

## Aparat cyfrowy z wymiennymi obiektywami

Podręcznik  $\alpha$

Spis treści

Przykładowe zdjęcie

Menu

Indeks

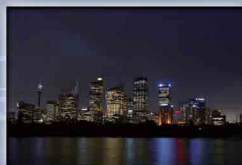

# $\alpha$

# Sposób korzystania z niniejszego podręcznika

Aby przejść na właściwą stronę, wystarczy kliknąć przycisk w prawym górnym rogu okładki lub poszczególnych stron. Jest to wygodne w przypadku wyszukiwania informacji o używanej funkcji.

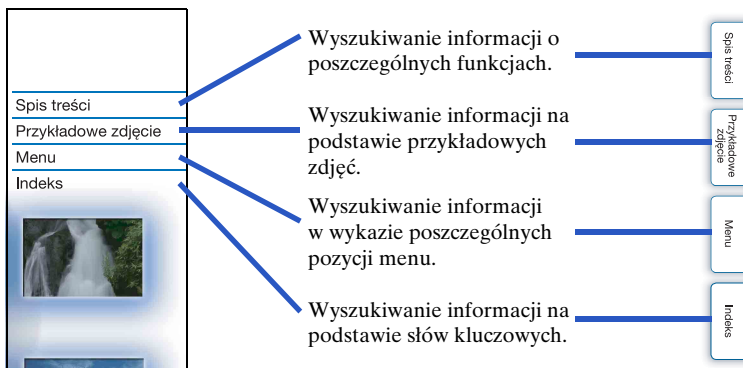

## Znaki i sposoby notacji wykorzystywane w niniejszym podręczniku

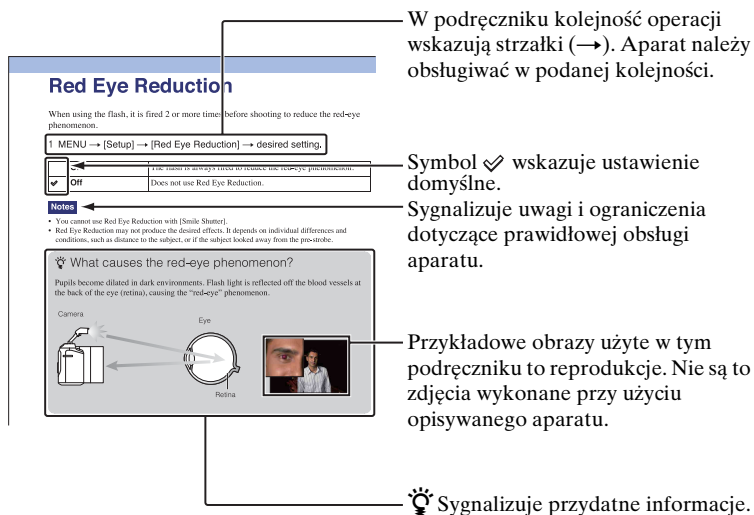





## Uwagi na temat eksploatacji aparatu

Sposób korzystania z niniejszego podręcznika	2
Przykładowe zdjęcia	5
Elementy aparatu	11
Wykaz symboli wyświetlanych na ekranie	15

## Podstawowa obsługa

Obsługa aparatu	18
Menu	21
Rejestrowanie zdjęć i filmów	27
Odtwarzanie obrazów	29
Usuwanie obrazów	31

## Korzystanie z funkcji przy użyciu pokrętki regulacyjnego

DISP (Wyświetlane dane)	40
 (Kompens. eksp.)	43
 /  (Tryb pracy)	45
 (Indeks obrazów)	51

## Korzystanie z funkcji Kreatywność fotograficzna

Kreatywność fotograf.	32
Rozmywanie tła	34
Jasność	35
Kolor	36
Jaskrawość	37
Efekt wizualny	38

---

## Korzystanie z funkcji w menu

Tryb fotograf. ....	21
Aparat .....	22
Rozm. Obrazu .....	23
Jasność/Kolor .....	23
Odtwarzanie .....	24
Ustawienia .....	24

---

## Podłączanie do innych urządzeń

Oglądanie obrazów na telewizorze .....	177
Współpraca z komputerem .....	180
Korzystanie z oprogramowania .....	182
Podłączanie aparatu do komputera .....	185
Tworzenie płyty z filmami .....	187
Drukowanie zdjęć .....	191

---

## Rozwiązywanie problemów

Rozwiązywanie problemów .....	192
Komunikaty ostrzegawcze .....	199

---

## Pozostałe informacje

Używanie aparatu za granicą .....	202
Karta pamięci .....	203
Akumulator „InfoLITHIUM” .....	205
Ładowanie akumulatora .....	207
Adapter obiektywu .....	208
Wizjer elektroniczny .....	210
Format AVCHD .....	211
Czyszczenie .....	212

---

## Indeks

Indeks .....	213
--------------	-----

# Przykładowe zdjęcia

„O takie ujęcie na zdjęciu właśnie mi chodzi, ale jak mam to zrobić?”  
Odpowiedź można znaleźć, przeglądając wymienione tu przykładowe zdjęcia.  
Kliknij wybrane przykładowe zdjęcie.

- Fotografowanie osób (strona 6)
- Zdjęcia w trybie makro (strona 7)
- Fotografowanie pejzaży (strona 8)
- Fotografowanie zachodów słońca/ujęć nocnych (strona 9)
- Fotografowanie szybko poruszających się obiektów (strona 10)

Po kliknięciu danego zdjęcia na ekranie zostanie wyświetlona strona z opisem funkcji zalecanej przy robieniu tego typu zdjęcia.  
Opisy te stanowią uzupełnienie wskazówek dotyczących fotografowania wyświetlanych na ekranie aparatu.  
Szczegółowe informacje na stronach podanych w nawiasie.



Radosny uśmiech (80)



## Zdj. z uśmiechem

Po wykryciu uśmiechu przez aparat migawka zostanie wyzwolona automatycznie.

- MENU → [Aparat] → [Zdj. z uśmiechem] → [Wł.].
- Aby ustawić czułość wykrywania uśmiechu, Option → wybrane ustawienie.
- Poczekaj na wykrycie uśmiechu, Gdy poziom uśmiechu przekroczy punkt ◀ na wykafniku, aparat rejestruje zdjęcia automatycznie. Naciśnięcie spustu migawki przy włączony funkcji Zdj. z uśmiechem spowoduje wykonanie zdjęcia, a następnie powróci do trybu Zdj. z uśmiechem.
- Aby wyjść z trybu Zdj. z uśmiechem, MENU → [Aparat] → [Zdj. z uśmiechem] → [Wyl.].

<input checked="" type="checkbox"/> [Off] (WYL.)	Funkcja Zdjęcie z uśmiechem wyłączona.
<input checked="" type="checkbox"/> (WŁ.)	Funkcja Zdjęcie z uśmiechem włączona.

Przy użyciu polecenia Option można ustawić czułość wykrywania uśmiechu.

<input type="checkbox"/> [Szeroki uśmiech]	Wykrywane są szerokie uśmiechy.
<input checked="" type="checkbox"/> [Normal. uśmiech]	Wykrywane są normalne uśmiechy.
<input type="checkbox"/> [Lekki uśmiech]	Wykrywane są lekkie uśmiechy.

**Uwagi**

- Z funkcji [Zdj. z uśmiechem] nie można korzystać w następujących trybach i sytuacjach:
  - [Zł. i o. zmierzchu] w pozycji [Wyb. sceny]
  - [Kinięta dźwięk]
  - [Ruchliwa panorama]
  - [Ruchliwa panorama 3D]
  - [Obrot. rzutem]
- Ustawienie opcji [Wł.] w pozycji [Zdj. z uśmiechem] przy włączony funkcji [Zoom] aparatu spowoduje anulowanie funkcji [Zoom].
- Fotografowanie w trybie Zdj. z uśmiechem jest automatycznie wyłączone w momencie włożenia karty pamięci.
- W pewnych warunkach mogą wystąpić nieprawidłowości wykrywania uśmiechów.
- Automatycznie przełączany jest tryb pracy [Zdjęcia pojedyncze].

80°  
Ciąg dalszy ↓



Osoba na pierwszym planie, tło rozmyte (34)



To samo ujęcie przy różnych ustawieniach jasności (50)



Radosny uśmiech (80)



W świetle świec (58)



Osoba na tle nocnej scenerii (56)



Poruszająca się osoba (95)



Zdjęcia grupowe (48, 49)



Osoba oświetlona od tyłu (69)



Delikatne odcienie skóry (83)



Rozmywanie tła (34)



Dostosowanie kolorystyki do oświetlenia w pomieszczeniu (97)



Kwiaty (56)



Zmniejszanie mocy błysku lampy (101)



Ręczne ustawianie ostrości (71)



Lepsza jasność (43)



Zapobieganie poruszeniu aparatu podczas zdjęć w pomieszczeniu (95)



Apetycznie wyglądające jedzenie (43)



Żywe barwy nieba (43)

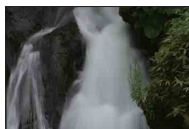

Płynąca woda (66)



Żywa zieleń (107)



Kolorowe liście (107)



Zdjęcia panoramiczne (59)



Ujęcia o szerokim zakresie poziomów jasności (102)



Zdjęcia jasnych ujęć zewnętrznych z ciemnych pomieszczeń (102)



Rozmywanie tła (34)



Poziomowanie zdjęcia (122)





Trzymanie aparatu w ręce (56)



Piękne oddanie na zdjęciu czerwieni zachodzącego słońca (56)



Fajerwerki (65)



Smugi światła (69)

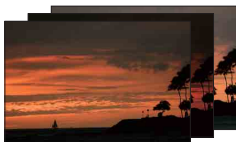

To samo ujęcie przy różnych ustawieniach jasności (50)



Rozmywanie tła (34)



Zapobieganie poruszeniom aparatu (48)

# Fotografowanie szybko poruszających się obiektów



Podążanie za poruszającym się obiektem  
(74)



Prezentacja żywej akcji (66)



Obiekt zbliżający się w kierunku aparatu  
(71)



Uchwycenie najlepszego momentu (47)

Spis treści

Przykładowe  
zdjęcia

Menu

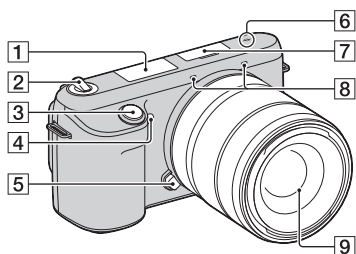

Indeks

# Elementy aparatu

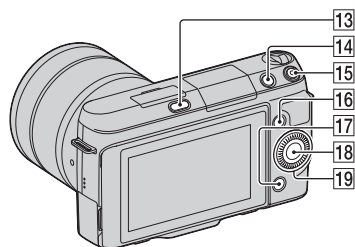
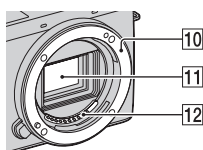

## Po odłączeniu obiektywu



- 7 Złącze akcesoriów 2<sup>1)</sup>
- 8 Mikrofon 2)
- 9 Obiektyw
- 10 Mocowanie obiektywu
- 11 Przetwornik obrazu 3)
- 12 Styki obiektywu 3)
- 13 Przycisk  (wysuwanie lampy błyskowej) (69)
- 14 Przycisk  (Odtwarzanie) (29)
- 15 Przycisk MOVIE (film) (27)
- 16 Przycisk programowalny A (19)
- 17 Przycisk programowalny B (19)
- 18 Przycisk programowalny C (19)
- 19 Pokrętko regulacyjne (18)

- 1) Można zamocować także akcesoria przeznaczone dla złącza akcesoriów.
- 2) Nie zasłaniać tego elementu podczas nagrywania filmów.
- 3) Nie dotykać bezpośrednio tego elementu.

Szczegółowe informacje na stronach podanych w nawiasie.

- 1 Lampa błysk.
- 2 Wylłącznik ON/OFF (Zasilanie)
- 3 Spust migawki (27)
- 4 Wspomaganie AF/Lampka samowyzwalacza/Lampka Zdjęcia z uśmiechem
- 5 Przycisk zwalniania obiektywu
- 6 Znacznik pozycji przetwornika obrazu  (71)

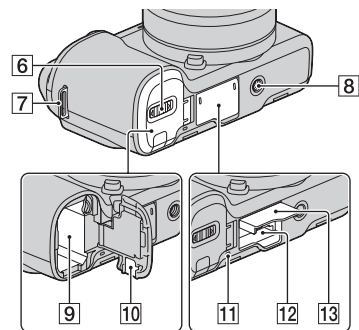
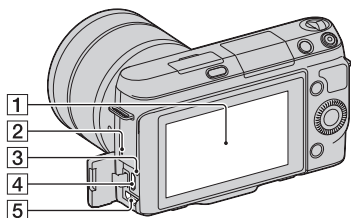

## 1 Ekran LCD

- Monitor LCD można ustawić pod kątem zapewniającym dobrą widoczność, na przykład podczas fotografowania z dołu. W przypadku wykonywania zdjęć autoportretowych ekran LCD należy odchylić w górę o kąt 180. Przy ustawieniu domyślnym automatycznie wybierana jest opcja 3-sekundowego opóźnienia samowyzwalacza (strona 127).

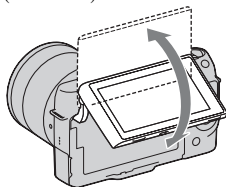

- 2 Głośnik
- 3 Lampka ładowania
- 4 Gniazdo  (USB) (185)
- 5 Gniazdo HDMI (177)
- 6 Pokrywa akumulatora

## 7 Zaczep paska na ramię

## 8 Gniazdo statywu

- Używać statywu ze śrubą nie dłuższą niż 5,5 mm. Na statywach ze śrubami dłuższymi niż 5,5 mm nie można stabilnie zamocować aparatu, co grozi jego uszkodzeniem.

## 9 Wnęka akumulatora

## 10 Pokrywa płytki połączeniowej

- Używana w przypadku korzystania z zasilacza sieciowego AC-PW20 (oddzielnie w sprzedaży). Płytkę połączeniową należy wsunąć do wnęki akumulatora, a jej kabel przeprowadzić przez pokrywę płytki połączeniowej, jak pokazano na poniższym rysunku.

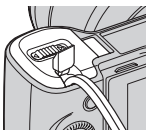

- Należy zwrócić uwagę, aby nie przytrzasnąć przewodu przy zamykaniu pokrywy.

## 11 Dioda aktywności

## 12 Gniazdo karty pamięci

## 13 Pokrywa karty pamięci

## Obiektyw

### E18 – 55 mm F3.5-5.6 OSS (w zestawie z modelem NEX-F3D/F3K/F3Y)

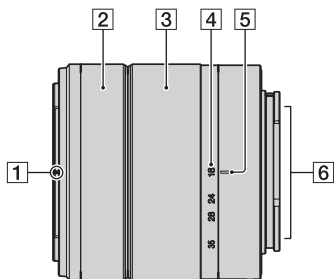

- 1 Znacznik osłony przeciwdblaskowej
- 2 Pierścień ustawiania ostrości
- 3 Pierścień zoomu
- 4 Skala ogniskowej
- 5 Znacznik ogniskowej
- 6 Styki obiektywu\*
- 7 Znacznik mocowania obiektywu

\* Nie dotykać bezpośrednio tego elementu.

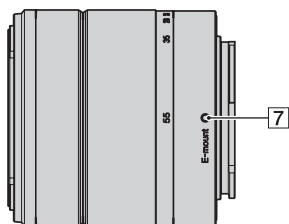

### E16 mm F2.8 (w zestawie z modelem NEX-F3D)

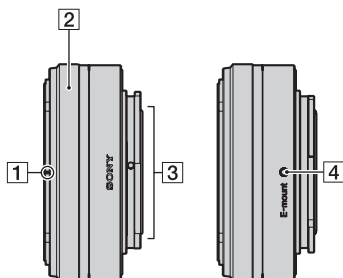

- 1 Znacznik konwertera\*
- 2 Pierścień ustawiania ostrości
- 3 Styki obiektywu\*\*
- 4 Znacznik mocowania obiektywu

\* Konwerter sprzedawany jest oddzielnie.

\*\* Nie dotykać bezpośrednio tego elementu.

## E55 – 210 mm F4.5-6.3 OSS (w zestawie z modelem NEX-F3Y)

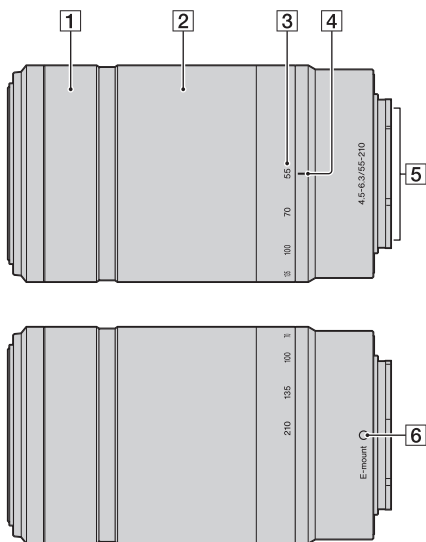

- 1** Pierścień ustawiania ostrości
- 2** Pierścień zoomu
- 3** Skala ogniskowej
- 4** Znacznik ogniskowej
- 5** Styki obiektywu\*
- 6** Znacznik mocowania obiektywu

\* Nie dotykać bezpośrednio tego elementu.

# Wykaz symboli wyświetlanych na ekranie

Wyświetlane na ekranie symbole sygnalizują stan, w jakim znajduje się aparat. Wyświetlane na ekranie informacje można zmieniać przy użyciu pokrętła regulacyjnego DISP (Wyświetlane dane) (strona 40).

## Fotografowanie

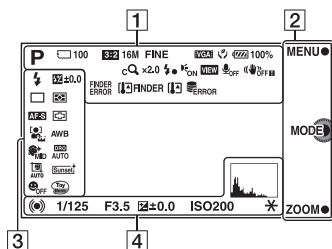

## Ekran graficzny

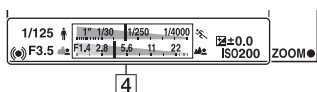

## Nagrywanie filmów

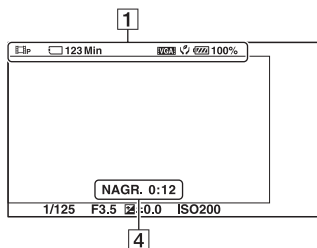

## Odtwarzanie

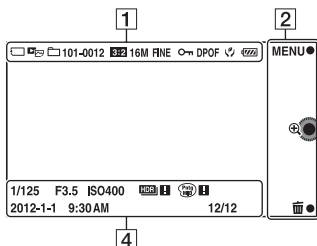

Wskaźnik	Znaczenie
	Tryb fotograf.
	Wybór sceny
	Rozpoznawanie ujęcia
	Format obrazu zdjęć
	Rozmiar obrazu
	Jakość obrazu zdjęć
	Liczba możliwych do zarejestrowania zdjęć
	Tryb nagrywania filmów
	Karta pamięci/ Przekazywanie danych
	Dostępny czas nagrywania filmów
	Tryb ekonomiczny
	Stan naładowania akumulatora
	Inteligentny zoom

Wskaźnik	Znaczenie
	Wyraźny zoom obrazu
	Zoom cyfrowy
	Ładowanie lampy błyskowej
	Wspomaganie AF
	Widok
	Nagrywanie filmów bez dźwięku
	SteadyShot/ ostrzeżenie SteadyShot
	Błąd podłączenia wizjera elektronicznego (oddzielnie w sprzedaży)
	Ostrzeżenie przed przegrzaniem wizjera elektronicznego (oddzielnie w sprzedaży)
	Ostrzeżenie przed przegrzaniem
	Plik bazy danych przepełniony/Błąd pliku bazy danych
	Tryb oglądania
101-0012	Numer odtwarzanego folderu – pliku
	Chroń
DPOF	Zamówienie odbitek

2

Wskaźnik	Znaczenie
	Przyciski programowalne (MENU/Tryb fotografowania/Zoom/Kasuj/Powiększ)

3

Wskaźnik	Znaczenie
	Tryb błysku/ Red.czerw.oczu
	Korekcja błysku
	Tryb pracy
	Samowyzwalacz do autoportretu
	Tryb pomiaru
	Tryb ostrości
	Tryb pola ostrości
	Wykrywanie twarzy
	Balans bieli
	Efekt gładkiej skóry
	DRO/Auto HDR
	Automatyczne kadrowanie portretu
	Strefa twórcza
	Zdj. z uśmiechem
	Efekt wizualny
	Wskaźnik czułości wykrywania uśmiechu

Spis treści

Przykładowe  
zdjęcie

Menu

Indeks





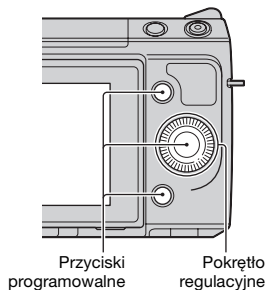

Wskaźnik	Znaczenie
	Stan ustawienia ostrości
<b>1/125</b>	Czas otwarcia migawki
<b>F3.5</b>	Wartość przysłony
<b>±0.0</b>	Pomiar ręczny
<b>±0.0</b> -3+2+1+0+1+2+3+	Kompensacja ekspozycji
<b>ISO400</b>	Czułość ISO
	Blokada AE
	Wskaźnik czasu otwarcia migawki
	Wskaźnik przysłony
<b>NAGR. 0:12</b>	Czas nagrywania filmu (m:s)
<b>2012-1-1 9:30AM</b>	Data/godzina zarejestrowania zdjęcia
<b>12/12</b>	Numer zdjęcia/liczba zdjęć w danym trybie oglądania
	Pojawia się, gdy funkcja HDR nie zadziałała w przypadku danego zdjęcia.
	Pojawia się, gdy funkcja Efekt wizualny nie zadziałała w przypadku danego obrazu.
	Histogram

# Obsługa aparatu

Pokręto regulacyjne i przyciski programowalne służą do uruchamiania różnych funkcji aparatu.



## Pokręto regulacyjne

Podczas fotografowania do pokręta regulacyjnego przypisane są funkcje DISP (Wyświetlane dane),  (Kompens. eksp.) i  /  (Tryb pracy). Podczas odtwarzania do pokręta regulacyjnego przypisane są funkcje DISP (Wyświetlane dane) i  (Indeks obrazów).

Istnieje możliwość przypisywania funkcji prawemu przyciskowi pokręta regulacyjnego (strona 146).

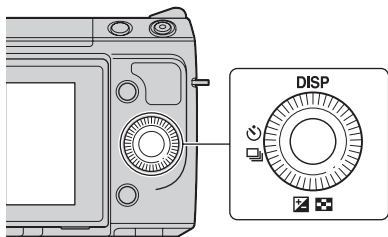

Obracanie pokrętką regulacyjną lub naciskanie jego górnej/dolnej/prawej/lewej sekcji zgodnie z informacją wyświetlaną na ekranie pozwala wybierać ustawiane parametry. Zatwierdzenie wyboru odbywa się przez naciśnięcie środkowej sekcji pokrętła regulacyjnego.

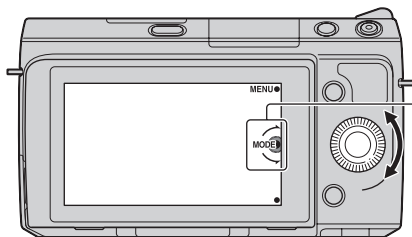

Strzałka oznacza, że pokrętło regulacyjne można obrócić.

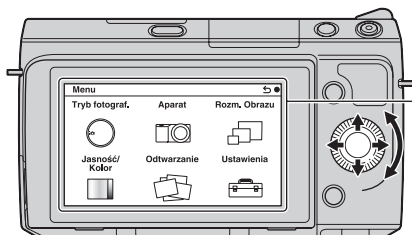

Po wyświetleniu odpowiednich opcji na ekranie można je przeglądać, obracając pokrętłem regulacyjnym lub naciskając jego górną/dolną/prawą/lewą sekcję. Naciśnięcie sekcji środkowej zatwierdza wybór.

## Przyciski programowalne

Przyciski programowalne pełnią różne funkcje w zależności od kontekstu ich użycia.

Na ekranie wyświetlane są role (funkcje) przypisane poszczególnym przyciskom programowalnym.

Aby użyć funkcji wyświetlanej w prawym górnym rogu ekranu, należy nacisnąć przycisk programowalny A. Aby użyć funkcji wyświetlanej w prawym dolnym rogu ekranu, należy nacisnąć przycisk programowalny B. Aby użyć funkcji wyświetlanej w środku, należy nacisnąć środkową sekcję pokrętła regulacyjnego (przycisk programowalny C).

Istnieje możliwość przypisania funkcji przyciskom programowalnym B i C (strona 146).

W niniejszym podręczniku przyciski programowalne są identyfikowane za pomocą ikony lub funkcji wyświetlanej na ekranie.

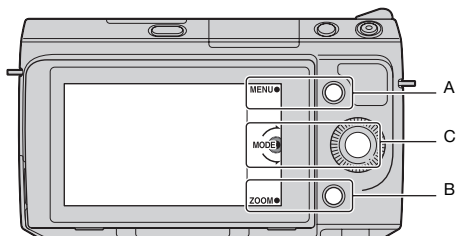

W takim przypadku przycisk programowalny A działa jak przycisk MENU (Menu), a przycisk programowalny B jak przycisk ZOOM (Zoom). Przycisk programowalny C działa jak przycisk MODE (Tryb fotograf.).

# Menu

Użytkownik ma możliwość konfigurowania podstawowych ustawień aparatu jako całości albo wykonywania takich funkcji jak fotografowanie i odtwarzanie lub innych operacji.

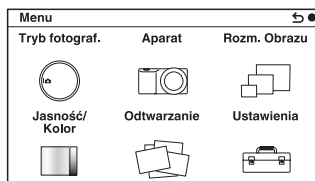

- 1 Wybierz MENU.
- 2 Dany element wybiera się, korzystając z górnej/dolnej/prawej/lewej sekcji pokrętki regulacyjnego, a wybór zatwierdza się naciśnięciem sekcji środkowej.
- 3 Postępując zgodnie z instrukcjami wyświetlanymi na ekranie, wybierz odpowiedni element, po czym naciśnij środkową sekcję pokrętki regulacyjnego, aby zatwierdzić wybór.

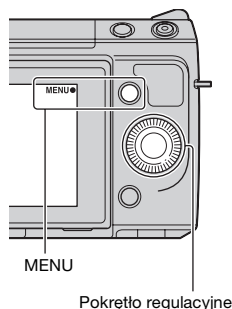

## Tryb fotograf.

Umożliwia wybór trybu fotografowania, na przykład tryb ekspozycji, panoramiczny, Wybór sceny.

Inteligentna auto	W aparacie przeprowadzana jest ocena obiektu i wprowadzane są optymalne ustawienia. Tryb ten umożliwia automatyczne fotografowanie przy odpowiednich ustawieniach.
Lepsza automatyka	Rejestrowanie obrazów przy szerszej gamie funkcji fotografowania niż w przypadku trybu Inteligentna auto. Automatyczne rozpoznawanie i ocena warunków fotografowania, uruchamianie funkcji Auto HDR i wybór najlepszego obrazu.
Wybór sceny	Zdjęcia są wykonywane przy zadanych wcześniej ustawieniach dobranych do obiektu lub warunków.
Korekcja drgań	Redukcja drgań aparatu podczas robienia zdjęć w pomieszczeniu przy słabym oświetleniu lub fotografowania w trybie teleobiektywu.
Rozległa panorama	Fotografowanie w trybie panoramicznym.

Rozległa panorama 3D	Wykonywanie panoramicznych zdjęć 3D do odzwierciedlenia na ekranie telewizora zgodnego z funkcją 3D.
Ekspozycji ręcznej	Możliwa regulacja przysłony oraz czasu otwarcia migawki.
Priorytet migawki	Możliwa regulacja czasu otwarcia migawki w celu utrwalenia ruchu obiektu.
Priorytet przysłony	Możliwa regulacja głębi ostrości lub rozmycie tła.
Program Auto	Automatyczne fotografowanie z doбором niestandardowych ustawień za wyjątkiem ekspozycji (czasu otwarcia migawki i przysłony).

## Aparat

Ustawianie funkcji fotografowania typu zdjęcia seryjne, samowyzwalacz czy lampa błyskowa.

Tryb pracy	Wybór trybu pracy typu zdjęcia seryjne, samowyzwalacz czy bracketing.
Tryb błysku	Wybór sposobu wyzwalania błysku.
Wybór AF/MF	Wybór automatycznego lub ręcznego trybu ustawiania ostrości.
Obszar autofokusa	Wybór obszaru ostrości.
Tryb autofokusa	Wybór metody automatycznego ustawiania ostrości.
Śledzenie obiektu	Utrzymywanie ostrości na śledzonym obiekcie.
Zoom	Ustawianie skali zoomu funkcji [Zoom] aparatu.
Wykrywanie twarzy	Automatyczne rozpoznawanie twarzy osób i dobór do nich odpowiednich ustawień ostrości i ekspozycji.
Rejestracja twarzy	Rejestracja lub zmiana priorytetowej osoby przy ustawianiu ostrości.
Zdj. z uśmiechem	Po każdorazowym wykrzyku uśmiechu w aparacie zostaje automatycznie wywołana migawka.
Autom. kadr. portr.	Analizowanie ujęcia przy przechwytywaniu twarzy i zapisywanie kolejnego obrazu o ciekawszej kompozycji.
Efekt gładkiej skóry	Uzyskiwanie gładkiej skóry w przypadku fotografowania z użyciem funkcji Wykrywanie twarzy.
Wskaz. dot. fotograf.	Dostęp do wszystkich wskazówek dotyczących fotografowania.
Wyśw. LCD (DISP)	Zmiana informacji wyświetlanych na ekranie LCD.
Wyśw. wizjera (DISP)	Zmiana informacji wyświetlanych w wizjerze elektronicznym (oddzielnie w sprzedaży).
Przycisk DISP (monitor)	Wybór rodzaju informacji wyświetlanych na ekranie LCD po naciśnięciu przycisku DISP.

## Rozm. Obrazu

Umożliwia ustawianie rozmiaru i formatu obrazu.

Zdjęcie	
Rozm. Obrazu	Wybór rozmiaru obrazu.
Format obrazu	Wybór formatu obrazu.
Jakość	Wybór formatu kompresji.
Panorama 3D	
Rozm. Obrazu	Wybór rozmiaru panoramicznych zdjęć 3D.
Kierunek panoramy	Wybór kierunku kadrowania podczas robienia panoramicznych zdjęć 3D.
Panorama	
Rozm. Obrazu	Wybór rozmiaru zdjęć panoramicznych.
Kierunek panoramy	Wybór kierunku kadrowania podczas robienia zdjęć panoramicznych.
Film	
Format pliku	Wybór AVCHD lub MP4.
Ustawienie nagrywania	Wybór rozmiaru obrazu, ilości klatek na sekundę i jakości obrazu w przypadku filmów.

## Jasność/Kolor

Umożliwia wprowadzanie ustawień jasności, np. tryb pomiaru, oraz ustawień kolorów, np. balans bieli.

Kompens.eksp.	Do kompensacji jasności całego obrazu.
ISO	Ustawianie czułości ISO.
Balans bieli	Dobór temperatury barwowej do warunków oświetlenia.
Tryb pomiaru	Wybór sposobu pomiaru jasności.
Korekcja błysku	Regulacja mocy błysku lampy.
DRO/Auto HDR	Automatyczna korekta jasności lub kontrastu.
Efekt wizualny	Fotografowanie z wybranymi efektami w celu oddania niezwykłej atmosfery.
Strefa twórcza	Wybór metody przetwarzania obrazu.

## Odtwarzanie

Umożliwia ustawianie funkcji odtwarzania.

Kasuj	Usuwanie obrazów.
Pokaz zdjęć	Automatyczne odtwarzanie obrazów.
Tryb oglądania	Ustalanie sposobu grupowania odtwarzanych obrazów.
Indeks obrazów	Wybór liczby obrazów wyświetlanych na ekranie indeksu.
Obróć	Obracanie zdjęć.
Chroń	Ochrona lub anulowanie ochrony obrazów.
Oglądanie 3D	Funkcja wykorzystywana po podłączeniu do telewizora zgodnego z funkcją 3D pozwalająca oglądać obrazy 3D.
⊕ Powiększ	Powiększanie obrazu.
Nastaw. głośności	Ustawianie poziomu głośności filmów.
Określ wydruk	Wybór zdjęć do wydruku lub wprowadzanie ustawień drukowania.
Wyświetlane dane	Zmiana informacji wyświetlanych na ekranie odtwarzania.

## Ustawienia

Umożliwia wprowadzanie bardziej szczegółowych ustawień fotografowania lub zmianę ustawień aparatu.

Nastawienia nagryw	
Wspomaganie AF	Ustawianie wspomaganie AF przy automatycznym ustawianiu ostrości w słabo oświetlonych miejscach.
Red.czerw.oczu	Przed zrobieniem zdjęcia z użyciem lampy błyskowej uruchamiany jest błysk wstępny eliminujący efekt czerwonych oczu.
Ustaw. FINDER/LCD	Ustawianie sposobu przełączania pomiędzy wizjerem elektronicznym (oddzielnie w sprzedaży) a ekranem LCD.
Wyśw. podgląd na żywo	Wybór, czy wartość kompensacji ekspozycji i inne parametry mają być wyświetlane na ekranie.
Auto podgląd	Ustawianie czasu wyświetlania zdjęcia po jego wykonaniu.
Linia siatki	Włączanie linii siatki pomocnych przy komponowaniu kadru.
Poziom zarysu	Uwydatnienie wybranym kolorem zarysu obszarów z ustawioną ostrością.
Kolor zarysu	Ustawianie koloru wykorzystywanego w przypadku funkcji uwydatniania zarysu.
Wyraźny zoom obr.	Wyższa jakość powiększanego obrazu niż w przypadku zoomu cyfrowego.



Zoom cyfrowy	Większe powiększenie obrazu niż w przypadku funkcji Wyraźny zoom obrazu. Ta funkcja jest również dostępna przy nagrywaniu filmów.
Samowyzw. do autoport.	Wybór, czy przy ekranie LCD odchylonym w górę pod kątem 180 stopni, ma być ustawiany samowyzwalacz z 3-sekundowym opóźnieniem, czy też nie.
Pojd. zdj. Lepsza autom.	Ustawianie, czy wszystkie zdjęcia seryjne wykonane w trybie Lepsza automatyka mają być zapisywane, czy też nie.
Wspomaganie MF	Wyświetlanie powiększonego obrazu, w przypadku ręcznego ustawiania ostrości.
Czas wsp. MF	Ustawianie czasu, przez który obraz będzie wyświetlany w powiększeniu.
Przestrzeń barw	Zmiana zakresu odtwarzanych barw.
SteadyShot	Ustawianie kompensacji drgań aparatu.
Wyzw.bez obiek.	Ustawianie, czy w przypadku braku obiektywu migawka ma być wyzwalana czy nie.
Eye-Start AF	Ustawianie, czy podczas korzystania z wizjera elektronicznego (oddzielnie w sprzedaży) ma być używany autofokus, czy też nie.
Pierw. kurtyna migawki	Ustawianie, czy ma być wykorzystywana funkcja elektronicznej przedniej kurtyny migawki.
Red.sz.dł.naśw.	Ustawianie obróbki obrazu z redukcją szumów przy fotografowaniu z długim czasem ekspozycji.
Red.sz.wys.ISO	Ustawianie obróbki obrazu z redukcją szumów przy fotografowaniu z wysoką czułością ISO.
Komp. ob.:Winiętowanie	Kompensacja ciemniejszych narożników ekranu.
Komp. ob.: Aber. chro.	Redukcja odchylenia koloru w narożnikach ekranu.
Komp. ob.: Zniekształc.	Kompensacja zniekształceń ekranu.
Prioryt. śledzenie twarzy	Wybór, czy dana twarz ma być śledzona na warunkach preferencyjnych, czy też nie, po wykryciu tej twarzy przez aparat w trakcie operacji śledzenia obiektu.
Nagr. dźwięku filmu	Ustawianie dźwięku przy nagrywaniu filmów.
Reduk. szumu wiatru	Wyciszanie szumu wiatru podczas nagrywania filmów.
Regulacja AF	Precyzyjna regulacja pozycji z autofokusem w przypadku korzystania z adaptera obiektywu LA-EA2 (oddzielnie w sprzedaży).
<b>Główne nastawienia</b>	
Start menu	Wybór pierwszego wyświetlonego menu z menu głównego lub ekranu ostatniego menu.
Ustawienia przyc. Własne	Przypisywanie funkcji przyciskom programowalnym, prawemu przyciskowi pokrętła regulacyjnego itp.
Brzęczyk	Wybór sygnału dźwiękowego generowanego podczas obsługi aparatu.
 Język	Wybór języka używanego na ekranie.

Ust.daty/czasu	Ustawianie daty i godziny.
Nastawia region	Wybór regionu, w którym aparat będzie używany.
Ekran Pomocy	Włączanie i wyłączanie ekranu pomocy.
Tryb ekonomiczny	Ustawianie poziomu funkcji oszczędzania energii.
Oszcz.energii	Ustawianie czasu, po którym aparat przełączany jest do trybu oszczędzania energii.
Jasność LCD	Ustawianie jasności ekranu LCD.
Jasność wizjera	Ustawienie jasności wizjera elektronicznego (oddzielnie w sprzedaży).
Kolor wyświetl.	Wybór koloru ekranu LCD.
Szeroki obraz	Wybór metody wyświetlania szerokich obrazów.
Wyświetl.odtw.	Wybór sposobu wyświetlania obrazów w pionie.
Rozdzielczość HDMI	Ustawia rozdzielczość po podłączeniu do telewizora przez HDMI.
STER.PRZEZ HDMI	Włączanie lub wyłączanie obsługi aparatu z poziomu pilota telewizora zgodnego z systemem „BRAVIA” Sync.
Połączenie USB	Wybór sposobu realizacji połączenia USB.
Czyszczenie	Możliwość oczyszczenia przetwornika obrazu.
Wersja	Wyświetlanie wersji aparatu i obiektywu/adaptora obiektywu.
Tryb demonstracyjny	Określanie, czy pokaz z filmami ma być wyświetlany czy nie.
Nast.domyślne	Przywracanie w aparacie ustawień fabrycznych.
<b>Karta pamięci — narzędzie</b>	
Formatuj	Formatowanie karty pamięci.
Numer pliku	Wybór sposobu przydzielania obrazom numerów plików.
Nazwa katalogu	Wybór formatu nazwy katalogu.
Wybierz kat. fotograf.	Wybór katalogu zapisu.
Nowy katalog	Tworzenie nowego katalogu.
Odz. bazę dan. obr.	Naprawa pliku bazy danych obrazów w przypadku stwierdzenia niezgodności.
Wyś. miej. na karcie	Wyświetlanie pozostałego czasu nagrywania filmów oraz liczby zdjęć, jakie można zapisać na karcie pamięci.
<b>Ustawienia Eye-Fi*</b>	
Ustaw. przesyłania	Włączanie funkcji przesyłania danych aparatu w przypadku użycia karty Eye-Fi.

\* Pojawia się po włożeniu do aparatu karty Eye-Fi (oddzielnie w sprzedaży).

# Rejestrowanie zdjęć i filmów

W tym rozdziale opisano sposoby rejestrowania zdjęć i filmów przy ustawieniach obowiązujących w momencie zakupu aparatu.

W celu doboru właściwych ustawień aparat dokonuje odpowiedniej oceny sytuacji.

1 Wyreguluj kąt pochylenia ekranu LCD i chwyć aparat.

Zaczyna działać funkcja Rozpoznawanie ujęcia.

2 W przypadku robienia zdjęć naciśnij spust migawki do połowy, aby ustawić ostrość na obiekcie, po czym naciśnij spust migawki do oporu, aby wykonać zdjęcie.

Po wykryciu twarzy przez aparat i zarejestrowaniu jej obrazu, przechwycony obraz zostanie automatycznie przycięty, aby pasował do kompozycji. Zapisywany jest zarówno obraz oryginalny jak i przycięty (strona 82).

W przypadku rejestrowania filmów naciśnięcie przycisku MOVIE uruchamia nagrywanie.

Ponowne naciśnięcie przycisku MOVIE kończy operację nagrywania.

## Uwaga

- Możliwe jest nagranie do 29 minut filmu w formacie MP4 w pliku o rozmiarze do 2 GB. Czas nagrywania może ulec skróceniu w zależności od temperatury otoczenia i warunków nagrywania.

## 💡 Rozpoznawanie ujęcia - informacje



Symbol rozpoznanego ujęcia i pomoc

Funkcja Rozpoznawanie ujęcia umożliwia automatyczne rozpoznawanie warunków i rejestrowanie zdjęć bądź filmów przy odpowiednich ustawieniach.

- Aparat rozpoznaje następujące ujęcia: 🌙 (Scena nocna), 🗿 (Scena nocna-statuy), 🌃 (Nocny portret), 📷 (Pod światło), 📷 (Portret pod światło), 👤 (Portret), 🏞️ (Krajobraz), 🌿 (Makro), 📷 (Reflektor), 📷 (Słabe oświetl.) lub 👶 (Dziecko). Po rozpoznaniu ujęcia na ekranie LCD wyświetlany jest odpowiadający mu symbol oraz informacje pomocnicze.

## 💡 W przypadku fotografowania obiektu stwarzającego problemy z ustawieniem ostrości



Gdy aparat nie może automatycznie ustawić ostrości na obiekcie, wskaźnik ostrości miga. Należy zmienić kompozycję w kadrze lub ustawienie ostrości.

Wskaźnik ostrości

Wskaźnik ostrości	Stan
● podświetlony	Ostrość zablokowana.
⦿ podświetlony	Ostrość potwierdzona. Ognisko przesuwa się, podążając za poruszającym się obiektem.
⦿ podświetlony	Trwa ustawianie ostrości.
● miga	Nie można ustawić ostrości.

- W poniższych sytuacjach mogą wystąpić problemy z ustawieniem ostrości:
  - Jest ciemno i obiekt znajduje się daleko.
  - Słaby kontrast między obiektem a tłem.
  - Obiekt znajduje się za szybą.
  - Obiekt szybko się porusza.
  - Obiekt odbija światło, na przykład lustro, lub ma błyszczące powierzchnie.
  - Obiekt połykuje.
  - Obiekt jest oświetlony od tyłu.

# Odtwarzanie obrazów

Zarejestrowane obrazy można odtworzyć.

- 1 Naciśnij przycisk  (Odtwarzania).
- 2 Wybierz obraz pokrętle regulacyjnym.
- 3 W celu odtworzenia obrazów lub filmów panoramicznych należy nacisnąć środkową sekcję pokręta regulacyjnego.

Podczas odtwarzania filmów	Obsługa pokręta regulacyjnego
Pauza/wznowienie	Naciśnij środkową sekcję.
Przewijanie do przodu	Naciśnij prawą sekcję lub obróć zgodnie z ruchem wskazówek zegara.
Przewijanie do tyłu	Naciśnij lewą sekcję lub obróć przeciwnie do ruchu wskazówek zegara.
Odtwarzanie w zwolnionym tempie do przodu	W trybie pauzy obróć zgodnie z ruchem wskazówek zegara.
Odtwarzanie w zwolnionym tempie do tyłu*	W trybie pauzy obróć przeciwnie do ruchu wskazówek zegara.
Regulacja poziomu głośności	Naciśnij dolną sekcję → górna/dolna sekcja.

\* Film będzie odtwarzany klatka po klatce.

## Uwaga

- Obrazy panoramiczne zarejestrowane z poziomu innych urządzeń mogą być odtwarzane nieprawidłowo.



## Wyświetlanie wybranego folderu

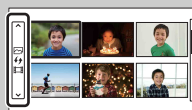

Aby wybrać dany folder, wystarczy zaznaczyć pasek z lewej strony ekranu indeksu (strona 51), a następnie skorzystać z górnej/dolnej sekcji pokręta regulacyjnego. Naciśnięcie środkowej sekcji pokręta regulacyjnego zmienia tryb oglądania.

## Odtwarzanie w powiększeniu

Wybrany fragment zdjęcia można powiększyć w trakcie wyświetlania, aby go dokładniej obejrzeć. Można w ten sposób wygodnie sprawdzić ostrość zarejestrowanego zdjęcia. Odtwarzane obrazy można powiększyć z poziomu menu (strona 114).

- 1 Wyświetl obraz, który ma być powiększony, a następnie wybierz **+** (Powiększ).
- 2 Zmień skalę, obracając pokrętkę regulacyjnym.
- 3 Naciśnięcie górnej/dolnej/prawej/lewej sekcji pokrętki regulacyjnego pozwala wybrać obszar do powiększenia.
- 4 Aby anulować odtwarzanie w powiększeniu, wybierz **X**.

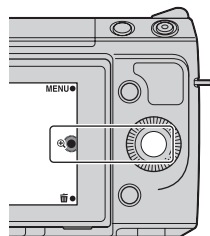

### Uwagi

- Z funkcji odtwarzania w powiększeniu nie można korzystać w przypadku filmów.
- Aby wyświetlić w powiększeniu zdjęcia panoramiczne, najpierw należy wstrzymać odtwarzanie, a następnie nacisnąć **+** (Powiększ).



### Zakres skalowania

Zakres skalowania jest następujący:

Rozmiar obrazu	Zakres skalowania
L	ok. $\times 1,0$ – $\times 13,6$
M	ok. $\times 1,0$ – $\times 9,9$
S	ok. $\times 1,0$ – $\times 6,8$

# Usuwanie obrazów

Wyświetlany obraz można usunąć.

- 1 Wyświetl obraz, który ma być usunięty, a następnie wybierz  (Kasuj).
- 2 Wybierz OK.  
Aby przerwać operację, wystarczy wybrać .

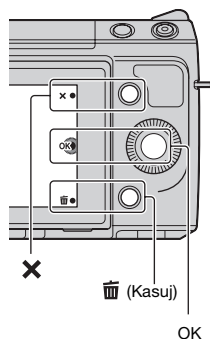

## Uwagi

- Nie można usuwać obrazów chronionych.
- Usuniętego zdjęcia nie można przywrócić. Przed usunięciem należy sprawdzić obrazy.

## Usuwanie grupy obrazów

Aby wybrać lub skasować kilka obrazów jednocześnie, należy wybrać MENU → [Odtwarzanie] → [Kasuj].

# Kreatywność fotograf.

Funkcja Kreatywność fotografowania umożliwia łatwiejsze rejestrowanie obiektów i uzyskiwanie twórczych ujęć.

- 1 MENU → [Tryb fotograf.] → [Inteligentna auto] lub [Lepsza automatyka].
- 2 Wybierz  (Kreatywność fotograf.).

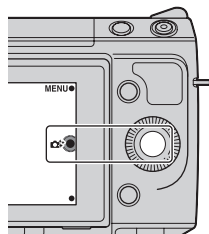

- 3 Spośród parametrów wyświetlanych u dołu ekranu wybierz ten, który wymaga zmiany ustawienia.

Istnieje możliwość jednoczesnego korzystania z opcji konfiguracyjnych trybu Kreatywność fotograf.

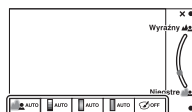

- 4 Wybierz właściwe ustawienie.
- 5 Aby zrobić zdjęcie, naciśnij spust migawki.  
W przypadku rejestrowania filmów naciśnięcie przycisku MOVIE uruchamia nagrywanie.  
Aby wrócić do trybu [Inteligentna auto] lub [Lepsza automatyka], wystarczy wybrać **X**.

Nieo. tło (strona 34)	Regulacja rozmycia tła.
Jasność (strona 35)	Regulacja jasności.
Kolor (strona 36)	Regulacja barw.
Jaskrawość (strona 37)	Regulacja intensywności.
Efekt wizualny (strona 38)	Wybór właściwego filtra efektowego podczas fotografowania.

## Uwagi

- Funkcja Kreatywność fotograf. jest dostępna tylko w przypadku obiektywu z mocowaniem E.
- Funkcja Kreatywność fotograf. jest dostępna tylko przy ustawieniu [Inteligentna auto] lub [Lepsza automatyka] w pozycji [Tryb fotograf.].
- Nie można korzystać z funkcji Zdjęcie z uśmiechem.
- Po uruchomieniu trybu Kreatywność fotograf. przestanie obowiązywać kilka opcji ustawionych w menu.
- Po przełączeniu aparatu do trybu [Inteligentna auto] lub [Lepsza automatyka], albo jego wyłączeniu, zostaną przywrócone ustawienia domyślne.





- Parametr [Nieo. tło] można regulować tylko podczas nagrywania filmów z użyciem funkcji Kreatywność fotograf..
- Włączenie funkcji Kreatywność fotograf. przy uruchomionym trybie [Lepsza automatyka] uniemożliwia utworzenie w aparacie obrazu komponowanego.

# Rozmywanie tła

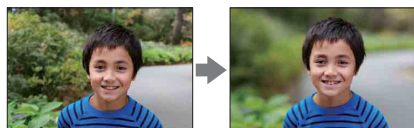
Kreatywność fotograficzna umożliwia łatwe rozmycie tła, co pozwala uwydatnić obiekt przy jednoczesnym kontrolowaniu efektu rozmycia na ekranie LCD. Istnieje możliwość nagrywania filmu z uwzględnieniem efektu rozmycia.



- 1 MENU → [Tryb fotograf.] → [Inteligentna auto] lub [Lepsza automatyka].
- 2 Wybierz  (Kreatywność fotograf.).
- 3 Wybierz [Nieo. tło].
- 4 Ustaw rozmycie tła.
  -  : Ostrzenie
  -  : RozmywanieAby przywrócić pierwotny stan, wystarczy wybrać AUTO.

## Uwagi

- Dostępny zakres rozmycia zależy od używanego obiektywu.
- Przy pewnych odległościach od obiektu i w przypadku niektórych obiektywów efekt rozmycia może być niezauważalny.

 Aby uzyskać lepszy efekt funkcji Rozmywanie tła, należy:

- Przesunąć się bliżej obiektu.
- Zwiększyć odległość między obiektem a tłem.

# Jasność

W trybie Kreatywność fotograf. w prosty sposób można regulować jasność.

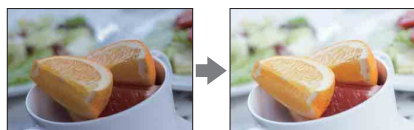

- 1 MENU → [Tryb fotograf.] → [Inteligentna auto] lub [Lepsza automatyka].
- 2 Wybierz  (Kreatywność fotograf.).
- 3 Wybierz [Jasność].
- 4 Wybierz właściwą jasność.
  - : Rozjaśnianie obrazów
  - : Przyciemnianie obrazówAby przywrócić pierwotny stan, wystarczy wybrać AUTO.

# Kolor

W trybie Kreatywność fotograf. w prosty sposób można regulować kolorystykę.

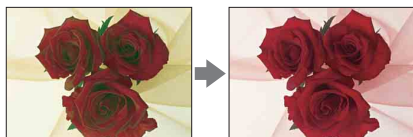

- 1 MENU → [Tryb fotograf.] → [Inteligentna auto] lub [Lepsza automatyka].
- 2 Wybierz  (Kreatywność fotograf.).
- 3 Wybierz [Kolor].
- 4 Wybierz właściwą kolorystykę.

: Cieplesze barwy



: Zimniejsze barwy

Aby przywrócić pierwotny stan, wystarczy wybrać AUTO.

# Jaskrawość

W trybie Kreatywność fotograf. w prosty sposób można regulować jaskrawość.



- 1 MENU → [Tryb fotograf.] → [Inteligentna auto] lub [Lepsza automatyka].
- 2 Wybierz  (Kreatywność fotograf.).
- 3 Wybierz [Jaskrawość].
- 4 Wybierz właściwą jaskrawość.
  - : Zwiększanie jaskrawości obrazów
  - : Zmniejszanie jaskrawości obrazówAby przywrócić pierwotny stan, wystarczy wybrać AUTO.

# Efekt wizualny















W trybie Kreatywność fotograf. w prosty sposób można ustawić Efekt wizualny. W celu uzyskania lepszej i bardziej artystycznej ekspresji wystarczy wybrać właściwy filtr efektowy.



- 1 MENU → [Tryb fotograf.] → [Inteligentna auto] lub [Lepsza automatyka].
- 2 Wybierz (Kreatywność fotograf.).
- 3 Wybierz [Efekt wizualny].
- 4 Wybierz właściwy efekt.

Aby przywrócić pierwotny stan, wystarczy wybrać AUTO.

<b>(WYŁ.)</b>	Funkcja Efekt wizualny nie jest używana.	
<b>(Aparat zabawka)</b>	Wygląd podobny do zdjęcia z aparatu zabawki z ciemniejszymi narożnikami i wyrazist. barwami.	
<b>(Kolor pop)</b>	Żywsze zdjęcia dzięki wzmocnieniu odcieni kolorów.	
<b>(Posteryzacja: kolor)</b>	Uzyskiwanie silnego kontrastu i abstrakcyjnego wyglądu dzięki mocnemu uwydatnieniu kolorów podstawowych.	
<b>(Posteryzacja: cz-b)</b>	Uzyskiwanie silnego kontrastu i abstrakcyjnego wyglądu w trybie biało-czarnym.	

 <b>(Zdjęcie retro)</b>	<p>Wrażenie bardzo starego zdjęcia w odcieniach sepii z przygaszonym kontrastem.</p>	
 <b>(High-key: Miękki)</b>	<p>Tworzenie obrazu o wskazanej atmosferze: jaskrawy, przezroczysty, eteryczny, delikatny, miękki.</p>	
 <b>(Kolor częściowy: czerwony)</b>	<p>Uzyskiwanie obrazu z zachowanym kolorem czerwonym i pozostałymi barwami przekształconymi w czerń i biel.</p>	
 <b>(Kolor częściowy: zielony)</b>	<p>Uzyskiwanie obrazu z zachowanym kolorem zielonym i pozostałymi barwami przekształconymi w czerń i biel.</p>	
 <b>(Kolor częściowy: niebieski)</b>	<p>Uzyskiwanie obrazu z zachowanym kolorem niebieskim i pozostałymi barwami przekształconymi w czerń i biel.</p>	
 <b>(Kolor częściowy: żółty)</b>	<p>Uzyskiwanie obrazu z zachowanym kolorem żółtym i pozostałymi barwami przekształconymi w czerń i biel.</p>	
 <b>(Cz.-b. duży kontrast)</b>	<p>Uzyskiwanie obrazu o silnym kontraście w trybie biało-czarnym.</p>	

### Uwagi

- Przy niektórych obiektach po wybraniu opcji [Kolor częściowy] wybrana kolorystyka obrazów może nie zostać zachowana.
- W trybie Kreatywność fotograf. liczba dostępnych efektów wizualnych jest ograniczona. Niedostępna jest również precyzyjna regulacja. Więcej efektów wizualnych oraz precyzyjna regulacja dostępne są w pozycji Option. Wybrać MENU → [Jasność/Kolor] → [Efekt wizualny] (strona 104).

# DISP (Wyświetlane dane)

## Korzystając z pokrętki regulacyjnego:

- 1 Kilkakrotne naciśnięcie DISP (Wyświetlane dane) na pokrętkę regulacyjnym, pozwala wybrać właściwy tryb.





## Z poziomu Menu:

- 1 Podczas fotografowania lub filmowania: MENU → [Aparat] → [Wyśw. LCD (DISP)]/[Wyśw. wizjera (DISP)].  
Podczas odtwarzania: MENU → [Odtwarzanie] → [Wyświetlane dane].
- 2 Wybierz właściwy tryb.



### Uwagi

- Po podłączeniu wizjera elektronicznego (oddzielnie w sprzedaży) do aparatu, można ustawić opcję [Wyśw. wizjera (DISP)].
- Histogram nie jest wyświetlany podczas następujących czynności.
  - Film – nagrywanie/odtwarzanie
  - Panorama – nagrywanie/odtwarzanie
  - Pokaz zdjęć

## Podczas fotografowania lub filmowania

Wyśw. LCD (DISP)		
	<b>Wyświetl. graf.</b>	Wyświetlane są podstawowe informacje dotyczące fotografowania lub filmowania. Czas otwarcia migawki i wartość przysłony przedstawiane są w postaci graficznej z wyjątkiem przypadku, gdy [Tryb fotograf.] jest ustawiony na [Rozległa panorama] lub [Rozległa panorama 3D]. 
✓	<b>Wyśw. wszystk. inf.</b>	Podawane są informacje dotyczące zapisu. 
	<b>Wyśw. duże litery</b>	Podawane są tylko ważniejsze informacje większą czcionką. 
	<b>Brak informacji</b>	Informacje dotyczące zapisu nie są wyświetlane. 

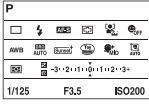



	<b>Histogram</b>	Graficzna prezentacja rozkładu luminancji.	
	<b>Wizjer</b>	Na ekranie wyświetlane są tylko informacje dotyczące fotografowania lub filmowania (bez obrazu). Z opcji tej należy korzystać w przypadku rejestrowania obrazu przy użyciu wizjera (oddzielnie w sprzedaży).	
<b>Wyśw. wizjera (DISP)</b>			
✓	<b>Wyśw. inf. pod.</b>	W wizjerze wyświetlane są podstawowe informacje dotyczące zapisu.	
	<b>Histogram</b>	Graficzna prezentacja rozkładu luminancji.	

## Ustawianie dostępnych trybów wyświetlania

[Przycisk DISP (monitor)] (strona 85) umożliwia wybór trybów wyświetlania na ekranie LCD dostępnych w trybie rejestrowania obrazu.

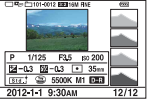
## Podczas odtwarzania

✓	<b>Wyśw. inn. inf.</b>	Podawane są informacje dotyczące zapisu.	
	<b>Histogram</b>	Oprócz informacji dotyczących zapisu, w postaci graficznej wyświetlany jest rozkład luminancji.	
	<b>Brak informacji</b>	Informacje dotyczące zapisu nie są wyświetlane.	

## 💡 Co to jest histogram?

Histogram to sposób prezentacji rozkładu luminancji informujący o tym, ile pikseli o określonej jasności znajduje się na danym zdjęciu. W przypadku jaśniejszego obrazu następuje przesunięcie całego histogramu w prawą stronę, a w przypadku ciemniejszego obrazu - w lewą stronę.

Lampa błysk. R (czerwony) Luminancja

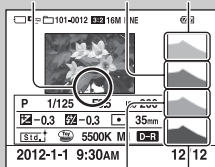

G (zielony) B (niebieski)

- Podczas wyświetlania zdjęcia obszary o wysokiej lub niskiej tonacji migają na ekranie histogramu (ostrzeżenie o granicy luminancji).

# Kompens.eksp.

Istnieje możliwość regulacji ekspozycji co 1/3 EV w zakresie od -3,0 EV do +3,0 EV.

- 1  (Kompens.eksp.) na pokrętle regulacyjnym → wybrana wartość.  
Albo MENU → [Jasność/Kolor] → [Kompens.eksp.] → wybrana wartość.

## Uwagi

- Z funkcji [Kompens.eksp.] nie można korzystać w następujących trybach:
  - [Inteligentna auto]
  - [Lepsza automatyka]
  - [Wybór sceny]
  - [Ekspozycji ręcznej]
- Istnieje możliwość regulacji ekspozycji w zakresie od -2,0 EV do +2,0 EV dla filmów.
- W przypadku fotografowania obiektu przy bardzo mocnym lub bardzo słabym oświetleniu, albo podczas korzystania z lampy błyskowej, może nie udać się uzyskać zadowalających efektów.
- Mimo że ekspozycję można regulować w zakresie między -3,0 EV a +3,0 EV, podczas rejestrowania obrazu na ekranie pojawiają się tylko wartości z przedziału -2,0 EV a +2,0 EV z odpowiadającą im jasnością obrazu. Ustawienie ekspozycji spoza podanego zakresu nie daje żadnego efektu w postaci zmiany jasności ekranu, ale znajdzie odzwierciedlenie na zarejestrowanym obrazie.

## 💡 Zmiana ekspozycji w celu uzyskania lepszych zdjęć



Prześwietlenie = za dużo światła  
Białawy obraz



Przesunąć [Kompens.eksp.] w kierunku -.



Prawidłowa ekspozycja



Przesunąć [Kompens.eksp.] w kierunku +.











Niedoświetlenie = za mało światła  
Ciemny obraz

- Aby uzyskać jaśniejszą tonację fotografowanych obiektów, należy przesunąć ustawienie kompensacji ekspozycji w stronę znaku +
- Aby uzyskać bardziej apetyczny wygląd potraw na zdjęciach, należy je mocniej rozjaśnić niż zwykle i spróbować zastosować białe tło.
- W przypadku zdjęć błękitnego nieba, przesunięcie ustawienia kompensacji ekspozycji w stronę znaku - pozwala uzyskać żywe kolory nieba.

# Tryb pracy

Istnieje możliwość ustawienia trybu zdjęć seryjnych, samowyzwalacza lub bracketingu.

- 1  /  (Tryb pracy) na pokrętle regulacyjnym → wybrany tryb.  
Albo MENU → [Aparat] → [Tryb pracy] → wybrany tryb.



	 <b>(Zdjęcia pojedyncze)</b>	Wykonanie 1 zdjęcia. Zwykły tryb fotografowania.
	 <b>(Zdjęcia seryjne)</b>	Po naciśnięciu spustu migawki aż do momentu jego zwolnienia wykonywane są zdjęcia seryjne (strona 46).
	 <b>(Zd.ser.pier.cz.)</b>	Po naciśnięciu spustu migawki aż do momentu jego zwolnienia wykonywane są szybkie zdjęcia seryjne (strona 47). Ustawienia ostrości i jasności dla pierwszego zdjęcia są wykorzystywane przy wykonywaniu kolejnych zdjęć.
	 <b>(Samowyzw)</b>	Wykonanie zdjęcia po upływie 10 lub 2 sekund (strona 48).
	 <b>(Samowyzw. ser.)</b>	Wykonanie zdjęć seryjnych po upływie 10 sekund (strona 49).
	 <b>BRK C (Bracket: Seryjne)</b>	Przytrzymanie wciśniętego spustu migawki spowoduje wykonanie kolejno 3 zdjęć o różnych poziomach jasności (strona 50).

## Uwaga

- Ustawienia tego nie można zmienić podczas korzystania z następujących funkcji:
  - [Z ręki o zmierzchu] w pozycji [Wybór sceny]
  - [Korekcja drgań]
  - [Rozległa panorama]
  - [Rozległa panorama 3D]
  - [Auto HDR]
  - [Miękka ostrość], [Malowidło HDR], [Cz-b o bogatej grad.], [Miniatura] w trybie [Efekt wizualny]
  - Przy ustawieniu [WŁ.] w pozycji [Samowyzw. do autoport.].

# Zdjęcia seryjne



Po naciśnięciu spustu migawki aż do momentu jego zwolnienia wykonywane są zdjęcia seryjne.

- 1  /  (Tryb pracy) na pokrętle regulacyjnym → [Zdjęcia seryjne].  
Albo MENU → [Aparat] → [Tryb pracy] → [Zdjęcia seryjne].

## Uwaga

- Z funkcji [Zdjęcia seryjne] nie można korzystać w następujących trybach i sytuacjach:
  - [Wybór sceny], za wyjątkiem [Sporty]
  - [Korekcja drgań]
  - [Rozległa panorama]
  - [Rozległa panorama 3D]
  - [Zdj. z uśmiechem]
  - [Auto HDR]
  - Przy ustawieniu [WŁ.] w pozycji [Samowyzw. do autoport.]



Aparat wykonuje zdjęcia w sposób ciągły aż do momentu zwolnienia spustu migawki. Ostrość i jasność są ustawiane podczas rejestrowania pierwszego zdjęcia. Zdjęcia seryjne można rejestrować z większą szybkością niż w przypadku trybu [Zdjęcia seryjne] (z maksymalną szybkością 5,5 zdjęć na sekundę).

- 1  /  (Tryb pracy) na pokrętle regulacyjnym → [Zd.ser.pier.cz.].  
Albo MENU → [Aparat] → [Tryb pracy] → [Zd.ser.pier.cz.].



## Uwagi





- Z funkcji [Zd.ser.pier.cz.] nie można korzystać w następujących trybach:
  - [Wybór sceny], za wyjątkiem [Sporty]
  - [Korekcja drgań]
  - [Rozległa panorama]
  - [Rozległa panorama 3D]
  - [Zdj. z uśmiechem]
  - [Auto HDR]
  - Przy ustawieniu [WŁ.] w pozycji [Samowyzw. do autoport.]
- Szybkość rejestrowania zdjęć seryjnych została oszacowana w oparciu o nasze kryteria. Szybkość wykonywania zdjęć seryjnych może ulec zmniejszeniu w pewnych warunkach fotografowania (w zależności od rozmiaru obrazu, ustawienia czułości ISO, redukcji szumów Wysokie ISO lub ustawienia opcji [Komp. ob.: Zniekształc.]).

# Samowyzw

1  /  (Tryb pracy) na pokrętle regulacyjnym → [Samowyzw].  
Albo MENU → [Aparat] → [Tryb pracy] → [Samowyzw].

2 Option → wybrany tryb.

Aby anulować samowyzwalacz, wystarczy nacisnąć  /  (Tryb pracy) i zaznaczyć [Zdjęcia pojedyncze].

	 <sub>10</sub> <b>(Samowyzwalacz: 10 s)</b>	Ustawianie 10-sekundowego opóźnienia samowyzwalacza. Po naciśnięciu spustu migawki zacznie migać lampka samowyzwalacza i do momentu zadziałania migawki słychać będzie sygnał dźwiękowy. Aby anulować samowyzwalacz, wystarczy nacisnąć  /  (Tryb pracy) na pokrętle regulacyjnym.
	 <sub>2</sub> <b>(Samowyzwalacz: 2 s)</b>	Ustawianie 2-sekundowego opóźnienia samowyzwalacza. Pozwala ono zredukować drgania aparatu spowodowane naciśnięciem spustu migawki.



## Uwaga

- Z funkcji [Samowyzw] nie można korzystać w następujących trybach i sytuacjach:
  - [Z ręki o zmierzchu] w pozycji [Wybór sceny]
  - [Korekcja drgań]
  - [Rozległa panorama]
  - [Rozległa panorama 3D]
  - [Zdj. z uśmiechem]
  - [Auto HDR]
  - Przy ustawieniu [WŁ.] w pozycji [Samowyzw. do autoport.]
- Gdy ekran LCD jest odchylony w górę pod kątem 180 stopni przy ustawieniu [WŁ.] w pozycji [Samowyzw. do autoport.], lampka samowyzwalacza nie będzie błyskać.







# Samowyzw. (ser.)

Po upływie 10 sekund wykonywana jest seria zadanej liczby zdjęć. Z grupy zrobionych zdjęć można potem wybrać najlepsze.

1  /  (Tryb pracy) na pokrętle regulacyjnym → [Samowyzw. (ser.)].  
Albo MENU → [Aparat] → [Tryb pracy] → [Samowyzw. (ser.)].

2 Option → wybrany tryb.

Aby anulować samowyzwalacz, wystarczy nacisnąć  /  (Tryb pracy) i zaznaczyć [Zdjęcia pojedyncze].

✓	<b>☺c3 (Samowyzw. (ser.): 10 s, 3 zdjęcia)</b>	Wykonanie serii 3 lub 5 zdjęć po upływie 10 sekund. Po naciśnięciu spustu migawki zacznie migać lampka samowyzwalacza i do momentu zadziałania migawki słychać będzie sygnał dźwiękowy.
	<b>☺c5 (Samowyzw. (ser.): 10 s, 5 zdjęć)</b>	Aby anulować samowyzwalacz, wystarczy nacisnąć  /  (Tryb pracy) na pokrętle regulacyjnym.

## Uwaga

- Z funkcji [Samowyzw. (ser.)] nie można korzystać w następujących trybach i sytuacjach:
  - [Z ręki o zmierzchu] w pozycji [Wybór sceny]
  - [Korekcja drgań]
  - [Rozległa panorama]
  - [Rozległa panorama 3D]
  - [Zdj. z uśmiechem]
  - [Auto HDR]
  - Przy ustawieniu [WŁ.] w pozycji [Samowyzw. do autoport.]
- Gdy ekran LCD jest odchylony w górę pod kątem 180 stopni przy ustawieniu [WŁ.] w pozycji [Samowyzw. do autoport.], lampka samowyzwalacza nie będzie błyskać.

# Bracket: Seryjne

Wykonywanie 3 zdjęć przy automatycznym przesunięciu ekspozycji od podstawowej do ciemniejszej, a następnie do jaśniejszej. W tym celu należy nacisnąć i przytrzymać spust migawki do momentu zakończenia operacji rejestrowania w trybie bracketingu.

Po zarejestrowaniu można wybrać optymalne zdjęcie.



1 / (Tryb pracy) na pokrętle regulacyjnym → [Bracket: Seryjne].  
Albo MENU → [Aparat] → [Tryb pracy] → [Bracket: Seryjne].

2 Option → wybrany tryb.

Aby anulować bracketing, wystarczy nacisnąć / (Tryb pracy) i zaznaczyć [Zdjęcia pojedyncze].



<input checked="" type="checkbox"/>	(Bracket: Seryjne: 0,3 EV)	Zdjęcia są wykonywane zgodnie z ustawioną wartością odchylenia (kroku) od ekspozycji podstawowej.
<input type="checkbox"/>	(Bracket: Seryjne: 0,7 EV)	

## Uwagi

- Z funkcji [Bracket: Seryjne] nie można korzystać w następujących trybach i sytuacjach:
  - [Inteligentna auto]
  - [Lepsza automatyka]
  - [Wybór sceny]
  - [Korekcja drgań]
  - [Rozległa panorama]
  - [Rozległa panorama 3D]
  - [Zdj. z uśmiechem]
  - [Auto HDR]
  - Przy ustawieniu [WŁ.] w pozycji [Samowyzw. do autoport.]
- Ostatnie zdjęcie jest wyświetlane w trybie autopodglądu.
- W trybie [Ekspozycji ręcznej] przesunięcie ekspozycji realizowane jest przez zmianę czasu otwarcia migawki.
- W przypadku regulacji ekspozycji jej zmiana następuje w oparciu o skompensowaną wartość.

# Indeks obrazów

Jednoczesne wyświetlanie kilku obrazów.

- 1 Naciśnij przycisk  (Odtwarzanie), aby włączyć tryb odtwarzania.
- 2 Naciśnij  (Indeks obrazów) na pokrętle regulacyjnym.  
Pojawi się indeks 6 zdjęć.  
Istnieje możliwość przełączenia do indeksu 12 obrazów: MENU → [Odtwarzanie] → [Indeks obrazów].
- 3 Aby wrócić do trybu odtwarzania pojedynczego obrazu, wystarczy zaznaczyć wybrany obraz, po czym nacisnąć środkową sekcję pokręta regulacyjnego.

## Wyświetlanie wybranego folderu

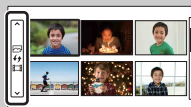

Aby wybrać dany folder, wystarczy zaznaczyć pasek z lewej strony ekranu indeksu, a następnie skorzystać z górnej/dolnej sekcji pokręta regulacyjnego. Naciśnięcie środkowej sekcji pokręta regulacyjnego zmienia tryb oglądania.

# Inteligentna auto

W aparacie przeprowadzana jest analiza obiektu, która umożliwia fotografowanie z optymalnymi ustawieniami.

1 MENU → [Tryb fotograf.] → [Inteligentna auto].

2 Skieruj aparat na obiekt.

Po rozpoznaniu ujęcia przez aparat na ekranie pojawi się symbol rozpoznanego ujęcia i pomoc.

Aparat rozpoznaje ujęcia: 🌙 (Scena nocna),

🌃 (Scena nocna-statyw), 🧑 (Nocny portret),

📷 (Pod światło), 📷 (Portret pod światło),

👤 (Portret), 🏞️ (Krajobraz), 📷 (Makro),

👤 (Reflektor), 📷 (Słabe oświetl.) lub

👶 (Dziecko).

3 Ustaw ostrość i zrób zdjęcie obiektu.



Symbol rozpoznanego ujęcia i pomoc



## Uwagi

- [Tryb błysku] ustawiono na [Auto błysk] lub [Lampa błys. wyl.].
- Zdjęcia można robić, nawet jeśli aparat nie rozpoznał ujęcia.
- Przy funkcji [Wykrywanie twarzy] ustawionej na [WYŁ.] nie będą rozpoznawane ujęcia [Portret], [Portret pod światło], [Nocny portret] i [Dziecko].

## Zalety automatycznego fotografowania

W trybie Lepsza automatyka aparat robi zdjęcia w wyższej jakości niż w trybie Inteligentna auto i w razie potrzeby można zrobić zdjęcie komponowane.

Tryb Program Auto pozwala na robienie zdjęć z możliwością regulacji różnorodnych parametrów, typu balans bieli, czułość ISO itp.

Tryb fotografowania	Cel
 (Inteligentna auto)	<ul style="list-style-type: none"><li>• Łatwe rozpoznawanie ujęcia i rejestrowanie zdjęć seryjnych.</li></ul>
 (Lepsza automatyka) (strona54)	<ul style="list-style-type: none"><li>• Rejestrowanie ujęć w trudnych warunkach, na przykład fotografowanie obiektów przy słabym oświetleniu lub pod światło.</li><li>• Rejestrowanie zdjęcia w wyższej jakości obrazu w porównaniu z jakością oferowaną przez tryb Inteligentna auto.</li></ul>
<b>P</b> (Program Auto) (strona68)	<ul style="list-style-type: none"><li>• Fotografowanie z użyciem różnorodnych funkcji, a nie tylko z regulacją ekspozycji (czasu otwarcia migawki i przysłony).</li></ul>

## Uwaga

- W trybie Lepsza automatyka proces rejestrowania obrazu zajmuje więcej czasu, ponieważ w aparacie tworzony jest obraz komponowany.

## 💡 Kreatywność fotograf.

Naciśnięcie środkowej sekcji pokrętła regulacyjnego w trybie [Inteligentna auto] lub [Lepsza automatyka] pozwala uzyskać dostęp do menu Kreatywność fotograf. Korzystając z niego można w łatwy sposób zmieniać ustawienia i uzyskiwać ciekawe efekty fotograficzne (strona 32).

## 💡 W przypadku fotografowania obiektu stwarzającego problemy z ustawieniem ostrości



Gdy aparat nie może automatycznie ustawić ostrości na obiekcie, wskaźnik ostrości miga. Należy zmienić kompozycję w kadrze lub ustawienie ostrości.

Wskaźnik ostrości

Wskaźnik ostrości	Stan
● podświetlony	Ostrość zablokowana.
⦿ podświetlony	Ostrość potwierdzona. Ognisko przesuwają się, podążając za poruszającym się obiektem.
⦿ podświetlony	Trwa ustawianie ostrości.
● miga	Nie można ustawić ostrości.

- W poniższych sytuacjach mogą wystąpić problemy z ustawieniem ostrości:
  - Jest ciemno i obiekt znajduje się daleko.
  - Słaby kontrast między obiektem a tłem.
  - Obiekt znajduje się za szybą.
  - Obiekt szybko się porusza.
  - Obiekt odbija światło, na przykład lustro, lub ma błyszczące powierzchnie.
  - Obiekt połyskuje.
  - Obiekt jest oświetlony od tyłu.

# Lepsza automatyka

Aparat automatycznie rozpoznaje warunki fotografowania i przeprowadza ich ocenę, po czym automatycznie dobiera odpowiednie ustawienia. W aparacie rejestrowane są obrazy przy szerszej gamie funkcji fotografowania niż w przypadku trybu Inteligentna auto, na przykład Auto HDR, i dokonywany jest wybór najlepszego obrazu.

1 MENU → [Tryb fotograf.] → [Lepsza automatyka].

2 Skieruj aparat na obiekt.

Po rozpoznaniu przez aparat warunków fotografowania i dobraniu odpowiednich ustawień podawane są następujące informacje: symbol rozpoznanej trybu sceny, odpowiednia funkcja fotografowania, liczba operacji wyzwalania migawki.

Rozpoznana scena: 🌙 (Scena nocna), 🌃 (Scena nocna-statyw), 🙋 (Z ręki o zmierzchu) 🌃 (Nocny portret), 📷 (Pod światło), 📷 (Portret pod światło), 👤 (Portret), 🏞️ (Krajobraz), 🌿 (Makro), 📷 (Reflektor), 📷 (Słabe oświetl.) lub 👤 (Dziecko).

Funkcja fotografowania: Auto HDR, Synchronizacja czasu., Aut. bł. w dzień, Dł. cz. otw. mig.

3 Ustaw ostrość i zrób zdjęcie obiektu.

Po zarejestrowaniu kilku obrazów w aparacie automatycznie dokonywany jest wybór odpowiedniego obrazu. Wszystkie obrazy można również zapisać ustawiając opcję [Pojd. zdj. Lepsza autom.] (strona 128).

Symbol rozpoznanej trybu sceny



Funkcja fotografowania

Liczba operacji wyzwalania migawki

## Uwagi

- [Tryb błysku] ustawiono na [Auto błysk] lub [Lampa błys. wył.].
- Zdjęcia można robić, nawet jeśli aparat nie rozpoznał ujęcia.
- Przy funkcji [Wykrywanie twarzy] ustawionej na [WYŁ.] nie będą rozpoznawane ujęcia [Portret], [Portret pod światło], [Nocny portret] i [Dziecko].
- Przy funkcji [Jakość] ustawionej na [RAW] lub [RAW & JPEG] nie można wybrać opcji [Z ręki o zmierzchu] ani [Auto HDR].

## 📷 Jaka jest różnica między trybem Lepsza automatyka a Inteligentna auto?

W trybie Lepsza automatyka aparat wykonuje serię zdjęć zgodnie z rozpoznaną sceną, z których wykonywane jest zdjęcie komponowane (Fotografowanie komponowane). Dzięki temu możliwe jest automatyczne przeprowadzenie kompensacji przeciwświatlenia i redukcji szumów w aparacie i uzyskanie obrazu wyższej jakości niż w trybie Inteligentna auto. Jednakże proces rejestrowania obrazu zajmuje więcej czasu niż zwykle z uwagi na tworzenie obrazu komponowanego.

## Kreatywność fotograf.

Naciśnięcie środkowej sekcji pokrętkła regulacyjnego w trybie [Inteligentna auto] lub [Lepsza automatyka] pozwala uzyskać dostęp do menu Kreatywność fotograf.

Korzystając z niego można w łatwy sposób zmieniać ustawienia i uzyskiwać ciekawe efekty fotograficzne (strona 32).

Spis treści

Przykładowe  
zdjęcia















Menu

Indeks

# Wybór sceny

Istnieje możliwość fotografowania ze wstępnie zaprogramowanymi ustawieniami dla poszczególnych scen.

1 MENU → [Tryb fotograf.] → [Wybór sceny] → wybrany tryb.

 <b>(Portret)</b>	Rozmycie tła i wyostrenie fotografowanego obiektu. Delikatne uwydatnienie odcieni skóry.	
 <b>(Krajobraz)</b>	Ostrość i żywe kolory uzyskiwane w całym zakresie fotografowanego krajobrazu.	
 <b>(Makro)</b>	Do zdjęć obiektów w zbliżeniu, na przykład kwiatów, owadów, potraw bądź niewielkich przedmiotów.	
 <b>(Sporty)</b>	Poruszający się obiekt jest fotografowany z krótkim czasem otwarcia migawki, aby wyglądał, jakby był nieruchomy. Aparat wykonuje zdjęcia w sposób ciągły aż do momentu zwolnienia spustu migawki.	
 <b>(Zachód słońca)</b>	Zapewnia pięknie oddaną czerwień na zdjęciach zachodzącego słońca.	
 <b>(Nocny portret)</b>	Do robienia zdjęć portretowych nocą.	
 <b>(Scena nocna)</b>	Do ujęć nocnych z zachowaniem atmosfery ciemności otoczenia.	



<p><b>👉 (Z ręki o zmierzchu)</b></p>	<p>Do ujęć nocnych bez użycia statywu przy mniejszym poziomie szumu i rozmyć. Wykonywana jest seria zdjęć, które są później poddawane obróbce w celu ograniczenia rozmycia obrazu, widocznych poruszeń i szumów.</p>	
--------------------------------------	--	--

### Uwagi

- W trybach [Scena nocna] i [Nocny portret] czas otwarcia migawki jest dłuższy, dlatego wskazane jest korzystanie ze statywu, aby uniknąć rozmycia obrazu.
- W trybie [Z ręki o zmierzchu] migawka klika 6 razy, po czym rejestrowane jest zdjęcie.
- W przypadku wyboru funkcji [Z ręki o zmierzchu] przy ustawieniu [RAW] lub [RAW & JPEG] jakość obrazu chwilowo zostanie ustawiona na [Wysoka].
- Ograniczenie rozmycia jest mniej skuteczne nawet w trybie [Z ręki o zmierzchu], gdy fotografowane są:
  - Obiekty poruszające się sposób chaotyczny.
  - Obiekty znajdujące się zbyt blisko aparatu.
  - Obiekty o powtarzalnym wzorze, np. płytki, bądź też obiekty charakteryzujące się niewielkim kontrastem, typu niebo, piaszczysta plaża czy trawnik.
  - Obiekty ulegające ciągłym zmianom, np. fale lub wodospady.
- W przypadku trybu [Z ręki o zmierzchu] może wystąpić szum blokowy przy korzystaniu z migoczącego źródła światła, na przykład oświetlenia jarzeniowego.
- Minimalna odległość, na którą można się zbliżyć do obiektu, nie ulega zmianie nawet po wybraniu funkcji [Makro]. Informacje na temat minimalnego zakresu ostrości można uzyskać w oparciu o minimalną odległość obiektywu zamocowanego w aparacie.

# Korekcja drgań

Funkcja ta jest przydatna przy robieniu zdjęć w pomieszczeniu bez użycia lampy błyskowej, gdy istotne jest zmniejszenie rozmycia obrazu obiektu.

1 MENU → [Tryb fotograf.] → [Korekcja drgań].

2 Zrób zdjęcie, naciskając spust migawki.

Aparat łączy w 1 zdjęcie 6 zdjęć zrobionych przy wysokiej czułości, aby zredukować wpływ drgań aparatu i równocześnie wyeliminować szum.

## Uwagi

- W przypadku wyboru funkcji [Korekcja drgań] przy ustawieniu [RAW] lub [RAW & JPEG] jakość obrazu chwilowo zostanie ustawiona na [Wysoka].
- Migawka klika 6 razy, po czym rejestrowane jest zdjęcie.
- Ograniczenie rozmycia jest mniej skuteczne, gdy fotografowane są:
  - Obiekty poruszające się sposób chaotyczny.
  - Obiekty znajdujące się zbyt blisko aparatu.
  - Obiekty o powtarzalnym wzorze, np. płytki, bądź też obiekty charakteryzujące się niewielkim kontrastem, typu niebo, piaszczysta plaża czy trawnik.
  - Obiekty ulegające ciągłym zmianom, np. fale lub wodospady.
- Przy korzystaniu z migoczącego źródła światła, na przykład oświetlenia jarzeniowego, może wystąpić szum blokowy.

# Rozległa panorama

Umożliwia tworzenie zdjęcia panoramicznego przez złożenie kilku zdjęć.



1 MENU → [Tryb fotograf.] → [Rozległa panorama].

2 Aparat należy skierować na krawędź obiektu, po czym nacisnąć do oporu spust migawki.

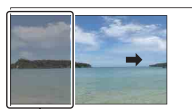

Ten fragment nie zostanie utrwalony.

3 Należy dokończyć operację panoramowania, korzystając z paska pomocniczego wyświetlanego na ekranie LCD.



Pasek pomocniczy

## Uwagi

- Jeżeli nie uda się wykadrować w aparacie całego obiektu w zadanym czasie, na skomponowanym zdjęciu pojawi się obszar w kolorze szarym. W takim przypadku należy szybko przesunąć aparat, aby zarejestrować cały obraz panoramiczny.
- Po wybraniu opcji [Szeroki] w pozycji [Rozm. Obrazu] mogą być problemy z panoramowaniem aparatem całego obiektu w zadanym czasie. W takich przypadkach wskazane jest korzystanie z opcji [Standardowy] w pozycji [Rozm. Obrazu].
- Ciągłe klikanie migawki aż do momentu zakończenia fotografowania sygnalizuje, że aparat przez cały czas robi zdjęcia w trakcie rejestrowania obrazu w trybie [Rozległa panorama].
- Z uwagi na fakt, że kilka obrazów jest sklejanych razem, przejście w miejscu sklejenia dwóch obrazów może nie być płynne.
- Przy słabym oświetleniu obraz na zdjęciach panoramicznych może być zamazany.
- Przy migoczącym świetle, np. przy oświetleniu jarzeniowym, mogą wystąpić różnice w jasności lub kolorystyce niektórych obszarów złożonego zdjęcia.
- Gdy w całym zakresie kąta ujęcia panoramicznego oraz kąta, w przypadku którego za pomocą blokady AE/AF ustawiono na stałe ostrość i ekspozycję, występują duże różnice w jasności, kolorystyce i ostrości, może nie udać się utrwalic takiego zdjęcia. W takim przypadku należy zmienić kąt blokady i ponowić wykonanie zdjęcia.
- [Rozległa panorama] nie sprawdza się w przypadku, gdy fotografowane są:
  - Obiekty w ruchu.
  - Obiekty znajdujące się zbyt blisko aparatu.
  - Obiekty o powtarzalnym wzorze, np. płytki, bądź też obiekty charakteryzujące się niewielkim kontrastem, typu niebo, piaszczysta plaża czy trawnik.
  - Obiekty ulegające ciągłym zmianom, np. fale lub wodospady.
  - Obiekty w słońcu lub oświetleniu elektrycznym itp., które są dużo jaśniejsze od otoczenia.

- Rejestrowanie w trybie [Rozległa panorama] może zostać przerwane w następujących sytuacjach:
  - Przy zbyt szybkim lub zbyt wolnym obracaniu aparatu.
  - Występują zbyt duże drgania.

## 🔦 Wskazówki dotyczące wykonywania zdjęć panoramicznych

Aparat należy obracać po łuku ze stałą szybkością w kierunku zgodnym ze wskazaniem na ekranie LCD. [Rozległa panorama] lepiej działa w przypadku obiektów nieruchomych niż poruszających się.

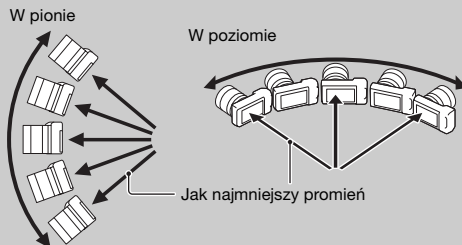

- W przypadku obiektywu z zoomem wskazane jest korzystanie z pozycji W.
- Po skomponowaniu ujęcia należy nacisnąć spust migawki do połowy, aby można było zablokować ustawienie ostrości, ekspozycji i balansu bieli. Następnie należy nacisnąć spust migawki do oporu i rozpocząć panoramowanie aparatem.
- Jeżeli mocno zróżnicowane kształty lub bardzo urozmaicony krajobraz znajdują się w pobliżu krawędzi ekranu, wówczas kompozycja zdjęcia może ulec zaburzeniu. W takim przypadku należy zmienić kompozycję kadru, aby wspomniany fragment znalazł się w środku, po czym ponownie zrobić zdjęcie.
- Kierunek można zmienić, wybierając kolejno: MENU → [Rozm. Obrazu] → [Kierunek panoramy]. Rozmiar obrazu można zmienić, wybierając opcję MENU → [Rozm. Obrazu] → [Rozm. Obrazu].

## 🔦 Odtwarzanie zdjęć panoramicznych z przewijaniem

Zdjęcia panoramiczne można obejrzeć w całości, przewijając je od początku do końca. W tym celu w trakcie wyświetlania zdjęcia panoramicznego należy nacisnąć środkową sekcję pokrętki regulacyjnego. Ponowne naciśnięcie wstrzymuje tę operację.



Wskazuje wyświetlany fragment całego zdjęcia panoramicznego.

- Mogą wystąpić problemy z prawidłowym wyświetlaniem lub przewijaniem zdjęć panoramicznych zarejestrowanych innymi aparatami.

# Rozległa panorama 3D

Umożliwia tworzenie zdjęcia 3D przez złożenie kilku zdjęć.

Zdjęcia 3D wykonane opisywanym aparatem w trybie [Rozległa panorama 3D] można wyświetlać jedynie na ekranie telewizora 3D. Zarejestrowane zdjęcia będą wyświetlane jak zwykle zdjęcia na ekranie LCD opisywanego aparatu i na ekranie telewizora bez obsługi obrazów 3D.

1 MENU → [Tryb fotograf.] → [Rozległa panorama 3D].

2 Aparat należy skierować na krawędź obiektu, po czym nacisnąć do oporu spust migawki.



Ten fragment nie zostanie utrwalony.

3 Należy dokończyć operację panoramowania, korzystając z paska pomocniczego wyświetlanego na ekranie LCD.



Pasek pomocniczy

## Uwagi

- Podczas oglądania obrazów 3D zarejestrowanych opisywanym aparatem na monitorach zgodnych z funkcją 3D mogą wystąpić objawy dyskomfortu, np.: zmęczenie oczu, nudności lub uczucie zmęczenia. W trakcie oglądania obrazów 3D wskazane są regularne przerwy. Potrzeba robienia przerw i ich częstotliwość zależą od indywidualnych predyspozycji, należy więc ustalić własną normę postępowania. W przypadku wystąpienia objawów chorobowych należy przerwać oglądanie obrazów 3D i w razie potrzeby zasięgnąć porady lekarza. Należy również sięgnąć do instrukcji obsługi podłączonego urządzenia lub wykorzystywanego z aparatem oprogramowania. Wzrok dziecka jest bardzo wrażliwy (zwłaszcza w przypadku dzieci w wieku poniżej 6 lat). Przed zezwoleniem na oglądanie obrazów 3D należy zasięgnąć porady specjalisty, np. pediatry lub okulisty. Należy upewnić się, że dzieci stosują powyższe środki ostrożności.
- Jeżeli nie uda się wykadrować w aparacie całego obiektu w zadanym czasie, na skomponowanym zdjęciu pojawi się obszar w kolorze szarym. W celu uzyskania lepszych wyników podczas pracy z obiektywem E18 – 55 mm ustawionym na szeroki kąt (18 mm) wskazane jest wykonanie ujęcia panoramicznego aparatem w zakresie kąta 180 stopni w czasie mniej więcej 8 sekund. W przypadku ustawienia na teleobiektyw aparat należy przesuwac wolniej.
- Po wybraniu opcji [Szeroki] w pozycji [Rozm. Obrazu] mogą być problemy z panoramowaniem aparatem całego obiektu w zadanym czasie. W takich przypadkach wskazane jest korzystanie z opcji [Standardowy] lub [16:9] w pozycji [Rozm. Obrazu].
- W przypadku wykonywania zdjęcia 3D obiektywem o zmiennej ogniskowej ustawionym w sąsiedztwie pozycji T, częścię mogą występować szare obszary albo rejestrowanie ujęcia będzie przerywane. Przy obiektywie o zmiennej ogniskowej wskazane jest korzystanie z pozycji W.
- Ciągłe klikanie migawki aż do momentu zakończenia fotografowania sygnalizuje, że aparat przez cały czas robi zdjęcia w trakcie rejestrowania obrazu w trybie [Rozległa panorama 3D].
- Z uwagi na fakt, że kilka obrazów jest sklejanych razem, przejście w miejscu sklejenia dwóch obrazów może nie być płynne.
- Przy słabym oświetleniu obraz na zdjęciach panoramicznych 3D może być rozmyty.
- Przy migoczącym świetle, np. przy oświetleniu jarzeniowym, mogą wystąpić różnice w jasności lub kolorystyce niektórych obszarów złożonego zdjęcia.

- Gdy występują duże różnice w jasności, kolorystyce i ostrości w całym zakresie kąta ujęcia panoramicznego 3D oraz kąta z ustawioną na stałe ostrością i ekspozycją przez naciśnięcie do połowy spustu migawki (blokada AE/AF), mogą wystąpić problemy z utrwaleniem takiego zdjęcia. W takim przypadku należy zmienić kąt blokady i ponowić wykonanie zdjęcia.
- [Rozległa panorama 3D] nie sprawdza się w przypadku, gdy fotografowane są:
  - Obiekty w ruchu.
  - Obiekty znajdujące się zbyt blisko aparatu.
  - Obiekty o powtarzalnym wzorze, np. płytki, bądź też obiekty charakteryzujące się niewielkim kontrastem, typu niebo, piaszczysta plaża czy trawnik.
  - Obiekty ulegające ciągłym zmianom, np. fale lub wodospady.
  - Obiekty w słońcu lub oświetleniu elektrycznym itp., które są dużo jaśniejsze od otoczenia.
- Rejestrowanie w trybie [Rozległa panorama 3D] może zostać przerwane w następujących sytuacjach:
  - Przy zbyt szybkim lub zbyt wolnym obracaniu aparatu.
  - Występują zbyt duże drgania.
- Aparatem można wykonywać ujęcia panoramiczne w poziomie tylko w trybie Rozległa panorama 3D.

## 🔦 Wskazówki dotyczące wykonywania zdjęć panoramicznych 3D



Panoramowanie aparatem należy wykonywać po niewielkim łuku ze stałą szybkością w kierunku wskazywanym na ekranie LCD, mając na względzie następujące uwagi. Panoramować należy z szybkością o połowę mniejszą niż w przypadku rejestrowania zwykłej rozległej panoramy.

- Fotografowany obiekt powinien być nieruchomy.
- Należy utrzymać dostateczną odległość między obiektem a tłem.
- Zdjęcia 3D należy wykonywać w dobrze oświetlonym miejscu, na przykład na dworze.
- Po skomponowaniu ujęcia należy nacisnąć spust migawki do połowy, aby można było zablokować ustawienie ostrości, ekspozycji i balansu bieli. Następnie należy nacisnąć spust migawki do oporu i rozpocząć panoramowanie aparatem.
- W przypadku obiektywu z zoomem wskazane jest korzystanie z pozycji W.
- Kierunek można zmienić, wybierając kolejno: MENU → [Rozm. Obrazu] → [Kierunek panoramy]. Rozmiar obrazu można zmienić, wybierając opcję MENU → [Rozm. Obrazu] → [Rozm. Obrazu].



## Nazwa pliku zdjęcia 3D

Zdjęcie 3D składa się zarówno z pliku JPEG jak i pliku MPO.

W przypadku importowania zdjęć wykonanych w trybie [Rozległa panorama 3D] do komputera poniższe 2 pliki danych obrazu przechowywane są na komputerze w tym samym folderze.

- DSC0□□□□.JPG
- DSC0□□□□.MPO

Po usunięciu pliku JPEG lub pliku MPO zawierającego obraz 3D mogą wystąpić problemy z wyświetlaniem takiego zdjęcia 3D.

# Ekspozycji ręcznej

Istnieje możliwość fotografowania przy optymalnym ustawieniu ekspozycji przez dobór odpowiedniego czasu otwarcia migawki i odpowiedniej przysłony.

1 MENU → [Tryb fotograf.] → [Ekspozycji ręcznej].

2 Naciśnij kilkakrotnie dolną sekcję pokrętła regulacyjnego, aby wybrać czas otwarcia migawki lub przysłonę.

Na przemian będą wyświetlane ekrany doboru czasu otwarcia migawki i przysłony.



Czas otwarcia migawki

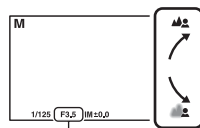

Przysłona (liczba F)

3 Obracając pokrętłem regulacyjnym, wybierz odpowiednią wartość.

Sprawdź wartość ekspozycji w pozycji „MM” (pomiar ręczny).

W stronę + : Obraz ulega rozjaśnieniu.

W stronę - : Obraz ulega przyciemnieniu.

0: Odpowiednia ekspozycja po analizie przeprowadzonej w aparacie.

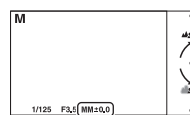

Pomiar ręczny

4 Ustaw ostrość i zrób zdjęcie obiektu.

Podczas nagrywania filmu można również regulować czas otwarcia migawki oraz wartość przysłony.

## Uwagi

- W pozycji [Tryb błysku] nie można wybrać ustawienia [Auto błysk] i [Lampa błys. wył.]. Aby wyzwolić błysk, należy nacisnąć przycisk (wysunięcie lampy błyskowej), który powoduje wysunięcie lampy błyskowej. Gdy lampa błyskowa nie jest potrzebna, należy ją nacisnąć.
- Wskaźnik (Ostrzeżenie SteadyShot) nie pojawia się w trybie ekspozycji ręcznej.
- W trybie ekspozycji ręcznej czułość ISO [ISO AUTO] jest ustawiona na [ISO 200]. W razie potrzeby można zmienić ustawienie czułości ISO.
- Jasność obrazu na ekranie LCD może odbiegać od rzeczywistej jasności zrobionego zdjęcia.
- W przypadku obiektywu z mocowaniem A (oddzielnie w sprzedaży) istnieje możliwość regulacji czasu otwarcia migawki oraz przysłony przy ręcznym ustawianiu ostrości podczas nagrywania filmu.



## BULB

Na zdjęciu można uzyskać smugi, korzystając z długiej ekspozycji. Tryb BULB nadaje się do fotografowania smug światła, na przykład podczas pokazów sztucznych ogni.



- 1 MENU → [Tryb fotograf.] → [Ekspozycji ręcznej].
- 2 Naciśnij dolną sekcję pokrętki regulacyjnego, aby wybrać czas otwarcia migawki.
- 3 Obróć pokrętkę regulacyjną przeciwnie do ruchu wskazówek zegara, aż pojawi się wskaźnik [BULB].

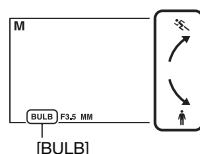

- 4 Naciśnij spust migawki do połowy, aby ustawić ostrość.
- 5 Naciśnij spust migawki i przytrzymaj go w tej pozycji przez cały czas wykonywania zdjęcia.  
Dopóki spust migawki jest naciśnięty, migawka pozostaje otwarta.

### Uwagi

- Z uwagi na wydłużony czas otwarcia migawki i większe prawdopodobieństwo poruszenia aparatu wskazane jest korzystanie ze statywu.
- Im dłuższy czas ekspozycji, tym wyrazistszy jest szum na obrazie.
- Po wykonaniu zdjęcia nastąpi redukcja szumów (Red.sz.dł.naśw.), która trwa tyle samo czasu co otwarcie migawki. Podczas wspomnianej redukcji nie można wykonywać kolejnych zdjęć.
- Po włączeniu funkcji [Zdj. z uśmiechem] lub [Auto HDR] czasu otwarcia migawki nie można ustawić na [BULB].
- W przypadku użycia funkcji [Zdj. z uśmiechem] lub [Auto HDR] przy ustawieniu czasu otwarcia migawki na [BULB] czas otwarcia migawki zostanie chwilowo ustawiony na 30 sekund.



# Priorytet migawki

Ruch poruszającego się obiektu można zobrazować na różne sposoby zmieniając czas otwarcia migawki. Można na przykład próbować uchwycić moment ruchu, ustawiając krótki czas otwarcia migawki, albo uzyskać ślad obiektu na zdjęciu, ustawiając długi czas otwarcia migawki. Czas otwarcia migawki można regulować również podczas nagrywania filmu.

- 1 MENU → [Tryb fotograf.] → [Priorytet migawki].
- 2 Pokrętelem regulacyjnym wybierz właściwą wartość.
- 3 Ustaw ostrość i zrób zdjęcie obiektu.

Przysłona jest regulowana automatycznie w celu uzyskania odpowiedniej ekspozycji.

## Uwagi

- W pozycji [Tryb błysku] nie można wybrać ustawienia [Auto błysk] i [Lampa błys. wył.]. Aby wyzwolić błysk, należy nacisnąć przycisk  (wysunięcie lampy błyskowej), który powoduje wysunięcie lampy błyskowej. Gdy lampa błyskowa nie jest potrzebna, należy ją nacisnąć.
- Wskaźnik   (Ostrzeżenie SteadyShot) nie pojawia się w trybie preselekcji czasu.
- Gdy czas otwarcia migawki wynosi co najmniej 1 sekundę, redukcja szumów (Red.sz.dł.naśw.) trwa tyle samo, co czas otwarcia migawki. Podczas wspomnianej redukcji nie można wykonywać kolejnych zdjęć.
- Jeżeli przy wprowadzonych ustawieniach nie można uzyskać odpowiedniej ekspozycji, wartość przysłony miga. Mimo że można zrobić zdjęcie w takim przypadku, wskazana jest jednak zmiana ustawień.
- Jasność obrazu na ekranie LCD może odbiegać od rzeczywistej jasności zrobionego zdjęcia.
- W przypadku obiektywu z mocowaniem A (oddzielnie w sprzedaży) istnieje możliwość regulacji czasu otwarcia migawki przy ręcznym ustawianiu ostrości podczas nagrywania filmu.

## Czas otwarcia migawki



Przy zastosowaniu krótszego czasu otwarcia migawki poruszające się obiekty (biegnąca osoba, samochody czy kropelki wody morskiej w powietrzu) wyglądają, jakby były nieruchome.



Przy zastosowaniu dłuższego czasu otwarcia migawki można uchwycić obraz ze śladem poruszającego się obiektu, który nadaje zdjęciu bardziej naturalny i dynamiczny charakter.

# Priorytet przysłony

Uzyskiwanie ostrości lub efektu rozmycia przedmiotów znajdujących się przed i za fotografowanym obiektem. Wartość przysłony można regulować również podczas nagrywania filmu.

1 MENU → [Tryb fotograf.] → [Priorytet przysłony].

2 Pokrętem regulacyjnym wybierz właściwą wartość.

Mniejsza liczba F: Obiekt jest ostry, ale przedmioty przed i za obiektem są rozmyte.  
Większa liczba F: Zarówno obiekt jak i pierwszy plan oraz tło są ostre.

3 Ustaw ostrość i zrób zdjęcie obiektu.

Czas otwarcia migawki jest regulowany automatycznie w celu uzyskania odpowiedniej ekspozycji.

## Uwagi

- W pozycji [Tryb błysku] nie można wybrać ustawienia [Auto błysk] i [Lampa błys. wył.]. Aby wyzwolić błysk, należy nacisnąć przycisk  (wysunięcie lampy błyskowej), który powoduje wysunięcie lampy błyskowej. Gdy lampa błyskowa nie jest potrzebna, należy ją nacisnąć.
- Jeżeli przy wprowadzonych ustawieniach nie można uzyskać odpowiedniej ekspozycji, miga czas otwarcia migawki. Mimo że można zrobić zdjęcie w takim przypadku, wskazana jest jednak zmiana ustawień.
- Jasność obrazu na ekranie LCD może odbiegać od rzeczywistej jasności zrobionego zdjęcia.
- W przypadku obiektywu z mocowaniem A (oddzielnie w sprzedaży) istnieje możliwość regulacji przysłony przy ręcznym ustawianiu ostrości podczas nagrywania filmu.

## Przysłona

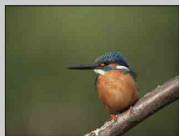

Mniejsza liczba F (otwarcie przysłony) powoduje zmniejszenie zakresu ostrości. Dzięki temu można uzyskać wysoką ostrość obiektu oraz rozmycie przedmiotów znajdujących się zarówno przed, jak i za obiektem. (Głębina ostrości ulegnie zmniejszeniu.)

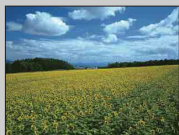

Większa liczba F (zawężenie przysłony) powoduje poszerzenie zakresu ostrości. Dzięki temu można zobrazować na zdjęciu głębię ujęcia. (Głębina ostrości ulegnie zwiększeniu.)

# Program Auto

Mimo że aparat automatycznie dostosowuje ekspozycję, użytkownik ma możliwość ustawiania funkcji, takich jak czułość ISO, Strefa twórcza czy optymalizator D-Range.

- 1 MENU → [Tryb fotograf.] → [Program Auto].
- 2 Wprowadź odpowiednie ustawienia funkcji fotografowania.
- 3 Ustaw ostrość i zrób zdjęcie obiektu.

## Uwaga

- W pozycji [Tryb błysku] nie można wybrać ustawienia [Auto błysk] i [Lampa błys. wył.]. Aby wyzwolić błysk, należy nacisnąć przycisk  (wysunięcie lampy błyskowej), który powoduje wysunięcie lampy błyskowej. Gdy lampa błyskowa nie jest potrzebna, należy ją nacisnąć.

## Zmiana programu

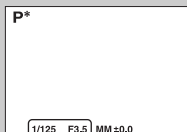

Gdy lampa błyskowa nie jest używana, można zmieniać kombinacje czasu otwarcia migawki i przysłony (liczby F) bez zmiany ustawionego poziomu ekspozycji.

Obracając pokrętkę regulacyjną, wybrać odpowiednią kombinację czasu otwarcia migawki i przysłony (liczby F).

- Wskaźnik trybu nagrywania zmieni się z P na P\*.



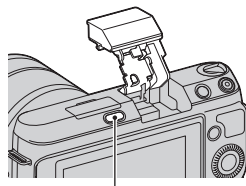

# Tryb błysku

Przy słabym oświetleniu lampa błyskowa pozwala uzyskać jasne, nieporuszone zdjęcia obiektów. Fotografując pod słońce, można użyć lampy błyskowej do rozjaśnienia obiektu oświetlonego od tyłu.



Przycisk ⚡ (wysunięcie lampy błyskowej)

- 1 MENU → [Aparat] → [Tryb błysku] → wybrany tryb.
- 2 Aby wyzwolić błysk, należy nacisnąć przycisk ⚡ (wysunięcie lampy błyskowej), który powoduje wysunięcie lampy błyskowej.

 (Lampa błys. wyl.)	Błysk nie jest wyzwalany nawet po podniesieniu lampy błyskowej.
 AUTO (Auto błysk)	Błyska, gdy jest ciemno lub pod światło.
 (Bł.wypełniający)	Błyska przy każdorazowym wyzwoleniu migawki.
 SLOW (Synch.dł.czas.)	Błyska przy każdorazowym wyzwoleniu migawki. Fotografowanie w trybie synchronizacji z długimi czasami otwarcia migawki umożliwia uchwycenie wyraźnego obrazu zarówno obiektu jak i tła dzięki zastosowaniu dłuższego czasu otwarcia migawki.
 REAR (Bł.zamykający)	Błyska tuż przed zakończeniem ekspozycji przy każdorazowym wyzwoleniu migawki. Błysk zamykający pozwala uzyskać naturalne zdjęcie śladu poruszającego się obiektu, np. jadącego pojazdu lub idącej osoby.

## Uwagi

- Ustawienie domyślne zależy od trybu fotografowania.
- Dostępny tryb błysku zależy od trybu fotografowania.
- Z lampy błyskowej nie można korzystać podczas nagrywania filmów.
- Po podłączeniu zewnętrznej lampy błyskowej (oddzielnie w sprzedaży) do złącza akcesoriów 2, stan wewnętrznej lampy błyskowej ma priorytet w stosunku do ustawienia w aparacie. Nawet przy ustawieniu [Bł.wypełniający] w pozycji [Tryb błysku] przy zamkniętej zewnętrznej lampie błyskowej, zewnętrzna lampa nie będzie błyskać.
- Po podłączeniu zewnętrznej lampy błyskowej (oddzielnie w sprzedaży) do złącza akcesoriów 2, wbudowanej lampy błyskowej nie można wysunąć do prawidłowego położenia. Należy odłączyć zewnętrzną lampę błyskową od złącza akcesoriów 2 lub docisnąć w dół wbudowaną lampę błyskową.
- Światło lampy błyskowej może być blokowane przez założony obiektyw. W tym przypadku zalecane jest zamocowanie zewnętrznej lampy błyskowej (oddzielnie w sprzedaży).

## 💡 Wskazówki dotyczące fotografowania z użyciem lampy błyskowej

- Osłona przeciwdblaskowa na obiektyw może zasłaniać światło lampy błyskowej. Gdy używana jest lampa błyskowa, należy zdjąć z obiektywu osłonę przeciwdblaskową.
- Gdy używana jest lampa błyskowa, obiekt należy fotografować z odległości co najmniej 1 m.
- W przypadku fotografowania obiektu pod światło należy wybrać ustawienie [Bł.wypełniający]. Lampa błyskowa będzie uruchamiana nawet przy jasnym oświetleniu naturalnym, rozjaśniając twarze na zdjęciach.

# Wybór AF/MF

Wybór automatycznego lub ręcznego trybu ustawiania ostrości.

1 MENU → [Aparat] → [Wybór AF/MF] → wybrany tryb.

✓	<b>AF (Autofokus)</b>	Automatyczne ustawianie ostrości.
	<b>DMF (Ostrość DMF)</b>	Po automatycznym ustawieniu ostrości można dokonać niewielkich korekt ostrości ręcznie (Bezpośrednie ręczne ustawianie ostrości).
	<b>MF (Ostrość ręczna)</b>	Ręczne ustawianie ostrości. Obracając pierścieniem ostrości w prawo bądź w lewo, można uzyskać wyraźniejszy obraz obiektu.

## Uwaga

- Obrócenie pierścienia ostrości po uprzednim wybraniu funkcji [Ostrość DMF] lub [Ostrość ręczna] spowoduje automatyczne powiększenie obrazu, aby umożliwić łatwiejszą kontrolę obszaru ostrości. Można zrezygnować z powiększania obrazu, wybierając kolejno: MENU → [Ustawienia] → [Wspomaganie MF] → [WYŁ.].

## 💡 Efektywne korzystanie z ręcznego ustawiania ostrości



„Ustawianie ostrości na stałe” jest przydatne, gdy można ocenić odległość do obiektu. Dzięki funkcji „ustawiania ostrości na stałe” można wcześniej dobrać odpowiednie ustawienie ostrości do odległości, w jakiej obiekt będzie się przemieszczał.

## 💡 Dokładny pomiar odległości od obiektu

Symbol  $\ominus$  wskazuje położenie przetwornika obrazu\*. W przypadku dokładnego pomiaru odległości między aparatem a obiektem należy kierować się pozycją linii poziomej. Odległość między powierzchnią styku obiektywu a przetwornikiem obrazu wynosi około 18 mm.

\* Przetwornik obrazu to element aparatu, który działa jak błona filmowa.

- Jeżeli obiekt znajduje się bliżej niż wynosi minimalna odległość fotografowania dla założonego obiektywu, nie można potwierdzić ostrości. Upewnić się, że odległość pomiędzy obiektem i aparatem jest wystarczająca.

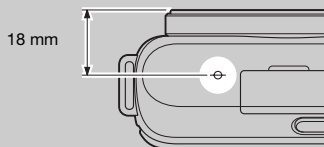

## Ostrość DMF (Bezpośrednie ręczne ustawianie ostrości)

- 1 MENU → [Aparat] → [Wybór AF/MF] → [Ostrość DMF].
- 2 Naciśnij spust migawki do połowy, aby ustawić ostrość automatycznie.
- 3 Trzymając spust migawki wciśnięty do połowy, obróć pierścień ustawiania ostrości obiektywu, aby uzyskać ostry obraz.

### Uwaga







- [Tryb autofokusa] jest na stałe ustawiony na [Poj. autofocus].



# Obszar autofokusa

Umożliwia wybór obszaru ostrości. Z funkcji tej należy korzystać, gdy występują problemy z prawidłowym ustawieniem ostrości w trybie autofokusa.

1 MENU → [Aparat] → [Obszar autofokusa] → wybrany tryb.

✓	 <b>(Wielopunktowy)</b>	Aparat ustala, który z 25 obszarów AF jest wykorzystywany do ustawiania ostrości. Po naciśnięciu spustu migawki do połowy w trybie fotografowania wokół obszaru z ustawioną ostrością wyświetlana jest zielona ramka. <ul style="list-style-type: none"><li>• Gdy włączona jest funkcja Wykrywanie twarzy, AF ma ustawiony priorytet dla twarzy.</li></ul>	 Ramka pola AF
	 <b>(Centralny)</b>	Aparat używa wyłącznie obszaru AF znajdującego się w strefie środkowej.	 Ramka pola AF
	 <b>(Elast. punktowy)</b>	Pole ustawiania ostrości w przypadku niewielkiego obiektu lub wąskiego obszaru można przesuwac, naciskając górną/dolną/prawą/lewą sekcję pokrętki regulacyjnego.	 Ramka pola AF

## Uwagi

- Gdy funkcja ta ma inne ustawienie niż [Wielopunktowy], nie można korzystać z funkcji [Wykrywanie twarzy].
- Opcja [Wielopunktowy] jest wybierana w następujących trybach:
  - [Inteligentna auto]
  - [Lepsza automatyka]
  - [Wybór sceny]
  - [Korekcja drgań]
  - [Rozległa panorama]
  - [Rozległa panorama 3D]
  - [Zdj. z uśmiechem]
- Przy wybranej opcji [Wielopunktowy] podczas nagrywania filmu. Lecz w przypadku naciśnięcia spustu migawki do połowy, gdy używany jest obiektyw z mocowaniem E, do ustawiania ostrości będzie wykorzystywany obszar autofokusa ustawiony przed rozpoczęciem nagrywania.
- W przypadku korzystania ze wspomaganie AF ustawienie [Obszar autofokusa] jest nieprawidłowe i obszar AF jest zaznaczony linią przerywaną. AF w pierwszej kolejności działa w odniesieniu do obszaru w środku i wokół niego.

# Tryb autofokusa

Wybieranie trybu ustawiania ostrości odpowiadającego ruchowi przedmiotu.

1 MENU → [Aparat] → [Tryb autofokusa] → wybrany tryb.

✓	<b>AF-S (Poj. autofokus)</b>	Gdy spust migawki jest wciśnięty do połowy, aparat ustawia ostrość, po czym blokuje to ustawienie. Opcji tej należy używać w przypadku nieruchomego obiektu.
	<b>AF-C (Ciąg. autofokus)</b>	Aparat ciągle ustawia ostrość, dopóki spust migawki jest wciśnięty do połowy. Opcji tej należy używać, gdy obiekt jest w ruchu.

## Uwagi

- Opcja [Poj. autofokus] jest wybierana w następujących trybach:
  - [Inteligentna auto]
  - [Lepsza automatyka]
  - [Samowyzw]
  - [Wybór sceny], za wyjątkiem [Sporty]
  - [Korekcja drgań]
  - [Rozległa panorama]
  - [Rozległa panorama 3D]
  - [Zdj. z uśmiechem]
- Opcja [Ciąg. autofokus] jest wybierana po ustawieniu trybu ekspozycji na [Sporty] w trybie [Wybór sceny].
- W trybie [Ciąg. autofokus] sygnał dźwiękowy nie jest włączany po ustawieniu ostrości na obiekcie.

# Śledzenie obiektu

Utrzymywanie ostrości na poruszającym się obiekcie podczas jego śledzenia.

1 MENU → [Aparat] → [Śledzenie obiektu].

Pojawi się ramka celu.

2 Wyrównaj ramkę celu z obiektem, który ma być śledzony i wybierz OK.

Aparat rozpocznie śledzenie obiektu.

Aby anulować tę funkcję śledzenia, wystarczy wybrać  X.

3 Zrób zdjęcie obiektu.



Ramka celu

## Uwagi

- W poniższych sytuacjach mogą wystąpić problemy ze śledzeniem:
  - Obiekt zbyt szybko się porusza.
  - Obiekt jest zbyt mały albo zbyt duży.
  - Słaby kontrast między obiektem a tłem.
  - Jest ciemno.
  - Zmienia się oświetlenie zewnętrzne.
- Po uruchomieniu funkcji [Śledzenie obiektu] niestandardowe ustawienie przycisku programowalnego B jest nieaktywne.
- Z funkcji [Śledzenie obiektu] nie można korzystać w następujących trybach i sytuacjach:
  - [Z ręki o zmierzchu] w pozycji [Wybór sceny]
  - [Korekcja drgań]
  - [Rozległa panorama]
  - [Rozległa panorama 3D]
  - [Ostrość ręczna]
  - Funkcja [Zoom] aparatu

## Śledzenie fotografowanej twarzy

Aparat przestaje śledzić obiekt, gdy ten znajdzie się poza ekranem. Gdy [Wykrywanie twarzy] jest ustawione na [WŁ.], a śledzonym obiektem jest twarz, gdy ta twarz zniknie z ekranu w trakcie śledzenia, po czym ponownie pojawi się na ekranie, aparat ponownie ustawi ostrość dla tej twarzy.

- Uruchomienie funkcji Zdj. z uśmiechem podczas śledzenia twarzy spowoduje, że dana twarz stanie się obiektem docelowym dla funkcji wykrywania uśmiechu.
- Przy ustawieniu [WŁ.] w pozycji [Śledzenie obiektu], obiekt może być śledzony w aparacie, nawet jeśli jego twarz nie jest widoczna na ekranie LCD.

# Zoom

Funkcja [Zoom] aparatu pozwala uzyskać większe powiększenie obrazu niż wynikałoby ze wskaźnika zoomu optycznego obiektywu o zmiennej ogniskowej. Maksymalna skala zoomu, jaką można ustawić za pomocą funkcji [Zoom] aparatu, zależy od ustawienia opcji [Rozm. Obrazu] (strona 86), [Wyraźny zoom obr.] (strona 125), lub [Zoom cyfrowy] (strona 126).

- 1 Korzystając z obiektywu o zmiennej ogniskowej, powiększenie obrazu uzyskuje się za pomocą pierścienia zoomu.
- 2 MENU → [Aparat] → [Zoom] → wybrana wartość.



## Funkcje [Zoom] dostępne w opisywanym aparacie

Funkcja [Zoom] aparatu umożliwia uzyskanie większego powiększenia dzięki kombinacji różnych funkcji zoomu. Wygląd wyświetlanej na ekranie LCD ikony zmienia się w zależności od wybranej funkcji zoomu.



- ① **Q** : Funkcja [Zoom] aparatu nie jest używana (wyświetlana wartość  $\times 1,0$ ).
- ② **sQ** Inteligentny zoom: Powiększenie obrazów uzyskiwane jest przez ich delikatne przycięcie. (Opcja dostępna tylko wówczas, gdy [Rozm. Obrazu] ustawiony jest na M lub S.)
- ③ **cQ** Wyraźny zoom obrazu: Powiększenie uzyskiwane jest w wyniku wysokiej jakości obróbki obrazu.
- ④ **DQ** Zoom cyfrowy: Powiększenie uzyskiwane jest w wyniku obróbki obrazu.

Cel	Wyraźny zoom obr.	Zoom cyfrowy	Rozm. Obrazu	Skala zoomu z zoomem optycznym	
Powiększanie obrazów przez ich przycięcie w dostępnym zakresie (bez pogorszenia jakości obrazu).	WYŁ.	WYŁ.	L	–	
			M	około 1,4 $\times$	
			S	około 2 $\times$	
Przy powiększaniu obrazów priorytetem jest ich jakość.	WŁ.	WYŁ.	L	około 2 $\times$ *	
			M	około 2,8 $\times$	
			S	około 4 $\times$	

Przy powiększaniu obrazów priorytetem jest uzyskanie większego powiększenia.	WŁ.	WŁ.	L	około 4×	
			M	około 5,6×	
			S	około 8×	

\* Skala zoomu przy ustawieniu domyślnym

### Uwagi

- Opcji tej nie można wybrać, korzystając z następujących funkcji lub ustawień:
  - [Z ręki o zmierzchu] w pozycji [Wybór sceny]
  - [Korekcja drgań]
  - [Rozległa panorama]
  - [Rozległa panorama 3D]
  - [Zdj. z uśmiechem]
  - [RAW] lub [RAW & JPEG] w trybie [Jakość]
- Z funkcji [Wyraźny zoom obr.] nie można korzystać w trybie zdjęć seryjnych lub bracketingu.
- Z funkcji Inteligentnego zoomu lub [Wyraźny zoom obr.] nie można korzystać w przypadku filmów. Naciśnięcie przycisku MOVIE podczas pracy z zoomem spowoduje, że aparat będzie pracował w zakresie [Zoom cyfrowy].
- W przypadku korzystania z funkcji [Zoom] aparatu, ustawienie opcji [Obszar autofokusa] jest nieaktywne, a obszar AF jest oznaczony linią przerywaną. AF w pierwszej kolejności działa w odniesieniu do obszaru w środku i wokół niego.

### Jakość funkcji [Zoom] aparatu

W miarę powiększania obrazu w wyniku obróbki cyfrowej w trybie [Wyraźny zoom obr.] i [Zoom cyfrowy] następuje pogarszanie jego jakości w stosunku do stanu sprzed użycia zoomu. W przypadku korzystania z obiektywu o zmiennej ogniskowej wskazane jest, aby najpierw maksymalnie powiększyć obraz, a następnie użyć funkcji [Zoom] aparatu, aby uzyskać większe powiększenie.

# Wykrywanie twarzy

Automatyczne wykrywanie twarzy fotografowanych obiektów i odpowiednie dopasowanie do nich ostrości, ekspozycji i ustawień lampy błyskowej oraz przeprowadzenie obróbki obrazu. Istnieje możliwość wyboru priorytetowej twarzy, której ostrość będzie ustawiana w pierwszej kolejności.

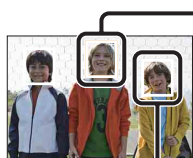

## Ramka Wykrywanie twarzy (biała)

W przypadku wykrycia przez aparat więcej niż 1 obiektu w aparacie przeprowadzana jest analiza, który z nich jest głównym obiektem, i odpowiednio ustawiana jest ostrość zgodnie z priorytetem. Ramka Wykrywanie twarzy dla głównego obiektu ma kolor biały. Po naciśnięciu spustu migawki do połowy ramka z ustawioną ostrością zmienia kolor na zielony.

## Ramka Wykrywanie twarzy (szara/magenta)

Taka ramka jest wyświetlana wokół wykrytej twarzy, która nie jest twarzą priorytetową dla ustawiania ostrości. Ramka w kolorze magenta pojawia się wokół twarzy zarejestrowanej przy użyciu funkcji [Rejestracja twarzy].

1 MENU → [Aparat] → [Wykrywanie twarzy] → wybrany tryb.

✓	[] (Wł. (rejestr. twarzy))	Ustawianie ostrości dla twarzy priorytetowych.
	[] (WŁ.)	Wybór twarzy, w przypadku której aparat będzie automatycznie ustawiał ostrość.
	[] (WYŁ.)	Funkcja Wykrywanie twarzy nie jest używana.

## Uwagi

- Z funkcji [Wykrywanie twarzy] nie można korzystać w następujących trybach i sytuacjach:
  - [Rozległa panorama]
  - [Rozległa panorama 3D]
  - [Ostrość ręczna]
  - Funkcja [Zoom] aparatu
- Funkcję [Wykrywanie twarzy] można wybrać tylko wówczas, gdy w pozycji [Obszar autofokusa] ustawiono opcję [Wielopunktowy] i również w pozycji [Tryb pomiaru] ustawiono opcję [Wielopunktowy].
- Maksymalnie można wykryć 8 twarzy fotografowanych obiektów.
- Podczas fotografowania w trybie [Zdj. z uśmiechem] funkcja [Wykrywanie twarzy] jest automatycznie przełączana na [Wł. (rejestr. twarzy)], nawet jeśli ustawiono ją na [WYŁ.].

# Rejestracja twarzy

Wykrywanie twarzy z wcześniej zarejestrowanymi informacjami, gdy funkcja [Wykrywanie twarzy] jest ustawiona na [Wł. (rejestr. twarzy)].

1 MENU → [Aparat] → [Rejestracja twarzy] → wybrany tryb.

<b>Nowa rejestracja</b>	Rejestrowanie nowej twarzy.
<b>Zmiana kolejności</b>	Zmiana priorytetu wcześniej zarejestrowanych twarzy.
<b>Kasuj</b>	Usuwanie zarejestrowanej twarzy. Zaznacz twarz i naciśnij OK.
<b>Usuń wszyst</b>	Usuwanie wszystkich zarejestrowanych twarzy.

## Nowa rejestracja

- 1 MENU → [Aparat] → [Rejestracja twarzy] → [Nowa rejestracja].
- 2 Wyrównaj ramkę pomocniczą względem twarzy, która ma być zarejestrowana, i naciśnij spust migawki.
- 3 Po pojawieniu się monitu o potwierdzenie wybierz OK.

### Uwagi

- Maksymalnie można rejestrować 8 twarzy.
- Twarz należy fotografować od przodu w dobrze oświetlonym miejscu. Twarz zasłonięta kapeluszem, maską, okularami przeciwsłonecznymi itp. może nie zostać prawidłowo zarejestrowana.
- Zarejestrowane twarze nie są kasowane przez opcję [Nast.domyślne]. Nawet jeżeli twarze zostaną skasowane poleceniem [Kasuj], dane dotyczące twarzy zostaną zachowane w aparacie. Aby całkowicie usunąć dane twarzy z aparatu, należy wybrać polecenie [Usuń wszyst].

## Zmiana kolejności

- 1 MENU → [Aparat] → [Rejestracja twarzy] → [Zmiana kolejności].
- 2 Zaznacz twarz, której priorytet ma ulec zmianie.
- 3 Wybierz poziom priorytetu.  
Im mniejszy numer pozycji, tym wyższy priorytet.

1	2	3	4
5	6	7	8

# Zdj. z uśmiechem

Po wykryciu uśmiechu przez aparat migawka zostanie wyzwolona automatycznie.

1 MENU → [Aparat] → [Zdj. z uśmiechem] → [WŁ.].

2 Aby ustawić czułość wykrywania uśmiechu, Option → wybrane ustawienie.

3 Poczekaaj na wykryciu uśmiechu.

Gdy poziom uśmiechu przekroczy punkt ◀ na wskaźniku, aparat rejestruje zdjęcia automatycznie. Naciśnięcie spustu migawki przy włączonej funkcji Zdj. z uśmiechem spowoduje wykonanie zdjęcia, a następnie powrót do trybu Zdj. z uśmiechem.

4 Aby wyjść z trybu Zdj. z uśmiechem, MENU → [Aparat] → [Zdj. z uśmiechem] → [WYŁ.].

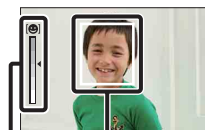

Ramka Wykrywanie twarzy (pomarańczowa)

Wskaźnik Wykryw. uśmiechu

✓	☹ OFF (WYŁ.)	Funkcja Zdjęcie z uśmiechem wyłączona.
	☺ (WŁ.)	Funkcja Zdjęcie z uśmiechem włączona.

Przy użyciu polecenia Option można ustawić czułość wykrywania uśmiechu.

	☺ (Szeroki uśmiec.)	Wykrywane są szerokie uśmiechy.
✓	☺ (Normal. uśmiec.)	Wykrywane są normalne uśmiechy.
	☺ (Lekki uśmiech)	Wykrywane są lekkie uśmiechy.

## Uwagi

- Z funkcji [Zdj. z uśmiechem] nie można korzystać w następujących trybach i sytuacjach:
  - [Z ręki o zmierrchu] w pozycji [Wybór sceny]
  - [Korekcja drgań]
  - [Rozległa panorama]
  - [Rozległa panorama 3D]
  - [Ostrość ręczna]
- Ustawienie opcji [WŁ.] w pozycji [Zdj. z uśmiechem] przy włączonej funkcji [Zoom] aparatu spowoduje anulowanie funkcji [Zoom].
- Fotografowanie w trybie Zdj. z uśmiechem jest automatycznie wyłączane w momencie zapelnienia karty pamięci.
- W pewnych warunkach mogą wystąpić nieprawidłowości wykrywania uśmiechów.
- Automatycznie przełączany jest tryb pracy [Zdjęcia pojedyncze].



## 💡 Wskazówki dotyczące skuteczniejszego utrwalania uśmiechów



- ① Nie zakrywać oczu grzywką.  
Nie zasłaniać twarzy kapeluszem, maską, okularami przeciwsłonecznymi itp.
- ② Twarz powinna być zwrócona przodem w stronę aparatu i utrzymywana w miarę możliwości w prostej linii.  
Oczy powinny być zwężone.
- ③ Uśmiech powinien być szeroki z otwartymi ustami.  
Uśmiech łatwiej wykryć, gdy widoczne są zęby.

- Migawka uruchamiana jest w przypadku wykrycia uśmiechu u dowolnej osoby.
- Po zarejestrowaniu twarzy w aparacie będą wykrywane uśmiechy tylko na tej twarzy.
- Jeżeli uśmiech nie jest wykrywany, należy ustawić czułość przy użyciu polecenia Option.

# Autom. kadr. portr.

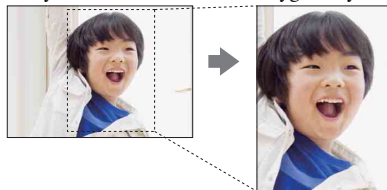

Po wykryciu twarzy przez aparat i zarejestrowaniu jej obrazu, przechwycony obraz zostanie automatycznie przycięty, aby pasował do kompozycji. Zapisywany jest zarówno obraz oryginalny jak i przycięty. Przycięty obraz jest zapisywany w tym samym rozmiarze co obraz oryginalny.



1 MENU → [Aparat] → [Autom. kadr. portr.] → wybrany tryb.

 zmienia kolor na zielony, gdy w aparacie przeprowadzana jest ocena dostępności funkcji przycinania.

Ramka przedstawiająca przycięty obszar jest pokazywana na ekranie autopodglądu po zrobieniu zdjęcia.

 <b>(WYŁ.)</b>	Funkcja Automatyczne kadrowanie portretu nie jest używana.
  <b>(Automatyczne)</b>	Funkcja Automatyczne kadrowanie portretu będzie używana.



## Uwagi

- Z funkcji [Autom. kadr. portr.] nie można korzystać w następujących trybach i sytuacjach:
  - [Z ręki o zmierzchu], [Sporty] w trybie [Wybór sceny]
  - [Korekcja drgań]
  - [Rozległa panorama]
  - [Rozległa panorama 3D]
  - [Miękka ostrość] [Malowidło HDR] [Cz-b o bogatej grad.] [Miniatura] w trybie [Efekt wizualny]
  - [RAW] lub [RAW & JPEG] w trybie [Jakość]
  - [Auto HDR] w pozycji [DRO/Auto HDR]
  - Funkcja [Zoom] aparatu
  - Po ustawieniu opcji [Wykrywanie twarzy] na [WYŁ.]
- W pewnych warunkach fotografowania przycięty obraz może być daleki od najlepszej możliwej kompozycji.



# Efekt gładkiej skóry

Ustawienie efektu gładkiej skóry w funkcji Wykrywanie twarzy.

- 1 MENU → [Aparat] → [Efekt gładkiej skóry] → [WŁ.].
- 2 Aby ustawić intensywność efektu gładkiej skóry, Option → wybrane ustawienie.

<input type="checkbox"/>	 <b>(WŁ.)</b>	Funkcja Efekt gładkiej skóry będzie używana.
<input checked="" type="checkbox"/>	 <b>(WYŁ.)</b>	Funkcja Efekt gładkiej skóry nie jest używana.

Intensywność dla funkcji Efekt gładkiej skóry można ustawić za pomocą polecenia Option.

<input type="checkbox"/>	 <b>(Wysoki)</b>	Efekt gładkiej skóry ustawiony na wysoki poziom.
<input checked="" type="checkbox"/>	 <b>(Średni)</b>	Efekt gładkiej skóry ustawiony na średni poziom.
<input type="checkbox"/>	 <b>(Niski)</b>	Efekt gładkiej skóry ustawiony na niski poziom.

## Uwagi

- Z funkcji [Efekt gładkiej skóry] nie można korzystać w następujących trybach i sytuacjach:
  - Nagrywanie filmów
  - [Zdjęcia seryjne]
  - [Zd.ser.pier.cz.]
  - [Bracket: Seryjne]
  - [Samowyzw. (ser.)]
  - [Sporty] w pozycji [Wybór sceny]
  - [Rozległa panorama]
  - [Rozległa panorama 3D]
  - [RAW] w pozycji [Jakość]
- W przypadku niektórych obiektów funkcja ta może nie działać.

# Wskaz. dot. fotograf.

Wyszukiwanie porad wśród wszystkich dostępnych w aparacie wskazówek dotyczących fotografowania.

Polecenie to służy do wyświetlania widzianych już wcześniej wskazówek dotyczących fotografowania.

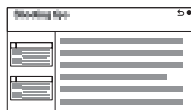

1 MENU → [Aparat] → [Wskaz. dot. fotograf.].

2 Wyszukaj odpowiednią wskazówkę dotyczącą fotografowania.

Obracając pokrętkę regulacyjną, można przewijać tekst w górę i w dół. Dostęp do wskazówki można uzyskać z poziomu opcji [Spis treści].





# Przycisk DISP (monitor)

Umożliwia wybór trybów wyświetlania wybieranych poleceniem [Wyświetlane dane] (strona 40) w trybie rejestrowania obrazu.

1 MENU → [Aparat] → [Przycisk DISP (monitor)].

2 Wybierz właściwy tryb.

Dostępne są elementy oznaczone symbolem ✓.

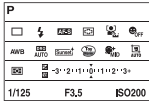
<b>Wyświetl. graf.</b>	Wyświetlane są podstawowe informacje dotyczące fotografowania lub filmowania. Czas otwarcia migawki i wartość przysłony przedstawiane są w postaci graficznej z wyjątkiem przypadku, gdy [Tryb fotograf.] jest ustawiony na [Rozległa panorama] lub [Rozległa panorama 3D].	
<b>Wyśw. wszystk. inf.</b>	Podawane są informacje dotyczące zapisu.	
<b>Wyśw. duże litery</b>	Podawane są tylko ważniejsze informacje większą czcionką.	
<b>Brak informacji</b>	Informacje dotyczące zapisu nie są wyświetlane.	
<b>Histogram</b>	Graficzna prezentacja rozkładu luminancji.	
<b>Wizjer</b>	Na ekranie wyświetlane są tylko informacje dotyczące fotografowania lub filmowania (bez obrazu). Z opcji tej należy korzystać w przypadku rejestrowania obrazu przy użyciu wizjera (oddzielnie w sprzedaży).	

# Rozm. Obrazu

Rozmiar obrazu decyduje o rozmiarze pliku obrazu zapisywanego podczas rejestrowania obrazu.

Im większy rozmiar obrazu, tym więcej szczegółów będzie widocznych na zdjęciu wydrukowanym na papierze dużego formatu. Im mniejszy rozmiar obrazu, tym więcej obrazów można zarejestrować.

1 MENU → [Rozm. Obrazu] → [Rozm. Obrazu] → wybrany tryb.



## Zdjęcie

Gdy [Format obrazu] wynosi 3:2		Wskazówki praktyczne	
✓	<b>L: 16M</b>	4912 × 3264 pikseli	W przypadku odbitek maksymalnie w formacie A3+
	<b>M: 8.4M</b>	3568 × 2368 pikseli	W przypadku odbitek maksymalnie w formacie A4
	<b>S: 4.0M</b>	2448 × 1624 pikseli	W przypadku odbitek w formacie L/2L
Gdy [Format obrazu] wynosi 16:9		Wskazówki praktyczne	
✓	<b>L: 14M</b>	4912 × 2760 pikseli	Do odtwarzania na telewizorach wysokiej rozdzielczości
	<b>M: 7.1M</b>	3568 × 2000 pikseli	
	<b>S: 3.4M</b>	2448 × 1376 pikseli	

### Uwagi

- W przypadku drukowania zdjęć zarejestrowanych w formacie 16:9 mogą zostać ucięte obie krawędzie.
- W przypadku wyboru zdjęcia w formacie RAW z ustawieniem [Jakość] rozmiar obrazu odpowiada ustawieniu L.

## Rozległa panorama 3D

	 <b>(16:9)</b>	Rejestrowanie obrazów w rozmiarze dostosowanym do telewizora wysokiej rozdzielczości. W poziomie: 1920 × 1080
✓	 <b>(Standardowy)</b>	Fotografowanie w standardowym formacie. W poziomie: 4912 × 1080
	 <b>(Szeroki)</b>	Fotografowanie w formacie panoramicznym. W poziomie: 7152 × 1080

## 💡 Wskazówki dotyczące wyboru rozmiaru obrazu

W zależności od wybranego trybu obrazy mogą wyglądać inaczej.





16:9   Standardowy   Szeroki

Po wybraniu opcji [Standardowy] lub [Szeroki] obrazy można przewijać naciśnięciem środkowej sekcji pokrętki regulacyjnego.

## Rozległa panorama

Rozmiar obrazu zależy od ustawienia [Kierunek panoramy].

✓	 <b>(Standardowy)</b>	Fotografowanie w standardowym formacie. W pionie: 3872 × 2160 W poziomie: 8192 × 1856
	 <b>(Szeroki)</b>	Fotografowanie w formacie panoramicznym. W pionie: 5536 × 2160 W poziomie: 12416 × 1856

### Uwaga

- W przypadku drukowania zdjęć panoramicznych mogą zostać ucięte obie krawędzie.

# Format obrazu

Ustawianie formatu zdjęć.

1 MENU → [Rozm. Obrazu] → [Format obrazu] → wybrany tryb.

✓	<b>3:2</b>	Standardowy format obrazu. Nadaje się do odbitek.
	<b>16:9</b>	Do odtwarzania na telewizorach wysokiej rozdzielczości.

## Uwaga

- Opcji tej nie można wybrać, korzystając z następujących funkcji lub ustawień:
  - [Rozległa panorama]
  - [Rozległa panorama 3D]



# Jakość

Wybór formatu kompresji zdjęć.

1 MENU → [Rozm. Obrazu] → [Jakość] → wybrany tryb.

	<b>RAW (RAW)</b>	Format pliku: RAW (Rejestracja zdjęcia w formacie kompresji RAW) W przypadku tego formatu nie ma możliwości przeprowadzenia żadnej cyfrowej obróbki zdjęć. Format ten należy wybrać w przypadku zastosowań profesjonalnych, gdy obróbka obrazu będzie przeprowadzana na komputerze. <ul style="list-style-type: none"><li>• Rozmiar obrazu jest zawsze maksymalny. Rozmiar obrazu nie jest wyświetlany na ekranie LCD.</li></ul>
	<b>RAW+J (RAW &amp; JPEG)</b>	Format pliku: RAW (Rejestracja zdjęcia w formacie kompresji RAW) + JPEG Równocześnie tworzone jest zdjęcie w formacie RAW i zdjęcie w formacie JPEG. Jest to wygodne, gdy potrzebne są 2 pliki obrazu: JPEG do oglądania i RAW do edycji. <ul style="list-style-type: none"><li>• Jakość obrazu jest na stałe ustawiona na [Wysoka], a jego rozmiar na [L].</li></ul>
✓	<b>FINE (Wysoka)</b>	Format pliku: JPEG
	<b>STD (Standard)</b>	Podczas zapisu zdjęcie poddawane jest kompresji do formatu JPEG. Ze względu na fakt, że współczynnik kompresji przy ustawieniu [Standard] jest wyższy niż przy ustawieniu [Wysoka], rozmiar pliku przy ustawieniu [Standard] jest mniejszy niż przy ustawieniu [Wysoka]. Umożliwia to zapisanie większej liczby plików na 1 karcie pamięci, ale jakość obrazu będzie gorsza. <ul style="list-style-type: none"><li>• Jeżeli obrazy nie będą modyfikowane z poziomu komputera, wskazany jest wybór opcji [Wysoka] lub [Standard].</li></ul>

## Uwagi

- Opcji tej nie można wybrać, korzystając z następujących funkcji lub ustawień:
  - [Rozległa panorama]
  - [Rozległa panorama 3D]
- Do zdjęć w formacie RAW nie można dodawać informacji DPOF (zlecenie wydruku).
- W przypadku zdjęć w formacie [RAW] i [RAW & JPEG] nie można korzystać z funkcji [Auto HDR].

## Zdjęcia RAW

Plik formatu RAW zawiera dane pierwotne, które nie zostały jeszcze poddane żadnej obróbce cyfrowej. Plik RAW różni się od bardziej popularnych formatów plików, na przykład JPEG tym, że zawiera pierwotne dane, które będą poddawane profesjonalnej obróbce.



Do otwarcia zdjęcia w formacie RAW zarejestrowanego opisywanym aparatem potrzebny jest program „Image Data Converter” znajdujący się na płycie CD-ROM (w zestawie). Za pomocą tego oprogramowania można otworzyć zdjęcie RAW i przeprowadzić jego konwersję do zwykłego formatu, np. JPEG lub TIFF. Pozwala ono również zmieniać balans bieli, nasycenie kolorów, kontrast i inne parametry zdjęcia.

# Kierunek panoramy





Wybór kierunku kadrowania podczas robienia zdjęć Rozległa panorama 3D lub Rozległa panorama.

1 MENU → [Rozm. Obrazu] → [Kierunek panoramy] → wybrany tryb.

## Rozległa panorama 3D

✓	 (W prawo)	Panoramowanie aparatem od lewej do prawej.
	 (W lewo)	Panoramowanie aparatem od prawej do lewej.

## Rozległa panorama

✓	 (W prawo)	Aparat należy prowadzić zgodnie z ustawionym kierunkiem.
	 (W lewo)	
	 (W górę)	
	 (W dół)	

# Format pliku

Wybieranie formatu plików filmów.

1 MENU → [Rozm. Obrazu] → [Format pliku] → wybrany tryb.

✓	<b>AVCHD</b>	Nagrywanie filmów 60i/50i lub filmów 24p/25p w formacie AVCHD. Ten format pliku przeznaczony jest do oglądania filmów na telewizorze wysokiej rozdzielczości. Płytę Blu-ray Disc, AVCHD lub DVD-Video można utworzyć przy użyciu dostarczonego oprogramowania „PlayMemories Home”. <ul style="list-style-type: none"><li>• Filmy 60i/50i są nagrywane z szybkością odpowiednio 60 klatek na sekundę lub 50 pól na sekundę. Zarówno w przypadku filmów 60i jak i 50i wykorzystywany jest system skanowania z przeplotem, system audio Dolby Digital oraz format AVCHD.</li><li>• Filmy 24p/25p są nagrywane z szybkością odpowiednio 24 klatek na sekundę lub 25 klatek na sekundę. Zarówno w przypadku filmów 24p jak i 25p wykorzystywany jest progresywny system skanowania, system audio Dolby Digital oraz format AVCHD.</li></ul>
	<b>MP4</b>	Nagrywanie filmów mp4 (AVC). Ten format nadaje się do materiałów przekazywanych do Internetu, załączników wiadomości e-mail itp. <ul style="list-style-type: none"><li>• Filmy są nagrywane w formacie MPEG-4 z szybkością około 30 klatek na sekundę z wykorzystaniem progresywnego systemu skanowania, systemu audio AAC oraz formatu mp4.</li><li>• Przy użyciu dostarczonego oprogramowania „PlayMemories Home” nie można utworzyć płyty z filmów zarejestrowanych w tym formacie.</li></ul>

## Sprawdzanie zgodności z zapisem 60i lub 50i

W celu sprawdzenia, czy posiadany aparat jest urządzeniem zgodnym z zapisem 1080 60i bądź z zapisem 1080 50i, należy skontrolować następujące oznaczenia na spodzie aparatu.

urządzenia zgodne z zapisem 1080 60i: 60i

urządzenia zgodne z zapisem 1080 50i: 50i

## Odtwarzanie filmów na innych urządzeniach

Do zapisu w formacie AVCHD opisywany aparat używa kodeka MPEG-4 AVC/H.264 z profilem kompresji High Profile.

Do odtwarzania filmów w formacie AVCHD zarejestrowanych opisywanym aparatem nie nadają się poniższe urządzenia.

- Inne urządzenia zgodne z formatem AVCHD, które nie są zgodne z profilem kompresji High Profile
- Urządzenia niezgodne z formatem AVCHD

Również do zapisu w formacie MP4 opisywany aparat używa kodeka MPEG-4 AVC/H.264, ale z profilem kompresji Main Profile.

Z tego względu filmów w formacie MP4 zarejestrowanych opisywanym aparatem nie można odtwarzać na innych urządzeniach niż te, które obsługują kodeka MPEG-4 AVC/H.264.

# Ustawienie nagrywania

Wybór rozmiaru obrazu, szybkości klatek i jakości obrazu w przypadku nagrywania filmów. Im wyższa prędkość danych (średnia szybkość transmisji) na sekundę, tym wyższa jakość obrazu.

1 MENU → [Rozm. Obrazu] → [Ustawienie nagrywania] → wybrany tryb.

[Format pliku]: [AVCHD]		Średnia szybkość transmisji	Nagrywanie
	<b>60i 24M(FX)*</b> <b>50i 24M(FX)**</b>	24 Mb/s	Nagrywanie filmów w formacie 1920 × 1080 (60i/50i) w wysokiej jakości obrazu.
✓	<b>60i 17M(FH)*</b> <b>50i 17M(FH)**</b>	17 Mb/s	Nagrywanie filmów w formacie 1920 × 1080 (60i/50i) w standardowej jakości obrazu.
	<b>24p 24M(FX)*</b> <b>25p 24M(FX)**</b>	24 Mb/s	Nagrywanie filmów w formacie 1920 × 1080 (24p/25p) w wysokiej jakości obrazu. Ten tryb zapewnia atmosferę podobną do atmosfery w kinie.
	<b>24p 17M(FH)*</b> <b>25p 17M(FH)**</b>	17 Mb/s	Nagrywanie filmów w formacie 1920 × 1080 (24p/25p) w standardowej jakości obrazu. Ten tryb zapewnia atmosferę podobną do atmosfery w kinie.
[Format pliku]: [MP4]		Średnia szybkość transmisji	Nagrywanie
✓	<b>1440x1080 12M</b>	12 Mb/s	Nagrywanie filmów w formacie 1440 × 1080.
	<b>VGA 3M</b>	3 Mb/s	Nagrywanie filmów w formacie VGA.

\* Urządzenie zgodne z zapisem 1080 60i

\*\* Urządzenie zgodne z zapisem 1080 50i

## Uwagi

- W celu utworzenia płyty AVCHD, filmy zarejestrowane przy ustawieniu [60i 24M(FX)/50i 24M(FX)]/[24p 24M(FX)/25p 24M(FX)] w pozycji [Ustawienie nagrywania] są konwertowane przez program „PlayMemories Home”. Taka operacja konwersji może być czasochłonna. Dodatkowo nie można utworzyć płyty w oryginalnej jakości obrazu. Aby zachować pierwotną jakość obrazu, filmy należy przechowywać na płycie Blu-ray Disc.
- Do oglądania filmów 24p/25p na ekranie telewizora niezbędny jest odbiornik telewizyjny zgodny ze standardem 24p/25p. W przypadku niezgodnego odbiornika telewizyjnego filmy będą wyświetlane na ekranie telewizora po ich uprzedniej konwersji do formatu 60i/50i.

## Sprawdzanie zgodności z zapisem 60i lub 50i

W celu sprawdzenia, czy posiadany aparat jest urządzeniem zgodnym z zapisem 1080 60i bądź z zapisem 1080 50i, należy skontrolować następujące oznaczenia na spodzie aparatu.

urządzenia zgodne z zapisem 1080 60i: 60i

urządzenia zgodne z zapisem 1080 50i: 50i

Spis treści

Przykładowe  
zdjęcia

Menu

Indeks

Ustawianie czułości na światło.

1 MENU → [Jasność/Kolor] → [ISO] → wybrane ustawienie.

✓	<b>ISO AUTO (ISO AUTO)</b>	Automatyczne ustawianie czułości ISO.
	<b>200/400/800/1600/ 3200/6400/12800/ 16000</b>	Ustawianie czułości przetwornika obrazu na światło. Przy większych poziomach czułości można uzyskać krótsze czasy otwarcia migawki i/lub mniejsze ustawienia przysłony (większe liczby F). Przy większej czułości bardziej widoczne są szumy na obrazie.

## Uwagi

- Opcja [ISO AUTO] jest wybierana w następujących trybach:
  - [Inteligentna auto]
  - [Lepsza automatyka]
  - [Wybór sceny]
  - [Korekcja drgań]
  - [Rozległa panorama]
  - [Rozległa panorama 3D]
- Im większa liczba, tym wyższy poziom szumów.
- Po ustawieniu trybu ekspozycji [Program Auto], [Priorytet przysłony], [Priorytet migawki] i czułości [ISO] na [ISO AUTO], czułość ISO jest automatycznie dobierana z przedziału ISO200 a ISO3200.
- Maksymalna czułość podczas nagrywania filmów to ISO3200. Jeżeli ustawiona jest wartość wyższa, w chwili rozpoczęcia nagrywania filmu czułość ISO automatycznie przestawia się na wartość 3200 i wraca do wcześniejszej wartości po zakończeniu nagrywania.
- Ustawienie [ISO AUTO] nie jest dostępne w trybie [Ekspozycji ręcznej]. Po zmianie trybu ekspozycji na [Ekspozycji ręcznej] przy ustawieniu [ISO AUTO] czułość jest przełączana na 200. Czułość ISO należy ustawić zgodnie z warunkami fotografowania.

## 💡 Dobór czułości ISO (Zalecany wskaźnik ekspozycji)

Ustawienie ISO (szybkość) to czułość na światło nośnika zapisu, który obejmuje przetwornik obrazu odbierający światło. Nawet przy tej samej ekspozycji zdjęcia różnią się w zależności od ustawienia czułości ISO.



### **Wysoka czułość ISO**

Przy wysokiej czułości ISO utrwalane zdjęcia będą miały odpowiednią jasność nawet przy niedostatecznym naświetleniu. Jednakże wraz ze wzrostem czułości ISO zwiększa się poziom szumów na zdjęciu.



### **Niska czułość ISO**

Rejestrowany obraz jest gładki. Jednakże niska czułość ISO zostanie skompensowana przez wydłużenie czasu otwarcia migawki. Należy więc wziąć pod uwagę również drgania aparatu i ruch obiektów.



# Balans bieli













Dobór temperatury barwowej do warunków oświetlenia.

Funkcji tej należy używać, gdy temperatura barwowa obrazu odbiega od oczekiwanej lub w przypadku celowej zmiany temperatury barwowej w celu uzyskania zamierzonego efektu wizualnego.

1 MENU → [Jasność/Kolor] → [Balans bieli] → wybrany tryb.

Precyzyjną regulację kolorystyki umożliwia polecenie Option.

Informacje na temat dostosowania balansu bieli do określonego źródła światła można znaleźć w objaśnieniach do poszczególnych trybów.

✓	<b>AWB (Aut.bal.bieli)</b>	Aparat automatycznie wykrywa źródło światła i dobiera temperaturę barwową.
	 <b>(Światło dzienne)</b>	Po wybraniu opcji dopasowania do określonego źródła światła temperatura barwowa będzie dobierana do źródła światła (zdefiniowany balans bieli).
	 <b>(W cieniu)</b>	
	 <b>(Pochmurnie)</b>	
	 <b>(Żarówka)</b>	
	 <b>(Świetl.: Ciepła biała)</b>	
	 <b>(Świetl.: Zimna biała)</b>	
	 <b>(Świetl.: Dzień biała)</b>	
	 <b>(Świetl.: Świat. dzień.)</b>	
	 <b>(Lampa błysk.)</b>	
	 <b>(Tmp. kol./Filtr)</b>	Dostosowanie temperatury barwowej do źródła światła. Można uzyskać efekt filtrów fotograficznych CC (kompensacja kolorów).
	 <b>(Niestandard.)</b>	Zastosowanie ustawienia balansu bieli wprowadzonego w pozycji [Nastaw.własne].
	 <b>SET (Nastaw.własne)</b>	Zapamiętanie podstawowego koloru bieli (Niestandardowy balans bieli).





## Uwaga

- Opcja [Aut.bal.bieli] jest wybierana w następujących trybach:
  - [Inteligentna auto]
  - [Lepsza automatyka]
  - [Wybór sceny]

## 💡 Efekty warunków oświetlenia

Widoczny kolor obiektu zależy od warunków oświetlenia.

Temperatura barwowa jest dobierana automatycznie, ale istnieje również możliwość ręcznej regulacji temperatury barwowej przy użyciu funkcji [Balans bieli].

Pogoda/ oświetlenie	Światło dienne	Pochmurnie	Światłówki	Żarówka
Charakterystyka światła	Białe (standardowe)	Niebieskawe	O zielonym odcieniu	Czerwonawe
				

## Precyzyjna regulacja temperatury barwowej

- 1 MENU → [Jasność/Kolor] → [Balans bieli] → wybrany tryb.
- 2 W razie potrzeby należy dostosować temperaturę barwową, wybierając Option → i naciskając górną/dolną/prawą/lewą sekcję pokrętki regulacyjnego. Temperaturę barwową można regulować w kierunku G (zieleń), M (magenta), A (bursztynowy) lub B (niebieski).

## Tmp. kol./Filtr

- 1 MENU → [Jasność/Kolor] → [Balans bieli] → [Tmp. kol./Filtr].
- 2 Option → wybrać właściwą temperaturę barwową, obracając pokrętkę regulacyjnym.  
Im liczba jest większa, tym obraz jest bardziej czerwony, a im liczba jest mniejsza, tym obraz jest bardziej niebieski.
- 3 Dostosuj temperaturę barwową, naciskając górną/dolną/prawą/lewą sekcję pokrętki regulacyjnego.

## Niestandardowy balans bieli

- 1 MENU → [Jasność/Kolor] → [Balans bieli] → [Nastaw. własne].
- 2 Należy trzymać aparat w taki sposób, aby biały obszar całkowicie wypełnił znajdujący się w środku obszar AF, a następnie nacisnąć spust migawki.  
Migawka klika i wyświetlone są skalibrowane wartości (temperatura barwowa i filtr kolorowy).

- 3 Aby przywołać ustawienie niestandardowego balansu bieli: MENU → [Jasność/Kolor] → [Balans bieli] → [Niestandard.].  
Precyzyjną regulację kolorystyki umożliwia polecenie Option.





#### Uwagi

- Jeżeli w momencie wciśnięcia spustu migawki zostanie uruchomiona lampa błyskowa, niestandardowy balans bieli zostanie zarejestrowany z uwzględnieniem błysku lampy. Przy późniejszych zdjęciach należy również używać lampy błyskowej.
- Komunikat „Błąd własnego balansu bieli” sygnalizuje, że wybrana wartość jest poza dostępną skalą. (Gdy lampa błyskowa jest użyta do sfotografowania obiektu znajdującego się bardzo blisko lub gdy w obszarze ramki znajduje jaskrawy obiekt.) W przypadku zarejestrowania takiej wartości wskaźnik  na ekranie informacji o zapisie zmienia kolor na żółty. W tej sytuacji można wykonać zdjęcie, jednak zaleca się ponowne ustawienie balansu bieli dla uzyskania prawidłowej wartości balansu bieli.

# Tryb pomiaru

Wybór sposobu pomiaru światła określającego, która część obiektu będzie brana pod uwagę przy pomiarze w celu określenia poziomu ekspozycji.

1 MENU → [Jasność/Kolor] → [Tryb pomiaru] → wybrany tryb.

✓	 <b>(Wielopunktowy)</b>	Obszar całkowity jest dzielony na wiele podobszarów, a odpowiednia ekspozycja dla całego ekranu jest ustalana na podstawie pomiaru oświetlenia w każdym z tych podobszarów (pomiar wielopunktowy).
	 <b>(Centralny)</b>	Dokonywany jest pomiar średniej jasności całego ekranu z wydatnieniem jego środkowego obszaru (pomiar centralnie wyważony).
	 <b>(Punktowy)</b>	Pomiar dokonywany jest tylko w punkcie środkowym (pomiar punktowy). Funkcja ta jest przydatna, gdy obiekt jest oświetlony od tyłu lub występuje duży kontrast pomiędzy tłem a obiektem.  Celownik pomiaru punktowego ustawiony na obiekcie.

## Uwagi

- W przypadku wyboru opcji [Wielopunktowy] w pozycji [Tryb pomiaru] nie można użyć funkcji [Wykrywanie twarzy].
- Opcja [Wielopunktowy] jest wybierana w następujących trybach:
  - Nagrywanie filmów
  - [Inteligentna auto]
  - [Lepsza automatyka]
  - [Wybór sceny]
  - Funkcja [Zoom] aparatu
  - [Zdj. z uśmiechem]

# Korekcja błysku

Regulacja mocy błysku światła co 1/3 EV w zakresie od -2,0 EV do +2,0 EV. Korekcja błysku zmienia jedynie ilość emitowanego światła podczas błysku. Kompensacja ekspozycji zmienia zarówno ilość emitowanego światła podczas błysku, jak i czas otwarcia migawki oraz przysłonę.

1 Naciśnij przycisk  $\zeta$  (wysuwanie lampy), aby wysunąć lampę błyskową.

2 MENU → [Jasność/Kolor] → [Korekcja błysku] → wybrana wartość.

Wybór wyższych wartości (w stronę +) powoduje zwiększenie mocy błysku i rozjaśnienie zdjęć. Wybór niższych wartości (w stronę -) powoduje zmniejszenie mocy błysku i przyciemnienie zdjęć.

## Uwagi

- Z funkcji [Korekcja błysku] nie można korzystać w następujących trybach i sytuacjach:
  - [Inteligentna auto]
  - [Lepsza automatyka]
  - [Wybór sceny]
  - [Korekcja drgań]
  - [Rozległa panorama]
  - [Rozległa panorama 3D]
- Z uwagi na ograniczony strumień dostępnego światła, efekt mocniejszego błysku może nie być zauważalny, jeżeli obiekt znajduje się poza zasięgiem lampy błyskowej. Jeżeli obiekt jest bardzo blisko, efekt słabszego błysku również może nie być zauważalny.

## 💡 Wskazówki dotyczące regulacji jasności podczas fotografowania osób



- W przypadku nocnych zdjęć portretowych istotne jest, aby optymalnie dobrać jasność osób na ciemnym tle. Jasność osób znajdujących się blisko aparatu można regulować zmieniając natężenie światła lampy błyskowej.
- Jeżeli obiekt znajduje się poza zasięgiem lampy błyskowej i mimo regulacji pozostaje ciemny, należy przesunąć się w stronę tego obiektu.

# DRO/Auto HDR

Korygowanie jasności lub kontrastu.

1 MENU → [Jasność/Kolor] → [DRO/Auto HDR] → wybrany tryb.

	 <b>(WYŁ.)</b>	Funkcja [DRO/Auto HDR] jest nieaktywna.
✓	<b>DRO</b> <b>(Opt. D-Range)</b>	Dzięki podziałowi obrazu na małe obszary aparat analizuje kontrast światła i cienia między obiektem i tłem, tworząc obraz o optymalnej jasności i gradacji.
	<b>HDR</b> <b>(Auto HDR)</b>	Wykonywane są 3 zdjęcia przy różnych ekspozycjach, po czym nakładany jest jasny obszar niedoświetlonego zdjęcia i ciemny obszar prześwietlonego zdjęcia, dzięki czemu powstaje obraz z bogatą gradacją. Rejestrowane jest 1 zdjęcie z właściwą ekspozycją i 1 zdjęcie nakładane.

## Uwaga

- Z funkcji [DRO/Auto HDR] można korzystać tylko w następujących trybach:
  - [Ekspozycji ręcznej]
  - [Priorytet migawki]
  - [Priorytet przysłony]
  - [Program Auto]

## Opt. D-Range

Korygowanie jasności obrazu (DRO: Optymalizator Dynamic Range).

1 MENU → [Jasność/Kolor] → [DRO/Auto HDR] → [Opt. D-Range].

2 Option → wybrana wartość.

✓	 <b>(Automatyczne)</b>	Automatyczna korekta jasności.
	<b>Lv1 – Lv5</b>	Przeprowadzana jest optymalizacja gradacji zarejestrowanego zdjęcia w każdym obszarze obrazu. Należy wybrać optymalny poziom pomiędzy ustawieniem Lv1 (słaba) a ustawieniem Lv5 (mocna).

## Uwagi

- Opcja [Automatyczne] jest wybierana w następujących trybach:
  - [Inteligentna auto]
  - [Lepsza automatyka]
  - [Portret], [Krajobraz], [Makro], [Sporty] w trybie [Wybór sceny]
- W przypadku fotografowania z użyciem funkcji optymalizatora D-Range na zdjęciach może być widoczny szum. Po sprawdzeniu zarejestrowanego zdjęcia należy wybrać właściwy poziom, szczególnie gdy efekt ma być wzmocniony.

## Auto HDR

Następuje poszerzenie zakresu (gradacji), aby można było uzyskać prawidłową jasność rejestrowanych obszarów, począwszy od jasnych fragmentów, a na ciemnych fragmentach kończąc (Auto High Dynamic Range). Rejestrowane jest 1 zdjęcie z właściwą ekspozycją i 1 zdjęcie nakładane.

1 MENU → [Jasność/Kolor] → [DRO/Auto HDR] → [Auto HDR].

2 Option → wybrana wartość.

✓	 <b>(Auto HDR: Różnica ekspoz. aut.)</b>	Automatyczna korekta różnicy ekspozycji.
	<b>1,0 EV – 6,0 EV</b>	Ustawianie różnicy ekspozycji na podstawie kontrastu obiektu. Należy wybrać optymalny poziom pomiędzy ustawieniem 1,0 EV (słaba) a ustawieniem 6,0 EV (mocna).













### Uwagi

- Nie można przystąpić do robienia kolejnego zdjęcia, dopóki proces przechwytywania obrazu poprzedniego zdjęcia nie dobiegnie końca.
- Z funkcji tej nie można korzystać w przypadku zdjęć w formacie [RAW] i [RAW & JPEG].
- Ze względu na fakt, że migawka jest wyzwalana 3 razy przy 1 zdjęciu, należy przestrzegać następujących zasad:
  - Tej funkcji można używać, gdy obiekt nie porusza się i nie miga.
  - Nie należy zmieniać kompozycji ujęcia.
- Przy pewnej różnicy w luminancji obiektu i w niektórych warunkach fotografowania można nie uzyskać pożądanego efektu.
- Gdy używana jest lampa błyskowa, funkcja ta ma niewielki efekt.
- Przy słabym kontraście danego ujęcia albo w przypadku znacznych drgań aparatu lub rozmycia obiektu uzyskane zdjęcia HDR mogą być gorszej jakości. Gdy aparat wykryje takie warunki, na zarejestrowanych zdjęciach pojawi się symbol  sygnalizujący wspomnianą sytuację. W razie potrzeby należy ponownie wykonać zdjęcie, zmieniając kompozycję ujęcia lub zwracając uwagę na rozmycie.

# Efekt wizualny

W celu uzyskania różnorodnych tekstur można stosować filtr efektowy.

1 MENU → [Jasność/Kolor] → [Efekt wizualny] → wybrany tryb.



✓	 OFF (WYŁ.)	Funkcja Efekt wizualny nie jest używana.	
	 (Aparat zabawka)	Wygląd podobny do zdjęcia z aparatu zabawki z ciemniejszymi narożnikami i wyrazist. barwami. Kolorystykę można ustawić poleceniem Option.	
	 (Kolor pop)	Żywsze zdjęcia dzięki wzmocnieniu odcieni kolorów.	
	 (Posteryzacja)	Abstrakcyjne zdjęcia z mocnym kontrastem dzięki silnemu wzmocnieniu podstawowych kolorów lub zastosowaniu trybu czarno-białego. Kolory podstawowe albo w tryb czarno-biały można wybrać poleceniem Option.	
	 (Zdjęcie retro)	Wrażenie bardzo starego zdjęcia w odcieniach sepii z przygaszonym kontrastem.	
	 (High-key: Miękki)	Tworzenie obrazu o wskazanej atmosferze: jaskrawy, przezroczysty, eteryczny, delikatny, miękki.	
	 (Kolor częściowy)	Tworzenie obrazu z zachowanym określonym kolorem i pozostałymi barwami przekształconymi w czerń i biel. Kolor można wybrać poleceniem Option.	



	 <b>(Cz.-b. duży kontrast)</b>	<p>Tworzenie obrazu o silnym kontraście w trybie czarno-białym.</p>	
	 <b>(Mięka ostrość)</b>	<p>Tworzenie obrazu z efektem wypełnienia miękkim światłem. Intensywność tego efektu można ustawić poleceniem Option.</p>	
	 <b>(Malowidło HDR)</b>	<p>Tworzenie wrażenia pracy malarskiej poprzez uwydatnienie kolorów i szczegółów. Migawka w aparacie jest wyzwalana 3 razy. Intensywność tego efektu można ustawić poleceniem Option.</p>	
	 <b>(Cz-b o bogatej grad.)</b>	<p>Tworzenie obrazu w trybie czarno-białym z bogatą gradacją i wiernym oddaniem szczegółów. Migawka w aparacie jest wyzwalana 3 razy.</p>	
	 <b>(Miniatura)</b>	<p>Tworzenie obrazu z żywym uwydatnieniem obiektu i znaczącym rozmyciem tła. Ten efekt często występuje na ujęciach miniaturowych modeli. Obszar z ostrością można wybrać poleceniem Option. W pozostałych obszarach ostrość ulega w znacznym stopniu zmniejszeniu.</p>	

## Uwagi

- Z funkcji [Efekt wizualny] można korzystać tylko w następujących trybach:
  - [Ekspozycji ręcznej]
  - [Priorytet migawki]
  - [Priorytet przysłony]
  - [Program Auto]
- W przypadku zdjęć w formacie [RAW] i [RAW & JPEG] nie można korzystać z funkcji [Efekt wizualny].
- Efekty [Aparat zabawka] i [Miniatura] mogą być niedostępne w przypadku funkcji [Zoom] aparatu.
- Przy niektórych obiektach po wybraniu opcji [Kolor częściowy] wybrana kolorystyka obrazów może nie zostać zachowana.
- Poniższych efektów nie można kontrolować na ekranie, ponieważ nadal trwa obróbka własnie zarejestrowanego obrazu. Do momentu zakończenia obróbki obrazu nie można również wykonać kolejnego zdjęcia. Z efektów tych nie można korzystać w przypadku filmów.
  - [Mięka ostrość]
  - [Malowidło HDR]







- [Cz-b o bogatej grad.]
- [Miniatura]
- W przypadku funkcji [Malowidło HDR] i [Cz-b o bogatej grad.] migawka jest wyzwalana 3 razy przy 1 zdjęciu. Należy pamiętać, że:
  - Tej funkcji można używać, gdy obiekt nie porusza się i nie miga.
  - Nie należy zmieniać kompozycji ujęcia.Przy słabym kontraście danego ujęcia albo w przypadku znacznych drgań aparatu lub rozmycia obiektu uzyskane zdjęcia HDR mogą być gorszej jakości. Gdy aparat wykryje takie warunki, na zarejestrowanym ujęciu pojawi się symbol  /  sygnalizujący wspomnianą sytuację. W razie potrzeby należy ponownie wykonać zdjęcie, zmieniając kompozycję ujęcia lub zwracając uwagę na rozmycie.



# Strefa twórcza



Istnieje możliwość wyboru odpowiedniej metody obróbki obrazu.

W trybie [Strefa twórcza] można dowolnie zmieniać ekspozycję (czas otwarcia migawki i przysłonę), w odróżnieniu do trybu [Wybór sceny], w którym ekspozycja jest dobierana przez aparat.

- 1 MENU → [Jasność/Kolor] → [Strefa twórcza] → wybrany tryb.
- 2 Gdy wymagana jest zmiana kontrastu, nasycenia lub ostrości, należy wybrać Option → wybrane ustawienie.

✓	 <b>(Standard)</b>	Do rejestrowania różnych ujęć z bogatą gradacją i pięknymi barwami.
	 <b>(Intensywny)</b>	Nasycenie i kontrast zostają uwydatnione w celu uzyskania pięknych zdjęć barwnych scen i obiektów, typu kwiaty, wiosenna zieleń, błękit nieba lub widok oceanu.
	 <b>(Portret)</b>	Do oddania na zdjęciu delikatnej tonacji koloru skóry. Idealnie nadaje się do robienia zdjęć portretowych.
	 <b>(Krajobraz)</b>	Nasycenie, kontrast i ostrość zostają uwydatnione, aby uzyskać jasne i wyraźne zdjęcie oddające piękno scenarii. Odległe krajobrazy są również lepiej widoczne.
	 <b>(Zachód słońca)</b>	Do utrwalania pięknej czerwieni zachodzącego słońca.
	 <b>(Czerń i biel)</b>	Do uzyskiwania zdjęć czarno-białych.

Parametry  (Kontrast),  (Nasycenie) i  (Ostrość) można regulować dla każdego stylu Strefa twórcza.

 <b>(Kontrast)</b>	Wybór wyższej wartości powoduje mocniejsze podkreślenie różnicy między światłem i cieniem, co ma wpływ na zdjęcie.
 <b>(Nasycenie)</b>	Wybór wyższej wartości pozwala uzyskać żywsze kolory. W przypadku niższej wartości kolory na zdjęciu są przygaszone i blade.
 <b>(Ostrość)</b>	Służy do regulacji ostrości obrazu. Wybór wyższej wartości powoduje uwydatnienie konturów, a wybór niższej wartości ich złagodzenie.

## Uwagi

- Wybór ustawienia [Czerń i biel] uniemożliwia regulację nasycenia.
- Opcja [Standard] jest wybierana w następujących trybach:
  - [Inteligentna auto]
  - [Lepsza automatyka]
  - [Wybór sceny]
  - [Efekt wizualny] (oprócz opcji [WYŁ.]

# Kasuj

Istnieje możliwość usunięcia niepotrzebnych obrazów.

1 MENU → [Odtwarzanie] → [Kasuj] → wybrany tryb.

✓	<b>Wiele obrazów</b>	Kasuje zaznaczone obrazy. Naciśnij środkową sekcję pokrętki regulacyjnego, aby wybrać funkcję OK.
	<b>Wszyst. w kat.</b>	Usuwanie wszystkich obrazów w wybranym folderze lub wszystkich filmów AVCHD.
	<b>Wszyst. pliki widoku AVCHD</b>	

## Uwaga

- Można zaznaczyć maksymalnie 100 obrazów.

### Usuwanie obrazu

Obraz wyświetlany na ekranie łatwiej usunąć, korzystając z polecenia  (Kasuj) przycisku programowalnego (strona 31).

# Pokaz zdjęć

Automatyczne odtwarzanie obrazów.

Odtwarzanie zdjęć 3D w trybie pokazu zdjęć na ekranie podłączonego do aparatu telewizora 3D.

1 MENU → [Odtwarzanie] → [Pokaz zdjęć] → wybrany tryb → OK.

Powtórz		
	<b>WŁ.</b>	Odtwarzanie obrazów w zamkniętej pętli.
✓	<b>WYŁ.</b>	Po odtworzeniu wszystkich obrazów prezentacja kończy się.
Interwał		
	<b>1 s</b>	Ustawianie czasu wyświetlania obrazów.
✓	<b>3 s</b>	
	<b>5 s</b>	
	<b>10 s</b>	
	<b>30 s</b>	
Typ obrazu		
✓	<b>Wszystkie</b>	Wyświetlanie wszystkich zdjęć jako zwykłych obrazów.
	<b>Wyśw. tylko 3D</b>	Odtwarzanie tylko zdjęć 3D.

## Uwagi

- Nie można wstrzymać pokazu. Aby zatrzymać pokaz, wystarczy nacisnąć środkową sekcję pokrętki regulacyjnego.
- Obrazy można odtwarzać w formie Pokazu zdjęć tylko wówczas, gdy [Tryb oglądania] jest ustawiony na [Widok katalogu (Zdjęcia)].
- Zdjęcie panoramiczne jest wyświetlane w pełnym rozmiarze. Aby przewinąć zdjęcie panoramiczne, w trakcie jego wyświetlania wystarczy nacisnąć środkową sekcję pokrętki regulacyjnego.

# Tryb oglądania

Wybór rodzaju obrazów do odtwarzania.



1 MENU → [Odtwarzanie] → [Tryb oglądania] → wybrany tryb.

✓	<b>Widok katalogu (Zdjęcia)</b>	Wyświetlane będą zdjęcia w folderze.
	<b>Widok katalogu (MP4)</b>	Wyświetlane będą filmy (MP4) w folderze.
	<b>Widok AVCHD</b>	Wyświetlanie filmów AVCHD.

# Indeks obrazów

Wybór liczby obrazów wyświetlanych na ekranie indeksu.

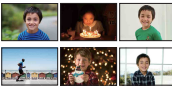
1 MENU → [Odtwarzanie] → [Indeks obrazów] → wybrany tryb.

✓	<b>6 obrazów</b>	Wyświetlanie 6 obrazów.	
	<b>12 obrazów</b>	Wyświetlanie 12 obrazów.	

## Wyświetlanie wybranego folderu

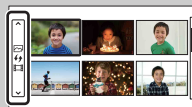

Aby wybrać dany folder, wystarczy zaznaczyć pasek z lewej strony ekranu indeksu, a następnie skorzystać z górnej/dolnej sekcji pokrętła regulacyjnego.

Naciśnięcie środkowej sekcji pokrętła regulacyjnego zmienia tryb oglądania.

# Obróć

Obracanie zdjęcia przeciwnie do ruchu wskazówek zegara. Polecenie to służy do wyświetlania poziomego zdjęcia w pionie. Po obróceniu zdjęcia będzie ono odtwarzane w obróconej pozycji nawet po wyłączeniu zasilania.

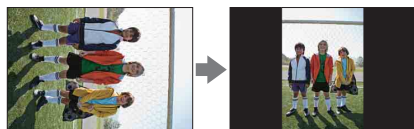

1 MENU → [Odtwarzanie] → [Obróć].

2 Naciśnij środkową sekcję pokrętki regulacyjnego.

Zdjęcie zostanie obrócone w kierunku przeciwnym do ruchu wskazówek zegara.

Zdjęcie jest obracane w momencie naciśnięcia środkowej sekcji.

## Uwagi

- Nie można korzystać z funkcji obracania w odniesieniu do poniższych plików:
  - Filmy
  - Chronione obrazy
  - Obrazy 3D
- Mogą wystąpić problemy z obracaniem zdjęć zrobionych innymi aparatami.
- W przypadku wyświetlania zdjęć na komputerze informacja o obróceniu zdjęcia może być pomijana przez niektóre programy.



# Chronić

Ochrona zarejestrowanych obrazów przed przypadkowym usunięciem.  
Na chronionych obrazach widoczny jest symbol .

1 MENU → [Odtwarzanie] → [Chronić] → wybrany tryb.

✓	<b>Wiele obrazów</b>	Włączanie lub wyłączenie ochrony zaznaczonych obrazów. Naciśnij środkową sekcję pokrętła regulacyjnego, aby wybrać funkcję OK.
	<b>Anuluj wszystkie zdjęcia</b>	Anulowanie ochrony wszystkich zdjęć.
	<b>Anuluj wszystkie filmy (MP4)</b>	Anulowanie ochrony wszystkich filmów (MP4).
	<b>Anuluj wsz. pliki Wid.AVCHD</b>	Anulowanie ochrony wszystkich filmów AVCHD.

## Uwaga

- Jednocześnie można zabezpieczyć maksymalnie 100 obrazów.

# Powiększ

Istnieje możliwość sprawdzenia ostrości obrazu przez powiększenie danego fragmentu odtwarzanego zdjęcia.

- 1 MENU → [Odtwarzanie] → [ Powiększ].
- 2 Zmień skalę, obracając pokrętkę regulacyjnym.
- 3 Wybierz miejsce, które ma być wyświetlone, naciskając górną/dolną/prawą/lewą sekcję pokrętki regulacyjnego.
- 4 Aby anulować odtwarzanie w powiększeniu, wybierz **X**.

## Uwagi

- Nie można powiększać filmów.
- Podczas odtwarzania zdjęć panoramicznych najpierw należy wstrzymać odtwarzanie, a dopiero potem powiększyć obraz.

## Zakres skalowania

Zakres skalowania zależy od rozmiaru obrazu.

Rozmiar obrazu	Zakres skalowania
L	ok. $\times 1,0 - \times 13,6$
M	ok. $\times 1,0 - \times 9,9$
S	ok. $\times 1,0 - \times 6,8$

# Nastaw. głośności

Regulacja poziomu głośności filmów w zakresie 8 poziomów.

1 MENU → [Odtwarzanie] → [Nastaw. głośności] → wybrana wartość.

## Regulacja głośności podczas odtwarzania

Naciśnięcie dolnej sekcji pokrętła regulacyjnego podczas odtwarzania filmów powoduje wyświetlenie ekranu [Nastaw. głośności].

Głośność można regulować w trakcie słuchania.

# Określ wydruk

Można określić, które zdjęcia z karty pamięci mają być później wydrukowane. W przypadku zarejestrowanych zdjęć wyświetlany jest znak **DPOF** (zlecenie wydruku) (DPOF: Digital Print Order Format).

1 MENU → [Odtwarzanie] → [Określ wydruk] → wybrane ustawienie.

Ustaw.DPOF		
✓	<b>Wiele obrazów</b>	Wybór zdjęć do zlecenia wydruku. ① Zaznacz obraz i naciśnij środkową sekcję pokrętła regulacyjnego. Aby anulować zaznaczenie obrazu, wystarczy ponownie wybrać obraz z symbolem ✓. ② Powtórz tę czynność w przypadku wszystkich zdjęć, które mają być wydrukowane.
	<b>Anuluj wszyst.</b>	Anulowanie wszystkich znaków DPOF.
Nadruk daty		
	<b>WŁ.</b>	Ustawianie, czy w przypadku drukowania zdjęć z oznaczeniem DPOF ma być uwzględniana data czy nie.
✓	<b>WYŁ.</b>	

## Uwagi

- Znaku DPOF nie można dodawać do poniższych plików:
  - Filmy
  - Zdjęcia RAW
- Znak DPOF można dodać do maksymalnie 999 zdjęć.
- Po wydrukowaniu rejestracja DPOF nie jest czyszczona. Po wydrukowaniu zdjęć zalecane jest jej wyczyszczenie.

# Wspomaganie AF

Wspomaganie AF dostarcza oświetlenia wypełniającego, aby łatwiej można było ustawić ostrość na obiekcie w ciemnym otoczeniu.

Czerwone światło wspomaganie AF ułatwia ustawienie ostrości w aparacie, gdy spust migawki jest wciśnięty do połowy aż do momentu zablokowania ustawienia ostrości.

1 MENU → [Ustawienia] → [Wspomaganie AF] → wybrane ustawienie.

✓	<b>Automatyczne</b>	Wspomaganie AF jest wykorzystywane.
	<b>WYŁ.</b>	Wspomaganie AF nie jest wykorzystywane.

## Uwagi

- Wspomaganie AF nie można używać w przypadku:
  - przy ustawieniu [Ciąg. autofokus] w pozycji [Tryb autofokusa],
  - wyboru opcji [Krajobraz], [Scena nocna] lub [Sporty] w trybie [Wybór sceny],
  - wyboru funkcji [Rozległa panorama],
  - wyboru funkcji [Rozległa panorama 3D],
  - nagrywania filmów,
  - korzystania z obiektywu z mocowaniem A (oddzielnie w sprzedaży).
- W przypadku korzystania ze wspomaganie AF ustawienie [Obszar autofokusa] jest nieprawidłowe i obszar AF jest zaznaczony linią przerywaną. AF w pierwszej kolejności działa w odniesieniu do obszaru w środku i wokół niego.

# Red.czerw.oczu

Przed zrobieniem zdjęcia błysk uruchamiany jest co najmniej 2 razy w celu ograniczenia efektu czerwonych oczu występującego podczas pracy z lampą błyskową.

1 MENU → [Ustawienia] → [Red.czerw.oczu] → wybrane ustawienie.

	<b>WŁ.</b>	Błysk jest zawsze uruchamiany w celu ograniczenia efektu czerwonych oczu.
✓	<b>WYŁ.</b>	Funkcja Red.czerw.oczu jest nieaktywna.

## Uwagi

- Nie można korzystać z funkcji Red.czerw.oczu z funkcją [Zdj. z uśmiechem].
- Funkcja Red.czerw.oczu może nie przynieść oczekiwanych rezultatów. Zależy to od indywidualnych różnic i warunków, na przykład od odległości do obiektu, albo od tego, czy w momencie uruchomienia przedbłysku obiekt nie spoglądał w inną stronę.

## 💡 Co jest przyczyną efektu czerwonych oczu?

Przy słabym oświetleniu źrenice ulegają rozszerzeniu. Światło lampy błyskowej odbija się od naczyń krwionośnych w tylnej części oka (siatkówka), co jest przyczyną zjawiska „czerwonych oczu”.

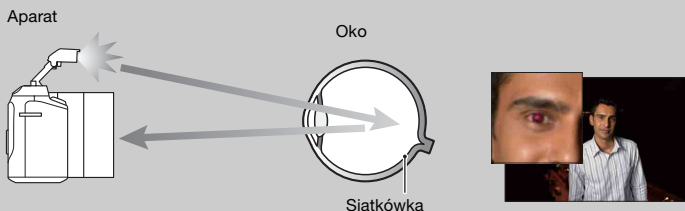

# Ustaw. FINDER/LCD

Po zamocowaniu w aparacie wizjera elektronicznego (oddzielnie w sprzedaży) czujniki wizjera pozwalają wykryć, czy wizjer jest używany, czy też nie, umożliwiając przełączenie trybu wyświetlania w aparacie.

1 MENU → [Ustawienia] → [Ustaw. FINDER/LCD] → wybrane ustawienie.

✓	<b>Automatyczne</b>	Po spojrzeniu w wizjer elektroniczny wyświetlany obraz jest automatycznie przełączany na wizjer elektroniczny.
	<b>Ręczny</b>	Do przełączania obrazu pomiędzy wizjerem elektronicznym a ekranem LCD służy przycisk na wizjerze elektronicznym.

# Wyśw. podgląd na żywo

Ustawianie, czy na ekranie LCD mają być wyświetlane zmodyfikowane obrazy z efektami po zmianie kompensacji ekspozycji, balansu bieli lub użyciu funkcji Strefa twórcza oraz Efekt wizualny.

1 MENU → [Ustawienia] → [Wyśw. podgląd na żywo] → wybrane ustawienie.

✓	<b>Efekt ustawień Wl.</b>	Wyświetlanie obrazów z zastosowanymi efektami.
	<b>Efekt ustawień Wyl.</b>	Obrazy z zastosowanymi efektami nie będą wyświetlane. To ustawienie pozwala skoncentrować się na kompozycji ujęcia, ponieważ obiekt jest widoczny na ekranie tak, jak wygląda w rzeczywistości. Obrazy są zawsze wyświetlane z odpowiednim ustawieniem jasności w trybie [Ekspozycji ręcznej].

## Uwaga

- Opcję [Efekt ustawień Wyl.] można wybrać tylko w następujących trybach fotografowania:
  - [Ekspozycji ręcznej]
  - [Priorytet migawki]
  - [Priorytet przysłony]
  - [Program Auto]



# Auto podgląd

Bezpośrednio po zrobieniu, zarejestrowane zdjęcie można zweryfikować na ekranie LCD. Czas wyświetlania można zmienić.

1 MENU → [Ustawienia] → [Auto podgląd] → wybrane ustawienie.

	<b>10 s</b>	Zdjęcie będzie wyświetlane przez ustawiony czas. Wybór opcji  (Powiększ) umożliwia kontrolę powiększonego obrazu.
	<b>5 s</b>	
✓	<b>2 s</b>	
	<b>WYŁ.</b>	Zdjęcie nie będzie wyświetlane.

## Uwagi

- W autopodglądzie obraz nie będzie wyświetlany w układzie pionowym, nawet jeśli opcja [Wyświetl.odtw.] jest ustawiona na [Autom.obrót].
- Nawet jeśli przy rejestrowaniu zdjęć z użyciem funkcji [Rozległa panorama 3D] lub [Rozległa panorama] funkcja [Linia siatki] ma inne ustawienie niż [WYŁ.], linia siatki nie będzie wyświetlana w autopodglądzie.
- Przy pewnych ustawieniach, na przykład [DRO/Auto HDR], [Efekt gładkiej skóry], [Komp. ob.: Zniekształc.], przed wyświetleniem zdjęcia, chwilowo wyświetlany jest obraz niepoddany obróbce.

# Linia siatki

Włączanie lub wyłączanie wyświetlania linii siatki. Linia siatki jest pomocna przy komponowaniu zdjęć.

1 MENU → [Ustawienia] → [Linia siatki] → wybrane ustawienie.

	<b>Siatka 3x3</b>	Umieszczenie głównych obiektów blisko jednej z linii siatki, które dzielą obraz na 9 obszarów, gwarantuje prawidłowo zrównoważoną kompozycję.
	<b>Siatka kwadratowa</b>	Siatki kwadratowe ułatwiają sprawdzenie wypoziomowania kompozycji. Jest to przydatne przy ocenie jakości kompozycji podczas fotografowania krajobrazów, obiektów w zbliżeniu lub ujęć podwójnych.
	<b>Siatka przek+kwad.</b>	Umieszczenie obiektu na przekątnej może wyrażać radosne i silne uczucie.
✓	<b>WYŁ.</b>	Linia siatki nie jest wyświetlana.



## Sprawdzanie kadru przy nagrywania filmów

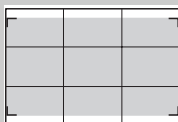

Ramka kadru filmu

Ramka kadru pojawiająca się, gdy funkcja [Linia siatki] ma inne ustawienie niż [WYŁ.], wskazuje jaka część obiektu znajduje się w kadrze. Umożliwia ona zmianę kompozycji ujęcia przez przybliżanie się do obiektu lub oddalanie się od niego.

# Poziom zarysu

W trybie ręcznego ustawiania ostrości uwydatnienie określonym kolorem zarysu obszarów z ustawioną ostrością. Funkcja ta pozwala w łatwy sposób sprawdzić ustawienie ostrości.

1 MENU → [Ustawienia] → [Poziom zarysu] → wybrane ustawienie.

	<b>Wysoki</b>	Ustawianie wysokiego poziomu zarysu.
	<b>Średni</b>	Ustawianie średniego poziomu zarysu.
	<b>Niski</b>	Ustawianie niskiego poziomu zarysu.
✓	<b>WYŁ.</b>	Funkcja uwydatniania zarysu nie jest używana.

## Uwagi

- Z uwagi na fakt, że aparat dokonuje oceny ostrości obszarów, poziom zarysu zależy od obiektu, warunków fotografowania lub używanego obiektywu.
- Zarys obszarów z ustawioną ostrością nie jest uwydatniany, gdy aparat jest podłączony za pośrednictwem kabla HDMI.

# Kolor zarysu

Ustawianie koloru wykorzystywanego w przypadku funkcji uwydatniania zarysu w trybie ręcznego ustawiania ostrości.

1 MENU → [Ustawienia] → [Kolor zarysu] → wybrane ustawienie.

✓	<b>Biały</b>	Uwydatnienie zarysów kolorem białym
	<b>Czerwony</b>	Uwydatnienie zarysów kolorem czerwonym.
	<b>Żółty</b>	Uwydatnienie zarysów kolorem żółtym.

## Uwaga

- Nie można ustawić tej opcji, gdy w pozycji [Poziom zarysu] ustawiono opcję [WYŁ.].

# Wyraźny zoom obr.

Ustawianie, czy funkcja Wyraźny zoom obr. ma być używana w trakcie korzystania z funkcji [Zoom] aparatu (strona 76), czy też nie. Powiększanie obrazu przy wyższej jego jakości niż w przypadku zoomu cyfrowego.

1 MENU → [Ustawienia] → [Wyraźny zoom obr.] → wybrane ustawienie.

✓	<b>WŁ.</b>	Funkcja Wyraźny zoom obrazu będzie używana.
	<b>WYŁ.</b>	Funkcja Wyraźny zoom obrazu nie będzie używana.

## Uwaga

- Z funkcji [Wyraźny zoom obr.] nie można korzystać w następujących trybach i sytuacjach:
  - [Z ręki o zmierzchu] w pozycji [Wybór sceny]
  - [Korekcja drgań]
  - [Rozległa panorama]
  - [Rozległa panorama 3D]
  - [Zdj. z uśmiechem]
  - [RAW] lub [RAW & JPEG] w trybie [Jakość]

# Zoom cyfrowy

Ustawianie, czy funkcja Zoom cyfrowy ma być używana, gdy wykorzystywana jest funkcja [Zoom] aparatu (strona 76), czy też nie.

Można uzyskać większe powiększenie niż w przypadku funkcji Wyraźny zoom obrazu. Ta funkcja jest również dostępna przy nagrywaniu filmów.

1 MENU → [Ustawienia] → [Zoom cyfrowy] → wybrane ustawienie.

	<b>WŁ.</b>	Funkcja Zoom cyfrowy będzie używana. Dalsze powiększenie bez uwzględnienia pogorszenia jakości obrazu można uzyskać, ustawiając [WŁ.].
✓	<b>WYŁ.</b>	Funkcja Zoom cyfrowy nie będzie używana.

## Uwaga

- Z funkcji [Zoom cyfrowy] nie można korzystać w następujących trybach i sytuacjach:
  - [Z ręki o zmierzchu] w pozycji [Wybór sceny]
  - [Korekcja drgań]
  - [Rozległa panorama]
  - [Rozległa panorama 3D]
  - [Zdj. z uśmiechem]
  - [RAW] lub [RAW & JPEG] w trybie [Jakość]

# Samowyzw. do autoport.

Wybór, czy przy ekranie LCD odchylonym w górę pod kątem 180 stopni, ma być ustawiany samowyzwalacz z 3-sekundowym opóźnieniem, czy też nie.

1 MENU → [Ustawienia] → [Samowyzw. do autoport.] → [WŁ.].

2 Odchyl ekran LCD w górę o 180 stopni.

Ustawione zostanie 3-sekundowe opóźnienie samowyzwalacza.

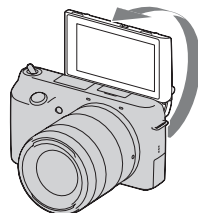

3 Naciśnij spust migawki.

Migawka zostanie wyzwolona po upływie 3 sekund.

✓	<b>WŁ.</b>	Automatyczne ustawianie trybu fotografowania w przypadku samowyzwalacza z 3-sekundowym opóźnieniem, gdy ekran LCD jest odchylony w górę pod kątem 180 stopni.
	<b>WYŁ.</b>	Wybór trybu fotografowania w oparciu o tryb pracy. Opcję tę należy wybrać, gdy samowyzwalacz nie będzie używany i ustawić tryb pracy na [Zdjęcia pojedyncze].

## Uwagi

- Z funkcji [Samowyzw. do autoport.] nie można korzystać w następujących trybach i sytuacjach:
  - Podczas nagrywania filmów
  - [Z ręki o zmierzchu] w pozycji [Wybór sceny]
  - [Korekcja drgań]
  - [Rozległa panorama]
  - [Rozległa panorama 3D]
  - [Zdj. z uśmiechem]
  - [Auto HDR] w pozycji [DRO/Auto HDR]
  - [Miękka ostrość], [Malowidło HDR], [Cz-b o bogatej grad.], [Miniatura] w trybie [Efekt wizualny]
- Po podłączeniu osprzętu do złącza akcesoriów 2 mogą wystąpić problemy z odchyleniem ekranu LCD w górę pod kątem 180 stopni. W takich przypadkach należy odłączyć osprzęt.
- Gdy światło lampy błyskowej lub lampki wspomaganie AF jest zbyt jasne podczas fotografowania, należy zamknąć lampę błyskową i zmienić ustawienie w pozycji [Wspomaganie AF].

# Pojd. zdj. Lepsza autom.

Ustawianie, czy wszystkie zdjęcia seryjne wykonane w trybie Lepsza automatyka mają być zapisywane, czy też nie.

1 MENU → [Ustawienia] → [Pojd. zdj. Lepsza autom.] → wybrane ustawienie.

✓	<b>Automatyczne</b>	Zapisywanie 1 właściwego zdjęcia wybranego w aparacie.
	<b>WYŁ.</b>	Zapisywanie wszystkich obrazów.

## Uwagi

- Nawet po ustawieniu opcji [Pojd. zdj. Lepsza autom.] na [WYŁ.] przy wybranym rozpoznanym trybie sceny [Z ręki o zmierzchu] zapisywany jest 1 złożony obraz.
- Po włączeniu funkcji Automatyczne kadrowanie portretu, 2 obrazy są zapisywane pomimo ustawienia opcji [Automatyczne].



# Wspomaganie MF

Automatyczne powiększanie obrazu na ekranie w celu ułatwienia ręcznego ustawiania ostrości. Funkcja ta działa w trybie [Ostrość ręczna] lub [Ostrość DMF].

1 MENU → [Ustawienia] → [Wspomaganie MF] → wybrane ustawienie.

2 Obracając pierścieniem ustawiania ostrości, wyreguluj ostrość.

Krotność powiększenia obrazu będzie wynosić 4,8. Obraz można również powiększyć 9,5-krotnie.

- W trybie Ostrość DMF (Direct Manual Focus), po automatycznym ustawieniu ostrości, należy obrócić pierścień ustawiania ostrości przy wciśniętym do połowy spuście migawki.

✓	<b>WŁ.</b>	Powiększanie obrazu. Czas wyświetlania w powiększeniu można ustawić poleceniem [Czas wsp. MF]. Aby zakończyć powiększanie obrazu, wybierz <b>X</b> .
	<b>WYŁ.</b>	Obraz nie będzie powiększany.

## Uwagi

- Podczas nagrywania filmu nie można używać funkcji [Wspomaganie MF].
- Po założeniu obiektywu z mocowaniem A (oddzielnie w sprzedaży) naciśnięcie MF $\oplus$  (przycisku programowalnego) powiększa obraz.

# Czas wsp. MF

Ustawianie czasu, przez który obraz będzie wyświetlany w powiększeniu dla potrzeb funkcji [Wspomaganie MF].

1 MENU → [Ustawienia] → [Czas wsp. MF] → wybrane ustawienie.

	<b>Bez ograniczeń</b>	Obraz wyświetlany będzie w powiększeniu do momentu wybrania <b>X</b> .
	<b>5 s</b>	Obraz będzie wyświetlany w powiększeniu przez 5 sekundy.
✓	<b>2 s</b>	Obraz będzie wyświetlany w powiększeniu przez 2 sekundy.

## Uwaga

- Nie można ustawić tej opcji, gdy w pozycji [Wspomaganie MF] ustawiono opcję [WYŁ.].

# Przestrzeń barw

Sposób przedstawiania kolorów za pomocą kombinacji liczb lub zakres odtwarzanych barw określany jest mianem „przestrzeni barw”. Przestrzeń barw można zmieniać zależnie od potrzeb.

1 MENU → [Ustawienia] → [Przestrzeń barw] → wybrane ustawienie.

✓	<b>sRGB</b>	Jest to standardowa przestrzeń barw aparatu cyfrowego. W przypadku zwykłego fotografowania, gdy zdjęcia będą drukowane bez żadnych modyfikacji, należy używać ustawienia sRGB.
	<b>AdobeRGB</b>	Ta opcja udostępnia szeroki zakres odtwarzanych kolorów. Przestrzeń barw Adobe RGB dobrze się sprawdza przy obiektach z dużymi obszarami żywej zieleni lub czerwieni. Nazwa pliku obrazu zaczyna się od „_DSC”.

## Uwagi

- Przestrzeń Adobe RGB jest przeznaczona dla aplikacji lub drukarek obsługujących zarządzanie kolorami i przestrzeń barw w wariantcie DCF2.0. Kolory mogą nie być wiernie odtwarzane na wydrukach zdjęć uzyskanych przy użyciu aplikacji lub drukarek, które nie obsługują wspomnianych funkcji.
- Zdjęcia zarejestrowane w przestrzeni Adobe RGB i wyświetlane z poziomu aparatu lub urządzeń, które nie są zgodne z przestrzenią Adobe RGB, mają niskie nasycenie barw.

# SteadyShot

Włączanie lub wyłączanie funkcji SteadyShot obiektywu.

1 MENU → [Ustawienia] → [SteadyShot] → wybrane ustawienie.

✓	<b>WŁ.</b>	Funkcja SteadyShot jest używana.
	<b>WYŁ.</b>	Funkcja SteadyShot jest nieaktywna. To ustawienie jest zalecane, gdy używany jest statyw.

## Uwagi

- Opcja [WŁ.] jest wybierana w następujących trybach:
  - [Z ręki o zmierzchu] w pozycji [Wybór sceny]
  - [Korekcja drgań]
- Funkcji [SteadyShot] nie można włączyć, gdy w nazwie obiektywu nie ma członu „OSS”, na przykład „E16 mm F2.8” lub gdy wykorzystywany jest obiektyw z mocowaniem A (oddzielnie w sprzedaży).

# Wyzw.bez obiek.

Ustawianie, czy w przypadku braku obiektywu migawka może być wyzwalana.

1 MENU → [Ustawienia] → [Wyzw.bez obiek.] → wybrane ustawienie.

	<b>Aktywne</b>	Możliwość wyzwalania migawki bez podłączonego obiektywu. Opcję tę należy wybrać w przypadku podłączenia aparatu do teleskopu astronomicznego itp.
✓	<b>Nieaktywne</b>	Migawka może być wyzwalana tylko przy podłączonym obiektywie.

## Uwaga

- Prawidłowego pomiaru nie można uzyskać w przypadku obiektywów bez styku obiektywu, na przykład obiektywu teleskopu astronomicznego. W takich przypadkach ekspozycję należy dobrać ręcznie w oparciu o zarejestrowany obraz.

# Eye-Start AF

Ustawianie, czy podczas korzystania z wizjera elektronicznego (oddzielnie w sprzedaży) zamocowanego w aparacie ma być używany autofokus, czy też nie.

1 MENU → [Ustawienia] → [Eye-Start AF] → wybrane ustawienie.

	<b>WŁ.</b>	Automatyczne ustawianie ostrości jest uruchamiane w momencie spojrzenia przez wizjer elektroniczny.
✓	<b>WYŁ.</b>	Automatyczne ustawianie ostrości nie jest uruchamiane w momencie spojrzenia przez wizjer elektroniczny.

## Uwaga

- Ta opcja jest dostępna tylko po podłączeniu adaptera obiektywu LA-EA2 (oddzielnie w sprzedaży).

# Pierw. kurtyna migawki

Funkcja elektronicznej przedniej kurtyny migawki skraca opóźnienie między kolejnymi wyzwoleniami migawki.

1 MENU → [Ustawienia] → [Pierw. kurtyna migawki] → wybrane ustawienie.

✓	<b>WŁ.</b>	Funkcja elektronicznej przedniej kurtyny migawki włączona.
	<b>WYŁ.</b>	Funkcja elektronicznej przedniej kurtyny migawki wyłączona.

## Uwagi

- W przypadku fotografowania z krótkim czasem otwarcia przysłony, z użyciem obiektywu o szerokim kącie, w nieostrych miejscach może pojawić się rozmycie światła (w zależności od obiektu i warunków fotografowania). W takiej sytuacji należy ustawić wartość opisywanego parametru na [WYŁ.].
- W przypadku korzystania z obiektywu innego producenta (między innymi obiektywu Minolta/Konica-Minolta) opcję tę należy ustawić na [WYŁ.]. Jeśli będzie on wskazywał [WŁ.], ekspozycja nie zostanie właściwie ustalona albo jasność zdjęcia będzie nierówna.

# Red.sz.dł.naśw.

Po ustawieniu sekundowego lub dłuższego czasu otwarcia migawki (fotografowanie z długim czasem ekspozycji) funkcja redukcji szumów jest włączana na taki sam czas, przez który była otwarta migawka. Ma to na celu zmniejszenie ziarnistego szumu, typowego dla długiej ekspozycji.

1 MENU → [Ustawienia] → [Red.sz.dł.naśw.] → wybrane ustawienie.

✓	<b>WŁ.</b>	Redukcja szumów jest uruchamiana przez czas odpowiadający czasowi otwarcia migawki. Gdy trwa proces redukcji szumów, wyświetlany jest komunikat i nie można wykonać kolejnego zdjęcia. Opcję tę należy wybrać, gdy priorytetem jest jakość obrazu.
	<b>WYŁ.</b>	Redukcja szumów nie jest uruchamiana. Opcję tę należy wybrać, gdy ważniejszy jest krótszy odstęp czasu między kolejnymi zdjęciami.

## Uwagi

- Funkcja [Red.sz.dł.naśw.] jest ustawiona na [WYŁ.] w następujących trybach:
  - [Zdjęcia seryjne]
  - [Zd.ser.pier.cz.]
  - [Bracket: Seryjne]
  - [Sporty], [Z ręki o zmierzchu] w trybie [Wybór sceny]
  - [Korekcja drgań]
  - [Rozległa panorama]
  - [Rozległa panorama 3D]
- Funkcja [Red.sz.dł.naśw.] jest ustawiona na [WŁ.] w następujących trybach:
  - [Inteligentna auto]
  - [Lepsza automatyka]
  - [Wybór sceny] (oprócz opcji [Sporty], [Z ręki o zmierzchu])



# Red.sz.wys.ISO

Podczas robienia zdjęć z wysoką czułością ISO aparat redukuje szумы, które stają się bardziej widoczne przy wyższych czułościach aparatu. Gdy trwa proces redukcji szumów, może zostać wyświetlony komunikat i nie można wykonać kolejnego zdjęcia.

1 MENU → [Ustawienia] → [Red.sz.wys.ISO] → wybrane ustawienie.

✓	<b>Normalna</b>	Zwykła redukcja szumów wysokiej czułości ISO.
	<b>Niska</b>	Umiarkowana redukcja szumów wysokiej czułości ISO. Opcję tę należy wybrać, gdy ważniejszy jest krótszy odstęp czasu między kolejnymi zdjęciami.

## Uwaga

- Redukcja szumów nie jest dostępna w następujących trybach:
  - [Inteligentna auto]
  - [Lepsza automatyka]
  - [Wybór sceny]
  - [Korekcja drgań]
  - [Rozległa panorama]
  - [Rozległa panorama 3D]
  - Zdjęcia RAW

# Komp. ob.:Winietowanie

Kompensacja ciemniejszych narożników ekranu spowodowanych pewnymi cechami obiektywu.

1 MENU → [Ustawienia] → [Komp. ob.:Winietowanie] → wybrane ustawienie.

✓	<b>Automatyczne</b>	Automatyczna kompensacja ciemniejszych narożników ekranu.
	<b>WYŁ.</b>	Brak kompensacji ciemniejszych narożników ekranu.

## Uwaga

- Ta opcja jest dostępna tylko w przypadku obiektywu z mocowaniem E.

# Komp. ob.: Aber. chro.

Redukcja odchylenia barw w narożnikach ekranu spowodowanego pewnymi cechami obiektywu.

1 MENU → [Ustawienia] → [Komp. ob.: Aber. chro.] → wybrane ustawienie.

✓	<b>Automatyczne</b>	Automatyczna redukcja odchylenia barw.
	<b>WYŁ.</b>	Brak kompensacji odchylenia barw.

## Uwaga

- Ta opcja jest dostępna tylko w przypadku obiektywu z mocowaniem E.

# Komp. ob.: Zniekształc.

Kompensacja zniekształceń na ekranie spowodowanych pewnymi cechami obiektywu.

1 MENU → [Ustawienia] → [Komp. ob.: Zniekształc.] → wybrane ustawienie.

	<b>Automatyczne</b>	Automatyczna kompensacja zniekształceń na ekranie.
✓	<b>WYŁ.</b>	Brak kompensacji zniekształceń na ekranie.

## Uwaga

- Ta opcja jest dostępna tylko w przypadku obiektywu z mocowaniem E.

# Prioryt. śledzenie twarzy

Wybór, czy dana twarz ma być śledzona na warunkach preferencyjnych, czy też nie, po wykryciu tej twarzy przez aparat w trakcie operacji śledzenia obiektu.

1 MENU → [Ustawienia] → [Prioryt. śledzenie twarzy] → wybrane ustawienie.

✓	<b>WŁ.</b>	Preferencyjne śledzenie twarzy. Gdy twarz nie jest widoczna na ekranie LCD, wówczas aparat śledzi obiekt, lecz gdy twarz jest widoczna, wówczas kamera śledzi twarz. Jeżeli śledzona osoba zniknie z ekranu w trakcie operacji śledzenia, po czym ponownie pojawi się na ekranie, wówczas w aparacie zostanie wznowione ustawianie ostrości dla tej twarzy.
	<b>WYŁ.</b>	Bez preferencyjnego śledzenia obiektu. Po ustawieniu wykrytej twarzy jako docelowego obiektu operacji śledzenia, nawet przy ustawieniu [WYŁ.] w pozycji [Prioryt. śledzenie twarzy], obiekt będzie śledzony w aparacie, nawet jeśli jego twarz nie jest widoczna. Jeżeli śledzona osoba zniknie z ekranu w trakcie operacji śledzenia, po czym ponownie pojawi się na ekranie, wówczas w aparacie zostanie wznowione ustawianie ostrości dla tej twarzy.

## Uwaga

- Po ustawieniu funkcji [Wykrywanie twarzy] na [WYŁ.], funkcja [Prioryt. śledzenie twarzy] zostanie ustawiona na [WYŁ.] i nie można tego zmienić.

# Nagr. dźwięku filmu

Włączanie lub wyłączanie rejestrowania dźwięku podczas nagrywania filmu.

1 MENU → [Ustawienia] → [Nagr. dźwięku filmu] → wybrane ustawienie.

✓	<b>WŁ.</b>	Dźwięk (stereo) jest rejestrowany.
	<b>WYŁ.</b>	Dźwięk nie jest rejestrowany.

## Uwaga

- Po wybraniu opcji [WŁ.] rejestrowane będą również odgłosy mechanizmu obiektywu i dźwięki towarzyszące pracy aparatu.

# Reduk. szumu wiatru

Wybór, czy szum wiatru ma być wyciszany podczas nagrywania filmów.

1 MENU → [Ustawienia] → [Reduk. szumu wiatru] → wybrane ustawienie.

	<b>WŁ.</b>	Szum wiatru będzie wyciszany.
✓	<b>WYŁ.</b>	Szum wiatru nie będzie wyciszany.

## Uwagi

- Ustawienie tej opcji na [WŁ.] przy słabym wietrze może spowodować, że zwykle dźwięki zostaną zarejestrowane przy zbyt niskim poziomie głośności.
- Gdy używany jest mikrofon (oddzielnie w sprzedaży), szum wiatru nie będzie wyciszany mimo ustawienia tej funkcji na [WŁ.].

# Regulacja AF

Możliwość regulacji i rejestrowania pozycji z autofokusem dla poszczególnych obiektywów, gdy wykorzystywany jest obiektyw z mocowaniem A z adapterem obiektywu LA-EA2 (oddzielnie w sprzedaży).

- 1 MENU → [Ustawienia] → [Regulacja AF].
- 2 [Ustawienie regulacji AF] → [WŁ.].
- 3 [Wartość reg.] → wybrana wartość → OK.

<b>Ustawienie regulacji AF</b>	Wybór, czy funkcja [Regulacja AF] ma być wykorzystywana. Ustawienie [WŁ.] włącza ją.
<b>Wartość reg.</b>	Umożliwia wybór optymalnej wartości pomiędzy -20 a +20. Wybór większej wartości oddala pozycję z autofokusem od aparatu. Wybór mniejszej wartości przybliża pozycję z autofokusem do aparatu.
<b>Kasuj</b>	Anulowanie ustawionej wartości.

## Uwagi

- Wskazana jest regulacja tej pozycji w rzeczywistych warunkach fotografowania.
- Po założeniu obiektywu, dla którego zarejestrowano już tę wartość, na ekranie pojawi się zapisana liczba. W przypadku obiektywu, dla którego nie zarejestrowano jeszcze tej liczby, pojawi się wartość  $[\pm 0]$ .
- Wyświetlenie znaku [-] sygnalizuje, że zarejestrowano ponad 30 obiektywów. Aby zarejestrować kolejny obiektyw, należy najpierw skasować jakąś wartość. W tym celu należy założyć obiektyw, którego wartość ma zostać skasowana, i wybrać  $[\pm 0]$ . Aby skasować wszystkie zarejestrowane wartości, wystarczy wybrać [Kasuj].
- Z funkcji [Regulacja AF] można korzystać tylko w przypadku obiektywów Sony, Minolta i Konika-Minolta. Skorzystanie z funkcji [Regulacja AF] w przypadku obiektywów innych marek może mieć wpływ na zarejestrowane już wartości.
- Nie można ustawić wartości [Regulacja AF] indywidualnie dla obiektywów Sony, Minolta i Konika-Minolta o tych samych parametrach.



# Start menu

Opcja ta pozwala wybrać, czy zawsze ma być wyświetlany pierwszy ekran menu czy ekran odpowiadający opcji ustawianej ostatnim razem.

1 MENU → [Ustawienia] → [Start menu] → wybrane ustawienie.

	<b>Główne</b>	Zawsze będzie wyświetlany pierwszy ekran menu.
✓	<b>Poprzednie</b>	Wyświetlany będzie ostatnio ustawiany element. Umożliwia to szybszą zmianę uprzednio ustawianego parametru.

# Ustawienia przyc. Własne

Przypisanie funkcji różnym przyciskom przyspiesza wykonywanie operacji. Wystarczy nacisnąć odpowiedni przycisk na ekranie z informacjami dotyczącymi rejestrowania obrazu.

- 1 MENU → [Ustawienia] → [Ustawienia przyc. Własne] → wybrane ustawienie.

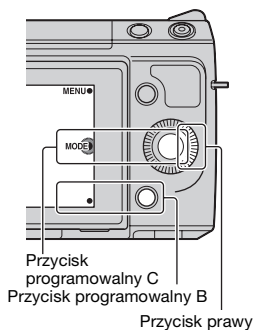

Ustaw. praw. przyc.		
	Tryb fotograf.	ISO
	Wskaz. dot. fot.	Balans bieli
	Wybór AF/MF	Tryb pomiaru
	Tryb autofokusa	DRO/Auto HDR
	Obszar autofokusa	Efekt wizualny
	Śledzenie obiektu	Strefa twórcza
	Zoom	Tryb błysku
	Wykrywanie twarzy	Korekcja błysku
	Zdj. z uśmiechem	Wspomaganie MF
	Autom. kadr. portr.	Przełącz.AEL (strona 149)
	Efekt gładkiej skóry	✓ Nieustawiono
	Jakość	
Ustaw. przyc. pr. B		
	Tryb fotograf.	Balans bieli
	Wskaz. dot. fot.	Tryb pomiaru
	Tryb autofokusa	DRO/Auto HDR
	Śledzenie obiektu	Efekt wizualny
✓	Zoom	Strefa twórcza
	Wykrywanie twarzy	Tryb błysku

	<b>Zdj. z uśmiechem</b>		<b>Korekcja błysku</b>
	<b>Autom. kadr. portr.</b>		<b>Wspomaganie MF</b>
	<b>Efekt gładkiej skóry</b>		<b>Przełącz.AEL (strona 149)</b>
	<b>Jakość</b>		<b>Nieustawiono</b>
	<b>ISO</b>		
<b>Ustaw. przyc. pr. C</b>			
✓	<b>Tryb fotograf.</b>	Wywołanie trybu zapisu.	
	<b>Niestandard.</b>	Wywoływanie funkcji przypisanej w pozycji [Niestandard. 1], [Niestandard. 2], [Niestandard. 3], [Niestandard. 4] lub [Niestandard. 5].	
<b>Niestandard. 1 do 5</b>			
		<b>Wybór AF/MF</b>	
		<b>Tryb autofokusa</b>	
		<b>Obszar autofokusa</b>	
		<b>Wykrywanie twarzy</b>	
		<b>Zdj. z uśmiechem</b>	
		<b>Autom. kadr. portr.</b>	
		<b>Efekt gładkiej skóry</b>	
		<b>Jakość</b>	
✓	[Niestandard. 1]	<b>ISO</b>	
✓	[Niestandard. 2]	<b>Balans bieli</b>	
		<b>Tryb pomiaru</b>	
✓	[Niestandard. 3]	<b>DRO/Auto HDR</b>	
		<b>Efekt wizualny</b>	
		<b>Strefa twórcza</b>	
		<b>Tryb błysku</b>	
✓	[Niestandard. 4]/ [Niestandard. 5]	<b>Nieustawiono</b>	

### Uwagi

- Funkcja [Ustawienia przyc. Własne] jest dostępna w następujących trybach rejestrowania obrazu. Funkcja przypisana prawemu przyciskowi, przyciskowi programowalnemu B i przyciskowi programowalnemu C na pokrętle regulacyjnym jest wywoływana tylko w następujących trybach rejestrowania obrazu.
  - [Ekspozycji ręcznej]
  - [Priorytet migawki]
  - [Priorytet przysłony]
  - [Program Auto]
- Ustawienie [Ustaw. przyc. pr. B] jest nieprawidłowe:
  - po włączeniu funkcji Śledzenie obiektu
  - po ustawieniu opcji [Elast. punktowy] w pozycji [Obszar autofokusa]

- Nie trzeba konfigurować wszystkich opcji [Niestandard. 1], [Niestandard. 2], [Niestandard. 3], [Niestandard. 4] i [Niestandard. 5].

## Wywoływanie funkcji przypisanej opcji [Niestandard.] przycisku programowalnego C

- 1 Po wyświetleniu CUSTOM (Niestandard.) naciśnij przycisk programowalny C.
- 2 Naciskając prawą bądź lewą sekcję pokrętki regulacyjnego, wybierz [Niestandard. 1], [Niestandard. 2], [Niestandard. 3], [Niestandard. 4] lub [Niestandard. 5].

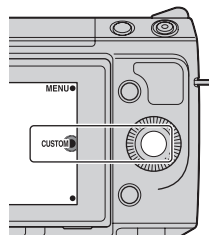

# Przełącz.AEL

W razie trudności z uzyskaniem odpowiedniej ekspozycji dla danego obiektu, funkcja ta pozwala zablokować ekspozycję poprzez ustawienie ostrości i pomiar światła dla obszaru o odpowiedniej jasności.

- 1 MENU → [Ustawienia] → [Ustawienia przyc. Własne] → [Ustaw. praw. przyc.] lub [Ustaw. przyc. pr. B].
- 2 Wybierz [Przełącz.AEL].  
Przycisk prawy lub przycisk programowalny B staje się przyciskiem AEL.
- 3 Skieruj aparat na obszar, względem którego ma być dopasowana ekspozycja.  
Ekspozycja zostanie ustawiona.
- 4 Naciśnij przycisk AEL.  
Ekspozycja zostanie zablokowana i zaświeci się wskaźnik ✖ (blokada AE).
- 5 Ustaw ostrość i zarejestruj obraz wybranego obiektu.
- 6 Aby anulować blokadę ekspozycji, ponownie naciśnij przycisk AEL.

# Brzęczyk

Wybór sygnału dźwiękowego generowanego podczas obsługi aparatu.

1 MENU → [Ustawienia] → [Brzęczyk] → wybrane ustawienie.

✓	<b>WŁ.</b>	Włączanie sygnałów dźwiękowych towarzyszących naciśnięciu pokrętki regulacyjnego lub przycisków programowalnych.
	<b>WYŁ.</b>	Wyłączanie sygnałów dźwiękowych.

# Język

Wybór języka opcji menu, ostrzeżeń i komunikatów.

1 MENU → [Ustawienia] →  Język → wybrany język.

Spis treści

Przykładowe  
zdjęcia

Menu

Indeks

# Ust.daty/czasu

Ponowne ustawianie daty i godziny.

- 1 MENU → [Ustawienia] → [Ust.daty/czasu].
- 2 Naciskając prawą lub lewą sekcję pokrętki regulacyjnego, wybrać odpowiednie pole, po czym naciskając górną lub dolną sekcję wybrać właściwe ustawienie.
- 3 Wybierz OK.

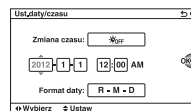

<b>Zmiana czasu:</b>	Opcja [ON] lub [OFF].
<b>Format daty:</b>	Wybór formatu wyświetlania daty i godziny.

## Uwaga

- Opisany aparat nie posiada funkcji nakładania daty na zdjęcia. Korzystając z programu „PlayMemories Home” na płycie CD-ROM (w zestawie), można wydrukować lub zapisać zdjęcia z datą.



# Nastawia region

Ustawianie regionu, w którym aparat będzie używany. Opcja ta pozwala ustawić strefę lokalną w przypadku wyjazdu za granicę.

- 1 MENU → [Ustawienia] → [Nastawia region]  
→ wybrane ustawienie.
- 2 Region można wybrać, naciskając prawą  
bądź lewą sekcję pokrętki regulacyjnego.

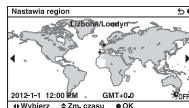

# Ekran Pomocy

Włączanie lub wyłączanie wyświetlania ekranu pomocy podczas obsługi aparatu.

1 MENU → [Ustawienia] → [Ekran Pomocy] → wybrane ustawienie.

✓	<b>WŁ.</b>	Ekran pomocy będzie wyświetlany.
	<b>WYŁ.</b>	Ekran pomocy nie będzie wyświetlany.

# Tryb ekonomiczny

Można skrócić czas do wyłączenia aparatu po okresie beczynności, aby nie doszło do rozładowania akumulatora.

1 MENU → [Ustawienia] → [Tryb ekonomiczny] → wybrane ustawienie.

	<b>Maksymalny</b>	Ustawianie opcji [10 s] w pozycji [Oszcz.energii] i zmniejszenia jasności ekranu LCD. Po zadany okresie beczynności jasność ekranu LCD ulegnie zmniejszeniu.
✓	<b>Standard.</b>	Działanie zgodne z ustawieniem w pozycji [Oszcz.energii].

## Uwaga

- W przypadku korzystania z zasilacza sieciowego AC-PW20 (oddzielnie w sprzedaży) opcji tej nie można ustawić na [Maksymalny].

# Oszcz.energii

Istnieje możliwość ustawienia czasu, po którym aparat będzie przełączany do trybu oszczędzania energii. Naciśnięcie spustu migawki do połowy przywraca tryb robienia zdjęć.

1 MENU → [Ustawienia] → [Oszcz.energii] → wybrane ustawienie.

	<b>30 min.</b>	Aparat przełączany będzie w tryb oszczędzania energii po upływie zadanego czasu.
	<b>5 min.</b>	
✓	<b>1 min.</b>	
	<b>20 s</b>	
	<b>10 s</b>	

## Uwaga

- Aparat należy wyłączyć, jeżeli nie będzie używany przez dłuższy czas.

# Jasność LCD

Istnieje możliwość regulacji jasności ekranu LCD.

1 MENU → [Ustawienia] → [Jasność LCD] → wybrane ustawienie.

✓	<b>Ręczny</b>	Ręczne ustawianie jasności w zakresie -2 do +2.
	<b>Słonecz. dzień</b>	Dobór jasności do warunków fotografowania w plenerze.

# Jasność wizjera

Gdy zamocowany jest wizjer elektroniczny (oddzielnie w sprzedaży), jasność wizjera jest automatycznie dostosowywana do warunków oświetlenia zewnętrznego.

- 1 MENU → [Ustawienia] → [Jasność wizjera]
- 2 Spójrz w wizjer i wybierz właściwe ustawienie.

✓	<b>Automatyczne</b>	Automatyczna regulacja jasności.
	<b>Ręczny</b>	Ręczne ustawianie jasności w zakresie -1 do +1.

# Kolor wyświetl.

Wybór koloru ekranu LCD.



1 MENU → [Ustawienia] → [Kolor wyświetl.] → wybrane ustawienie.

	<b>Czarny</b>	Ustawianie wybranego koloru.
✓	<b>Biały</b>	
	<b>Niebieski</b>	
	<b>Różowy</b>	

# Szeroki obraz

Wybór metody wyświetlania szerokich obrazów.

1 MENU → [Ustawienia] → [Szeroki obraz] → wybrane ustawienie.

	<b>Pełny ekran</b>	Wyświetlanie szerokich obrazów na całym ekranie.	
✓	<b>Normalna</b>	Wyświetlanie szerokich obrazów na ekranie wraz z informacją o sposobie ich obsługi.	



# Wyświetl.odtw.

Wybór orientacji przy odtwarzaniu zdjęć zarejestrowanych w układzie pionowym.

1 MENU → [Ustawienia] → [Wyświetl.odtw.] → wybrane ustawienie.

✓	<b>Autom.obrót</b>	Wyświetlanie w układzie pionowym.
	<b>Ręczny obrót</b>	Wyświetlanie w układzie poziomym.

# Rozdzielczość HDMI

Po podłączeniu aparatu do TV wysokiej rozdzielczości (HD) ze złączami HDMI, używając kabla HDMI (oddzielnie w sprzedaży), można wybrać rozdzielczość HDMI do wyprowadzania obrazów na TV.

1 MENU → [Ustawienia] → [Rozdzielczość HDMI] → wybrane ustawienie.

✓	<b>Automatyczne</b>	Aparat automatycznie rozpoznaje odbiornik HD TV i nastawia rozdzielczość sygnału wyjściowego.
	<b>1080p</b>	Wyprowadza sygnały w jakości obrazu HD (1080p).
	<b>1080i</b>	Wyprowadza sygnały w jakości obrazu HD (1080i).

## Uwaga

- Jeśli nie można uzyskać właściwego podglądu przy użyciu ustawienia [Automatyczne], wybierz albo [1080i] albo [1080p], w zależności od typu podłączonego telewizora.

# STER.PRZEZ HDMI

Po podłączeniu aparatu do odbiornika telewizyjnego zgodnego z funkcją „BRAVIA” Sync za pośrednictwem kabla HDMI (oddzielnie w sprzedaży) obrazy w aparacie można odtwarzać z poziomu pilota telewizora. Informacje na stronie 178 w rozdziale zatytułowanym „BRAVIA” Sync.

1 MENU → [Ustawienia] → [STER.PRZEZ HDMI] → wybrane ustawienie.

✓	<b>WŁ.</b>	Obsługa aparatu z poziomu pilota telewizora.
	<b>WYŁ.</b>	Brak możliwości obsługi aparatu z poziomu pilota telewizora.

## Uwaga

- Po podłączeniu posiadanego aparatu do telewizora zgodnego z funkcją „BRAVIA” Sync istnieje możliwość obsługi aparatu z poziomu pilota telewizora.

# Połączenie USB

Wybór sposobu realizacji połączenia USB.

1 MENU → [Ustawienia] → [Połączenie USB] → wybrane ustawienie.

✓	<b>Automatyczne</b>	Automatycznie ustanowienie połączenia pamięci masowej lub MTP zgodnie z podłączonym komputerem lub innymi urządzeniami USB. Komputery z systemem Windows 7 są podłączane w trybie MTP, co umożliwia korzystanie z unikalnych funkcji tego systemu.
	<b>Pam. masowa</b>	Ustanowienie połączenia pamięci masowej między aparatem a komputerem lub innymi urządzeniami USB.
	<b>MTP</b>	Ustanowienie połączenia MTP między aparatem a komputerem lub innymi urządzeniami USB. Komputery z systemem Windows 7 są podłączane w trybie MTP, co umożliwia korzystanie z unikalnych funkcji tego systemu. W przypadku innych komputerów (z systemem Windows Vista/XP, Mac OS X) pojawia się Kreator autoodtworzenia i zdjęcia z folderu zapisu w aparacie są importowane do komputera.

## Uwagi

- Przy wybranym ustawieniu [Automatyczne] ustanawianie połączenia może być operacją czasochłonną.
- Jeżeli aparat nie został rozpoznany przez komputer, w pozycji [Połączenie USB] należy ustawić opcję [Pam. masowa].

# Czyszczenie

Możliwość oczyszczenia przetwornika obrazu.

1 MENU → [Ustawienia] → [Czyszczenie] → OK.

Pojawi się komunikat „Po czyszczeniu wyłącz.aparat. Kontynuować?”.

2 Wybierz OK.

Automatycznie zostaje uruchomiona funkcja usuwania kurzu.

3 Wyłącz aparat.

4 Zdejmij obiektyw.

5 Za pomocą dmuchawki oczyść przetwornik obrazu i sąsiednie miejsca.

6 Zamocuj obiektyw.

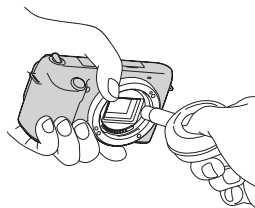

## Uwagi

- Dmuchawka nie jest dostarczana w zestawie z opisywanym aparatem. Należy użyć dostępnej w sprzedaży dmuchawki.
- Operację czyszczenia można przeprowadzić tylko wówczas, gdy poziom naładowania akumulatora wynosi co najmniej  $\frac{2}{3}$  (3 kreski na symbolu akumulatora). Zalecane jest korzystanie z zasilacza sieciowego AC-PW20 (oddzielnie w sprzedaży).
- Nie wolno używać sprężonego powietrza w aerozolu, ponieważ można w ten sposób wprowadzić kropelki wody do wnętrza korpusu aparatu.
- Nie wolno wkładać końcówki dmuchawki do wnętrza aparatu poniżej poziomu mocowania obiektywu, aby nie dotknąć przetwornika obrazu.
- Aparat należy trzymać przednią stroną skierowaną w dół, aby zapobiec ponownemu osadzeniu się kurzu w aparacie.
- Podczas czyszczenia aparatu nie należy stosować wstrząsów mechanicznych.
- Czyszcząc przetwornik obrazu dmuchawką, nie należy dmuchać zbyt mocno.

# Wersja

Wyświetlanie wersji aparatu i obiektywu. Wersję należy sprawdzić, gdy pojawi się aktualizacja oprogramowania sprzętowego.

1 MENU → [Ustawienia] → [Wersja].

## Uwaga

- Aktualizację można przeprowadzić tylko wówczas, gdy poziom naładowania akumulatora wynosi co najmniej  (3 kreski na symbolu akumulatora). Wskazane jest korzystanie z naładowanego akumulatora albo z zasilacza sieciowego AC-PW20 (oddzielnie w sprzedaży).

# Tryb demonstracyjny

Funkcja [Tryb demonstracyjny] wyświetla automatycznie filmy nagrane na karcie pamięci (prezentacja), jeżeli przez pewien czas z poziomu kamery nie zostanie wykonana żadna operacja.

Najczęściej stosuje się ustawienie [WYŁ.].

1 MENU → [Ustawienia] → [Tryb demonstracyjny] → wybrane ustawienie.

	<b>WŁ.</b>	Prezentacja uruchamiana jest automatycznie, jeżeli przez 1 minutę nie zostanie wykonana żadna operacja z poziomu aparatu. Dostępne są tylko chronione filmy AVCHD.
✓	<b>WYŁ.</b>	Prezentacja nie będzie wyświetlana.

## Uwagi

- Opcję tę można ustawić tylko wówczas, gdy aparat jest zasilany z zasilacza sieciowego AC-PW20 (oddzielnie w sprzedaży).
- Nawet przy ustawieniu [WŁ.], w aparacie nie zostanie uruchomiona prezentacja, jeżeli na karcie pamięci nie nagrano żadnego filmu.
- Przy ustawieniu [WŁ.] aparat nie będzie przełączany do trybu oszczędzania energii.

# Nast.domyślne

Przywracanie ustawień domyślnych.

Uruchomienie funkcji [Nast.domyślne] nie powoduje usunięcia obrazów.

1 MENU → [Ustawienia] → [Nast.domyślne] → OK.

## Uwagi

- Podczas operacji przywracania ustawień nie wolno wyłączać aparatu.
- Poniższe ustawienia nie są resetowane:
  - [Ust.daty/czasu]
  - [Nastawia region]
  - Twarze zarejestrowane przy użyciu funkcji [Rejestracja twarzy]
  - Wartości zarejestrowane z użyciem funkcji [Regulacja AF]



# Formatuj

Formatowanie karty pamięci. W przypadku pierwszego użycia karty pamięci w opisywanym aparacie wskazane jest sformatowanie karty z poziomu aparatu w celu zapewnienia jej stabilnego działania w trakcie fotografowania lub filmowania. Należy pamiętać, że formatowanie trwale usuwa wszystkie dane zapisane na karcie pamięci i że jest to operacja nieodwracalna. Cenne dane należy zapisać na komputerze itp.

1 MENU → [Ustawienia] → [Formatuj] → OK.

## Uwagi

- Formatowanie trwale usuwa wszystkie dane, w tym także obrazy chronione.
- Podczas formatowania podświetlona jest dioda aktywności. Karty pamięci nie wolno wyjmować, gdy wspomniana dioda jest podświetlona.
- Kartę pamięci należy formatować z poziomu aparatu. Sformatowanie karty pamięci z poziomu komputera może uniemożliwić jej użytkowanie w aparacie, w zależności od użytego rodzaju formatu.
- Nie można sformatować karty pamięci, gdy poziom naładowania akumulatora jest niższy niż 1%.

# Numer pliku

Wybór metody numeracji plików ze zdjęciami.

1 MENU → [Ustawienia] → [Numer pliku] → wybrane ustawienie.

✓	<b>Seryjny</b>	Aparat przydziela kolejne numery i nie zeruje ich, dopóki nie zostanie osiągnięty numer „9999”.
	<b>Wyzeruj</b>	Aparat zeruje numerację po zapisaniu pliku w nowym folderze i zaczyna przydzielanie numerów od „0001”. Jeżeli katalog nagrywania zawiera już pliki, przydzielany jest numer o jeden większy od aktualnie najwyższego przypisanego numeru.

# Nazwa katalogu

Zarejestrowane zdjęcia są zapisywane w folderze, który jest automatycznie tworzony na karcie pamięci w folderze DCIM. Istnieje możliwość zmiany formuły nazewnictwa katalogów.

1 MENU → [Ustawienia] → [Nazwa katalogu] → wybrane ustawienie.

✓	<b>Forma standard</b>	Formuła nazewnictwa katalogów jest następująca: numer folderu + MSDCF. Przykład: 100MSDCF
	<b>Forma daty</b>	Formuła nazewnictwa katalogów jest następująca: numer folderu + Y (ostatnia cyfra)/MM/DD. Przykład: 10020405 (Numer folderu: 100, data: 04/05/2012)

## Uwaga

- Folder z filmami ma zawsze format „numer folderu + ANV01”. Nie można zmienić tej nazwy.

# Wybierz kat. fotograf.

W przypadku wyboru folderu w formie standardowej i gdy obecne są jeszcze co najmniej 2 inne foldery, można wybrać folder zapisu, w którym będą rejestrowane zdjęcia.

1 MENU → [Ustawienia] → [Wybierz kat. fotograf.] → wybrany folder.

## Uwagi

- Nie można wybrać folderu przy ustawieniu [Forma daty].
- Pliki filmowe (MP4) są zapisywane w folderze na filmy o tym samym numerze, co wybrany folder na zdjęcia.

# Nowy katalog

Tworzy na karcie pamięci folder do zapisu obrazów.

Zdjęcia będą zapisywane w nowo utworzonym folderze do momentu utworzenia innego folderu lub wyboru innego folderu zapisu.

1 MENU → [Ustawienia] → [Nowy katalog].

Zostaje utworzony nowy katalog o numerze o 1 wyższym niż najwyższy aktualnie użyty numer.

## Uwagi

- Równocześnie tworzony jest folder zdjęć i folder filmów MP4 o tym samym numerze.
- Po włożeniu do aparatu karty pamięci używanej w innym sprzęcie, w momencie przystąpienia do rejestrowania obrazów może automatycznie zostać utworzony nowy katalog.
- W folderach zdjęć lub filmów pod tym samym numerem może być przechowywanych maksymalnie 4 000 obrazów. Po przekroczeniu pojemności folderu automatycznie tworzony jest nowy katalog.

# Odz. bazę dan. obr.

Jeżeli w pliku bazy danych obrazów zostaną stwierdzone niezgodności spowodowane obróbką filmów na komputerach itp., obrazy na karcie pamięci nie będą odtwarzane w tej postaci. W takiej sytuacji w aparacie przeprowadzana jest procedura naprawy danego pliku.

1 MENU → [Ustawienia] → [Odz. bazę dan. obr.] → OK.

Pojawi się ekran [Odz. bazę dan. obr.] i w aparacie zostanie przeprowadzona procedura naprawy tego pliku.

Należy poczekać do momentu zakończenia procedury naprawy.

## Uwaga

- Należy używać naładowanego akumulatora. Niski poziom naładowania akumulatora w trakcie procedury naprawy grozi uszkodzeniem danych.

# Wyś. miej. na karcie

Wyświetlanie pozostałego czasu nagrywania filmów na karcie pamięci.  
Wyświetlana jest również liczba możliwych do zarejestrowania zdjęć.

1 MENU → [Ustawienia] → [Wyś. miej. na karcie].

Spis treści

Przykładowe  
zdjęcia





Menu

Indeks

# Ustaw. przesyłania

Włączanie lub wyłączanie funkcji przesyłania danych w przypadku użycia karty Eye-Fi (dostępnej w sprzedaży). Opcja ta pojawia się po włożeniu do aparatu karty Eye-Fi.

1 MENU → [Ustawienia] → [Ustaw. przesyłania] → wybrane ustawienie.

✓	<b>WŁ.</b>	Włączenie funkcji przekazywania danych. Wygląd wyświetlanego na ekranie wskaźnika zmienia się wraz z zmianą stanu nawiązanego połączenia.  Oczekiwanie. Nie są wysyłane żadne obrazy.  Trwa łączenie.  Oczekiwanie na przekazanie.  Trwa przekazywanie.  Błąd
	<b>WYŁ.</b>	Wyłącza funkcję przesyłania danych.

## Uwagi

- W trakcie przekazywania obrazów z aparatu nie działa Tryb ekonomiczny.
- Karty Eye-Fi są sprzedawane w USA, Kanadzie, Japonii i niektórych krajach UE (stan na marzec 2012 r.).
- Więcej informacji można uzyskać po skontaktowaniu się bezpośrednio z jej producentem lub sprzedawcą.
- Z kart Eye-Fi można korzystać wyłącznie w krajach/regionach, gdzie zostały zakupione. Kart Eye-Fi należy używać zgodnie z ustawodawstwem krajów/regionów, gdzie zostały zakupione.
- Na pokładzie samolotu nie wolno korzystać z karty Eye-Fi włożonej do aparatu. Jeżeli w aparacie znajduje się karta Eye-Fi, funkcję [Ustaw. przesyłania] należy ustawić na [WYŁ.]. Gdy funkcja [Ustaw. przesyłania] jest ustawiona na [WYŁ.], na ekranie wyświetli się .

## Przesyłanie zdjęć za pomocą karty Eye-Fi



1 Ustaw sieć Wi-Fi lub miejsce docelowe na kartę Eye-Fi.

Szczegółowe informacje można znaleźć w instrukcji dołączonej do karty Eye-Fi.

2 Włóż skonfigurowaną kartę Eye-Fi do aparatu i przystąp do robienia zdjęć.

Za pośrednictwem sieci Wi-Fi zdjęcia będą automatycznie przesyłane do komputera itp.

## Uwagi

- W przypadku użycia nowej karty Eye-Fi po raz pierwszy przed jej sformatowaniem należy skopiować do komputera znajdujący się na karcie plik instalacyjny menedżera karty Eye-Fi.
- Z karty Eye-Fi można korzystać po uaktualnieniu oprogramowania sprzętowego do najnowszej wersji. Szczegółowe informacje zawiera instrukcja dołączona do karty Eye-Fi.
- W trakcie przesyłania zdjęć nie działa funkcja oszczędzania energii aparatu.
- W przypadku wyświetlenia symbolu  (błąd) należy wyjąć kartę pamięci, po czym włożyć ją powtórnie, albo wyłączyć i ponownie włączyć zasilanie. Ponowne wyświetlenie symbolu  może świadczyć o uszkodzeniu karty Eye-Fi.
- Na łączność w ramach sieci Wi-Fi mogą mieć wpływ inne urządzenia do komunikacji. Przy słabej sile sygnału należy przybliżyć się do punktu dostępowego sieci Wi-Fi.
- Szczegółowe informacje na temat typów plików, które można przekazywać, można znaleźć w instrukcji obsługi dołączonej do karty Eye-Fi.
- Opiswany produkt nie obsługuje trybu „Endless Memory Mode” kart Eye-Fi. Należy upewnić się, że wkładane do opisywanego wyrobu karty Eye-Fi mają wyłączony tryb „Endless Memory Mode”.



# Oglądanie obrazów na telewizorze

Do wyświetlania na ekranie telewizora obrazów zarejestrowanych aparatem potrzebny jest kabel HDMI (oddzielnie w sprzedaży) oraz odbiornik telewizyjny HD wyposażony w gniazdo HDMI. Informacje na ten temat można znaleźć również w instrukcji obsługi telewizora.

- 1 Wyłącz zarówno aparat jak i telewizor.
- 2 Podłącz kamerę do telewizora za pośrednictwem kabla HDMI (oddzielnie w sprzedaży).
- 3 Włącz telewizor i przełącz sygnał wejściowy.
- 4 Włącz aparat, a następnie naciśnij przycisk  (Odtwarzanie), aby wybrać tryb odtwarzania.

Obrazy zarejestrowane aparatem pojawiają się na ekranie telewizora.  
Wybierz właściwy obraz pokrętle regulacyjnym.

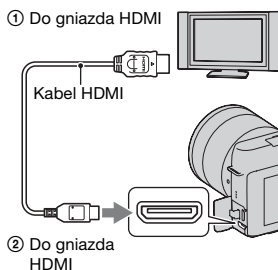

## Uwagi

- Niektóre urządzenia mogą nie działać prawidłowo.
- Dźwięk będzie słychać podczas nagrywania lub odtwarzania filmów tylko po podłączeniu aparatu za pośrednictwem kabla HDMI.
- Należy używać kabla HDMI z logo HDMI.
- Na jednym końcu kabel ma mini-wtyk HDMI (do podłączenia do aparatu), a na drugim wtyk do podłączenia do posiadanego telewizora.
- Nie wolno łączyć wyjściowego gniazda urządzenia z gniazdem HDMI w aparacie. Może to spowodować usterkę.
- Nawet po uruchomieniu funkcji uwydatniania zarysu, zarys obszarów z ustawioną ostrością nie jest uwydatniany, gdy aparat jest podłączony za pośrednictwem kabla HDMI.

## „PhotoTV HD” - informacje

Opisywany aparat jest zgodny ze standardem „PhotoTV HD”.

Po podłączeniu urządzeń marki Sony zgodnych z systemem PhotoTV HD za pośrednictwem kabla HDMI (oddzielnie w sprzedaży) można wejść w nowy świat fotografii w zdumiewającej jakości Full HD.

System „PhotoTV HD” umożliwia fotograficzne odtworzenie subtelnych faktur i kolorów z uwzględnieniem wszystkich szczegółów. Szczegółowe informacje można znaleźć w instrukcji obsługi dołączonej do odbiornika telewizyjnego.

## Korzystanie z funkcji „BRAVIA” Sync

Po podłączeniu aparatu do odbiornika telewizyjnego obsługującego funkcję „BRAVIA” Sync za pośrednictwem kabla HDMI (oddzielnie w sprzedaży) aparat można obsługiwać z poziomu pilota telewizora.

- 1 Podłącz telewizor obsługujący funkcję „BRAVIA” Sync do aparatu. Wejście zostanie przełączone automatycznie, a na ekranie telewizora pojawi się zdjęcie wykonane aparatem.
- 2 Naciśnij przycisk SYNC MENU na pilocie telewizora.
- 3 Operacje należy wykonywać za pomocą przycisków na pilocie telewizora.

Pozycja	Działanie
Pokaz zdjęć	Automatyczne odtwarzanie obrazów.
Odtwórz 1 obraz	Powrót do ekranu pojedynczego zdjęcia.
Indeks obrazów	Przełączanie do ekranu indeksu.
Oglądanie 3D	Odtwarzanie obrazów 3D na ekranie podłączonego telewizora 3D.
Tryb oglądania	Ustalanie sposobu grupowania odtwarzanych obrazów.
Kasuj	Usuwanie obrazu.

### Uwagi

- Zestaw dostępnych operacji jest ograniczony, gdy aparat jest podłączony do telewizora za pośrednictwem kabla HDMI.
- Operacje SYNC MENU są dostępne tylko w przypadku telewizorów obsługujących funkcję „BRAVIA” Sync. Operacje SYNC MENU zależą od podłączonego telewizora. Szczegółowe informacje można znaleźć w instrukcji obsługi dołączonej do odbiornika telewizyjnego.
- Jeżeli aparat podłączony za pośrednictwem kabla HDMI do odbiornika telewizyjnego innego producenta reaguje nieprawidłowo na polecenia z poziomu pilota telewizora, należy uruchomić kolejno polecenia: MENU → [Ustawienia] → [STER.PRZEZ HDMI] → [WYŁ.].

# Oglądanie 3D

Aby na ekranie telewizora 3D wyświetlić zarejestrowane opisywanym aparatem zdjęcia panoramiczne 3D, należy wykonać poniższe czynności.

- 1 Podłącz aparat do telewizora 3D za pośrednictwem kabla HDMI (oddzielnie w sprzedaży).
- 2 MENU → [Odtwarzanie] → [Oglądanie 3D] → OK.

Zdjęcia panoramiczne 3D zarejestrowane aparatem pojawiają się na ekranie telewizora.

Po wybraniu opcji [Standardowy] lub [Szeroki] zdjęcia panoramiczne 3D można przewijać naciśnięciem środkowej sekcji pokrętki regulacyjnego.

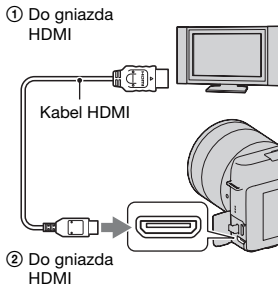

## Uwagi

- Po wybraniu opcji [Oglądanie 3D] wyświetlane będą tylko zdjęcia 3D.
- Nie należy podłączać aparatu do innego sprzętu z wykorzystaniem gniazd wyjściowych. Po podłączeniu aparatu do telewizora z użyciem gniazd wyjściowych nie będzie obrazu ani dźwięku. Przy tym sposobie podłączenia może również dojść do uszkodzenia aparatu i/lub podłączonego sprzętu.
- W przypadku niektórych odbiorników telewizyjnych funkcja ta może nie działać prawidłowo. Przykładowo mogą wystąpić problemy z wyświetlaniem obrazu na ekranie telewizora, wyświetlaniem obrazu w trybie 3D lub uzyskaniem dźwięku z odbiornika telewizyjnego.
- Należy używać kabla HDMI z logo HDMI.
- Na jednym końcu kabel ma mini-wtyk HDMI (do podłączenia do aparatu), a na drugim wtyk do podłączenia do posiadanego telewizora.

## 🔍 Oglądanie zwykłych zdjęć na ekranie telewizora

Po wybraniu opcji [Oglądanie 3D] na ekranie telewizora będą wyświetlane tylko zdjęcia 3D.

Zwykłe zdjęcia można wyświetlić, naciskając dolną sekcję pokrętki regulacyjnego w celu zakończenia pracy w trybie [Oglądanie 3D].

Aby wrócić do trybu 3D, wystarczy ponownie nacisnąć dolną sekcję pokrętki regulacyjnego.

Indeks obrazów można wyświetlić, wybierając kolejno: MENU → [Odtwarzanie] → [Indeks obrazów].

# Współpraca z komputerem

Na płycie CD-ROM (w zestawie) znajdują się następujące aplikacje, które umożliwiają bardziej wszechstronne wykorzystanie obrazów zarejestrowanych posiadanym aparatem.

- „Image Data Converter”  
Pozwala otwierać pliki obrazów w formacie RAW.
- „PlayMemories Home”  
Pozwala importować do komputera zarejestrowane aparatem zdjęcia lub filmy, umożliwiając ich obejrzenie, i oferuje różnorodne wygodne funkcje, umożliwiając wzbogacenie zarejestrowanych obrazów o ciekawe efekty. Szczegółowe informacje dotyczące instalacji można znaleźć na stronie 182.

## Uwagi

- Do odtwarzania obrazów RAW należy używać programu „Image Data Converter”.
- Program „PlayMemories Home” nie jest zgodny z komputerami Mac. Do odtwarzania obrazów na komputerach Mac należy używać właściwego oprogramowania dostarczanego z komputerem Mac.

## Zalecana konfiguracja komputera (Windows)

Do korzystania z dostarczonego oprogramowania i importowania zdjęć za pośrednictwem połączenia USB zalecana jest następująca konfiguracja komputera.

<b>System operacyjny (zainstalowany fabrycznie)</b>	Microsoft Windows XP* SP3/Windows Vista** SP2/ Windows 7 SP1
<b>„PlayMemories Home”</b>	<b>Procesor:</b> Intel Pentium III 800 MHz lub szybszy Do odtwarzania/edycji filmów w wysokiej rozdzielczości: Intel Core Duo 1,66 GHz lub szybszy/Intel Core 2 Duo 1,66 GHz lub szybszy (Intel Core 2 Duo 2,26 GHz lub szybszy (AVC HD (FX/FH))) <b>Pamięć:</b> Windows XP 512 MB lub więcej (zalecany 1 GB lub więcej), Windows Vista/Windows 7 1 GB lub więcej <b>Dysk twardy:</b> Miejsce na dysku wymagane do instalacji – około 500 MB <b>Monitor:</b> Rozdzielczość ekranu – 1024 × 768 punktów lub więcej
<b>„Image Data Converter Ver.4”</b>	<b>Procesor/pamięć:</b> Pentium 4 lub szybszy/1 GB lub więcej <b>Monitor:</b> 1024 × 768 punktów lub więcej

\* Wersje 64-bitowe i wersja Starter (Edition) nie są obsługiwane. Do korzystania z funkcji tworzenia płyt wymagany jest program Windows Image Mastering API (IMAPI) Ver. 2.0 lub nowszy.

\*\* Wersja Starter (Edition) nie jest obsługiwana.

## Zalecana konfiguracja komputera (Mac)

Do korzystania z dostarczonego oprogramowania i importowania zdjęć za pośrednictwem połączenia USB zalecana jest następująca konfiguracja komputera.

<b>System operacyjny (zainstalowany fabrycznie)</b>	<b>Połączenie USB:</b> Mac OS X (wer. 10.3 – wer. 10.7) <b>„Image Data Converter Ver.4”:</b> Mac OS X v10.5, v10.6 (Snow Leopard), v10.7 (Lion)
<b>„Image Data Converter Ver.4”</b>	<b>Procesor:</b> procesory Intel, na przykład Intel Core Solo/ Core Duo/Core 2 Duo <b>Pamięć:</b> zalecany 1 GB lub więcej <b>Monitor:</b> 1024 × 768 punktów lub więcej

### Uwagi

- Nie gwarantuje się poprawnego działania w środowisku zaktualizowanego systemu operacyjnego opisanego powyżej oraz w środowisku wielosystemowym.
- Jeżeli do jednego komputera są jednocześnie podłączone 2 lub większa liczba urządzeń USB, niektóre z nich, w tym aparat, mogą nie działać, w zależności od rodzaju podłączonych urządzeń USB.
- Podłączenie aparatu z wykorzystaniem interfejsu USB zgodnego ze standardem Hi-Speed USB (USB 2.0) pozwala na zaawansowany transfer (transfer z dużą szybkością), ponieważ opisywany aparat jest zgodny ze standardem Hi-Speed USB (USB 2.0).
- Gdy komputer wznawia pracę po wyjściu ze stanu zawieszenia lub uśpienia, komunikacja między aparatem a komputerem może nie zostać przywrócona.

## Instalowanie oprogramowania (Windows)

Zaloguj się jako administrator.

- 1 Włącz komputer i włóż płytę CD-ROM (w zestawie) do napędu CD-ROM.  
Pojawi się ekran menu instalacji.
  - Jeżeli nie pojawi się, dwukrotnie kliknij ikonę [Computer] (w systemie Windows XP: [My Computer]) →  (PMHOME) → [Install.exe].
  - Jeżeli pojawi się ekran Autoodtworzenie, należy wybrać polecenie „Run Install.exe” i postępować zgodnie z instrukcjami pojawiającymi się na ekranie, aby przeprowadzić instalację.
- 2 Podłącz aparat do komputera (strona 185).
- 3 Kliknij [Zainstaluj].  
Upewnij się, że zaznaczone są pozycje „Image Data Converter” oraz „PlayMemories Home” i postępuj według instrukcji na ekranie.
  - Gdy pojawi się monit o ponowne uruchomienie, należy ponownie uruchomić komputer, postępując według instrukcji na ekranie.
  - W zależności od konfiguracji komputera może zostać zainstalowany zestaw funkcji DirectX.
- 4 Po zakończeniu instalacji wyciągnij płytę CD-ROM.  
Zostaną zainstalowane poniższe aplikacje, a na pulpicie pojawią się ikony skrótów.  
„Image Data Converter”  
„PlayMemories Home”  
„Przewodnik pomocniczy PlayMemories Home”

### Uwaga

- Jeżeli na komputerze jest już zainstalowany program „PMB” (Picture Motion Browser) dostarczony w zestawie z aparatem zakupionym przed rokiem 2011, program „PMB” zostanie zastąpiony przez program „PlayMemories Home”, co uniemożliwi korzystanie z niektórych funkcji programu „PMB”, które były poprzednio dostępne.

## Instalowanie oprogramowania (Mac)

Zaloguj się jako administrator.

- 1 Włącz komputer Mac i włóż płytę CD-ROM (w zestawie) do napędu CD-ROM.
- 2 Kliknij dwukrotnie ikonę napędu CD-ROM.
- 3 Skopiuj plik [IDC\_INST.pkg] z folderu [MAC] na ikonę dysku twardego.
- 4 Dwukrotnie kliknij plik [IDC\_INST.pkg] w folderze docelowym operacji kopiowania.  
Postępuj według instrukcji na ekranie, aby przeprowadzić instalację.

## Korzystanie z programu „Image Data Converter”

Program „Image Data Converter” pozwala:

- Edytować zdjęcia zapisane w formacie RAW z różnymi poprawkami, na przykład krzywej tonalnej czy ostrości.
- Korygować zdjęcia, korzystając m.in. z balansu bieli, ekspozycji, funkcji Strefa twórcza itd.
- Zapisywać zdjęcia wyświetlane i edytowane na komputerze. Można je zapisać w formacie RAW lub w formacie zwykłego pliku.
- Wyświetlać i porównywać zdjęcia RAW i JPEG zarejestrowane opisywanym aparatem.
- Oceniać zdjęcia w 5-stopniowej skali.
- Wprowadzać kolorowe etykiety itp.

### Korzystanie z programu „Image Data Converter”

Dodatkowe informacje znajdują się w Pomocy.

Kliknij [Start] → [All Programs] → [Image Data Converter] → [Help] → [Image Data Converter Ver.4].

Strona wsparcia dla programu „Image Data Converter” (tylko wersja angielska)  
<http://www.sony.co.jp/ids-se/>

## Korzystanie z programu „PlayMemories Home”

Program „PlayMemories Home” pozwala:

- Importować obrazy wykonane aparatem i wyświetlać je na komputerze.
- Porządkować obrazy na komputerze na podstawie kalendarza, według dat zarejestrowania, aby móc je przeglądać.
- Retuszować (Redukcja efektu czerwonych oczu itp.), drukować i wysyłać zdjęcia jako załączniki wiadomości e-mail, zmieniać datę wykonania zdjęcia i wykonywać inne operacje.
- Drukować lub zapisywać zdjęcia z datą.
- Tworzyć płyty Blu-ray Disc lub DVD z filmów AVCHD zaimportowanych do komputera. (W przypadku tworzenia płyty Blu-ray Disc/DVD po raz pierwszy, wymagane jest połączenie z Internetem.)

### Uwagi

- Program „PlayMemories Home” nie jest zgodny z komputerami Mac. Do odtwarzania obrazów na komputerach Mac należy używać właściwego oprogramowania dostarczanego z komputerem Mac.
- W celu utworzenia płyty AVCHD, filmy zarejestrowane przy ustawieniu [60i 24M(FX)/50i 24M(FX)]/[24p 24M(FX)/25p 24M(FX)] w pozycji [Ustawienie nagrywania] są konwertowane przez program „PlayMemories Home”. Taka operacja konwersji może być czasochłonna. Dodatkowo nie można utworzyć płyty w oryginalnej jakości obrazu. Aby zachować pierwotną jakość obrazu, filmy należy przechowywać na płycie Blu-ray Disc.

## Korzystanie z programu „PlayMemories Home”

Informacje w pozycji „Przewodnik pomocniczy PlayMemories Home”.  
Kliknij dwukrotnie skrót  (Przewodnik pomocniczy PlayMemories Home) na pulpicie. Lub kliknij [Start] → [All Programs] → [PlayMemories Home] → [Przewodnik pomocniczy PlayMemories Home].

Strona wsparcia dla programu „PlayMemories Home” (tylko wersja angielska)  
<http://www.sony.co.jp/pmh-se/>

Spis treści

Przykładowe  
zdjęcia

Menu

Indeks



# Podłączanie aparatu do komputera

1 Włóż do aparatu naładowany akumulator lub podłącz aparat do gniazda elektrycznego za pośrednictwem zasilacza sieciowego AC-PW20 (oddzielnie w sprzedaży).

2 Włącz aparat i komputer.

3 Podłącz aparat do komputera.

W przypadku nawiązywania połączenia USB po raz pierwszy komputer automatycznie uruchomi program do rozpoznawania aparatu. Należy chwilę zaczekać.

① Do gniazda USB komputera

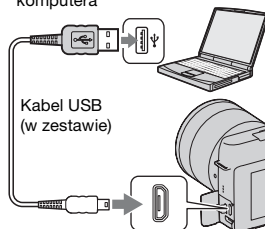

② Do gniazda USB

## Importowanie obrazów do komputera (Windows)

Program „PlayMemories Home” umożliwia łatwe importowanie obrazów. Szczegółowe informacje na temat funkcji programu „PlayMemories Home” można znaleźć w pozycji „Przewodnik pomocniczy PlayMemories Home”.

### Importowanie obrazów do komputera bez korzystania z programu „PlayMemories Home”

Gdy po utworzeniu połączenia USB pomiędzy aparatem a komputerem pojawi się Kreator autoodtwarzania, należy kliknąć [Open folder to view files] → [OK] → [DCIM] lub [MP\_ROOT] → skopiować wybrane obrazy do komputera.

#### Uwagi

- Do operacji typu importowanie filmów AVCHD do komputera, należy używać programu „PlayMemories Home”.
- Uruchomienie filmów AVCHD lub folderów z poziomu komputera przy podłączonym do niego aparacie grozi uszkodzeniem obrazów lub problemami z ich odtworzeniem. Z poziomu komputera nie należy kopiować filmów AVCHD na kartę pamięci ani ich usuwać. Firma Sony nie ponosi żadnej odpowiedzialności za konsekwencje tego typu operacji wykonywanych za pomocą komputera.

## Importowanie obrazów do komputera (Mac)

1 Najpierw podłącz aparat do komputera Mac. Kliknij dwukrotnie nowo rozpoznaną ikonę na pulpicie → folder, w którym znajdują się obrazy do zaimportowania.

2 Przeciągnij pliki obrazów na ikonę dysku twardego i upuść.

Pliki obrazów zostaną skopiowane na dysk twardy.

- 3 Kliknij dwukrotnie ikonę dysku twardego → właściwy plik obrazu w folderze zawierającym skopiowane pliki.  
Obraz zostanie wyświetlony.

## Oprogramowanie dla komputerów Mac

Szczegółowe informacje na temat innych programów przeznaczonych dla komputerów Mac można znaleźć pod poniższym adresem URL:



<http://www.sony.co.jp/imsoft/Mac/>

## Usuwanie połączenia USB

Przed wykonaniem poniższych czynności należy wykonać procedury od punktu 1 do 2:

- odłączenie kabla USB,
- wyjęcie karty pamięci,
- wyłączenie aparatu.

- 1 Kliknij dwukrotnie ikonę rozłączenia na pasku zadań.

- W przypadku systemu Windows 7 kliknij , a następnie kliknij .

- 2 Kliknij  (Bezpiecznie usuń Urządzenie pamięci masowej USB).

Windows Vista





Ikona rozłączenia

### Uwagi

- W przypadku komputera Mac należy wcześniej przeciągnąć ikonę karty pamięci lub ikonę dysku i upuścić ją na ikonę „Kosz”, a aparat zostanie odłączony od komputera.
- W przypadku systemu Windows 7 ikona rozłączenia może nie być wyświetlana. W takich przypadkach przy rozłączaniu nie trzeba postępować zgodnie z powyższą procedurą.
- Nie wolno odłączać kabla USB, gdy świeci lampka dostępu. Dane mogą ulec uszkodzeniu.



# Tworzenie płyty z filmami

Płytę taką można odtwarzać na różnych urządzeniach w zależności od rodzaju płyty. Należy wybrać metodę, która jest zgodna z posiadanym odtwarzaczem płyt. Opisano tutaj 2 sposoby tworzenia płyty z filmami: tworzenie płyty z poziomu komputera przy użyciu oprogramowania „PlayMemories Home” lub tworzenie płyty przy użyciu innych urządzeń niż komputer, na przykład nagrywarki.

Rodzaj płyty/przeznaczenie	Dostępne ustawienie nagrywania		Odtwarzacz
	FX	FH	
 Do obrazów w wysokiej rozdzielczości (HD)	✓	✓	Urządzenia do odtwarzania płyt Blu-ray Disc (Odtwarzacz Blu-ray Disc, konsola PlayStation®3 marki Sony itp.)
 Do obrazów w wysokiej rozdzielczości (HD) (płyta AVCHD)	_*	✓	Urządzenia do odtwarzania płyt w formacie AVCHD (Odtwarzacz Blu-ray Disc, konsola PlayStation®3 marki Sony itp.)
 Do obrazów w standardowej rozdzielczości (STD)	_*	_*	Zwykle urządzenia do odtwarzania płyt DVD (Odtwarzacz DVD, komputer z możliwością odtwarzania płyt DVD itp.)

\* W przypadku tworzenia płyty przy użyciu programu „PlayMemories Home”, płytę można utworzyć po zmianie ustawienia jakości obrazu na niższy.

## Charakterystyka poszczególnych typów płyt

Rodzaj płyty/przeznaczenie	Odtwarzacz
 <p>Wysoka rozdzielczość obrazu (HD)</p>	<p>Płyta Blu-ray Disc umożliwia nagrywanie dłuższych filmów w wysokiej rozdzielczości obrazu (HD) niż płyty DVD.</p>
 <p>Wysoka rozdzielczość obrazu (HD) (płyta AVCHD)</p>	<p>Film w wysokiej rozdzielczości obrazu (HD) można nagrywać na nośnikach DVD, na przykład na płytach DVD-R, i wówczas tworzona jest płyta z obrazem w wysokiej rozdzielczości (HD).</p> <ul style="list-style-type: none"> <li>Płyte z obrazem w wysokiej rozdzielczości (HD) można odtwarzać na urządzeniach obsługujących format AVCHD, na przykład na odtwarzaczu płyt Blu-ray Disc lub na konsoli PlayStation®3 marki Sony. Płyty takiej nie można odtwarzać w zwykłych odtwarzaczach DVD.</li> </ul>
 <p>Standardowa rozdzielczość obrazu (STD)</p>	<p>Film w standardowej rozdzielczości obrazu (STD) uzyskany w wyniku konwersji filmu w wysokiej rozdzielczości obrazu (HD) można nagrywać na nośnikach DVD, na przykład na płytach DVD-R, i wówczas tworzona jest płyta z obrazem w standardowej rozdzielczości (STD).</p>

### Płyty, jakich można używać w programie „PlayMemories Home”

W programie „PlayMemories Home” można używać płyt 12-centymetrowych. Informacje na temat płyt Blu-ray Disc można znaleźć na stronie 189.

Rodzaj płyty	Cechy charakterystyczne
DVD-R/DVD+R/ DVD+R DL	Jednokrotnego zapisu
DVD-RW/DVD+RW	Wielokrotnego zapisu

- Należy dbać o to, aby w konsoli PlayStation®3 zawsze była zainstalowana najnowsza wersja oprogramowania systemowego PlayStation®3.
- Konsole PlayStation®3 mogą być niedostępne w niektórych krajach lub regionach.

## Tworzenie płyty w formacie wysokiej rozdzielczości (HD) (płyta AVCHD)

Przy użyciu oprogramowania „PlayMemories Home”, z filmów AVCHD zaimportowanych do komputera można utworzyć płytę z obrazem w wysokiej rozdzielczości (HD) w formacie AVCHD.

- 1 Uruchom [PlayMemories Home] i kliknij  (Utwórz dyski).
- 2 Z listy podręcznej wyboru rodzaju płyty wybierz [AVCHD (HD)].
- 3 Wybierz filmy AVCHD, które mają być zapisane.
- 4 Kliknij [Dodaj].
  - Filmy można również dodawać za pomocą operacji przeciągnij i upuść.
- 5 Utwórz płytę postępując zgodnie z instrukcjami wyświetlanymi na ekranie.

### Uwagi

- Wcześniej należy zainstalować oprogramowanie „PlayMemories Home”.
- Na płycie AVCHD nie można nagrywać zdjęć ani plików filmowych w formacie MP4.
- Tworzenie płyty może być operacją czasochłonną.
- W celu utworzenia płyty AVCHD, filmy zarejestrowane przy ustawieniu [60i 24M(FX)/50i 24M(FX)]/[24p 24M(FX)/25p 24M(FX)] w pozycji [Ustawienie nagrywania] są konwertowane przez program „PlayMemories Home”. Taka operacja konwersji może być czasochłonna. Dodatkowo nie można utworzyć płyty w oryginalnej jakości obrazu. Aby zachować pierwotną jakość obrazu, filmy należy przechowywać na płycie Blu-ray Disc.

### Odtwarzanie płyty AVCHD na komputerze

Istnieje możliwość odtwarzania płyt z poziomu programu „PlayMemories Home”. Wybrać napęd DVD, w którym znajduje się płyta, i kliknąć [Player for AVCHD] z poziomu programu „PlayMemories Home”.

Szczegóły zawiera „Przewodnik pomocniczy PlayMemories Home”.

- Przy pewnych konfiguracjach komputera mogą wystąpić problemy z płynnym odtwarzaniem filmów.

### Tworzenie płyty Blu-ray Disc

Istnieje możliwość utworzenia płyty Blu-ray Disc z filmów AVCHD zaimportowanych wcześniej do komputera. Posiadany komputer musi obsługiwać funkcję tworzenia płyty Blu-ray Disc.

Do tworzenia płyt Blu-ray Disc można używać nośników BD-R (jednokrotnego zapisu) i BD-RE (wielokrotnego zapisu). Bez względu na użyty nośnik, do płyty nie można niczego dodać po jej utworzeniu.

Do tworzenia płyt Blu-ray Disc z poziomu programu „PlayMemories Home” konieczne jest zainstalowanie zastrzeżonego dodatku. Szczegółowe informacje można znaleźć pod poniższym adresem:

<http://support.d-imaging.sony.co.jp/BDUW/>

Szczegóły zawiera „Przewodnik pomocniczy PlayMemories Home”.

## Tworzenie płyty z obrazem w standardowej rozdzielczości (STD) z poziomu komputera

Przy użyciu dostarczonego oprogramowania „PlayMemories Home” z filmów AVCHD zaimportowanych do komputera można utworzyć płytę z obrazem w standardowej rozdzielczości (STD).

- 1 Uruchom [PlayMemories Home] i kliknij  (Utwórz dyski).
- 2 Z listy podręcznej wyboru rodzaju płyty wybierz [DVD-Video (STD)].
- 3 Wybierz filmy AVCHD, które mają być zapisane.
- 4 Kliknij [Dodaj].
  - Filmy można również dodawać za pomocą operacji przeciągnij i upuść.
- 5 Utwórz płytę postępując zgodnie z instrukcjami wyświetlanymi na ekranie.





### Uwagi

- Wcześniej należy zainstalować oprogramowanie „PlayMemories Home”.
- Na płycie nie można nagrywać plików filmowych w formacie MP4.
- Tworzenie takiej płyty zajmuje więcej czasu, ponieważ dodatkowo ma miejsce konwersja filmów AVCHD do filmów w standardowej rozdzielczości obrazu (STD).
- W przypadku tworzenia płyty DVD-Video (STD) po raz pierwszy wymagane jest połączenie z Internetem.

## Tworzenie płyty z filmami z poziomu innego urządzenia niż komputer

Płytę można utworzyć za pomocą nagrywarki Blu-ray Disc.

Rodzaj płyty, jaką można utworzyć, zależy od używanego urządzenia.

Urządzenie	Rodzaj płyty		
	Nagrywarka Blu-ray Disc: Tworzenie płyty Blu-ray Disc lub DVD z obrazem w standardowej rozdzielczości (STD)	<b>Blu-ray</b>  Wysoka rozdzielczość obrazu (HD)	<b>DVD</b>  Standardowa rozdzielczość obrazu (SD)
	Nagrywarka HDD itp.: Tworzenie płyty DVD z obrazem w standardowej rozdzielczości (STD)	<b>DVD</b>  Standardowa rozdzielczość obrazu (STD)	

### Uwaga

- Szczegółowe informacje na temat tworzenia płyt można znaleźć w instrukcji obsługi dołączonej do używanego urządzenia.

# Drukowanie zdjęć

Zdjęcia można drukować za pomocą następujących metod.

- Drukowanie bezpośrednio z poziomu drukarki obsługującej dany typ karty pamięci  
Szczegółowe informacje można znaleźć w instrukcji obsługi drukarki.
- Drukowanie przy użyciu komputera  
Przy użyciu programu „PlayMemories Home” zdjęcia można zaimportować do komputera, a następnie je wydrukować. Istnieje możliwość wydrukowania zdjęcia z nałożoną datą. Szczegółowe informacje zawiera „Przewodnik pomocniczy PlayMemories Home”.
- Drukowanie w punkcie usługowym  
Kartę pamięci ze zdjęciami wykonanymi aparatem można zanieść do punktu usługowego wykonującego odbitki. Jeżeli punkt usługowy dysponuje urządzeniami rozpoznającymi znaczniki w formacie DPOF, wcześniej w czasie oglądania zdjęć można wybrać te, które mają być wydrukowane, umieszczając na nich znacznik DPOF (Zlecenie wydruku), aby nie trzeba było ponownie przeglądać ich i wybierać w momencie zlecenia wykonania odbitek w zakładzie.

## Uwagi

- Nie można drukować zdjęć RAW.
- W przypadku drukowania zdjęć zarejestrowanych w formacie [16:9] mogą zostać ucięte obie krawędzie.
- W przypadku niektórych drukarek nie można drukować zdjęć panoramicznych.
- W przypadku wykonywania odbitek z punkcie usługowym istotne są poniższe uwagi:
  - Przed złożeniem zlecenia należy zapytać, na jakich typach kart pamięci dany punkt usługowy przyjmuje zdjęcia.
  - Może być potrzebny adapter karty (oddzielnie w sprzedaży). Należy zapytać o to w punkcie usługowym.
  - Przed oddaniem nośnika danych do punktu usługowego należy utworzyć kopię zapasową zdjęć na płycie.
  - Nie można określić liczby odbitek.
  - W przypadku chęci nałożenia dat na zdjęcia należy zapytać o taką możliwość w punkcie usługowym.
- Opiswany aparat nie jest zgodny z technologią „PictBridge”.

# Rozwiązywanie problemów

W przypadku problemów z aparatem należy spróbować poniższych rozwiązań.

**1 Wykonaj czynności kontrolne opisane na stronach od 192 do 198.**

**2 Wyciągnij akumulator, odczekaj około 1 minuty, włóż akumulator ponownie, po czym włącz aparat.**

**3 Zresetuj ustawienia (strona 168).**

**4 Należy skontaktować się ze sprzedawcą produktów Sony lub autoryzowanym serwisem Sony.**

## Akumulator i zasilanie

**Nie można włożyć akumulatora.**

- Wkładając akumulator, należy nacisnąć dźwignię blokady brzegiem akumulatora.
- Można używać tylko akumulatora NP-FW50. Upewnij się, że posiadany akumulator to model NP-FW50.

**Nieprawidłowy odczyt wskaźnika stopnia naładowania akumulatora lub zbyt szybkie wyczerpywanie się akumulatora przy wskazaniu wystarczającego poziomu.**

- Sytuacja taka może wystąpić, gdy aparat jest używany w miejscu o bardzo wysokiej lub bardzo niskiej temperaturze.
- Akumulator jest rozładowany. Włóż naładowany akumulator.
- Akumulator jest zużyty. Wymień go na nowy.

**Nie można włączyć aparatu.**

- Włóż prawidłowo akumulator.
- Akumulator jest rozładowany. Włóż naładowany akumulator.
- Akumulator jest zużyty. Wymień go na nowy.

**Zasilanie nagle się wyłącza.**

- W przypadku zbyt wysokiej temperatury aparatu lub akumulatora wyświetlany jest komunikat ostrzegawczy i następuje automatyczne wyłączenie aparatu z uwagi na jego ochronę.
- Po pewnym okresie bezczynności aparat przełącza się do trybu oszczędzania energii. Aby anulować tryb oszczędzania energii, należy wykonać dowolną czynność, na przykład wcisnąć do połowy spust migawki (strona 156).



---

### Lampka ładowania na aparacie miga podczas ładowania akumulatora.

- Można używać tylko akumulatora NP-FW50. Upewnij się, że posiadany akumulator to model NP-FW50.
- W przypadku ładowania akumulatora, który nie był używany przez długi czas, lampka ładowania na aparacie może migać.
- Lampka ładowania może migać na dwa sposoby: szybko (co 0,3 sekundy) lub wolno (co 1,3 sekundy). W przypadku szybkiego migania, akumulator należy wyjąć, po czym jeszcze raz dobrze włożyć ten sam akumulator, albo odłączyć i ponownie podłączyć kabel USB. Ponowne szybkie miganie lampki ładowania sygnalizuje niesprawność akumulatora, zasilacza sieciowego (w zestawie) lub kabla USB. Powolne miganie sygnalizuje zawieszenie operacji ładowania, ponieważ temperatura zewnętrzna znalazła się poza dopuszczalnym zakresem temperatur pracy akumulatora. Operacja ładowania zostanie wznowiona, a lampka ładowania zapalona, gdy temperatura zewnętrzna powróci do dopuszczalnego zakresu. Akumulator należy ładować w odpowiedniej temperaturze pomiędzy 10 °C a 30 °C.

---

### Akumulator nie został naładowany, mimo że lampka ładowania na aparacie zgasła.

- Sytuacja taka może wystąpić, gdy aparat jest używany w miejscu o bardzo wysokiej lub bardzo niskiej temperaturze. Akumulator należy ładować w odpowiedniej temperaturze pomiędzy 10 °C a 30 °C.

---

### Akumulator nie jest naładowany.

- Gdy akumulator nie został naładowany (lampka ładowania nie świeci) nawet po prawidłowo przeprowadzonej procedurze ładowania, akumulator należy wyjąć i włożyć go dobrze powtórnie, albo odłączyć i ponownie podłączyć kabel USB.

## Rejestrowanie zdjęć i filmów

---

### Po włączeniu zasilania na ekranie LCD nie są wyświetlane żadne informacje.

- Po pewnym okresie bezczynności aparat przełącza się do trybu oszczędzania energii. Aby anulować tryb oszczędzania energii, należy wykonać dowolną czynność, na przykład wcisnąć do połowy spust migawki (strona 156).

---

### Nie można wyzwolić migawki.

- Używana karta pamięci wyposażona jest w przełącznik blokady zapisu, który jest ustawiony w pozycji LOCK. Ustaw przełącznik w pozycji zapisu.
- Sprawdź wolne miejsce na karcie pamięci.
- Nie można zapisywać obrazów podczas ładowania lampy błyskowej.
- Obiektów nie jest prawidłowo założony. Załóż prawidłowo obiektów.

---

### Nagrywanie długo trwa.

- Włączona jest funkcja redukcji szumów (strony 136, 137). Nie świadczy to o usterce.
- Zdjęcia są wykonywane w trybie RAW (strona 89). Z uwagi na duży rozmiar pliku danych RAW fotografowanie w trybie RAW może być czasochłonne.
- Funkcja Auto HDR przeprowadza obróbkę obrazu (strona 103).

---

### Obraz jest nieostry.

- Obiekt jest zbyt blisko. Sprawdź minimalną odległość ogniskową obiektów.
- Zdjęcia są wykonywane w trybie ręcznego ustawiania ostrości. Ustaw funkcję [Wybór AF/MF] na [Autofokus] (strona 71).
- Światło zastane jest niewystarczające.

- Obiekt może wymagać specjalnego ustawienia ostrości. Użyj opcji [Elast. punktowy] (strona 73) lub funkcji ręcznego ustawiania ostrości (strona 71).

---

### Lampa błyskowa nie działa.

- Naciśnij przycisk  (wysuwanie lampy), aby wysunąć lampę błyskową.
- Z lampy błyskowej nie można korzystać w następujących trybach nagrywania:
  - [Bracket: Seryjne]
  - [Rozległa panorama]
  - [Rozległa panorama 3D]
  - [Scena nocna] i [Z ręki o zmierzchu] w trybie [Wybór sceny]
  - [Korekcja drgań]
  - Nagrywanie filmów

---

### Na zdjęciach wykonanych z użyciem lampy błyskowej pojawiają się białe, okrągłe punkciki.

- Cząsteczki zawieszona w powietrzu (kurz, pyłki itp.) odbiły światło lampy błyskowej i zostały utrwalone na zdjęciu. Nie świadczy to o usterce.

---

### Lampa błyskowa ładuje się zbyt długo.

- Lampa została uruchomiona kilka razy z rzędu w krótkim czasie. Gdy lampa wykona kilka błysków pod rząd, proces ładowania może trwać dłużej niż zwykle, aby nie doszło do przegrzania aparatu.

---

### Zdjęcie zrobione z lampą błyskową jest zbyt ciemne.

- Jeżeli obiekt znajduje się poza zasięgiem lampy błyskowej (odległością, na którą może dotrzeć błysk), zdjęcie będzie ciemne, ponieważ światło lampy nie dotarło do obiektu. Zmiana czułości ISO powoduje równocześnie zmianę zasięgu błysku.

---

### Data i godzina są rejestrowane nieprawidłowo.

- Ustaw prawidłową datę i godzinę (strona 152).
- Obszar zaznaczony przy użyciu funkcji [Nastawia region] różni się od faktycznego obszaru. Ustaw właściwy obszar, wybierając kolejno: MENU → [Ustawienia] → [Nastawia region].

---

### Wartość przysłony i/lub czas otwarcia migawki migają.

- Z uwagi na fakt, że obiekt jest zbyt jasny lub zbyt ciemny, znajduje się on poza dostępnym zakresem aparatu. Ponownie wyreguluj ustawienia.

---

### Zdjęcie jest białawe (zaświecenie).

#### Na obrazie pojawia się rozmycie światła (duchy).

- Zdjęcie zostało wykonane przy intensywnym źródle światła i do obiektywu dotarła nadmierna ilość światła. Korzystając z obiektywu o zmiennej ogniskowej, należy zakładać osłonę przeciwooblaskową na obiektyw.

---

### Na rogach zdjęcie jest zbyt ciemne.

- Jeżeli został użyty filtr lub osłona, należy zdjąć je i wykonać zdjęcie ponownie. W przypadku nieodpowiedniej grubości filtra i nieprawidłowego założenia osłony, filtr lub osłona mogą być częściowo widoczne na zdjęciu. Właściwości optyczne niektórych obiektywów mogą powodować, że brzegi zdjęcia wychodzą za ciemne (niedostateczna ilość światła). Zjawisko to można skompensować przy użyciu funkcji [Komp. ob.:Winiotowanie] (strona 138).

---

**Oczy fotografowanych osób mają kolor czerwony.**

- Włącz funkcję Red.czerw.oczu (strona 118).
- Podejdź bliżej obiektu i fotografuj go w zasięgu błysku, używając lampy błyskowej.

---

**Na ekranie LCD widoczne są zakłócenia punktowe.**

- Nie świadczy to o usterce. Punkty te nie zostaną zarejestrowane.

---

**Obraz jest rozmyty.**

- Zdjęcie zostało wykonane w ciemnym miejscu bez lampy błyskowej i w efekcie jest poruszone. Wskazane jest korzystanie ze statywu lub lampy błyskowej (strona 69). Funkcje [Z ręki o zmierzchu] w trybie [Wybór sceny] (strona 56) oraz [Korekcja drgań] (strona 58) również skutecznie zmniejszają rozmycie obrazu.

---

**Na ekranie LCD lub w wizjerze miga wartość ekspozycji.**

- Obiekt jest zbyt jasny lub zbyt ciemny dla zakresu pomiarowego aparatu.

---

**Lampka samowyzwalacza nie błyska.**

- Gdy ekran LCD jest odchylny w górę pod kątem 180 stopni przy ustawieniu [WŁ.] w pozycji [Samowyzw. do autoport.], lampka samowyzwalacza nie będzie błyskać.

## Przeglądanie obrazów

**Obrazów nie można odtworzyć.**

- Nazwa folderu/pliku została zmieniona z poziomu komputera.
- Nie można zagwarantować prawidłowego odtworzenia pliku zdjęcia z poziomu opisywanego aparatu, jeżeli zostało ono poddane obróbce na komputerze lub wykonane przy użyciu innego modelu aparatu.
- Aparat jest w trybie USB. Usuń połączenie USB (strona 186).
- Do odtwarzania przechowywanych na komputerze obrazów z opisywanego aparatu należy używać programu „PlayMemories Home”.

## Usuwanie/edycja obrazów

**Obrazu nie można usunąć.**

- Anuluj ochronę (strona 113).

---

**Obraz został pomyłkowo usunięty.**

- Usuniętego zdjęcia nie można przywrócić. Wskazane jest zabezpieczenie zdjęć, które nie powinny zostać usunięte (strona 113).

---

**Nie można ustawić znacznika DPOF.**

- Znaczników DPOF nie można umieszczać na zdjęciach RAW.

## Komputery

**Nie ma pewności, czy system operacyjny komputera jest zgodny z aparatem.**

- Sprawdź w rozdziale „Zalecana konfiguracja komputera” (strona 180).

---

### Komputer nie rozpoznaje aparatu.

- Sprawdź, czy aparat jest włączony.
- Przy niskim poziomie naładowania akumulatora włóż inny, naładowany akumulator lub użyj zasilacza sieciowego (oddzielnie w sprzedaży).
- Do podłączenia użyj kabla USB (w zestawie).
- Odłącz kabel USB i ponownie dobrze go podłącz.
- Ustaw funkcję [Połączenie USB] na [Pam. masowa] (strona 164).
- Odłącz od gniazd USB komputera wszystkie urządzenia oprócz aparatu, klawiatury i myszki.
- Podłącz aparat bezpośrednio do komputera, nie przez koncentrator USB lub inne urządzenia.

---

### Nie można skopiować obrazów.

- Zestaw połączenie USB, prawidłowo podłączając aparat do komputera (strona 185).
- Postępuj zgodnie z odpowiednią procedurą kopiowania dla posiadanego systemu operacyjnego.
- Jeżeli zdjęcia są rejestrowane na karcie pamięci sformatowanej z poziomu komputera, mogą wystąpić problemy z ich kopiowaniem do komputera. Zdjęcia należy rejestrować na karcie pamięci sformatowanej z poziomu aparatu.

---

### Obrazów nie można odtwarzać z poziomu komputera.

- W przypadku korzystania z oprogramowania „PlayMemories Home” sięgnij do pozycji „Przewodnik pomocniczy PlayMemories Home”.
- Skontaktuj się z producentem komputera lub oprogramowania.

---

### Podczas oglądania filmu na komputerze pojawiają się zakłócenia obrazu i dźwięku.

- Film jest odtwarzany bezpośrednio z karty pamięci. Zaimportuj film do komputera przy użyciu programu „PlayMemories Home” i odtwórz go.

---

### Program „PlayMemories Home” nie uruchamia się automatycznie po zestawieniu połączenia USB.

- Podłącz kabel USB dopiero po włączeniu komputera (strona 185).

## Karta pamięci

---

### Nie można włożyć karty pamięci.

- Nieprawidłowy kierunek wkładania karty pamięci. Włóż kartę w prawidłowy sposób.

---

### Nie można nagrywać na karcie pamięci.

- Karta pamięci jest pełna. Usuń niepotrzebne obrazy (strony 31, 108).
- Włożono kartę niezdatną do użycia.

---

### Karta pamięci została przypadkowo sformatowana.

- Podczas formatowania wszystkie dane są usuwane z karty pamięci. Nie można ich przywrócić.

## Drukowanie

---

### Nie można drukować zdjęć.

- Nie można drukować zdjęć RAW. Aby wydrukować zdjęcia w formacie RAW, najpierw należy przeprowadzić ich konwersję do formatu JPEG przy użyciu programu „Image Data Converter” z dołączonej płyty CD-ROM.

---

## Kolorystyka zdjęcia jest nietypowa.

- Zdjęcia zarejestrowane w przestrzeni barw Adobe RGB drukowane przy użyciu drukarek sRGB niezgodnych z przestrzenią barw Adobe RGB (DCF2.0/Exif2.21 lub nowsze) będą charakteryzowały się mniejszym nasyceniem barw na wydrukach.

---

## Zdjęcia są drukowane z obcięciami krawędziami.

- Niektóre drukarki mogą obcinać lewą, prawą, górną lub dolną krawędź zdjęcia. Szczególnie w przypadku druku zdjęcia wykonanego w formacie [16:9] może zostać obcięta boczna krawędź zdjęcia.
- Drukując zdjęcia na własnej drukarce, należy wyłączyć w ustawieniach drukarki funkcje przycinania krawędzi i druku bez ramek. Skontaktuj się z producentem w celu sprawdzenia, czy drukarka posiada wspomniane funkcje.
- Zlecając wykonanie odbitek zdjęć w punkcie usługowym, poproś o wykonanie odbitek bez obcinania krawędzi.

---

## Nie można drukować zdjęć z datą.

- Program „PlayMemories Home” pozwala drukować zdjęcia z datą.
- Opisujący aparat nie posiada funkcji nakładania daty na zdjęcia. Z uwagi jednak na fakt, że zdjęcia wykonywane opisywanym aparatem zawierają informacje o dacie nagrania, można wydrukować zdjęcia z nadrukowaną datą, jeżeli drukarka lub oprogramowanie rozpoznaje informacje Exif. Dane na temat zgodności z informacjami Exif można uzyskać od producenta drukarki lub oprogramowania.
- Wykonując odbitki zdjęć w punkcie usługowym, można poprosić o nadruk daty.

## Pozostałe informacje

---

### Obiektów zachodzi mgłą.

- Doszło do kondensacji wilgoci. Wyłącz aparat i nie używaj go przez około godzinę.

---

### Po włączeniu aparatu pojawia się komunikat „Ustaw obszar/datę/czas.”.

- Aparat z praktycznie rozładowanym akumulatorem lub bez akumulatora nie był używany przez pewien czas. Naładuj akumulator i ponownie ustaw datę (strona 152). Jeżeli przy każdorazowym ładowaniu akumulatora aparat wyświetla ten komunikat, wbudowany akumulator może być zużyty. Należy skontaktować się ze sprzedawcą produktów Sony lub autoryzowanym serwisem Sony.

---

### Data i godzina są rejestrowane nieprawidłowo.

- Popraw lub sprawdź ustawienia daty i godziny, wybierając MENU → [Ustawienia] → [Ust.daty/czasu].

---

### Liczba możliwych do zarejestrowania zdjęć nie zmniejsza się lub zmniejsza po 2 na raz.

- Jest to spowodowane tym, że gdy zdjęcia są wykonywane w formacie JPEG, współczynnik kompresji i rozmiar obrazu po kompresji zależą od zdjęcia.

---

### Ustawienie zostało zresetowane, mimo że operacja resetowania nie została wykonana.

- Akumulator został wyjęty przy przełączniku zasilania ustawionym w pozycji ON. Przed wyjęciem akumulatora należy upewnić się, że aparat jest wyłączony, a lampka aktywności nie świeci się.

---

**Aparat nie działa prawidłowo.**

- Wyłącz aparat. Wyciągnij akumulator i włóż go ponownie. Jeżeli aparat jest gorący, należy wyjąć akumulator i odczekać, aż ostygnie przed wykonaniem powyższej procedury.
- Jeżeli używany jest zasilacz sieciowy (oddzielnie w sprzedaży), odłącz przewód zasilający. Następnie ponownie podłącz przewód zasilający i włóż aparat. Jeżeli aparat nadal nie działa po wykonaniu tych zalecanych czynności, należy zasięgnąć porady sprzedawcy produktów Sony lub autoryzowanego serwisu Sony.

---

**Na ekranie widoczny jest symbol „--E”.**

- Wyciągnij kartę pamięci i włóż ją ponownie. Jeżeli ta procedura nie spowoduje usunięcia wyświetlanej informacji, sformatuj kartę pamięci (strona 169).

# Komunikaty ostrzegawcze

Jeżeli pojawiają się poniższe komunikaty, należy postępować zgodnie z poniższymi instrukcjami.

---

## Niewłaściwy akumulator. Użyj prawidłowego modelu.

- Używany jest niewłaściwy akumulator.

---

## Ustaw obszar/datę/czas.

- Ustaw datę i godzinę. Jeżeli aparat nie był używany przez dłuższy czas, należy naładować wewnętrzny akumulator.

---

## Brak dostatecznej energii.

- Próbowano wykonać czyszczenie przetwornika obrazu (Czyszczenie) przy niskim poziomie naładowania akumulatora. Naładuj akumulator lub użyj zasilacza sieciowego (oddzielnie w sprzedaży).

---

## Nie można użyć karty pamięci. Sformatować kartę?

- Karta pamięci została sformatowana z poziomu komputera i format pliku został zmodyfikowany. Wybierz OK, a następnie sformatuj kartę pamięci. Można ponownie korzystać z tej karty pamięci, ale wszystkie zapisane na niej wcześniej dane zostają skasowane. Operacja formatowania może trwać dość długo. Jeżeli komunikat nadal się pojawia, wymień kartę pamięci.

---

## Błąd karty pamięci

- Włożono niezgodną kartę pamięci lub formatowanie nie powiodło się.

---

## Włóż ponownie kartę pamięci.

- Włożonej karty pamięci nie można używać w posiadanym aparacie.
- Karta pamięci jest uszkodzona.
- Styki karty pamięci są zabrudzone.

---

## Ta karta pamięci nie może być normalnie odtwarzana i zapisywana.

- Włożonej karty pamięci nie można używać w posiadanym aparacie.

---

## Przetwarza...

- Przeprowadzana jest redukcja szumów przy długim czasie naświetlania lub redukcja szumów wysokiej czułości ISO. Podczas wspomnianej procedury redukcji nie można wykonywać dalszych zdjęć. Istnieje możliwość wyłączenia funkcji redukcji szumów przy długim czasie ekspozycji.

---

## Nie można wyświetlić.

- Mogą wystąpić problemy z wyświetlaniem zdjęć zarejestrowanych innymi aparatami lub zmodyfikowanych z poziomu komputera.

---

## Nie można rozpoznać obiektywu. Zamocuj go poprawnie.

- Obiektyw nie jest założony prawidłowo lub w ogóle nie jest założony. Jeżeli powyższy komunikat pojawi się przy założonym obiektywie, należy go odłączyć i zamocować ponownie. Jeżeli komunikat ten pojawia się często, należy sprawdzić, czy przypadkiem styki obiektywu i aparatu nie są zabrudzone.
- W przypadku podłączenia aparatu do teleskopu astronomicznego lub podobnego urządzenia, należy w pozycji [Wyzw.bez obiek.] ustawić opcję [Aktywne] (strona 133).
- Funkcja SteadyShot nie działa. Można kontynuować fotografowanie, ale funkcja SteadyShot nie będzie działać. Wyłącz aparat i włącz go ponownie. Jeżeli symbol ten nie zniknie, należy zasięgnąć porady sprzedawcy produktów Sony lub miejscowego autoryzowanego serwisu Sony.

---

## Brak obrazów.

- Brak obrazów na karcie pamięci.

---

## Obraz chroniony.

- Próbowano usunąć chronione obrazy.

---

## Nie można drukować.

- Próbowano umieścić znacznik DPOF na zdjęciach RAW.

---

## Aparat przegrzany. Pozwól mu ostygnąć.

- Aparat jest gorący, ponieważ zdjęcia były wykonywane bez przerwy. Wyłącz zasilanie. Poczekaj, aż aparat ostygnie i znowu będzie gotowy do pracy.



- Długotrwałe rejestrowanie obrazów spowodowało wzrost temperatury aparatu. Przerwij rejestrowanie obrazów do momentu ostygnięcia aparatu.



- Liczba obrazów przekracza wartość, przy której w aparacie możliwe jest jeszcze zarządzanie datami w pliku bazy danych.



- Nie można zarejestrować pliku bazy danych. Należy zaimportować wszystkie obrazy do komputera przy użyciu programu „PlayMemories Home” i odzyskać kartę pamięci.

---

## Błąd aparatu

- Wyłącz zasilanie, wyciągnij akumulator i włóż go ponownie. Jeżeli komunikat pojawia się często, należy zasięgnąć porady sprzedawcy produktów Sony lub autoryzowanego serwisu Sony.

---

## Błąd bazy danych obrazu.

- W pliku bazy danych obrazów wystąpiły nieprawidłowości. Wybierz kolejno: [Ustawienia] → [Odz. bazę dan. obr.] → OK.

---

## Błąd bazy danych obrazu. Odzyskać?

- Nie można nagrywać ani odtwarzać filmów AVCHD ze względu na uszkodzenie pliku bazy danych obrazów. Postępuj zgodnie z instrukcjami wyświetlanymi na ekranie, aby odzyskać dane.



---

**Nagrywanie niedostępne w tym formacie filmu.**

- Ustaw [Format pliku] na [MP4].

---

**Nie można powiększyć.****Nie można obrócić obrazu.**

- Mogą wystąpić problemy z powiększaniem lub obracaniem zdjęć zarejestrowanych innymi aparatami.

---

**Obrazy nie są wybrane.**

- Próbowano usunąć obrazy bez określenia, o które chodzi.

---

**Brak zmienionych obrazów.**

- Próbowano wykonać zlecenie wydruku DPOF bez określenia, o które zdjęcie chodzi.

---

**Więcej kat niemożliwe.**

- Folder z nazwą zaczynającą się od „999” już istnieje na karcie pamięci. W takim wypadku nie można utworzyć więcej folderów.

# Używanie aparatu za granicą

Zasilacza sieciowego (w zestawie) i zasilacza sieciowego AC-PW20 (oddzielnie w sprzedaży) można używać w dowolnym kraju lub regionie, gdzie napięcie zasilające prądu zmiennego w sieci ma wartość z przedziału od 100 V do 240 V, 50 Hz/60 Hz.

## Uwaga

- Transformator elektroniczny jest niezbędny, a jego użycie może spowodować awarię.

## Systemy telewizji kolorowej

Aparat automatycznie wykrywa system kodowania kolorów stosowany w podłączonym urządzeniu wideo.

### System NTSC

Ameryka Środkowa, Boliwia, Chile, Ekwador, Filipiny, Jamajka, Japonia, Kanada, Kolumbia, Korea, Meksyk, Peru, Surinam, Tajwan, USA, Wenezuela, Wyspy Bahama itd.

### System PAL

Australia, Austria, Belgia, Chiny, Chorwacja, Czechy, Dania, Finlandia, Hiszpania, Holandia, Hongkong, Indonezja, Kuwejt, Malezja, Niemcy, Norwegia, Nowa Zelandia, Polska, Portugalia, Rumunia, Singapur, Słowacja, Szwajcaria, Szwecja, Tajlandia, Turcja, Węgry, Wielka Brytania, Wietnam, Włochy itd.

### System PAL-M

Brazylia

### System PAL-N

Argentyna, Paragwaj, Urugwaj

### System SECAM

Bułgaria, Francja, Grecja, Gujana, Irak, Iran, Monako, Rosja, Ukraina itd.

# Karta pamięci



W opisywanym aparacie można używać poniższych kart pamięci: „Memory Stick PRO Duo”, „Memory Stick PRO-HG Duo”, SD, SDHC i SDXC. Nie można używać kart MultiMedia Card.

## Uwagi

- Nie można zagwarantować działania w aparacie kart pamięci sformatowanych z poziomu komputera.
- Szybkości odczytu/zapisu zależą od użytej karty i stosowanego urządzenia.
- Nie należy wyjmować karty podczas odczytywania i zapisywania danych.
- W następujących przypadkach dane mogą ulec uszkodzeniu:
  - Gdy w trakcie operacji odczytu albo zapisu zostanie wyjęta karta pamięci lub wyłączony aparat
  - Gdy karta pamięci będzie używana w miejscach narażonych na oddziaływanie elektryczności statycznej lub zakłóceń elektrycznych
- Wskazane jest tworzenie zapasowych kopii ważnych danych, np. na dysku twardym komputera.
- Na karcie pamięci, ani na jej adapterze nie wolno umieszczać naklejek.
- Nie dotykać styków karty pamięci palcami, ani metalowymi przedmiotami.
- Chronić kartę przed urazami mechanicznymi i upuszczeniem. Nie wyginać jej.
- Nie rozbierać karty pamięci na części, ani nie dokonywać jej przeróbek.
- Chronić kartę przed dostępem wody.
- Nie pozostawiać karty pamięci w zasięgu małych dzieci. Może bowiem zostać przez przypadek połknięta.
- Bezpośrednio po długotrwałym użytkowaniu karta pamięci może być gorąca. Należy obchodzić się z nią z zachowaniem ostrożności.
- Do używania i przechowywania kart pamięci nie nadają się:
  - Miejsca o wysokiej temperaturze, na przykład w zaparkowanym na słońcu samochodzie
  - Miejsca narażone na bezpośrednie operowanie promieni słonecznych
  - Miejsca wilgotne lub miejsca, w których obecne są substancje powodujące korozję
- Obrazów zarejestrowanych na karcie pamięci SDXC nie można importować ani odtwarzać na komputerach lub urządzeniach audio-wideo niezgodnych z systemem exFAT. Przed podłączeniem aparatu do urządzenia należy upewnić się, że jest ono zgodne z systemem exFAT. W przypadku podłączenia aparatu do niezgodnego urządzenia może pojawić się monit o sformatowanie karty. W żadnym wypadku nie wolno formatować karty w odpowiedzi na ten monit, gdyż w przeciwnym razie zostaną usunięte wszystkie dane z karty. (exFAT to system plików wykorzystywany na kartach pamięci SDXC.)

## Karta pamięci „Memory Stick”

W poniższej tabeli wymieniono typy kart „Memory Stick”, które można stosować w opisywanym aparacie. Nie można jednak zagwarantować prawidłowego działania wszystkich funkcji kart „Memory Stick”.

„Memory Stick PRO Duo” <sup>1)2)3)</sup>	Można stosować w aparacie	
„Memory Stick PRO-HG Duo” <sup>1)2)</sup>		
„Memory Stick Duo”	Nie można stosować w aparacie	
„Memory Stick” i „Memory Stick PRO”	Nie można stosować w aparacie	

- 1) Posiada funkcję MagicGate. MagicGate to technologia ochrony praw autorskich wykorzystująca szyfrowanie. Opisywany aparat nie ma możliwości nagrywania/odtworzenia danych wymagających funkcji MagicGate.
- 2) Obsługuje transfer z dużą szybkością, używając interfejsu równoległego.
- 3) W przypadku nagrywania filmów na kartach „Memory Stick PRO Duo” należy używać wyłącznie kart z oznaczeniem Mark2.

### **Uwagi dotyczące korzystania z karty „Memory Stick Micro” (oddzielnie w sprzedaży)**

- Opisywany produkt jest zgodny z kartami „Memory Stick Micro” („M2”). „M2” to skrót od „Memory Stick Micro”.
- Chcąc użyć w tym aparacie karty „Memory Stick Micro” należy pamiętać o włożeniu karty „Memory Stick Micro” do adaptera „M2” odpowiadającego rozmiarom karty Duo. Jeżeli karta „Memory Stick Micro” zostanie włożona do aparatu bez adaptera „M2” odpowiadającego rozmiarom karty Duo, wyjęcie jej z aparatu może być niemożliwe.
- Nie pozostawiać karty „Memory Stick Micro” w zasięgu małych dzieci. Może bowiem zostać przez przypadek połknięta.

# Akumulator „InfoLITHIUM”

Z opisywanym aparatem może współpracować tylko akumulator „InfoLITHIUM” NP-FW50. Nie wolno używać innych akumulatorów. Akumulatory „InfoLITHIUM” serii W mają oznaczenie . Akumulator „InfoLITHIUM” to akumulator litowo-jonowy wyposażony w funkcje wymiany informacji dotyczących warunków pracy w aparacie. W przypadku akumulatora „InfoLITHIUM” obliczany jest pobór mocy w oparciu o warunki pracy aparatu i wyświetlany w procentach czas pozostały do rozładowania akumulatora.

## Ładowanie akumulatora

Wskazane jest ładowanie akumulatora w temperaturze zewnętrznej pomiędzy 10 °C a 30 °C. Poza tym zakresem akumulator może być ładowany w sposób mało efektywny.

## Efektywne korzystanie z akumulatora

- W niskich temperaturach pojemność akumulatora spada. W związku z tym w niskiej temperaturze akumulator będzie działał krócej. Aby móc dłużej korzystać z akumulatora, dobrze jest włożyć akumulator do kieszeni blisko ciała, aby go ogrzać, i włożyć do aparatu dopiero przed samym rozpoczęciem fotografowania.
- Częste korzystanie z lampy błyskowej lub nagrywanie filmów przyspiesza rozładowywanie akumulatora.
- Wskazane są zapasowe akumulatory. Przed faktycznymi zdjęciami dobrze jest wykonać zdjęcia próbne.
- Należy chronić akumulator przed dostępem wody. Akumulator nie jest wodoodporny.
- Nie należy pozostawiać akumulatora w miejscach, gdzie panuje wysoka temperatura, na przykład w samochodzie lub na słońcu.

## Wskaźnik poziomu naładowania akumulatora

- Poziom można sprawdzić, obserwując poniższe wskaźniki i wartości procentowe wyświetlane na ekranie LCD.

Poziom naładowania akumulatora						„Wyczerpany akumulator.”
	Wysoki  Niski					Dalsze wykonywanie zdjęć jest niemożliwe.

- Jeżeli akumulator jest bliski rozładowania, mimo że wskaźnik poziomu naładowania akumulatora sygnalizuje co innego, należy ponownie naładować akumulator. Pozostały czas pracy akumulatora będzie wskazywany prawidłowo. Należy jednak pamiętać, że przywrócenie prawidłowego wskazania poziomu naładowania akumulatora może być niemożliwe, jeżeli będzie on przez dłuższy czas używany w wysokiej temperaturze, zostanie pozostawiony po naładowaniu lub będzie często używany. Wskazanie poziomu naładowania akumulatora należy traktować tylko jako informację orientacyjną.

## Przechowywanie akumulatora

- Akumulator należy przechowywać w chłodnym i suchym miejscu w stanie całkowitego rozładowania. Aby nie doszło do pogorszenia parametrów akumulatora, należy go przynajmniej raz w roku do końca naładować i całkowicie rozładować w aparacie.
- Aby całkowicie rozładować akumulator, wystarczy w aparacie uruchomić tryb pokazu zdjęć i poczekać, aż aparat się wyłączy.
- Aby zabezpieczyć styki przed zabrudzeniem, zwarciami itp., akumulator należy przewozić lub przechowywać w woreczku foliowym, izolując go w ten sposób od metalowych przedmiotów.

## Czas eksploatacji akumulatora

- Czas eksploatacji akumulatora jest ograniczony. Z biegiem czasu pojemność akumulatora maleje wraz z liczbą cykli ładowania i rozładowania. Znaczne skrócenie czasu pracy pomiędzy kolejnymi operacjami ładowania sygnalizuje potrzebę wymiany akumulatora.
- Okres eksploatacji akumulatora zależy od warunków jego przechowywania i od warunków pracy.

# Ładowanie akumulatora

- Można ładować tylko akumulatory NP-FW50 (żadne inne). Przy próbie ładowania akumulatorów innego typu niż podany może dojść do wycieku elektrolitu, przegrzewania się akumulatora lub jego eksplozji, co stwarza ryzyko porażenia prądem i poparzeń.
- Odłączyć zasilacz sieciowy od gniazda elektrycznego lub odłączyć kabel USB od aparatu. Pozostawianie naładowanego akumulatora w aparacie skraca czas jego eksploatacji.
- Lampka ładowania znajdująca się z boku aparatu może migać na dwa sposoby:  
Szybkie miganie: Naprzemiennie zapalenie i gaśnięcie co mniej więcej 0,3 sekundy.  
Powolne miganie: Naprzemiennie zapalenie i gaśnięcie co mniej więcej 1,3 sekundy.
- Gdy lampka ładowania miga szybko, należy wyjąć ładowany akumulator, a następnie w prawidłowy sposób włożyć go ponownie do aparatu, albo odłączyć i ponownie podłączyć kabel USB. Ponowne szybkie miganie lampki ładowania może wskazywać na błąd akumulatora, włożenie innego typu akumulatora niż podany albo usterkę zasilacza sieciowego lub kabla USB. Należy sprawdzić, czy dany akumulator jest zgodny z podanym typem, lub czy przypadkiem zasilacz sieciowy albo kabel USB nie są uszkodzone. Jeżeli akumulator jest zgodny z podanym typem, należy go wyjąć, wymienić na nowy lub inny i sprawdzić ponownie, czy jest prawidłowo ładowany. Jeżeli akumulator jest prawidłowo ładowany, mógł wystąpić błąd akumulatora. Jeżeli i ten drugi akumulator nie jest prawidłowo ładowany, wówczas uszkodzony może być zasilacz sieciowy albo kabel USB. Należy wymienić zasilacz sieciowy lub kabel USB na inny i sprawdzić, czy teraz akumulator jest prawidłowo ładowany.
- Migająca powoli lampka ładowania sygnalizuje, że nastąpiła chwilowa przerwa w ładowaniu akumulatora w aparacie i operacja ta znajduje się w stanie oczekiwania. Aparat automatycznie przerywa ładowanie i przełącza się w stan oczekiwania, gdy temperatura wykracza poza zalecany zakres temperatur roboczych. Gdy temperatura wróci do odpowiedniego zakresu, aparat wznowi procedurę ładowania i lampka ładowania zostanie ponownie podświetlona. Wskazane jest ładowanie akumulatora w temperaturze zewnętrznej pomiędzy 10 °C a 30 °C.

# Adapter obiektywu

Za pomocą adaptera obiektywu (oddzielnie w sprzedaży) do aparatu można przymocować obiektyw z mocowaniem A (oddzielnie w sprzedaży). Szczegółowe informacje można znaleźć w instrukcji obsługi dostarczonej z adapterem obiektywu.

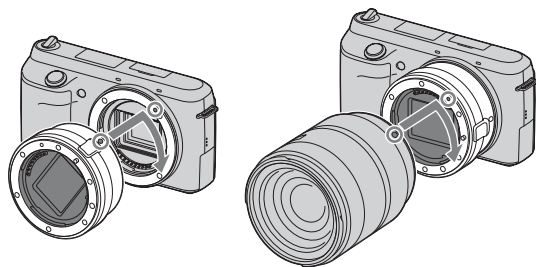







Dostępne funkcje zależą od typu adaptera obiektywu.

Funkcje	LA-EA1	LA-EA2
Autofokus	Dostępne tylko w przypadku obiektywu SAM/SSM*	Dostępny
System AF	AF z pomiarem kontrastu	AF z detekcją fazy
Wybór AF/MF	Przełączany na obiektywie	Obiektyw SAM: przełączany na obiektywie Obiektyw SSM: przełączany zarówno na obiektywie jak i z poziomu menu, gdy przełącznik na obiektywie jest ustawiony na AF Pozostałe obiektywy: przełączany z poziomu menu
Obszar autofokusa	Wielopunktowy/Centralny/ Elast. punktowy	Szeroki/Punktowy/Lokalny
Tryb autofokusa	Pojedynczy	Pojedynczy/Ciągły

\* W porównaniu z obiektywem z mocowaniem E szybkość autofokusa jest mniejsza. (W przypadku obiektywu z mocowaniem A szybkość autofokusa będzie wynosić od 2 do 7 sekund przy zdjęciach wykonywanych w warunkach pomiarowych firmy Sony. Szybkość ta zależy od obiektu, oświetlenia itp.)



Dostępne ustawienia opcji [Obszar autofokusa] zależą od typu adaptera obiektywu.

LA-EA1	
 <b>(Wielopunktowy)</b>	Aparat ustala, który z 25 obszarów AF jest wykorzystywany do ustawiania ostrości.
 <b>(Centralny)</b>	Aparat używa wyłącznie obszaru AF znajdującego się w strefie środkowej.
 <b>(Elast. punktowy)</b>	Pole ustawiania ostrości w przypadku niewielkiego obiektu lub wąskiego obszaru można przesuwając, naciskając górną/dolną/prawą/lewą sekcję pokrętła regulacyjnego.
LA-EA2	
 <b>(Szeroki)</b>	Aparat ustala, który z 15 obszarów AF jest używany do ustawiania ostrości.
 <b>(Punktowy)</b>	Aparat używa wyłącznie obszaru AF znajdującego się w strefie środkowej.
 <b>(Lokalny)</b>	Używając pokrętła regulacyjnego, wybierz jeden z 15 obszarów AF, dla którego ma być nastawiona ostrość.

#### Uwagi

- Niektórych obiektywów nie można używać z adapterem obiektywu. Informacje o zgodnych obiektywach można uzyskać w punkcie sprzedaży produktów Sony lub w autoryzowanym serwisie Sony.
- Aby korzystać z autofokusa w przypadku używania adaptera obiektywu i nagrywania filmów, wystarczy nacisnąć spust migawki do połowy.
- W przypadku obiektywów z mocowaniem A nie można korzystać z funkcji Wspomagania AF.
- Podczas nagrywania filmu mogą być rejestrowane odgłosy mechanizmu obiektywu oraz dźwięki towarzyszące pracy aparatu. Można tego uniknąć wybierając kolejno: MENU → [Ustawienia] → [Nagr. dźwięku filmu] → [WYŁ.].
- Po zamocowaniu niektórych obiektywów lub w przypadku pewnych obiektów ustawianie ostrości może być czasochłonne lub utrudnione.
- Światło lampy błyskowej może być blokowane przez założony obiektyw.

# Wizjer elektroniczny

Po zamocowaniu wizjera elektronicznego (oddzielnie w sprzedaży) do złącza akcesoriów 2 aparatu, obrazy można rejestrować patrząc przez wizjer elektroniczny.

Przed przystąpieniem do podłączania lub odłączania wizjera elektronicznego należy wyłączyć aparat.

Szczegółowe informacje można znaleźć w instrukcji obsługi dostarczonej z wizjerem elektronicznym.

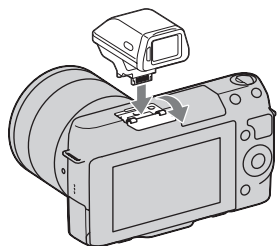

## Wykaz symboli

W wizjerze elektronicznym wyświetlane są tylko ważniejsze opcje. Znaczenie poszczególnych symboli można znaleźć na stronie 15.

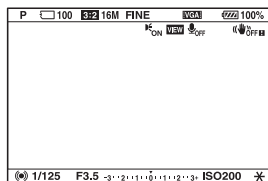

### Uwagi

- W trybie pracy z wizjerem elektronicznym ekran LCD jest wyłączony.
- W przypadku długotrwałego korzystania z wizjera elektronicznego może się on nagrzać. W takim przypadku zostaną wyświetlone wskaźniki **FINDER** i **FINDER** i aparat zostanie automatycznie przełączony na wyświetlanie na ekranie LCD.
- Gdy pojawi się informacja **FINDER ERROR**, można ponownie podłączyć wizjer elektroniczny.

# Format AVCHD

Format AVCHD to cyfrowy format wideo wysokiej rozdzielczości wykorzystywany do rejestrowania sygnału wysokiej rozdzielczości (HD), zarówno w przypadku specyfikacji 1080i<sup>1)</sup>, jak i specyfikacji 720p<sup>2)</sup>, z użyciem efektywnej technologii kompresji i kodowania danych. Do kompresji danych wideo wykorzystywany jest format MPEG-4 AVC/H.264, a do kompresji danych audio - system Dolby Digital lub Linear PCM.

Format MPEG-4 AVC/H.264 zapewnia większą efektywność kompresji w porównaniu z tradycyjnym formatem kompresji obrazu. Format MPEG-4 AVC/H.264 umożliwia nagrywanie sygnałów wideo wysokiej rozdzielczości, które zostały zarejestrowane kamerami cyfrowymi na 8-centymetrowych płytach DVD, dysku twardym, pamięci flash, karcie pamięci itd.

Płyty z obrazem zapisanym w jakości HD (wysokiej rozdzielczości) można odtwarzać wyłącznie na urządzeniach obsługujących format AVCHD. Zwykle odtwarzacze lub nagrywarki DVD nie mają możliwości odtwarzania płyt z obrazem w jakości HD, ponieważ nie są one zgodne z formatem AVCHD. W przypadku zwykłych odtwarzaczy lub nagrywarek DVD mogą również wystąpić problemy z wysunięciem płyty z obrazem w jakości HD.

## Nagrywanie i odtwarzanie z poziomu aparatu

W oparciu o format AVCHD posiadany aparat rejestruje obraz w wysokiej rozdzielczości (HD) zgodnie z poniższą specyfikacją.

Sygnał wideo<sup>3)</sup>: **urządzenie zgodne z zapisem 1080 60i**  
MPEG-4 AVC/H.264 1920 × 1080/60i, 1920 × 1080/24p  
**urządzenie zgodne z zapisem 1080 50i**  
MPEG-4 AVC/H.264 1920 × 1080/50i, 1920 × 1080/25p

Sygnał audio: Dolby Digital 2ch

Nośniki zapisu: Karta pamięci

- <sup>1)</sup> Specyfikacja 1080i  
Specyfikacja wysokiej rozdzielczości z wykorzystaniem 1 080 efektywnych linii skanowania i systemu przeplotu.
- <sup>2)</sup> Specyfikacja 720p  
Specyfikacja wysokiej rozdzielczości z wykorzystaniem 720 efektywnych linii skanowania i systemu progresywnego.
- <sup>3)</sup> Danych zarejestrowanych w formacie AVCHD innym niż wymienione powyżej nie można odtwarzać z poziomu opisywanego aparatu.

# Czyszczenie

## Czyszczenie aparatu

- Nie dotykać wewnętrznych części aparatu, na przykład styków obiektywu. Wydmuchać pył ze środka mocowania obiektywu przy użyciu dostępnej w handlu dmuchawki\*. Szczegółowe informacje na temat czyszczenia przetwornika obrazu można znaleźć na stronie 165.
  - \* Nie używać sprężonego powietrza w aerozolu. Grozi to wystąpieniem usterek.
- Powierzchnię aparatu należy najpierw wyczyścić miękką, lekko zwilżoną w wodzie szmatką, po czym wytrzeć do sucha. Należy stosować się do poniższych zaleceń, aby nie uszkodzić warstwy wykończeniowej lub obudowy:
  - Nie używać środków chemicznych typu rozcieńczalnik, benzyna, alkohol, ściereczki jednorazowe, środki odstraszające owady, kremy z filtrem, środki owadobójcze itp.
  - Nie dotykać aparatu rękoma zabrudzonymi wyżej wymienionymi środkami.
  - Nie pozostawiać aparatu przez dłuższy czas w kontakcie z gumą lub winylem.

## Czyszczenie obiektywu

- Nie używać środka czyszczącego zawierającego rozpuszczalniki organiczne, typu rozcieńczalnik lub benzyna.
- Do czyszczenia powierzchni obiektywu z kurzu należy używać dostępnej w handlu dmuchawki. Jeżeli kurz przylega do powierzchni, należy usunąć go miękką ściereczką lub chusteczką higieniczną lekko zwilżoną płynem do czyszczenia obiektywów. Wycieranie powinno być prowadzone ruchem spiralnym, od środka ku krawędziom. Nie rozpylać środka do czyszczenia obiektywów bezpośrednio na powierzchnię obiektywu.

# Indeks

## A

AdobeRGB .....	131
Akumulator „InfoLITHIUM” .....	205
Auto błysk .....	69
Auto HDR .....	103
Auto podgląd .....	121
Autofokus .....	71
Autom. kadr. portr. ....	82
AVCHD .....	92, 211

## B

Bł. zamykający .....	69
Bł. wypełniający .....	69
Balans bieli .....	97
Bezpośrednie ręczne ustawianie ostrości .....	71
Bracket: Seryjne .....	50
„BRAVIA” Sync .....	178
Brzęczyk .....	150
BULB .....	65

## C

Centralny .....	73, 100
Chroń .....	113
Czas otwarcia migawki .....	66
Czas wsp. MF .....	130
Czyszczenie .....	165

## D

DISP .....	40
DPOF .....	116
DRO/Auto HDR .....	102
Drukowanie .....	191

## E

Efekt gładkiej skóry .....	83
Efekt wizualny .....	38, 104
Ekran Pomocy .....	154
Ekspozycji ręcznej .....	64
Elast. punktowy .....	73
Elementy aparatu .....	11
Eye-Start AF .....	134

## F

Filtr kolorowy .....	98
Format daty .....	152
Format obrazu .....	88
Format pliku .....	92
Formatuj .....	169

## I

Image Data Converter .....	183
Indeks obrazów .....	51, 111
Inteligentna auto .....	52
ISO .....	95

## J

Jakość .....	89
Jaskrawość .....	37
Jasność .....	35
Jasność LCD .....	157
Jasność wizjera .....	158
Język .....	151
JPEG .....	89

## K

Karta Eye-Fi .....	176
Karta pamięci .....	203
Kasuj .....	31, 108
Kierunek panoramy .....	91
Kolor .....	36
Kolor wyświetl. ....	159
Kolor zarysu .....	124
Komp. ob.: Aber. chro. ....	139
Komp. ob.: Winietowanie .....	138
Komp. ob.: Zniekształc. ....	140
Kompens.eksp. ....	43
Komputer .....	180
Zalecana konfiguracja .....	180
Komunikaty ostrzegawcze .....	199
Kontrast .....	107
Korekcja błysku .....	101
Korekcja drgań .....	58
Krajobraz .....	56
Kreatywność fotograf. ....	32

## L

Lampa błysk. wył. ....	69
Lampa błysk. ....	70
Lepsza automatyka ....	54
Linia siatki ....	122

## M

Mac .....	182
Makro .....	56
Menu .....	21
Aparat .....	22
Jasność/Kolor .....	23
Odtwarzanie .....	24
Rozm. Obrazu .....	23
Tryb fotograf. ....	21
Ustawienia .....	24
MP4 .....	92

## N

Nagr. dźwięku filmu .....	142
Nagrywanie płyty .....	187
Nast.domyślne .....	168
Nastaw. głośności .....	115
Nastawia region .....	153
Nasycenie .....	107
Nazwa katalogu .....	171
Niestandardowy balans bieli .....	98
Nocny portret .....	56
Nowy katalog .....	173
Numer pliku .....	170

## O

Obróć .....	112
Obszar autofokusa .....	73
Odtwarzanie .....	29
Odtwarzanie w powiększeniu .....	30
Odtwarzanie z przewijaniem .....	60
Odz. bazę dan. obr. ....	174
Oglądanie 3D .....	179
Określ wydruk .....	116
Oprogramowanie .....	182
Opt. D-Range .....	102
Ostrość .....	107
Ostrość DMF .....	71
Ostrość ręczna .....	71
Oszcz.energii .....	156

## P

Panorama .....	59
Pierw. kurtyna migawki .....	135
PlayMemories Home .....	183
Połączenie USB .....	164
Podłączenie Komputer .....	185
Poj. autofokus .....	74
Pojd. zdj. Lepsza autom. ....	128
Pokaz zdjęć .....	109
Pokrętko regulacyjne .....	18
Portret .....	56
Portret wł. z samowyzw. ....	127
Powiększ .....	114
Poziom zarysu .....	123
Prioryt. śledzenie twarzy .....	141
Priorytet migawki .....	66
Priorytet przysłony .....	67
Program Auto .....	68
Przełącz.AEL .....	149
Przestrzeń barw .....	131
Przycisk AEL .....	149
Przycisk DISP (monitor) .....	85
Przyciski programowalne .....	19
Przysłona .....	67
Punktowy .....	100

## R

RAW .....	89
Red.czerw.oczu .....	118
Red.sz.dł.naśw. ....	136
Red.sz.wys.ISO .....	137
Reduk. szumu wiatru .....	143
Rejestracja twarzy .....	79
Rejestrowanie .....	27
Film .....	27
Zdjęcie .....	27
Rozdzielczość HDMI .....	162
Rozległa panorama .....	59
Rozległa panorama 3D .....	61
Rozm. Obrazu .....	86
Rozpoznawanie ujęcia .....	27, 52
Rozwiązywanie problemów .....	192

<b>S</b>	
Samowyzw .....	48
Samowyzw. (ser.) .....	49
Scena nocna .....	56
Seria zdjęć .....	46
Śledzenie obiektu .....	75
Sporty .....	56
sRGB .....	131
Start menu .....	145
SteadyShot .....	132
STER.PRZEZ HDMI .....	163
Strefa twórcza .....	107
Symbole .....	15
Synch.dł.czas. ....	69
Szeroki obraz .....	160
<b>T</b>	
Temp.barw. ....	98
Tryb autofokusa .....	74
Tryb błysku .....	69
Tryb demonstracyjny .....	167
Tryb ekonomiczny .....	155
Tryb oglądania .....	110
Tryb pomiaru .....	100
Tryb pracy .....	45
<b>U</b>	
Ust.daty/czasu .....	152
Ustaw. FINDER/LCD .....	119
Ustaw. przesyłania .....	176
Ustawienia .....	24
Ustawienia przyc. Własne .....	146
Ustawienie nagrywania .....	93
<b>W</b>	
Wersja .....	166
Wielopunktowy .....	73, 100
Windows .....	182
Wskaz. dot. fotograf. ....	84
Wspomaganie AF .....	117
Wspomaganie MF .....	129
Wybierz kat. fotograf. ....	172
Wybór AF/MF .....	71
Wybór sceny .....	56
Wykrywanie twarzy .....	78
Wyś. miej. na karcie .....	175
Wyśw. podgląd na żywo .....	120
Wyświetl.odtw. ....	161
Wyświetlane dane .....	40
Wyraźny zoom obr. ....	125
Wyzw.bez obiek. ....	133
<b>Z</b>	
Z ręki o zmierzchu .....	57
Zachód słońca .....	56
Zainstaluj .....	182
Zd.ser.pier.cz. ....	47
Zdj. z uśmiechem .....	80
Zmiana czasu .....	152
Zmiana programu .....	68
Zoom .....	76
Zoom cyfrowy .....	126
Zoom przy odtwarzaniu .....	30

## Uwagi dotyczące licencji

W zestawie z aparatem dostarczane jest oprogramowanie: „C Library”, „zlib” i „libjpeg”. Wymienione programy dostarczane są w oparciu o umowy licencyjne zawarte z właścicielami praw autorskich do nich. Na wniosek właścicieli praw autorskich do tych aplikacji użytkowych mamy obowiązek podania poniższych informacji. Prosimy o zapoznanie się z poniższym tekstem.

Należy przeczytać plik „license3.pdf” w folderze „License” na płycie CD-ROM. Znajdują się w nim licencje (w wersji angielskiej) programów „C Library”, „zlib” i „libjpeg”.

**UŻYTKOWNIK OPISYWANEGO MODELU OTRZYMUJE LICENCJĘ W RAMACH LICENCJI NA PORTFOLIO PATENTOWE AVC DO OSOBISTEGO I NIEKOMERCYJNEGO**

**(i) KODOWANIA MATERIAŁÓW WIDEO ZGODNIE ZE STANDARDEM AVC („MATERIAŁY WIDEO AVC”)**

**I/LUB**

**(ii) DEKODOWANIA MATERIAŁÓW WIDEO AVC, KTÓRE ZOSTAŁY ZAKODOWANE PRZEZ UŻYTKOWNIKA W RAMACH DZIAŁAŃ OSOBISTYCH I NIEKOMERCYJNYCH I/LUB UZYSKANE OD DOSTAWCY MATERIAŁÓW WIDEO POSIADAJĄCEGO LICENCJĘ NA DOSTARCZANIE MATERIAŁÓW WIDEO AVC.**

**GDY CHODZI O JAKIEKOLWIEK INNE ZASTOSOWANIA, ŻADNA LICENCJA NIE JEST UDZIELANA, ANI NIE NALEŻY TAKOWEJ DOMNIEMYWAĆ.**

**DODATKOWE INFORMACJE MOŻNA UZYSKAĆ W FIRMIE MPEG LA, LLC.**

**INFORMACJE**

**[HTTP://WWW.MPEGLA.COM](http://www.mpegla.com)**

## Oprogramowanie udostępniane w ramach licencji GNU GPL/LGPL

Do aparatu dołączono oprogramowanie, które udostępniane jest w ramach poniższej licencji GNU General Public License (dalej zwanej „GPL”) lub GNU Lesser General Public License (dalej zwanej „LGPL”).

Informuje ona, że użytkownik ma prawo do wglądu, modyfikowania i przekazywania dalej kodu źródłowego tych programów użytkowych na warunkach dostarczonej licencji GPL/LGPL.

Kod źródłowy jest dostępny w Internecie. Można go pobrać z poniższego adresu URL.

<http://www.sony.net/Products/Linux/>

Prosimy nie kontaktować się z nami w sprawie zawartości kodu źródłowego.

Należy przeczytać plik „license2.pdf” w folderze „License” na płycie CD-ROM. Znajdują się w nim licencje (w wersji angielskiej) programów „GPL” i „LGPL”.

Do oglądania plików PDF potrzebny jest program Adobe Reader. Jeżeli nie jest on zainstalowany na posiadanym komputerze, można go pobrać ze strony internetowej firmy Adobe Systems:

<http://www.adobe.com/>