

Aparat cyfrowy z wymiennymi obiektywami

Podręcznik α

Spis treści

Przykładowe zdjęcie

Menu

Indeks



α

Sposób korzystania z niniejszego podręcznika

Aby przejść na właściwą stronę, wystarczy kliknąć przycisk w prawym górnym rogu okładki lub poszczególnych stron. Jest to wygodne w przypadku wyszukiwania informacji o używanej funkcji.

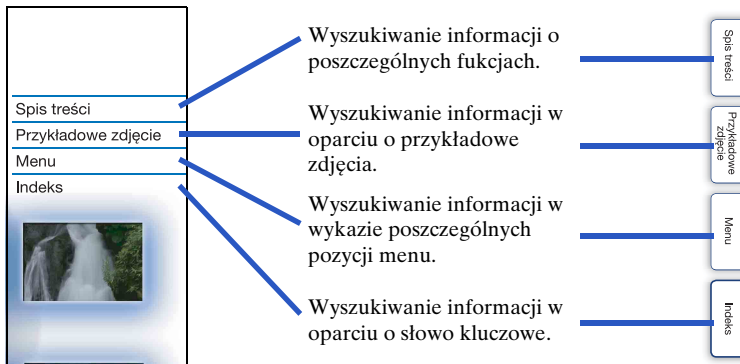

Znaki i sposoby notacji wykorzystywane w niniejszym podręczniku

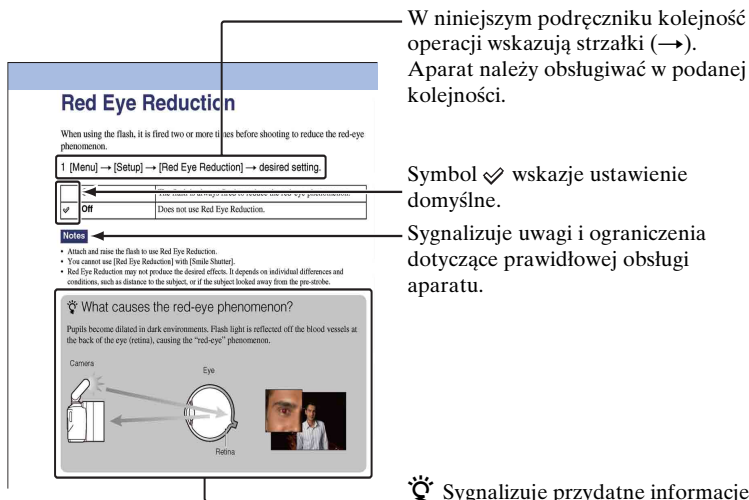





Uwagi na temat eksploatacji aparatu

Sposób korzystania z niniejszego podręcznika	2
Przykładowe zdjęcia	6
Elementy aparatu	12
Wykaz symboli wyświetlanych na ekranie	16

Podstawowa obsługa

Obsługa aparatu	19
Menu	24
Rejestrowanie zdjęć i filmów	30
Odtwarzanie obrazów	32
Usuwanie obrazów	34

Korzystanie z funkcji przy użyciu pokrętła regulacyjnego

DISP (Wyświetlane dane)	42
 (Kompens. eksp.)	45
 /  (Tryb pracy)	46
 (Indeks obrazów)	53

Korzystanie z funkcji Kreatywność fotograficzna

Kreatywność fotograf.	35
Rozmywanie tła	36
Jasność	37
Kolor	38
Jaskrawość	39
Efekt wizualny	40

Korzystanie z funkcji w menu

Tryb fotograf.	24
Aparat	25
Rozm. Obrazu	26
Jasność/Kolor	26
Odtwarzanie	27
Ustawienia	27

Podłączanie do innych urządzeń

Oglądanie obrazów na telewizorze	169
Współpraca z komputerem	172
Korzystanie z oprogramowania	174
Podłączanie aparatu do komputera	177
Tworzenie płyty z filmami	179
Drukowanie zdjęć	184

Rozwiązywanie problemów

Rozwiązywanie problemów	185
Komunikaty ostrzegawcze	192

Pozostałe informacje

Używanie aparatu za granicą	195
Karta pamięci	196
Akumulator „InfoLITHIUM”	198
Ładowarka	200
Adapter obiektywu	201
Wizjer elektroniczny	203
Format AVCHD	204
Czyszczenie	205

Indeks

Indeks.....	206
-------------	-----

Spis treści

Przykładowe
zdjęcia

Menu

Indeks

Przykładowe zdjęcia

„O takie ujęcie na zdjęciu właśnie mi chodzi, ale jak mam to zrobić?”
Odpowiedź można znaleźć przeglądając wymienione tu próbne zdjęcia. Wystarczy kliknąć wybrane zdjęcie.

Fotografowanie osób (strona 7)

Zdjęcia w trybie makro (strona 8)

Fotografowanie pejzaży (strona 9)

Fotografowanie zachodów słońca/ujęć nocnych (strona 10)

Fotografowanie szybko poruszających się obiektów (strona 11)

Po kliknięciu danego zdjęcia na ekranie zostanie wyświetlona strona z opisem funkcji zalecanej przy robieniu tego typu zdjęcia.

Opisy te stanowią uzupełnienie wskazówek dotyczących fotografowania wyświetlanych na ekranie aparatu.

Szczegółowe informacje na stronach podanych w nawiasie.



Radosny uśmiech (78)



Zdj. z uśmiechem

Po wykryciu uśmiechu przez aparat, migawka zostanie wyzwolona automatycznie.

- MENU → [Aparat] → [Zdj. z uśmiechem] → [WYL.]
- Ustawić czułość wykrywania uśmiechu.
Option → wybrane ustawienie.
- Począekać na wykrycie uśmiechu.
Gdy poziom uśmiechu przekroczy punkt ◀ na wskaźniku, aparat wykona zdjęcie automatycznie.
W przypadku naciśnięcia spustu migawki przy włączonej funkcji Zdjęcie z uśmiechem, aparat wykona zdjęcie, po czym wróci do trybu Zdjęcie z uśmiechem.
- Aby zakończyć pracę w trybie Zdjęcie z uśmiechem, wystarczy wybrać kolejno:
MENU → [Aparat] → [Zdj. z uśmiechem] → [WYL.].

WŁ.	Funkcja Zdjęcie z uśmiechem włączona.
WYL.	Funkcja Zdjęcie z uśmiechem wyłączona.

Przy użyciu polecenia Option można ustawić czułość wykrywania uśmiechu.

(Szeroki uśmiech)	Wykrywane są szerokie uśmiechy.
(Normalny uśmiech)	Wykrywane są normalne uśmiechy.
(Lekki uśmiech)	Wykrywane są lekkie uśmiechy.

Uwagi

- Z funkcji [Zdj. z uśmiechem] nie można korzystać w następujących trybach i sytuacjach:
 - (Z rzeki o zmierzchu) w trybie [Wybór scen]
 - [Korekcja digitał]
 - [Reguła panoramy]
 - [Reguła panoramy 3D]
 - [Dźwięk normalny]
 - [Dźwięk zoom cicho]
- Fotografowanie w trybie Zdj. z uśmiechem przerywane jest automatycznie w momencie zapełnienia karty pamięci.
- W pewnych warunkach mogą wystąpić niespójności wykrywania uśmiechu.
- Tryb pracy automatycznie przechodzi do [Połóż swoje zdjęcie] lub [Piśm].

78^a
Ciąg dalszy ↓



Ostrość jest ustawiona jedynie na głównym obiekcie, a tło pozostaje nieostre (36)



To samo ujęcie przy różnych ustawieniach jasności (51)



Radosny uśmiech (78)



W świetle świec (58)



Osoba na tle nocnej scenerii (56)



Poruszająca się osoba (93)



Zdjęcia grupowe (49, 50)



Osoba oświetlona od tyłu (69)



Delikatne odcienie skóry (80)



Rozmycie tła (36)



Dostosowanie kolorystyki do oświetlenia w pomieszczeniu (94)



Kwiaty (56)



Zmniejszanie mocy błysku lampy (98)



Ręczne ustawianie ostrości (70)



Lepsza jasność (45)



Zapobieganie poruszeniom aparatu podczas zdjęć w pomieszczeniu (93)



Apetycznie wyglądające jedzenie (45)



Żywe barwy nieba (45)

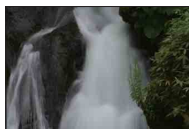

Płynąca woda (66)



Żywa zieleń (104)



Kolorowe liście (104)



Zdjęcia panoramiczne (59)



Ujęcia o szerokim zakresie poziomów jasności (99)



Zdjęcia jasnych ujęć zewnętrznych z ciemnych pomieszczeń (99)



Rozmycie tła (36)



Poziomowanie zdjęcia (119)



Trzymanie aparatu w ręce (56)



Smugi światła (69)



Fajerwerki (65)



Rozmycie tła (36)



To samo ujęcie przy różnych ustawieniach jasności (51)



Zapobieganie poruszeniu aparatu (49)



Piękne oddanie na zdjęciu czerwieni zachodzącego słońca (56)

Fotografowanie szybko poruszających się obiektów



Podążanie za poruszającym się obiektem
(73)



Prezentacja żywej akcji (66)



Obiekt zbliżający się w kierunku aparatu
(70)



Uchwycenie najlepszego momentu (48)

Spis treści

Przykładowe
zdjęcia

Menu

Indeks

Elementy aparatu

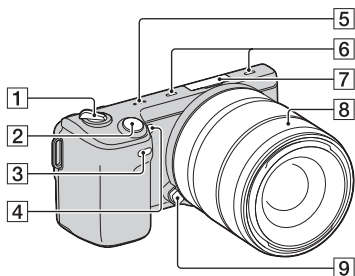

Po odłączeniu obiektywu

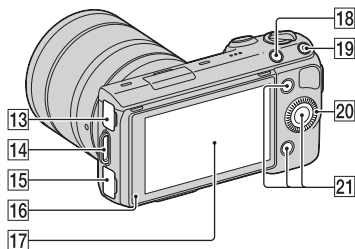
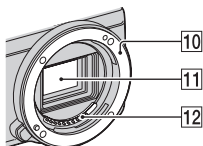

Szczegółowe informacje na stronach podanych w nawiasie.

- 1 Przełącznik ON/OFF (Zasilanie)
- 2 Spust migawki (30)
- 3 Czujnik zdalnego sterowania (52)
- 4 Wspomaganie AF/Lampka samowyzwalacza/Lampka Zdjęcie z uśmiechem
- 5 Głośnik
- 6 Mikrofon ¹⁾
- 7 Złącze akcesoriów 2 ²⁾
- 8 Obiektyw
- 9 Przycisk zwalniania obiektywu
- 10 Mocowanie obiektywu
- 11 Przetwornik obrazu ³⁾
- 12 Styki obiektywu ³⁾
- 13 Gniazdo  (USB) (177)
- 14 Zaczep paska na ramię
- 15 Gniazdo HDMI (169)
- 16 Czujnik światła
- 17 Monitor LCD/panel dotykowy (21)
- 18 Przycisk  (Odtwarzanie) (32)
- 19 Przycisk MOVIE (film) (30)
- 20 Pokrętko regulacyjne (19)
- 21 Przyciski programowalne (20)

¹⁾ Nie zasilać tego elementu podczas nagrywania filmów.

²⁾ Można zamocować także akcesoria przeznaczone do złącza akcesoriów.

³⁾ Nie dotykać bezpośrednio tego elementu.

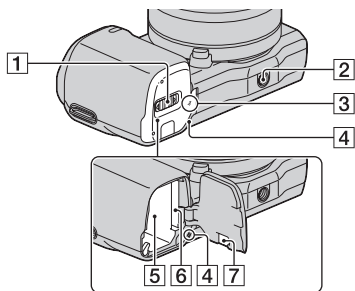

- 1 Pokrywa wnęki akumulatora i karty
- 2 Gniazdo statywu
 - Używać statywu ze śrubą nie dłuższą niż 5,5 mm. Na statywach ze śrubami dłuższymi niż 5,5 mm nie można stabilnie zamocować aparatu, co grozi jego uszkodzeniem.
- 3 Znacznik pozycji przetwornika obrazu \ominus (70)
- 4 Dioda aktywności
- 5 Wnęka akumulatora
- 6 Gniazdo karty pamięci
- 7 Pokrywa płytki połączeniowej
 Używana w przypadku korzystania z AC-PW20 zasilacza sieciowego (oddzielnie w sprzedaży). Płytkę połączeniową należy wsunąć do wneki akumulatora, a jej kabel przeprowadzić przez pokrywę płytki połączeniowej, jak pokazano na poniższym rysunku.

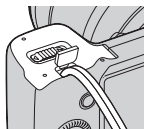

- Zwrócić uwagę, aby nie przytrzasnąć przewodu przy zamykaniu pokrywy.

Lampa błyskowa HVL-F7S

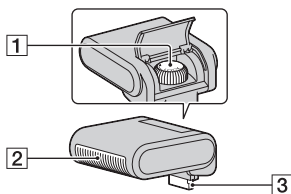

- 1 Śruba
- 2 Lampa błyskowa*
- 3 Złącze*

* Nie dotykać bezpośrednio tego elementu. W przypadku zabrudzenia przetrzeć miękką, czystą ściereczką.

Obiektyw

E18 – 55 mm F3.5-5.6 OSS (w zestawie z modelem NEX-5NK/5ND/5NY)

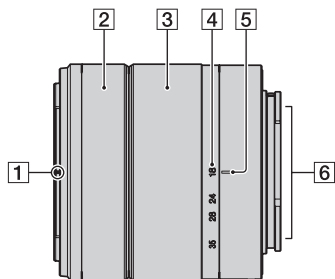

- 1 Znacznik osłony przeciwdblaskowej
- 2 Pierścień ustawiania ostrości
- 3 Pierścień zoomu
- 4 Skala ogniskowej
- 5 Znacznik ogniskowej
- 6 Styki obiektywu*
- 7 Znacznik mocowania obiektywu

* Nie dotykać bezpośrednio tego elementu.

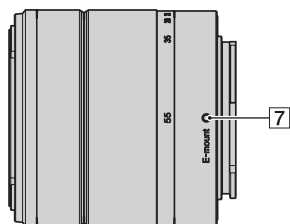

E16 mm F2.8 (w zestawie z modelem NEX-5ND)

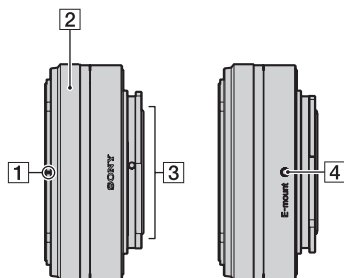

- 1 Znacznik konwertera*
- 2 Pierścień ustawiania ostrości
- 3 Styki obiektywu**
- 4 Znacznik mocowania obiektywu

* Konwerter sprzedawany jest oddzielnie.

** Nie dotykać bezpośrednio tego elementu.

E55 – 210 mm F4.5-6.3 OSS (w zestawie z modelem NEX-5NY)

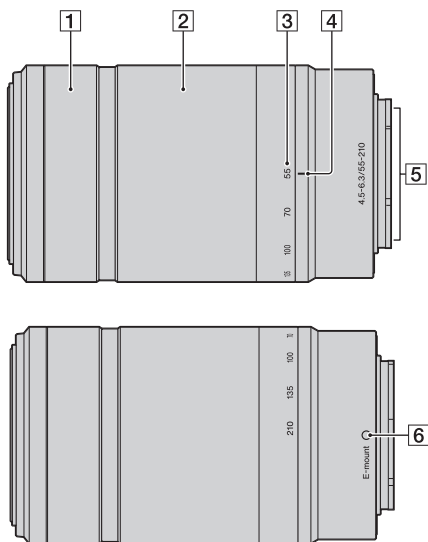

- 1** Pierścień ustawiania ostrości
- 2** Pierścień zoomu
- 3** Skala ogniskowej
- 4** Znacznik ogniskowej
- 5** Styki obiektywu*
- 6** Znacznik mocowania obiektywu

* Nie dotykać bezpośrednio tego elementu.

Wykaz symboli wyświetlanych na ekranie

Wyświetlane na ekranie symbole sygnalizują stan, w jakim znajduje się aparat. Wyświetlane na ekranie informacje można zmieniać przy użyciu pokrętki regulacyjnego DISP (Wyświetlane dane) (strona 42).

Fotografowanie

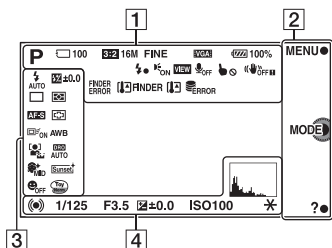

Ekran graficzny

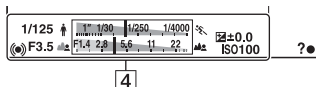

Nagrywanie filmów

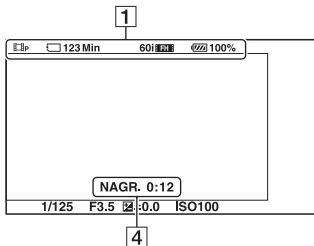

Odtwarzanie

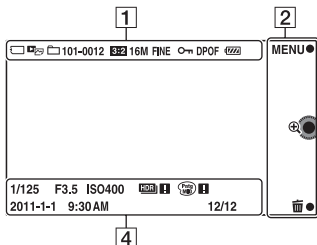

1

Wskaźnik	Znaczenie
PASM 	Tryb fotograf.
	Wybór sceny
	Rozpoznawanie ujęcia
3:2 16:9	Format obrazu zdjęć
16M 14M 8.4M 7.1M 4M 3.4M 3D WIDE STD 16:9	Rozmiar obrazu
RAW RAW+J FINE STD	Jakość obrazu zdjęć
100	Liczba możliwych do zarejestrowania zdjęć
60i/50i FX 60i/50i FH 60p/50p PS 24p/25p FX 24p/25p FH 1080 VGA	Tryb nagrywania filmów
OFF 	Karta pamięci/ Przekazywanie danych

Wskaźnik	Znaczenie
123Min	Dostępny czas nagrywania filmów
100%	Stan naładowania akumulatora
	Ładowanie lampy błyskowej
	Wspomaganie AF
	Live view
	Nagrywanie filmów bez dźwięku
	Obsługa dotykowa wyłączona
	SteadyShot/ Ostrzeżenie SteadyShot
	Błąd podłączenia wizjera elektronicznego (oddzielnie w sprzedaży)
	Ostrzeżenie przed przegrzaniem wizjera elektronicznego (oddzielnie w sprzedaży)
	Ostrzeżenie przed przegrzaniem
	Plik bazy danych przepełniony/Błąd pliku bazy danych
	Tryb wyświetlania
101-0012	Numer odtwarzanego folderu – pliku
	Chroń
DPOF	Zamówienie odbitek

2

Wskaźnik	Znaczenie
MENU ●	Przyciski programowalne
MODE ●	
? ●	

3

Wskaźnik	Znaczenie
	Tryb błysku/Redukcja efektu czerwonych oczu
	Tryb pracy
	Tryb ostrości
	Korekcja błysku
	Tryb pomiaru
	Tryb pola ostrości
	Śledzenie obiektu
	Wykrywanie twarzy
	Efekt gład. skóry
	Balans bieli
	DRO/Auto HDR
	Strefa twórcza
	Efekt wizualny
	Wskaźnik czułości wykrywania uśmiechu

Spis treści

Przykładowe zdjęcia

Menu

Indeks



Wskaźnik	Znaczenie
	Stan ustawienia ostrości
1/125	Czas otwarcia migawki
F3.5	Wartość przysłony
±0.0	Pomiar ręczny
±0.0 -3+2+1+0+1+2+3+	Kompensacja ekspozycji
ISO400	Czułość ISO
	Blokada AE
	Wskaźnik czasu otwarcia migawki
	Wskaźnik przysłony
NAGR. 0:12	Czas nagrywania filmu (m:s)
2011-1-1 9:30AM	Data/godzina zarejestrowania zdjęcia
12/12	Numer zdjęcia/liczba zdjęć w danym trybie oglądania
	Pojawia się, gdy funkcja HDR nie zadziałała w przypadku danego zdjęcia.
	Pojawia się, gdy funkcja Efekt wizualny nie zadziałała w przypadku danego obrazu.
	Histogram

Obsługa aparatu

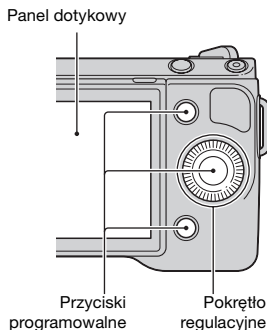
Pokrętło regulacyjne, przyciski programowalne oraz panel dotykowy służą do uruchamiania różnych funkcji aparatu.



Pokrętło regulacyjne

W przypadku fotografowania, do pokrętła regulacyjnego przypisane są funkcje DISP (Wyświetlane dane),  (Kompens. eksp.) i  (Tryb pracy). Podczas odtwarzania do pokrętła regulacyjnego przypisane są funkcje DISP (Wyświetlane dane) i  (Indeks obrazów).

Istnieje możliwość przypisywania funkcji prawemu przyciskowi pokrętła regulacyjnego (strona 138).

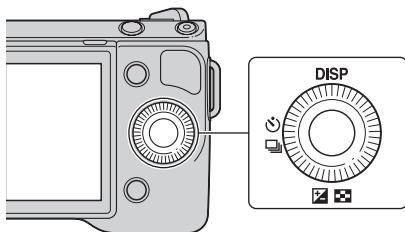

Obracanie pokrętle regulacyjnym lub naciskanie jego górnej/dolnej/prawej/lewej sekcji zgodnie z informacją wyświetlaną na ekranie, pozwala wybierać ustawiane parametry. Zatwierdzenie wyboru odbywa się przez naciśnięcie środkowej sekcji pokręta regulacyjnego.

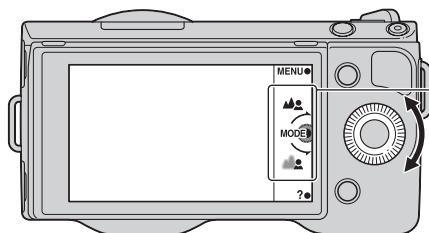

Strzałka oznacza, że pokrętko regulacyjne można obrócić.

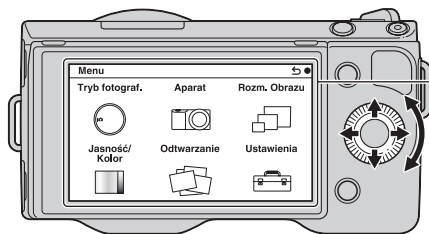

Po wyświetleniu odpowiednich opcji na ekranie można je przeglądać, obracając pokrętko regulacyjne lub naciskając jego górną/dolną/lewą/prawą sekcję. Naciśnięcie sekcji środkowej zatwierdza wybór.

Przyciski programowalne

Przyciski programowalne pełnią różne funkcje w zależności od kontekstu ich użycia.

Na ekranie wyświetlane są role (funkcje) przypisane poszczególnym przyciskom programowalnym.

W celu użycia funkcji podanej w górnym prawym rogu ekranu należy nacisnąć przycisk programowalny A. W celu użycia funkcji podanej w dolnym prawym rogu ekranu należy nacisnąć przycisk programowalny B. W celu użycia funkcji podanej w środku należy nacisnąć środkową sekcję pokręta regulacyjnego (przycisk programowalny C).

Istnieje możliwość przypisania funkcji przyciskom programowalnym B i C (strony 138 i 139).

W niniejszym podręczniku przyciski programowalne są identyfikowane za pomocą ikony lub funkcji wyświetlanej na ekranie.

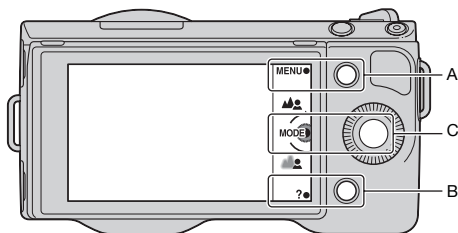

W takim przypadku przycisk programowalny A działa jak przycisk MENU (Menu), a przycisk programowalny B jak przycisk ? (Wskaz. dot. fot.). Przycisk programowalny C działa jak przycisk MODE (Tryb fotograf.).

Panel dotykowy

Aparat można obsługiwać w sposób intuicyjny dotykając ekranu lub przesuwając po nim palcem. Aby zaznaczyć jakiś element na ekranie, wystarczy go dotknąć. Przesunięcie palcem po ekranie pozwala przewinąć podawane informacje i wyświetlić ukryte elementy.

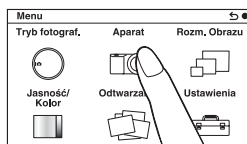

Aby zaznaczyć jakiś element, wystarczy go dotknąć.

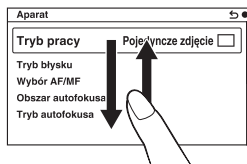

Przesuwanie palcem po ekranie przewija wyświetlane informacje. Wyświetlane na ekranie elementy zostaną zastąpione elementami niewidocznymi.

Wybierać elementy i wprowadzać ustawienia można na dwa sposoby: za pomocą pokręta regulacyjnego lub dotykając ekranu i przesuwać po nim palcem (panel dotykowy).

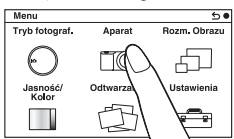
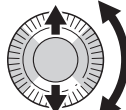
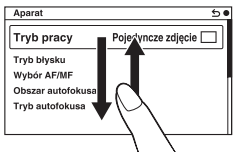
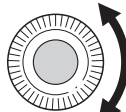
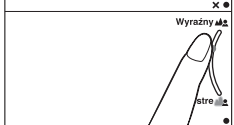
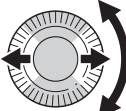
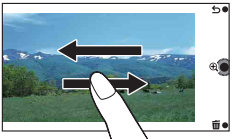
Działanie	Pokręto regulacyjne	Panel dotykowy
Wybór elementu	Obrócić pokręto regulacyjne lub nacisnąć jego górną/dolną/lewą/prawą sekcję, a następnie zatwierdzić wybór naciśnięciem sekcji środkowej. 	Dotknąć właściwego elementu. 
Wyświetlanie ukrytego elementu	Obracać pokrętłem regulacyjnym lub naciskać jego górną/dolną sekcję, aż dany element pojawi się na ekranie. 	Przesuwać palcem w górę lub w dół po ekranie, aż dany element pojawi się. 
Ustawianie wartości lub regulacja poziomego rozmycia	Obrócić. 	Przesunąć wskaźnik palcem. 
Wyświetlenie następnego lub poprzedniego zdjęcia	Obrócić lub nacisnąć lewą/prawą sekcję. 	Przesunąć palcem po ekranie odtwarzania w lewo lub w prawo. 

Uwagi

- Większość operacji można wykonywać zarówno przy użyciu pokrętki regulacyjnego jak i panelu dotykowego. Są jednak pewne operacje, które można realizować tylko za pomocą jednego lub drugiego.
- Należy unikać:
 - Korzystania z ostro zakończonych przedmiotów, typu ołówek, długopis, czy paznokieć.
 - Chwywania aparatu za ekran.
- Panel dotykowy może nie reagować, gdy będzie obsługiwany w rękawiczkach.

Menu

Użytkownik ma możliwość konfigurowania podstawowych ustawień aparatu jako całości, albo wykonywania takich funkcji jak fotografowanie, odtwarzanie, czy też innych operacji.

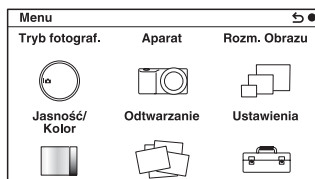

- 1 Wybrać MENU.
- 2 Właściwy element wybiera się korzystając z górnej/dolnej/lewej/prawej sekcji pokrętła regulacyjnego, a wybór zatwierdza się naciśnięciem sekcji środkowej. Można też dotknąć elementu na ekranie.
- 3 Postępując zgodnie z instrukcjami wyświetlanymi na ekranie, wybrać odpowiedni element, po czym nacisnąć środkową sekcję pokrętła regulacyjnego, aby zatwierdzić wybór. Lub postępując zgodnie z instrukcjami na ekranie, dotknąć wybranego elementu na ekranie.

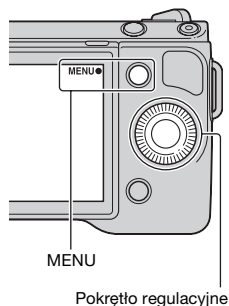

Tryb fotograf.

Umożliwia wybór trybu fotografowania, na przykład tryb ekspozycji, panoramiczny, Wybór sceny.

Inteligentna auto	W aparacie przeprowadzana jest ocena obiektu i wprowadzane są optymalne ustawienia. Tryb ten umożliwia automatyczne fotografowanie przy odpowiednich ustawieniach.
Wybór sceny	Zdjęcia są wykonywane przy zadanych wcześniej ustawieniach dobranych do obiektu lub warunków.
Korekcja drgań	Redukcja drgań aparatu podczas robienia zdjęć w pomieszczeniu przy słabym oświetleniu lub fotografowania w trybie teleobiektywu.

Rozległa panorama	Fotografowanie w trybie panoramicznym.
Rozległa panorama 3D	Wykonywanie panoramicznych zdjęć 3D do odtwarzania na ekranie telewizora zgodnego z funkcją 3D.
Ekspozycji ręcznej	Możliwa regulacja przysłony oraz czasu otwarcia migawki.
Priorytet migawki	Możliwa regulacja czasu otwarcia migawki w celu utrwalenia ruchu obiektu.
Priorytet przysłony	Możliwa regulacja głębi ostrości lub rozmycie tła.
Program Auto	Automatyczne fotografowanie z doбором niestandardowych ustawień za wyjątkiem ekspozycji (czasu otwarcia migawki i przysłony).

Aparat

Ustawianie funkcji fotografowania typu zdjęcia seryjne, samowyzwalacz, czy lampa błyskowa.

Tryb pracy	Wybór trybu pracy typu zdjęcia seryjne, samowyzwalacz, czy bracketing.
Tryb błysku	Wybór sposobu wyzwalania błysku.
Wybór AF/MF	Wybór automatycznego lub ręcznego trybu ustawiania ostrości.
Obszar autofokusa	Wybór obszaru ostrości.
Tryb autofokusa	Wybór metody automatycznego ustawiania ostrości.
Śledzenie obiektu	Utrzymywanie ostrości na śledzonym obiekcie.
Dokł. zoom cyfr.	Ustawianie zoomu cyfrowego.
Wykrywanie twarzy	Automatyczne rozpoznawanie twarzy osób i dobór do nich odpowiednich ustawień ostrości i ekspozycji.
Rejestracja twarzy	Rejestracja lub zmiana priorytetowej osoby przy ustawianiu ostrości.
Zdj. z uśmiechem	Po każdorazowym wykryciu uśmiechu w aparacie zostaje automatycznie wyzwolona migawka.
Efekt gładkiej skóry	Uzyskiwanie gładkiej skóry w przypadku fotografowania z użyciem funkcji Wykrywanie twarzy.
Wskaz. dot. fotograf.	Dostęp do wszystkich wskazówek dotyczących fotografowania.
Wyśw. LCD (DISP)	Zmiana informacji wyświetlanych na monitorze LCD.
Wyśw. wizjera (DISP)	Zmiana informacji wyświetlanych w wizjerze elektronicznym (oddzielnie w sprzedaży).
Przycisk DISP (monitor)	Wybór rodzaju informacji wyświetlanych na monitorze LCD po naciśnięciu przycisku DISP.

Rozm. Obrazu

Umożliwia ustawianie rozmiaru i formatu obrazu.

Zdjęcie	
Rozm. Obrazu	Wybór rozmiaru obrazu.
Format obrazu	Wybór formatu obrazu.
Jakość	Wybór formatu kompresji.
Panorama 3D	
Rozm. Obrazu	Wybór rozmiaru panoramicznych zdjęć 3D.
Kierunek panoramy	Wybór kierunku kadrowania podczas robienia panoramicznych zdjęć 3D.
Panorama	
Rozm. Obrazu	Wybór rozmiaru zdjęć panoramicznych.
Kierunek panoramy	Wybór kierunku kadrowania podczas robienia zdjęć panoramicznych.
Film	
Format pliku	Wybór AVCHD 60i/60p, AVCHD 50i/50p lub MP4.
Ustawienie nagrywania	Wybór rozmiaru obrazu, ilości klatek na sekundę i jakości obrazu w przypadku filmów.

Jasność/Kolor

Umożliwia wprowadzanie ustawień jasności, np. tryb pomiaru, oraz ustawień kolorów, np. balans bieli.

Kompens.eksp.	Do kompensacji jasności całego obrazu.
ISO	Ustawianie czułości ISO.
Balans bieli	Dobór temperatury barwowej do warunków oświetlenia.
Tryb pomiaru	Wybór sposobu pomiaru jasności.
Korekcja błysku	Regulacja mocy błysku lampy.
DRO/Auto HDR	Automatyczna korekta jasności lub kontrastu.
Efekt wizualny	Fotografowanie z wybranymi efektami w celu oddania niezwykłej atmosfery.
Strefa twórcza	Wybór metody przetwarzania obrazu.

Odtwarzanie

Umożliwia ustawianie funkcji odtwarzania.

Kasuj	Usuwanie obrazów.
Pokaz zdjęć	Automatyczne odtwarzanie obrazów.
Tryb oglądania	Ustalanie sposobu grupowania odtwarzanych obrazów.
Indeks obrazów	Wybór liczby obrazów wyświetlanych na ekranie indeksu.
Obróć	Obracanie zdjęć.
Chroń	Ochrona lub anulowanie ochrony obrazów.
Oglądanie 3D	Funkcja wykorzystywana po podłączeniu do telewizora zgodnego z funkcją 3D pozwalająca oglądać obrazy 3D.
⊕ Powiększ	Powiększanie obrazu.
Nastaw. głośności	Ustawianie poziomu głośności filmów.
Określ wydruk	Wybór zdjęć do wydruku lub wprowadzanie ustawień drukowania.
Wyświetlane dane	Zmiana informacji wyświetlanych na ekranie odtwarzania.

Ustawienia

Umożliwia wprowadzanie bardziej szczegółowych ustawień fotografowania lub zmianę ustawień aparatu.

Nastawienia nagryw	
Wspomaganie AF	Ustawianie wspomaganie AF przy automatycznym ustawianiu ostrości w słabo oświetlonych miejscach.
Red.czerw.oczu	Przed zrobieniem zdjęcia z użyciem lampy błyskowej uruchamiany jest błysk wstępny eliminujący efekt czerwonych oczu.
Ustaw. FINDER/LCD	Ustawianie sposobu przełączania pomiędzy wizjerem elektronicznym (oddzielnie w sprzedaży) a monitorem LCD.
Wyśw. podgląd na żywo	Wybór, czy wartość kompensacji ekspozycji i inne parametry mają być wyświetlane na ekranie.
Auto podgląd	Ustawianie czasu wyświetlania zdjęcia po jego wykonaniu.
Linia siatki	Włączanie linii siatki pomocnych przy komponowaniu kadru.
Poziom zarysu	Uwydatnienie określonym kolorem zarysu obszarów z ustawioną ostrością.
Kolor zarysu	Ustawianie koloru wykorzystywanego w przypadku funkcji uwydatniania zarysu.
Wspomaganie MF	Wyświetlanie powiększonego obrazu, w przypadku ręcznego ustawiania ostrości.

Czas wsp. MF	Ustawianie czasu, przez który obraz będzie wyświetlany w powiększeniu.
Przestrzeń barw	Zmiana zakresu odtwarzanych barw.
SteadyShot	Ustawianie kompensacji drgań aparatu.
Wyzw.bez obiek.	Ustawianie, czy w przypadku braku obiektu migawka ma być wyzwalana, czy nie.
Eye-Start AF	Ustawianie, czy podczas korzystania z wizjera elektronicznego (oddzielnie w sprzedaży) ma być używany autofokus, czy też nie.
Pierw. kurtyna migawki	Ustawianie, czy ma być wykorzystywana funkcja elektronicznej przedniej kurtyny migawki.
Red.sz.dł.naśw.	Ustawianie obróbki obrazu z redukcją szumów przy fotografowaniu z długim czasem ekspozycji.
Red.sz.wys.ISO	Ustawianie obróbki obrazu z redukcją szumów przy fotografowaniu z wysoką czułością ISO.
Komp. ob.:Winietowanie	Kompensacja ciemniejszych narożników ekranu.
Komp. ob.: Aber. chro.	Redukcja odchylenia koloru w narożnikach ekranu.
Komp. ob.: Zniekształc.	Kompensacja zniekształceń na ekranie.
Nagr. dźwięku filmu	Ustawianie dźwięku przy nagrywaniu filmów.
Reduk. szumu wiatru	Wyciszanie szumu wiatru podczas nagrywania filmów.
Regulacja AF	Precyzyjna regulacja pozycji z autofokusem w przypadku korzystania z adaptera obiektywu LA-EA2 (oddzielnie w sprzedaży).
Główne nastawienia	
Start menu	Wybór pierwszego wyświetlonego menu z menu głównego lub ekranu ostatniego menu.
Ustawienia przyc. Własne	Przypisywanie funkcji różnorodnym przyciskom.
Obsługa dotykowa	Ustawianie, czy aparat będzie obsługiwany z poziomu panelu dotykowego, czy też nie.
Brzęczyk	Wybór sygnału dźwiękowego generowanego podczas obsługi aparatu.
 Język	Wybór języka używanego na ekranie.
Ust.daty/czasu	Ustawianie daty i godziny.
Nastawia region	Wybór regionu, w którym aparat będzie używany.
Ekran Pomocy	Włączanie i wyłączanie ekranu pomocy.
Oszcz.energii	Ustawianie czasu, po którym aparat przełączany jest do trybu oszczędzania energii.
Jasność LCD	Ustawianie jasności monitora LCD.
Jasność wizjera	Ustawienie jasności wizjera elektronicznego (oddzielnie w sprzedaży).
Kolor wyświetl.	Wybór koloru monitora LCD.
Szeroki obraz	Wybór metody wyświetlania szerokich obrazów.
Wyświetl.odtw.	Wybór sposobu wyświetlania obrazów w pionie.

Rozdzielczość HDMI	Nastawia rozdzielczość wyjścia do HDMI TV.
STER.PRZEZ HDMI	Włączanie lub wyłączenie obsługi aparatu z poziomu pilota telewizora zgodnego z systemem „BRAVIA” Sync.
Połączenie USB	Wybór sposobu realizacji połączenia USB.
Czyszczenie	Możliwość oczyszczenia przetwornika obrazu.
Wersja	Wyświetlanie wersji aparatu i obiektywu/adaptora obiektywu.
Tryb demonstracyjny	Określanie, czy pokaz z filmami ma być wyświetlany, czy nie.
Nast.domyślne	Przywracanie w aparacie ustawień fabrycznych.
Karta pamięci – narzędzie	
Formatuj	Formatowanie karty pamięci.
Numer pliku	Wybór sposobu przydzielania obrazom numerów plików.
Nazwa katalogu	Wybór formatu nazwy folderu.
Wybierz kat. fotograf.	Wybór folderu zapisu.
Nowy katalog	Tworzenie nowego folderu.
Odz. bazę dan. obr.	Naprawa pliku bazy danych obrazów w przypadku stwierdzenia niezgodności.
Wyś. miej. na karcie	Wyświetlanie pozostałego czasu nagrywania filmów oraz liczby zdjęć, jakie można zapisać na karcie pamięci.
Ustawienia Eye-Fi*	
Ustaw. przesyłania	Włączanie funkcji przesyłania danych aparatu w przypadku użycia karty Eye-Fi.

* Pojawia się po włożeniu do aparatu karty Eye-Fi (oddzielnie w sprzedaży).

Rejestrowanie zdjęć i filmów

W tym rozdziale opisano sposoby rejestrowania zdjęć i filmów przy ustawieniach obowiązujących w momencie zakupu aparatu.

W celu doboru właściwych ustawień aparat dokonuje odpowiedniej oceny sytuacji.

- 1 Wyregulować kąt monitora LCD i chwycić aparat.
Zaczyna działać funkcja Rozpoznawanie ujęcia.
- 2 W przypadku robienia zdjęć, nacisnąć spust migawki do połowy, aby ustawić ostrość na obiekcie, po czym nacisnąć spust migawki do oporu, aby wykonać zdjęcie.
W przypadku rejestrowania filmów naciśnięcie przycisku MOVIE uruchamia nagrywanie.
Ponowne naciśnięcie przycisku MOVIE kończy operację nagrywania.

Uwaga

- Filmy w formacie AVCHD można nagrywać w sposób ciągły do 29 minut, a filmy w formacie MP4 - do 29 minut lub 2 GB. Czas nagrywania może ulec skróceniu w zależności od temperatury otoczenia i warunków nagrywania.

Rozpoznawanie ujęcia - informacje



Symbol rozpoznanego ujęcia i pomoc

Funkcja Rozpoznawanie ujęcia umożliwia automatyczne rozpoznawanie warunków i rejestrowanie zdjęć bądź filmów przy odpowiednich ustawieniach.

- Aparat rozpoznaje następujące ujęcia: 🌙 (Scena nocna), 🌃 (Scena nocna-statyw), 🌃 (Nocny portret), 🌃 (Pod światło), 🌃 (Portret pod światło), 🌃 (Portret), 🌃 (Krajobraz), 🌃 (Makro), 🌃 (Reflektor), 🌃 (Słabe oświetl.) lub 🌃 (Dziecko).
Po rozpoznaniu ujęcia na monitorze LCD wyświetlany jest odpowiadający mu symbol oraz informacje pomocnicze.

🔦 W przypadku fotografowania obiektu stwarzającego problemy z ustawieniem ostrości



Gdy aparat nie może automatycznie ustawić ostrości na obiekcie, wskaźnik ostrości miga. Należy zmienić kompozycję w kadrze lub ustawienie ostrości.

Wskaźnik ostrości

Wskaźnik ostrości	Stan
● podświetlony	Ostrość zablokowana.
⦿ podświetlony	Ostrość potwierdzona. Ognisko przesuwa się, podążając za poruszającym się obiektem.
⦶ podświetlony	Trwa ustawianie ostrości.
● miga	Nie można ustawić ostrości.

- W poniższych sytuacjach mogą wystąpić problemy z ustawieniem ostrości:
 - Jest ciemno i obiekt znajduje się daleko.
 - Słaby kontrast między obiektem a tłem.
 - Obiekt znajduje się za szybą.
 - Obiekt szybko się porusza.
 - Obiekt odbija światło, na przykład lustro, lub ma błyszczące powierzchnie.
 - Obiekt połykuje.
 - Obiekt jest oświetlony od tyłu.

🔦 Ustawianie ostrości na obiekcie przez dotknięcie go na ekranie



Dotknąć punktu, względem którego na ekranie ma być ustawiona ostrość. W miejscu dotknięcia ekranu zostanie wyświetlona ramka, w obrębie której, po naciśnięciu spustu migawki do połowy, zostanie ustawiona ostrość.







Aby anulować dotykowy AF, wystarczy dotknąć  x.

Po ustawieniu opcji [Śledzenie obiektu] na [WŁ.], obiekt będzie śledzony z utrzymywaniem na nim ostrości, nawet jeżeli obiekt będzie w ruchu (strona 74).

Odtwarzanie obrazów

Zarejestrowane obrazy można odtworzyć.

- 1 Nacisnąć przycisk  (Odtwarzania).
- 2 Pokrętle regulacyjnym wybrać obraz.
Lub przesunąć ekran w lewo lub w prawo.
- 3 W celu odtworzenia obrazów lub filmów panoramicznych należy nacisnąć środkową sekcję pokręta regulacyjnego.
Albo dotknąć  na ekranie.

Podczas odtwarzania filmów	Obsługa pokręta regulacyjnego	Obsługa panelu dotykowego
Pauza/wznowienie	Nacisnąć środkową sekcję.	Dotknąć   .
Przewijanie do przodu	Nacisnąć prawą sekcję lub obrócić zgodnie z ruchem wskazówek zegara.	Dotknąć  .
Przewijanie do tyłu	Nacisnąć lewą sekcję lub obrócić przeciwnie do ruchu wskazówek zegara.	Dotknąć  .
Odtwarzanie w zwolnionym tempie do przodu	W trybie pauzy obrócić zgodnie z ruchem wskazówek zegara.	W trybie pauzy dotknąć  .
Odtwarzanie w zwolnionym tempie do tyłu*	W trybie pauzy obrócić przeciwnie do ruchu wskazówek zegara.	W trybie pauzy dotknąć  .
Regulacja poziomu głośności	Nacisnąć dolną sekcję → górna/ dolna sekcja.	–

* Film będzie odtwarzany klatka po klatce.

Uwaga

- Obrazy panoramiczne zarejestrowane z poziomu innych urządzeń mogą być odtwarzane nieprawidłowo.



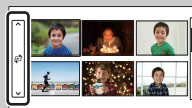

Wyświetlanie wybranego folderu



Aby wybrać dany folder, wystarczy zaznaczyć pasek z lewej strony ekranu indeksu (strona 53), a następnie skorzystać z górnej/dolnej sekcji pokręta regulacyjnego. Folder można wybrać dotknięciem paska. Naciśnięcie środka paska zmienia tryb widoku.

Odtwarzanie w powiększeniu

Wybrany fragment zdjęcia można powiększyć w trakcie wyświetlania, aby go dokładniej obejrzeć. Można w ten sposób wygodnie sprawdzić ostrość zarejestrowanego zdjęcia. Wyświetlane zdjęcia można powiększać z poziomu Menu (strona 111).

- 1 Wyświetlić obraz, który ma być powiększony, a następnie zaznaczyć  (Powiększ).
- 2 Zmienić skalę obracając pokrętką regulacyjnym.
Albo dotknąć  lub  na ekranie.
- 3 Wybrać fragment, który ma być powiększony, naciskając górną/dolną/prawą/lewą sekcję pokrętki regulacyjnego lub przesuwając obraz.
Po dotknięciu obrazu zostanie on powiększony, a dotknięty punkt obrazu znajdzie się w środku ekranu.
- 4 Aby anulować odtwarzanie w powiększeniu, wystarczy wybrać .

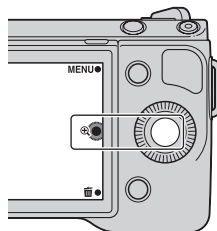

Uwagi

- Z funkcji odtwarzania w powiększeniu nie można korzystać w przypadku filmów.
- Aby wyświetlić w powiększeniu zdjęcia panoramiczne, najpierw należy wstrzymać odtwarzanie, a następnie nacisnąć .



Zakres skalowania

Zakres skalowania jest następujący:

Rozmiar obrazu	Zakres skalowania
L	ok. $\times 1,0 - \times 13,6$
M	ok. $\times 1,0 - \times 9,9$
S	ok. $\times 1,0 - \times 6,8$

Usuwanie obrazów

Wyświetlany obraz można usunąć.

- 1 Wyświetlić obraz, który ma być usunięty, a następnie wybrać  (Kasuj).
- 2 Wybrać OK.
Aby przerwać operację, wystarczy wybrać .

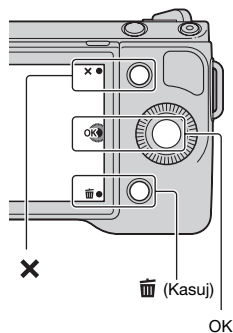

Uwagi

- Nie można usuwać obrazów chronionych.
- Usuniętego zdjęcia nie można przywrócić. Przed usunięciem należy sprawdzić obrazy.

Usuwanie grupy obrazów

Wybrać kolejno MENU → [Odtwarzanie] → [Kasuj], aby zaznaczyć i usunąć jednocześnie kilka wybranych obrazów.

Kreatywność fotograf.

Funkcja Kreatywność fotograf. umożliwia łatwiejsze rejestrowanie obiektów i uzyskiwanie kreatywnych ujęć.

- 1 MENU → [Tryb fotograf.] → [Inteligentna auto].
- 2 Wybrać  (Kreatywność fotograf.).

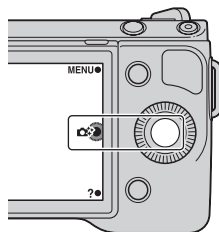

- 3 Spośród parametrów wyświetlanych u dołu ekranu wybrać ten, który wymaga zmiany ustawienia.

Istnieje możliwość jednoczesnego korzystania z opcji konfiguracyjnych trybu Kreatywność fotograf.

- 4 Wybrać właściwe ustawienie.

- 5 Aby zrobić zdjęcie, wystarczy nacisnąć spust migawki.

W przypadku rejestrowania filmów naciśnięcie przycisku MOVIE uruchamia nagrywanie.

Aby wrócić do trybu [Inteligentna auto], wystarczy wybrać .

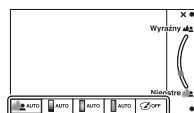

Nico. tło (strona 36)	Regulacja rozmycia tła.
Jasność (strona 37)	Regulacja jasności.
Kolor (strona 38)	Regulacja barw.
Jaskrawość (strona 39)	Regulacja intensywności.
Efekt wizualny (strona 40)	Wybór właściwego filtra efektowego podczas fotografowania.

Uwagi

- Funkcja Kreatywność fotograficzna jest dostępna tylko w przypadku obiektywu z mocowaniem E.
- Nie można korzystać z funkcji Zdjęcie z uśmiechem.
- Po uruchomieniu trybu Kreatywność fotograficzna kilka opcji ustawionych w menu będzie niedostępnych.
- Po przełączeniu do trybu [Inteligentna auto] w aparacie lub jego wyłączeniu, zostaną przywrócone ustawienia domyślne.
- Ustawienie opcji [Nico. tło] można regulować tylko podczas nagrywania filmów z funkcją Kreatywność fotograficzna.

Rozmywanie tła

Kreatywność fotograficzna umożliwia łatwe rozmycie tła, co pozwala uwydatnić obiekt przy jednoczesnym kontrolowaniu efektu rozmycia na monitorze LCD. Istnieje możliwość nagrywania filmu z uwzględnieniem efektu rozmycia.

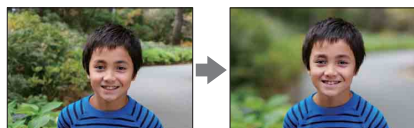

- 1 MENU → [Tryb fotograf.] → [Inteligentna auto].
- 2 Wybrać  (Kreatywność fotograf.).
- 3 Wybrać [Nico. tło].
- 4 Ustawić rozmycie tła.

 : Ostrzenie

 : Rozmywanie

Aby przywrócić pierwotny stan, wystarczy wybrać AUTO.

Uwagi

- Dostępny zakres rozmycia zależy od używanego obiektywu.
- Przy pewnych odległościach od obiektu i w przypadku niektórych obiektywów efekt rozmycia może być niezauważalny.

 Aby uzyskać lepszy efekt funkcji Nico. tło, należy:

- Przesunąć się bliżej obiektu.
- Zwiększyć odległość między obiektem a tłem.

Jasność

W trybie Kreatywność fotograficzna w prosty sposób można regulować jasność.

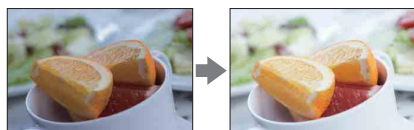

1 MENU → [Tryb fotograf.] → [Inteligentna auto].

2 Wybrać  (Kreatywność fotograf.).

3 Wybrać [Jasność].

4 Wybrać właściwą jasność.

: Rozjaśnianie obrazów

: Przyciemnianie obrazów

Aby przywrócić pierwotny stan, wystarczy wybrać AUTO.

Kolor

W trybie Kreatywność fotograficzna w prosty sposób można regulować kolorystykę.

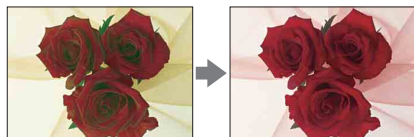



- 1 MENU → [Tryb fotograf.] → [Inteligentna auto].
- 2 Wybrać  (Kreatywność fotograf.).
- 3 Wybrać [Kolor].
- 4 Wybrać właściwą kolorystykę.
 - : Ciepłejsze barwy
 - : Zimniejsze barwyAby przywrócić pierwotny stan, wystarczy wybrać AUTO.

Jaskrawość

W trybie Kreatywność fotograficzna w prosty sposób można regulować jaskrawość.



- 1 MENU → [Tryb fotograf.] → [Inteligentna auto].
- 2 Wybrać  (Kreatywność fotograf.).
- 3 Wybrać [Jaskrawość].
- 4 Wybrać właściwą jaskrawość.
 -  : Zwiększanie jaskrawości obrazów
 -  : Zmniejszanie jaskrawości obrazówAby przywrócić pierwotny stan, wystarczy wybrać AUTO.









Efekt wizualny











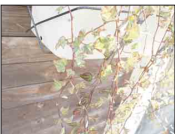

W trybie Kreatywność fotograficzna w prosty sposób można ustawić efekt wizualny. W celu uzyskania lepszej i bardziej artystycznej ekspresji wystarczy wybrać właściwy filtr efektowy.



- 1 MENU → [Tryb fotograf.] → [Inteligentna auto].
- 2 Wybrać  (Kreatywność fotograf.).
- 3 Wybrać [Efekt wizualny].
- 4 Wybrać właściwy efekt.

Aby przywrócić pierwotny stan, wystarczy wybrać AUTO.

 OFF (WYŁ.)	Funkcja Efekt wizualny nie jest używana.	
 (Aparat zabawka)	Tworzenie wrażenia zdjęcia z aparatu zabawki z ciemniejszymi narożnikami i wyrazistymi barwami.	
 (Kolor pop)	Tworzenie żywych barw dzięki uwydatnieniu odcieni kolorów.	
 (Posteryzacja: kolor)	Tworzenie wysokiego kontrastu i abstrakcyjnego wyglądu dzięki silnemu uwydatnieniu kolorów podstawowych.	
 (Posteryzacja: cz-b)	Tworzenie wysokiego kontrastu i abstrakcyjnego wyglądu w trybie biało-czarnym.	

 (Zdjęcie retro)	<p>Tworzenie wrażenia starego zdjęcia dzięki zastosowaniu odcieni sepii i przygaszonego kontrastu.</p>	
 (High-key: Miękki)	<p>Tworzenie obrazu o wskazanej atmosferze: jaskrawy, przezroczysty, eteryczny, delikatny, miękki.</p>	
 (Kolor częściowy: czerwony)	<p>Tworzenie obrazu z zachowanym kolorem czerwonym i pozostałymi barwami przekształconymi w czern i biel.</p>	
 (Kolor częściowy: zielony)	<p>Tworzenie obrazu z zachowanym kolorem zielonym i pozostałymi barwami przekształconymi w czern i biel.</p>	
 (Kolor częściowy: niebieski)	<p>Tworzenie obrazu z zachowanym kolorem niebieskim i pozostałymi barwami przekształconymi w czern i biel.</p>	
 (Kolor częściowy: żółty)	<p>Tworzenie obrazu z zachowanym kolorem żółtym i pozostałymi barwami przekształconymi w czern i biel.</p>	
 (Czarno-biały duży kontrast)	<p>Tworzenie obrazu o wysokim kontraście w trybie biało-czarnym.</p>	

Uwagi

- Po wybraniu opcji [Kolor częściowy], w przypadku niektórych obiektów na obrazach może nie być zachowana wybrana kolorystyka.
- W trybie Kreatywność fotograficzna liczba dostępnych efektów wizualnych jest ograniczona. Niedostępna jest również precyzyjna regulacja. Więcej efektów wizualnych oraz precyzyjna regulacja dostępne są w pozycji Option. Wybrać MENU → [Jasność/Kolor] → [Efekt wizualny] (strona 101).

DISP (Wyświetlane dane)

Korzystając z pokrętki regulacyjnego:

- 1 Naciskając kilkakrotnie DISP (Wyświetlane dane) na pokrętkę regulacyjnym, wybrać właściwy tryb.



Z poziomu Menu:





- 1 Podczas fotografowania lub filmowania: MENU → [Aparat] → [Wyśw. LCD (DISP)]/[Wyśw. wizjera (DISP)].
Podczas odtwarzania: MENU → [Odtwarzanie] → [Wyświetlane dane].
- 2 Wybrać właściwy tryb.

Uwaga

- Gdy do aparatu podłączony jest wizjer elektroniczny (oddzielnie w sprzedaży), wówczas można ustawić opcję [Wyśw. wizjera (DISP)].

Podczas fotografowania lub filmowania

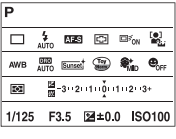
Wyśw. LCD (DISP)		
	Wyświetl. graf.	Wyświetlane są podstawowe informacje dotyczące fotografowania lub filmowania. Czas otwarcia migawki i wartość przysłony przedstawiane są w postaci graficznej, za wyjątkiem przypadku gdy [Tryb fotograf.] jest ustawiony na [Rozległa panorama] lub [Rozległa panorama 3D]. 
✓	Wyśw. wszystk. inf.	Podawane są informacje dotyczące zapisu. 
	Wyśw. duże litery	Podawane są tylko ważniejsze informacje większą czcionką. 

	Brak informacji	Informacje dotyczące zapisu nie są wyświetlane.	
	Histogram	Graficzna prezentacja rozkładu luminancji.	
	Wizjer	Na ekranie wyświetlane są tylko informacje dotyczące fotografowania lub filmowania (bez obrazu). Z opcji tej należy korzystać w przypadku rejestrowania obrazu przy użyciu wizjera (oddzielnie w sprzedaży).	
Wyśw. wizjera (DISP)			
✓	Wyśw. inf. pod.	W wizjerze wyświetlane są podstawowe informacje dotyczące zapisu.	
	Histogram	Graficzna prezentacja rozkładu luminancji.	

Ustawianie dostępnych trybów wyświetlania

[Przycisk DISP (monitor)] (strona 82) umożliwia wybór trybów wyświetlania na monitorze LCD dostępnych w trybie rejestrowania obrazu.

Podczas odtwarzania

✓	Wyśw. inn. inf.	Podawane są informacje dotyczące zapisu.	
	Histogram	Oprócz informacji dotyczących zapisu, w postaci graficznej wyświetlany jest rozkład luminancji.	
	Brak informacji	Informacje dotyczące zapisu nie są wyświetlane.	

Uwaga

- Histogram nie jest wyświetlany w następujących trybach odtwarzania:
 - Film
 - Panorama
 - Pokaz zdjęć

💡 Co to jest histogram?

Histogram to sposób prezentacji rozkładu luminancji informujący o tym, ile pikseli określonej jasności znajduje się na danym zdjęciu. W przypadku jaśniejszego obrazu następuje przesunięcie całego histogramu w prawą stronę, a w przypadku ciemniejszego obrazu - w lewą stronę.

Lampa błyskowa R (czerwony) Luminancja

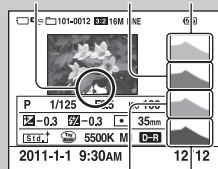

G (zielony) B (niebieski)

- Podczas wyświetlania zdjęcia obszary o wysokiej lub niskiej tonacji migają na ekranie histogramu (ostrzeżenie o granicy luminancji).

Kompens.eksp.

Istnieje możliwość regulacji ekspozycji co 1/3 EV w zakresie -3,0 EV do +3,0 EV.

- 1  (Kompens.eksp.) na pokrętle regulacyjnym → wybrana wartość.
Albo MENU → [Jasność/Kolor] → [Kompens.eksp.] → wybrana wartość.

Uwagi

- Z funkcji [Kompens.eksp.] nie można korzystać w następujących trybach:
 - [Inteligentna auto]
 - [Wybór sceny]
 - [Ekspozycji ręcznej]
- W przypadku fotografowania obiektu przy bardzo mocnym lub bardzo słabym oświetleniu, albo podczas korzystania z lampy błyskowej, może nie udać się uzyskać zadowalających efektów.
- Mimo że ekspozycję można regulować w zakresie -3,0 EV a +3,0 EV, podczas rejestrowania obrazu na ekranie pojawiają się tylko wartości z przedziału -2,0 EV a +2,0 EV z odpowiadającą im jasnością obrazu. Ustawienie ekspozycji spoza podanego zakresu nie daje żadnego efektu w postaci zmiany jasności ekranu, ale znajdzie odzwierciedlenie na zarejestrowanym obrazie.

Zmiana ekspozycji w celu uzyskania lepszych zdjęć



Prześwietlenie = za dużo światła
Białawe zdjęcie



Przesunąć [Kompens.eksp.] w kierunku -.



Prawidłowa ekspozycja



Przesunąć [Kompens.eksp.] w kierunku +.













Niedoświetlenie = za mało światła
Zdjęcie ciemne

- Aby uzyskać jaśniejszą tonację fotografowanych obiektów, należy przesunąć ustawienie kompensacji ekspozycji w stronę znaku +.
Aby uzyskać bardziej apetyczny wygląd potraw na zdjęciach, należy je bardziej rozjaśnić niż zwykle i spróbować zastosować białe tło.
- W przypadku zdjęć błękitnego nieba, przesunięcie ustawienia kompensacji ekspozycji w stronę znaku - pozwala uzyskać żywe kolory nieba.

Tryb pracy

Istnieje możliwość ustawienia trybu zdjęć seryjnych, samowyzwalacza lub bracketingu.

- 1  /  (Tryb pracy) na pokrętle regulacyjnym → wybrany tryb.
Albo MENU → [Aparat] → [Tryb pracy] → wybrany tryb.

	 (Pojedyncze zdjęcie)	Wykonywane jest pojedyncze zdjęcie. Zwykły tryb fotografowania.
	 (Seria zdjęć)	Po naciśnięciu spustu migawki aż do momentu jego zwolnienia wykonywane są zdjęcia seryjne (strona 47).
	 (Zd.ser.pier.cz.)	Po naciśnięciu spustu migawki aż do momentu jego zwolnienia wykonywane są szybkie zdjęcia seryjne (strona 48). Ustawienia ostrości i jasności dla pierwszego zdjęcia są wykorzystywane przy wykonywaniu kolejnych zdjęć.
	 (Samowyzw)	Zdjęcie wykonywane jest po upływie dziesięciu lub dwóch sekund (strona 49).
	 (Samowyzw. ser.)	Po upływie dziesięciu sekund wykonywane są zdjęcia seryjne (strona 50).
	 (Bracket Seryjne)	Przytrzymanie wciśniętego spustu migawki spowoduje wykonanie kolejno trzech zdjęć przy różnych poziomach jasności (strona 51).
	 (Pilot)	Możliwość korzystania z pilota bezprzewodowego RMT-DSLR1 (oddzielnie w sprzedaży) (strona 52).

Uwaga

- Ustawienia tego nie można zmienić podczas korzystania z następujących funkcji:
 - [Z ręki o zmierniku] w trybie [Wybór sceny]
 - [Korekcja drgań]
 - [Rozległa panorama]
 - [Rozległa panorama 3D]
 - [Auto HDR]

Seria zdjęć

Po naciśnięciu spustu migawki aż do momentu jego zwolnienia wykonywane są zdjęcia seryjne.

1  /  (Tryb pracy) na pokrętle regulacyjnym → [Seria zdjęć].



Albo MENU → [Aparat] → [Tryb pracy] → [Seria zdjęć].

Uwaga

- Z funkcji [Seria zdjęć] nie można korzystać w następujących trybach i sytuacjach:
 - [Wybór sceny], za wyjątkiem [Sporty]
 - [Korekcja drgań]
 - [Rozległa panorama]
 - [Rozległa panorama 3D]
 - [Zdj. z uśmiechem]
 - [Auto HDR]

Zd.ser.pier.cz.



Po naciśnięciu spustu migawki aż do momentu jego zwolnienia wykonywane są zdjęcia seryjne z większą częstotliwością niż w przypadku trybu [Seria zdjęć].

- 1  /  (Tryb pracy) na pokrętle regulacyjnym → [Zd.ser.pier.cz.].
Albo MENU → [Aparat] → [Tryb pracy] → [Zd.ser.pier.cz.].



Uwagi





- Z funkcji [Zd.ser.pier.cz.] nie można korzystać w następujących trybach:
 - [Wybór sceny], za wyjątkiem [Sporty]
 - [Korekcja drgań]
 - [Rozległa panorama]
 - [Rozległa panorama 3D]
 - [Zdj. z uśmiechem]
 - [Auto HDR]
- Ustawienia ostrości i jasności dla pierwszego zdjęcia są wykorzystywane przy wykonywaniu kolejnych zdjęć.

Samowyzw

1  /  (Tryb pracy) na pokrętle regulacyjnym → [Samowyzw].
Albo MENU → [Aparat] → [Tryb pracy] → [Samowyzw].

2 Option → wybrany tryb.

Aby anulować samowyzwalacz, wystarczy nacisnąć  /  (Tryb pracy) i zaznaczyć [Pojedyncze zdjęcie].

✓	 ₁₀ (Samowyzwalacz: 10 s)	Ustawianie 10-sekundowego opóźnienia samowyzwalacza. Po naciśnięciu spustu migawki zacznie migać lampka samowyzwalacza i do momentu zadziałania migawki słychać będzie sygnał dźwiękowy. Aby anulować samowyzwalacz, wystarczy nacisnąć  /  (Tryb pracy) na pokrętle regulacyjnym.
	 ₂ (Samowyzwalacz: 2 s)	Ustawianie 2-sekundowego opóźnienia samowyzwalacza. Pozwala ono zredukować drgania aparatu spowodowane naciśnięciem spustu migawki.

Uwaga

- Z funkcji [Samowyzw] nie można korzystać w następujących trybach i sytuacjach:
 - [Z ręki o zmierzchu] w trybie [Wybór sceny]
 - [Korekcja drgań]
 - [Rozległa panorama]
 - [Rozległa panorama 3D]
 - [Zdj. z uśmiechem]
 - [Auto HDR]



Samowyzw. (ser.)





Po upływie dziesięciu sekund wykonywana jest seria zadanej liczby zdjęć. Z grupy zrobionych zdjęć można potem wybrać najlepsze.

1  /  (Tryb pracy) na pokrętle regulacyjnym → [Samowyzw. (ser.)].

Albo MENU → [Aparat] → [Tryb pracy] → [Samowyzw. (ser.)].

2 Option → wybrany tryb.

Aby anulować samowyzwalacz, wystarczy nacisnąć  /  (Tryb pracy) i zaznaczyć [Pojedyncze zdjęcie].

✓	 C3 (Samowyzw. (ser.): 10 s, 3 zdjęcia)	Po upływie dziesięciu sekund wykonywana jest seria trzech lub pięciu zdjęć.
	 C5 (Samowyzw. (ser.): 10 s, 5 zdjęć)	Po naciśnięciu spustu migawki zacznie migać lampka samowyzwalacza i do momentu zadziałania migawki słychać będzie sygnał dźwiękowy. Aby anulować samowyzwalacz, wystarczy nacisnąć  /  (Tryb pracy) na pokrętle regulacyjnym.

Uwaga

- Z funkcji [Samowyzw. (ser.)] nie można korzystać w następujących trybach i sytuacjach:
 - [Z ręki o zmierzchu] w trybie [Wybór sceny]
 - [Korekcja drgań]
 - [Rozległa panorama]
 - [Rozległa panorama 3D]
 - [Zdj. z uśmiechem]
 - [Auto HDR]

Bracket: Seryjne

Wykonywane są trzy zdjęcia przy automatycznym przesunięciu ekspozycji od podstawowej do ciemniejszej, a następnie do jaśniejszej. Nacisnąć i przytrzymać spust migawki do momentu zakończenia operacji rejestrowania w trybie bracketingu.

Po zarejestrowaniu można wybrać optymalne zdjęcie.



1 / (Tryb pracy) na pokrętle regulacyjnym → [Bracket: Seryjne].
Albo MENU → [Aparat] → [Tryb pracy] → [Bracket: Seryjne].

2 Option → wybrany tryb.

Aby anulować bracketing, wystarczy nacisnąć / (Tryb pracy) i zaznaczyć [Pojedyncze zdjęcie].



<input checked="" type="checkbox"/>	(Bracket: Seryjne: 0,3 EV)	Zdjęcia są wykonywane zgodnie z ustawioną wartością odchylenia (kroku) od ekspozycji podstawowej.
<input type="checkbox"/>	(Bracket: Seryjne: 0,7 EV)	

Uwagi

- Z funkcji [Bracket: Seryjne] nie można korzystać w następujących trybach i sytuacjach:
 - [Inteligentna auto]
 - [Wybór sceny]
 - [Korekcja drgań]
 - [Rozległa panorama]
 - [Rozległa panorama 3D]
 - [Zdj. z uśmiechem]
 - [Auto HDR]
- Ostatnie zdjęcie jest wyświetlane w trybie autopodglądu.
- W trybie [Ekspozycji ręcznej] przesunięcie ekspozycji realizowane jest przez zmianę czasu otwarcia migawki.
- W przypadku regulacji ekspozycji jej zmiana następuje w oparciu o skompensowaną wartość.

Pilot

Istnieje możliwość fotografowania z wykorzystaniem przycisków SHUTTER i 2SEC (wyzwolenie migawki z dwusekundowym opóźnieniem) na pilocie bezprzewodowym RMT-DSLR1 (oddzielnie w sprzedaży). Należy również zapoznać się z instrukcją obsługi pilota bezprzewodowego.



- 1  /  (Tryb pracy) na pokrętle regulacyjnym → [Pilot].
Albo MENU → [Aparat] → [Tryb pracy] → [Pilot].
- 2 Należy ustawić ostrość na obiekcie, skierować nadajnik pilota bezprzewodowego w stronę czujnika zdalnego sterowania i wykonać zdjęcie.

Uwagi

- Z funkcji [Pilot] nie można korzystać w następujących trybach i sytuacjach:
 - Nagrywanie filmów
 - [Z ręki o zmierzchu] w trybie [Wybór sceny]
 - [Korekcja drgań]
 - [Rozległa panorama]
 - [Rozległa panorama 3D]
 - [Auto HDR]
- Obiekty lub osłona mogą zakrywać czujnik zdalnego sterowania uniemożliwiając odbieranie sygnałów świetlnych z pilota. Używać pilota z takiego miejsca, z którego sygnał świetlny może bez przeszkód dotrzeć do czujnika zdalnego sterowania.

Indeks obrazów

Jednoczesne wyświetlanie kilku obrazów.

- 1 Nacisnąć przycisk  (Odtwarzanie), aby włączyć tryb odtwarzania.
- 2 Nacisnąć  (Indeks obrazów) na pokrętle regulacyjnym.
Pojawi się indeks sześciu zdjęć.
Istnieje możliwość przełączenia do indeksu 12 obrazów: MENU → [Odtwarzanie] → [Indeks obrazów].
- 3 Aby wrócić do trybu odtwarzania pojedynczego obrazu, wystarczy zaznaczyć wybrany obraz, po czym nacisnąć środkową sekcję pokręta regulacyjnego.
Albo dotknąć właściwego obrazu.

Wyświetlanie wybranego folderu

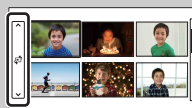

Aby wybrać dany folder, wystarczy zaznaczyć pasek z lewej strony ekranu indeksu, a następnie skorzystać z górnej/dolnej sekcji pokręta regulacyjnego. Folder można wybrać dotknięciem paska. Naciśnięcie środka paska zmienia tryb widoku.

Inteligentna auto

W aparacie przeprowadzana jest analiza obiektu, która umożliwia fotografowanie z optymalnymi ustawieniami.

1 MENU → [Tryb fotograf.] → [Inteligentna auto].

2 Skierować aparat na obiekt.

Po rozpoznaniu ujęcia przez aparat na ekranie pojawi się symbol rozpoznanego ujęcia i pomoc.

Aparat rozpoznaje ujęcia: 🌙 (Scena nocna),

🌃 (Scena nocna-statyw), 🧑 (Nocny portret),

📷 (Pod światło), 📷 (Portret pod światło),

👤 (Portret), 📷 (Krajobraz), 📷 (Makro),

📷 (Reflektor), 📷 (Słabe oświetl.) lub

👶 (Dziecko).



Symbol rozpoznanego ujęcia i pomoc

Uwagi

- [Tryb błysku] ustawiono na [Auto błysk] lub [Lampa błys. wyl.].
- Zdjęcia można robić, nawet jeśli aparat nie rozpoznał ujęcia.
- Przy funkcji [Wykrywanie twarzy] ustawionej na [WYŁ.] nie będą rozpoznawane ujęcia [Portret], [Portret pod światło], [Nocny portret] i [Dziecko].

💡 Kreatywność fotograf.

Naciśnięcie środkowej sekcji pokrętkła regulacyjnego w trybie [Inteligentna auto] pozwala uzyskać dostęp do menu Kreatywność fotograf. Korzystając z niego można w łatwy sposób zmieniać ustawienia i uzyskiwać kreatywne zdjęcia (strona 35).

💡 W przypadku fotografowania obiektu stwarzającego problemy z ustawieniem ostrości



Gdy aparat nie może automatycznie ustawić ostrości na obiekcie, wskaźnik ostrości miga. Należy zmienić kompozycję w kadry lub ustawienie ostrości.

Wskaźnik ostrości















Wskaźnik ostrości	Stan
● podświetlony	Ostrość zablokowana.
⦿ podświetlony	Ostrość potwierdzona. Ognisko przesuwa się, podążając za poruszającym się obiektem.
⦿ podświetlony	Trwa ustawianie ostrości.
● miga	Nie można ustawić ostrości.

- W poniższych sytuacjach mogą wystąpić problemy z ustawieniem ostrości:
 - Jest ciemno i obiekt znajduje się daleko.
 - Słaby kontrast między obiektem a tłem.
 - Obiekt znajduje się za szybą.
 - Obiekt szybko się porusza.
 - Obiekt odbija światło, na przykład lustro, lub ma błyszczące powierzchnie.
 - Obiekt połykuje.
 - Obiekt jest oświetlony od tyłu.

Wybór sceny

Istnieje możliwość fotografowania ze wstępnie zaprogramowanymi ustawieniami dla poszczególnych scen.

1 MENU → [Tryb fotograf.] → [Wybór sceny] → wybrany tryb.

 (Portret)	Rozmycie tła i wyostrenie fotografowanego obiektu. Delikatne uwydatnienie odcieni skóry.	
 (Krajobraz)	Do zdjęć krajobrazu z zachowaniem ostrości obrazu i żywych kolorów w całym zakresie.	
 (Makro)	Do zdjęć obiektów w zbliżeniu, na przykład kwiatów, owadów, potraw bądź niewielkich przedmiotów.	
 (Sporty)	Poruszający się obiekt jest fotografowany z krótkim czasem otwarcia migawki, aby wyglądał jakby był nieruchomy. Aparat wykonuje zdjęcia w sposób ciągły, aż do momentu zwolnienia spustu migawki.	
 (Zachód słońca)	Zapewnia pięknie oddaną czerwień na zdjęciach zachodzącego słońca.	
 (Nocny portret)	Do robienia zdjęć portretowych nocą. Zamocować lampę błyskową i włączyć ją.	
 (Scena nocna)	Do ujęć nocnych z zachowaniem atmosfery ciemności otoczenia.	

<p>👉 (Z ręki o zmierzchu)</p>	<p>Do ujęć nocnych bez użycia statywu przy mniejszym poziomie szumu i rozmyć. Wykonywana jest seria zdjęć, które są później poddawane obróbce w celu ograniczenia rozmycia obrazu, widocznych poruszeń i szumów.</p>	
--------------------------------------	--	--

Uwagi

- W trybach [Scena nocna] i [Nocny portret] czas otwarcia migawki jest dłuższy, dlatego wskazane jest korzystanie ze statywu, aby uniknąć rozmycia obrazu.
- W trybie [Z ręki o zmierzchu] migawka klika sześć razy, po czym rejestrowane jest zdjęcie.
- W przypadku wyboru funkcji [Z ręki o zmierzchu] przy ustawieniu [RAW] lub [RAW & JPEG], jakość obrazu chwilowo zostanie ustawiona na [Wysoka].
- Ograniczenie rozmycia jest mniej skuteczne nawet w trybie [Z ręki o zmierzchu], gdy fotografowane są:
 - Obiekty poruszające się sposób chaotyczny
 - Obiekty znajdujące się zbyt blisko aparatu
 - Obiekty o powtarzalnym wzorze, np. płytki, bądź też obiekty charakteryzujące się niewielkim kontrastem, typu niebo, piaszczysta plaża, czy trawnik
 - Obiekty ulegające ciągłym zmianom, np. fale lub wodospady
- W przypadku trybu [Z ręki o zmierzchu] może wystąpić szum blokowy przy korzystaniu z migoczącego źródła światła, na przykład oświetlenia jarzeniowego.
- Minimalna odległość, na którą można się zbliżyć do obiektu, nie ulega zmianie nawet po wybraniu funkcji [Makro]. Informacje na temat minimalnego zakresu ostrości można uzyskać w oparciu o minimalną odległość obiektywu zamocowanego w aparacie.

Korekcja drgań

Funkcja ta jest przydatna przy robieniu zdjęć w pomieszczeniu bez użycia lampy błyskowej, gdy istotne jest zmniejszenie rozmycia obrazu obiektu.

1 MENU → [Tryb fotograf.] → [Korekcja drgań].

2 Zrobić zdjęcie, naciskając spust migawki.

Aparat łączy w jedno zdjęcie sześć zdjęć zrobionych przy wysokiej czułości, aby zredukować wpływ drgań aparatu i równocześnie wyeliminować szum.

Uwagi

- W przypadku wyboru funkcji [Korekcja drgań] przy ustawieniu [RAW] lub [RAW & JPEG], jakość obrazu chwilowo zostanie ustawiona na [Wysoka].
- Migawka klika sześć razy, po czym rejestrowane jest zdjęcie.
- Ograniczenie rozmycia jest mniej skuteczne, gdy fotografowane są:
 - Obiekty poruszające się sposób chaotyczny.
 - Obiekty znajdujące się zbyt blisko aparatu.
 - Obiekty o powtarzalnym wzorze, np. płytki, bądź też obiekty charakteryzujące się niewielkim kontrastem, typu niebo, piaszczysta plaża, czy trawnik.
 - Obiekty ulegające ciągłym zmianom, np. fale lub wodospady.
- Przy korzystaniu z migoczącego źródła światła, na przykład oświetlenia jarzeniowego, może wystąpić szum blokowy.

Rozległa panorama

Umożliwia tworzenie zdjęcia panoramicznego przez złożenie kilku zdjęć.



1 MENU → [Tryb fotograf.] → [Rozległa panorama].

2 Aparat należy skierować na krawędź obiektu, po czym nacisnąć do oporu spust migawki.

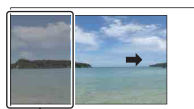

Ten fragment nie zostanie utrwalony.

3 Wykadrować do końca obraz w aparacie korzystając z paska pomocniczego wyświetlanego na monitorze LCD.



Pasek pomocniczy

Uwagi

- Jeżeli nie uda się wykadrować w aparacie całego obiektu w zadanym czasie, na skomponowanym zdjęciu pojawi się obszar w kolorze szarym. W takim przypadku należy szybko przesunąć aparat, aby zarejestrować cały obraz panoramiczny.
- Po wybraniu opcji [Szeroki] w pozycji [Rozm. Obrazu] mogą być problemy z panoramowaniem aparatem całego obiektu w zadanym czasie. W takich przypadkach wskazane jest korzystanie z opcji [Standardowy] w pozycji [Rozm. Obrazu].
- Ciągłe klikanie migawki, aż do momentu zakończenia fotografowania, sygnalizuje, że aparat przez cały czas robi zdjęcia w trakcie rejestrowania obrazu w trybie [Rozległa panorama].
- Z uwagi na fakt, że kilka obrazów jest sklejanych razem, przejście w miejscu sklejenia dwóch obrazów może nie być płynne.
- Przy słabym oświetleniu obraz na zdjęciach panoramicznych może być zamazany.
- Przy migoczącym świetle, np. przy oświetleniu jarzeniowym, mogą wystąpić różnice w jasności lub kolorystyce niektórych obszarów złożonego zdjęcia.
- Gdy w całym zakresie kąta ujęcia panoramicznego oraz kąta, w przypadku którego za pomocą blokady AE/AF ustawiono na stałe ostrość i ekspozycję, występują duże różnice w jasności, kolorystyce i ostrości, może nie udać się utrwalić takiego zdjęcia. W takim przypadku należy zmienić kąt blokady i ponowić wykonanie zdjęcia.
- [Rozległa panorama] nie sprawdza się w przypadku, gdy fotografowane są:
 - Obiekty poruszające się.
 - Obiekty znajdujące się zbyt blisko aparatu.
 - Obiekty o powtarzalnym wzorze, np. płytki, bądź też obiekty charakteryzujące się niewielkim kontrastem, typu niebo, piaszczysta plaża, czy trawnik.
 - Obiekty ulegające ciągłym zmianom, np. fale lub wodospady.
 - Obiekty w słońcu lub oświetleniu elektrycznym itp., które są dużo jaśniejsze od otoczenia.

- Rejestrowanie w trybie [Rozległa panorama] może zostać przerwane w następujących sytuacjach:
 - Przy zbyt szybkim lub zbyt wolnym obracaniu aparatu.
 - Występują zbyt duże drgania.

💡 Wskazówki dotyczące wykonywania zdjęć panoramicznych

Aparat należy obracać po łuku ze stałą szybkością w kierunku zgodnym ze wskazaniem na monitorze LCD. [Rozległa panorama] lepiej działa w przypadku obiektów nieruchomych niż poruszających się.

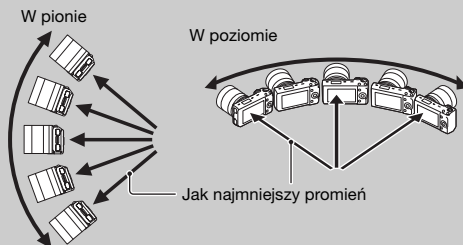

- W przypadku obiektywu z zoomem wskazane jest korzystanie z pozycji W.
- Skomponować ujęcie i nacisnąć spust migawki do połowy, aby można było zablokować ustawienie ostrości, ekspozycji i balansu bieli. Następnie nacisnąć spust migawki do oporu i rozpocząć panoramowanie aparatem.
- Jeżeli mocno zróżnicowane kształty lub bardzo urozmaicony krajobraz znajdują się w pobliżu krawędzi ekranu, wówczas kompozycja zdjęcia może ulec zaburzeniu. W takim przypadku należy zmienić kompozycję kadru, aby wspomniany fragment znalazł się w środku, po czym ponownie zrobić zdjęcie.
- Kierunek panoramy można ustawić wybierając kolejno MENU → [Rozm. Obrazu] → [Kierunek panoramy], a rozmiar obrazu - wybierając MENU → [Rozm. Obrazu] → [Rozm. Obrazu].

💡 Odtwarzanie zdjęć panoramicznych z przewijaniem

Zdjęcia panoramiczne można obejrzeć w całości przewijając je od początku do końca. W tym celu w trakcie wyświetlania zdjęcia panoramicznego należy nacisnąć środkową sekcję pokrętki regulacyjnego. Ponowne naciśnięcie wstrzymuje tę operację. Można wznowić/zatrzymać poprzez naciśnięcie ►/|| na ekranie.



Wskazuje wyświetlany fragment całego zdjęcia panoramicznego.

- Zdjęcia panoramiczne można odtwarzać z poziomu dołączonego oprogramowania „PMB”.
- Mogą wystąpić problemy z prawidłowym wyświetlaniem lub przewijaniem zdjęć panoramicznych zarejestrowanych innymi aparatami.

Rozległa panorama 3D

Umożliwia tworzenie zdjęcia 3D przez złożenie kilku zdjęć.

Zdjęcia 3D wykonane opisywanym aparatem w trybie [Rozległa panorama 3D] można wyświetlać jedynie na ekranie telewizora 3D. Zarejestrowane zdjęcia będą wyświetlane jak zwykle zdjęcia na monitorze LCD opisywanego aparatu i na ekranie telewizora bez obsługi obrazów 3D.

1 MENU → [Tryb fotograf.] → [Rozległa panorama 3D].

2 Aparat należy skierować na krawędź obiektu, po czym nacisnąć do oporu spust migawki.



Ten fragment nie zostanie utrwalony.

3 Wykadrować do końca obraz w aparacie korzystając z paska pomocniczego wyświetlanego na monitorze LCD.



Pasek pomocniczy

Uwagi

- Podczas oglądania obrazów 3D zarejestrowanych opisywanym aparatem na monitorach zgodnych z funkcją 3D mogą wystąpić objawy dyskomfortu, np.: zmęczenie oczu, nudności lub uczucie zmęczenia. W trakcie oglądania obrazów 3D wskazane są regularne przerwy. Potrzeba robienia przerw i ich częstotliwość zależą od indywidualnych predyspozycji, należy więc ustalić własną normę postępowania. W przypadku wystąpienia objawów chorobowych należy przerwać oglądanie obrazów 3D i w razie potrzeby zasięgnąć porady lekarza. Należy również sięgnąć do instrukcji obsługi podłączonego urządzenia lub wykorzystywanego z aparatem oprogramowania. Wzrost dziecka jest bardzo wrażliwy (zwłaszcza w przypadku dzieci poniżej szóstego roku życia). Przed zezwoleniem na oglądanie obrazów 3D należy zasięgnąć porady specjalisty, np. pediatry lub okulisty. Należy upewnić się, że dzieci stosują powyższe środki ostrożności.
- Jeżeli nie uda się wykadrować w aparacie całego obiektu w zadanym czasie, na skomponowanym zdjęciu pojawi się obszar w kolorze szarym. W celu uzyskania lepszych wyników podczas pracy z obiektywem E18 – 55 mm ustawionym na szeroki kąt (18 mm) wskazane jest wykonanie ujęcia panoramicznego aparatem w zakresie kąta 180 stopni w czasie mniej więcej 6 sekund. W przypadku ustawienia na teleobiektyw aparat należy przesuwac wolniej.
- Po wybraniu opcji [Szeroki] w pozycji [Rozm. Obrazu] mogą być problemy z panoramowaniem aparatem całego obiektu w zadanym czasie. W takich przypadkach wskazane jest korzystanie z opcji [Standardowy] lub [16:9] w pozycji [Rozm. Obrazu].
- W przypadku wykonywania zdjęcia 3D obiektywem o zmiennej ogniskowej ustawionym w sąsiedztwie pozycji T, częścię mogą występować szare obszary albo rejestrowanie ujęcia będzie przerywane. Przy obiektywie o zmiennej ogniskowej wskazane jest korzystanie z pozycji W.
- Ciągłe klikanie migawki, aż do momentu zakończenia fotografowania, sygnalizuje, że aparat przez cały czas robi zdjęcia w trakcie rejestrowania obrazu w trybie [Rozległa panorama 3D].
- Z uwagi na fakt, że kilka obrazów jest sklejanych razem, przejście w miejscu sklejenia dwóch obrazów może nie być płynne.
- Przy słabym oświetleniu obraz na zdjęciach panoramicznych 3D może być rozmyty.
- Przy migoczącym świetle, np. przy oświetleniu jarzeniowym, mogą wystąpić różnice w jasności lub kolorystyce niektórych obszarów złożonego zdjęcia.

- Gdy występują duże różnice w jasności, kolorystyce i ostrości w całym zakresie kąta ujęcia panoramicznego 3D oraz kąta z ustawioną na stałe ostrością i ekspozycją przez naciśnięcie do połowy spustu migawki (blokada AE/AF), mogą wystąpić problemy z utrwaleniem takiego zdjęcia. W takim przypadku należy zmienić kąt blokady i ponowić wykonanie zdjęcia.
- [Rozległa panorama 3D] nie sprawdza się w przypadku, gdy fotografowane są:
 - Obiekty poruszające się.
 - Obiekty znajdujące się zbyt blisko aparatu.
 - Obiekty o powtarzalnym wzorze, np. płytki, bądź też obiekty charakteryzujące się niewielkim kontrastem, typu niebo, piaszczysta plaża, czy trawnik.
 - Obiekty ulegające ciągłym zmianom, np. fale lub wodospady.
 - Obiekty w słońcu lub oświetleniu elektrycznym itp., które są dużo jaśniejsze od otoczenia.
- Rejestrowanie w trybie [Rozległa panorama 3D] może zostać przerwane w następujących sytuacjach:
 - Przy zbyt szybkim lub zbyt wolnym obracaniu aparatu.
 - Występują zbyt duże drgania.
- Zdjęcie 3D składa się zarówno z pliku JPEG jak i pliku MPO. Po usunięciu pliku JPEG lub pliku MPO zawierającego obraz 3D mogą wystąpić problemy z wyświetlaniem takiego zdjęcia 3D.
- Aparatem można wykonywać ujęcia panoramiczne w poziomie tylko w trybie Rozległa panorama 3D.

🔦 Wskazówki dotyczące wykonywania zdjęć panoramicznych 3D



Panoramowanie aparatem należy wykonywać po niewielkim łuku ze stałą szybkością w kierunku wskazywanym na ekranie LCD, mając na względzie następujące uwagi. Panoramować należy z szybkością o połowę mniejszą niż w przypadku rejestrowania zwykłej rozległej panoramy.

- Fotografować obiekt nieruchomy.
- Utrzymywać dostateczną odległość między obiektem a tłem.
- Zdjęcia 3D należy wykonywać w dobrze oświetlonym miejscu, na przykład na dworze.
- Skomponować ujęcie i nacisnąć spust migawki do połowy, aby można było zablokować ustawienie ostrości, ekspozycji i balansu bieli. Następnie nacisnąć spust migawki do oporu i rozpocząć panoramowanie aparatem.
- W przypadku obiektywu z zoomem wskazane jest korzystanie z pozycji W.
- Kierunek panoramy można ustawić wybierając kolejno MENU → [Rozm. Obrazu] → [Kierunek panoramy], a rozmiar obrazu - wybierając MENU → [Rozm. Obrazu] → [Rozm. Obrazu].



💡 Nazwa pliku zdjęcia 3D

Zdjęcie 3D składa się zarówno z pliku JPEG jak i pliku MPO.

W przypadku importowania zdjęć wykonanych w trybie [Rozległa panorama 3D] do komputera, w tym samym folderze na komputerze przechowywane są poniższe dwa pliki danych obrazu:

- DSC0□□□.jpg
- DSC0□□□.mpo

Po usunięciu pliku JPEG lub pliku MPO zawierającego obraz 3D mogą wystąpić problemy z wyświetlaniem takiego zdjęcia 3D.

Ekspozycji ręcznej

Istnieje możliwość fotografowania przy optymalnym ustawieniu ekspozycji przez dobór odpowiedniego czasu otwarcia migawki i odpowiedniej przysłony.

1 MENU → [Tryb fotograf.] → [Ekspozycji ręcznej].

2 Nacisnąć kilkakrotnie dolną sekcję pokrętki regulacyjnego, aby wybrać czas otwarcia migawki lub przysłonę.

Na przemian będą wyświetlane ekrany doboru czasu otwarcia migawki i przysłony.



Czas otwarcia migawki

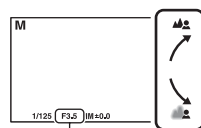

Przysłona (liczba F)

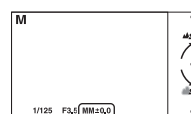

Pomiar ręczny

3 Obracając pokrętkę regulacyjnym, wybrać odpowiednią wartość.

Albo dotknąć na ekranie.

Sprawdzić wartość ekspozycji w pozycji „MM” (pomiar ręczny).

W stronę +: Obraz ulega rozjaśnieniu.

W stronę -: Obraz ulega przyciemnieniu.

0: Odpowiednia ekspozycja po analizie przeprowadzonej w aparacie

4 Ustawić ostrość i zrobić zdjęcie obiektu.

Podczas nagrywania filmu można również regulować czas otwarcia migawki oraz wartość przysłony.

Uwagi

- W pozycji [Lampa błys. wyl.] nie można wybrać ustawienia [Auto błysk] i [Tryb błysku]. Wybrać je, wysuwając palcami lampę błyskową w górę lub dociskając ją w dół.
- Wskaźnik (Ostrzeżenie SteadyShot) nie pojawia się w trybie ekspozycji ręcznej.
- W trybie ekspozycji ręcznej czułość ISO [ISO AUTO] jest ustawiona na [ISO 100]. W razie potrzeby zmienić ustawienie czułości ISO.
- Jasność obrazu na monitorze LCD może odbiegać od rzeczywistej jasności zrobionego zdjęcia.
- W przypadku obiektywu z mocowaniem A istnieje możliwość regulacji czasu otwarcia migawki oraz przysłony przy ręcznym ustawianiu ostrości podczas nagrywania filmu.

BULB

Korzystając z długiej ekspozycji można na zdjęciu uzyskać smugi. Funkcja BULB nadaje się do fotografowania smug światła, na przykład podczas pokazów sztucznych ogni.



- 1 MENU → [Tryb fotograf.] → [Ekspozycji ręcznej].
- 2 Nacisnąć dolną sekcję pokrętki regulacyjnego, aby wybrać czas otwarcia migawki.

- 3 Obrócić pokrętkę regulacyjną przeciwnie do ruchu wskazówek zegara, aż pojawi się wskaźnik [BULB].
Albo dotykać , aż pojawi się wskaźnik [BULB].

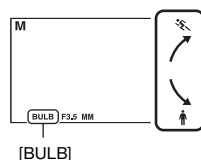



- 4 Nacisnąć spust migawki do połowy, aby ustawić ostrość.
- 5 Nacisnąć spust migawki i przytrzymać go w tej pozycji przez cały czas wykonywania zdjęcia.
Dopóki spust migawki jest naciśnięty, migawka pozostaje otwarta.

Uwagi

- Z uwagi na wydłużony czas otwarcia migawki i większe prawdopodobieństwo poruszenia aparatu, wskazane jest korzystanie ze statywu.
- Im dłuższy czas ekspozycji, tym wyrazistszy jest szum na obrazie.
- Po wykonaniu zdjęcia nastąpi redukcja szumów (Red.sz.dł.naśw.), która trwa tyle samo czasu co otwarcie migawki. Podczas wspomnianej redukcji nie można wykonywać kolejnych zdjęć.
- Po włączeniu funkcji [Zdj. z uśmiechem] lub [Auto HDR] czasu otwarcia migawki nie można ustawić na [BULB].
- W przypadku użycia funkcji [Zdj. z uśmiechem] lub [Auto HDR] przy ustawieniu czasu otwarcia migawki na [BULB], czas otwarcia migawki zostanie chwilowo ustawiony na 30 sekund.

Korzystanie z pilota

Naciśnięcie przycisku SHUTTER na pilocie bezprzewodowym włącza tryb fotografowania BULB, a ponowne jego naciśnięcie wyłącza tryb fotografowania BULB. Nie trzeba przytrzymywać wciśniętego przycisku SHUTTER na pilocie bezprzewodowym.

Aby móc korzystać z pilota bezprzewodowego, należy nacisnąć  /  (Tryb pracy) na pokrętkę regulacyjną i wybrać [Pilot].

Priorytet migawki

Ruch poruszającego się obiektu można zobrazować na różne sposoby zmieniając czas otwarcia migawki. Można na przykład próbować uchwycić moment ruchu ustawiając krótki czas otwarcia migawki, albo uzyskać ślad obiektu na zdjęciu ustawiając długi czas otwarcia migawki.

1 MENU → [Tryb fotograf.] → [Priorytet migawki] → wybrana wartość.

2 Ustawić ostrość i zrobić zdjęcie obiektu.

Przysłona jest regulowana automatycznie w celu uzyskania odpowiedniej ekspozycji.

Czas otwarcia migawki można regulować również podczas nagrywania filmu.

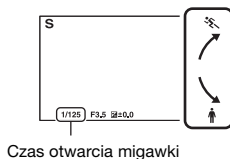

Uwagi

- W pozycji [Lampa błys. wyl.] nie można wybrać ustawienia [Auto błysk] i [Tryb błysku]. Wybrać je, wysuwając palcami lampę błyskową w górę lub dociskając ją w dół.
- Wskaźnik **ON** (Ostrzeżenie SteadyShot) nie pojawia się w trybie preselekcji czasu.
- Gdy czas otwarcia migawki wynosi co najmniej jedną sekundę, redukcja szumów (Red.sz.dł.naśw.) trwa tyle samo, co czas otwarcia migawki. Podczas wspomnianej redukcji nie można wykonywać kolejnych zdjęć.
- Jeżeli przy wprowadzonych ustawieniach nie można uzyskać odpowiedniej ekspozycji, wartość przysłony miga po naciśnięciu spustu migawki do połowy. Mimo że można zrobić zdjęcie w takim przypadku, wskazana jest jednak zmiana ustawień.
- Jasność obrazu na monitorze LCD może odbiegać od rzeczywistej jasności zrobionego zdjęcia.
- W przypadku obiektywu z mocowaniem A istnieje możliwość regulacji czasu otwarcia migawki przy ręcznym ustawianiu ostrości podczas nagrywania filmu.

📸 Czas otwarcia migawki



Przy zastosowaniu krótszego czasu otwarcia migawki poruszające się obiekty (biegnąca osoba, samochody, czy kropelki wody morskiej w powietrzu) wyglądają, jakby był nieruchome.



Przy zastosowaniu dłuższego czasu otwarcia migawki można uchwycić obraz ze śladem poruszającego się obiektu, który nadaje zdjęciu bardziej naturalny i dynamiczny charakter.

Priorytet przysłony

Uzyskiwanie ostrości lub efektu rozmycia przedmiotów znajdujących się przed i za fotografowanym obiektem.

1 MENU → [Tryb fotograf.] → [Priorytet przysłony] → wybrana wartość.

- Mniejsza liczba F: Obiekt jest ostry, ale przedmioty przed i za obiektem są rozmyte.
- Większa liczba F: Zarówno obiekt, jak i pierwszy plan oraz tło są ostre.

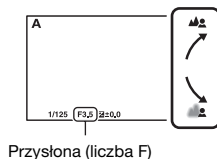

2 Ustawić ostrość i zrobić zdjęcie obiektu.

Czas otwarcia migawki jest regulowany automatycznie w celu uzyskania odpowiedniej ekspozycji.

Wartość przysłony można regulować również podczas nagrywania filmu.

Uwagi

- W pozycji [Lampa błys. wył.] nie można wybrać ustawienia [Auto błysk] i [Tryb błysku]. Wybrać je, wysuwając palcami lampę błyskową w górę lub dociskając ją w dół.
- Jeżeli przy wprowadzonych ustawieniach nie można uzyskać odpowiedniej ekspozycji, czas otwarcia migawki miga po naciśnięciu spustu migawki do połowy. Mimo że można zrobić zdjęcie w takim przypadku, wskazana jest jednak zmiana ustawień.
- Jasność obrazu na monitorze LCD może odbiegać od rzeczywistej jasności zrobionego zdjęcia.
- W przypadku obiektywu z mocowaniem A istnieje możliwość regulacji przysłony przy ręcznym ustawianiu ostrości podczas nagrywania filmu.

Przysłona

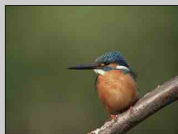

Mniejsza liczba F (otwarcie przysłony) powoduje zmniejszenie zakresu ostrości. Dzięki temu można uzyskać wysoką ostrość obiektu oraz rozmycie przedmiotów znajdujących się zarówno przed, jak i za obiektem. (Głębia ostrości ulegnie zmniejszeniu.)



Większa liczba F (zawężenie przysłony) powoduje poszerzenie zakresu ostrości. Dzięki temu można zobrazować na zdjęciu głębiej ujęcia. (Głębia ostrości ulegnie zwiększeniu.)

Program Auto

Mimo że ekspozycja dobierana jest w aparacie automatycznie, użytkownik ma możliwość ustawiania takich funkcji jak czułość ISO, Strefa twórcza, czy optymalizator D-Range.

- 1 MENU → [Tryb fotograf.] → [Program Auto].
- 2 Wprowadzić odpowiednie ustawienia funkcji fotografowania.
- 3 Ustawić ostrość i zrobić zdjęcie obiektu.

Uwaga

- W pozycji [Lampa błys. wyl.] nie można wybrać ustawienia [Auto błysk] i [Tryb błysku]. Wybrać je, wysuwając palcami lampę błyskową w górę lub dociskając ją w dół.

Przesunięcie programu

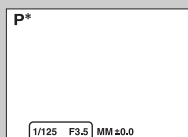

Gdy lampa błyskowa nie jest używana, można zmieniać kombinacje czasu otwarcia migawki i przysłony (liczby F) bez zmiany ustawionego poziomu ekspozycji.

Obracając pokrętkiem regulacyjnym, wybrać odpowiednią kombinację czasu otwarcia migawki i przysłony (liczby F).



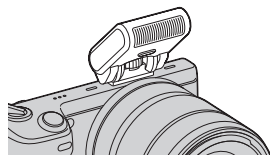

- Wskaźnik trybu nagrywania zmieni się z P na P*.

Tryb błysku

Przy słabym oświetleniu lampa błyskowa pozwala uzyskać jasne, nieporuszone zdjęcia obiektów. Fotografując pod słońce, można użyć lampy błyskowej do rozjaśnienia obiektu oświetlonego od tyłu.



- 1 Zamocować lampę błyskową i podnieść ją.
- 2 MENU → [Aparat] → [Tryb błysku] → wybrany tryb.

 (Lampa błys. wyl.)	Błysk nie jest wyzwalany nawet po podniesieniu lampy błyskowej.
 (Auto błysk)	Błyska, gdy jest ciemno lub pod światło.
 (Bł.wypełniający)	Błyska przy każdorazowym wyzwoleniu migawki.
 (Synch.dł.czas.)	Błyska przy każdorazowym wyzwoleniu migawki. Fotografowanie w trybie synchronizacji z długimi czasami otwarcia migawki umożliwia uchwycenie wyraźnego obrazu zarówno obiektu, jak i tła dzięki zastosowaniu dłuższego czasu otwarcia migawki.
 (Bł. zamykający)	Błyska tuż przed zakończeniem ekspozycji przy każdorazowym wyzwoleniu migawki. Błysk zamykający pozwala uzyskać naturalne zdjęcie śladu poruszającego się obiektu, np. jadącego pojazdu lub idącej osoby.

Uwagi

- Ustawienie domyślne zależy od trybu fotografowania.
- Dostępny tryb lampy błyskowej zależy od trybu fotografowania.
- Z lampy błyskowej nie można korzystać podczas nagrywania filmów.

Wskazówki dotyczące fotografowania z użyciem lampy błyskowej

- Osłona przeciwooblaskowa na obiektyw może zasłaniać światło lampy błyskowej. Gdy używana jest lampa błyskowa, należy zdjąć z obiektywu osłonę przeciwooblaskową.
- Gdy używana jest lampa błyskowa, obiekt należy fotografować z odległości co najmniej 1 m.
- W przypadku fotografowania obiektu pod światło należy wybrać ustawienie [Bł.wypełniający]. Lampa błyskowa będzie uruchamiana nawet przy jasnym oświetleniu naturalnym, rozjaśniając twarze na zdjęciach.

Wybór AF/MF

Wybór automatycznego lub ręcznego trybu ustawiania ostrości.

1 MENU → [Aparat] → [Wybór AF/MF] → wybrany tryb.

✓	AF (Autofokus)	Automatyczne ustawianie ostrości.
	DMF (Ostrość DMF)	Po automatycznym ustawieniu ostrości można dokonać niewielkich korekt ostrości ręcznie (Bezpośrednie ręczne ustawianie ostrości).
	MF (Ostrość ręczna)	Ręczne ustawianie ostrości. Obracając pierścieniem ostrości w prawo bądź w lewo można uzyskać wyraźniejszy obraz obiektu.

Uwaga

- Obrócenie pierścienia ostrości po uprzednim wybraniu funkcji [Ostrość DMF] lub [Ostrość ręczna] spowoduje automatyczne powiększenie obrazu, aby umożliwić łatwiejszą kontrolę obszaru ostrości. Można zrezygnować z powiększania obrazu wybierając kolejno: MENU → [Ustawienia] → [Wspomaganie MF] → [WYŁ.].

💡 Efektywne korzystanie z ręcznego ustawiania ostrości



„Ustawianie ostrości na stałe” jest przydatne, gdy można ocenić odległość do obiektu. Dzięki funkcji „ustawiania ostrości na stałe” można wcześniej dobrać odpowiednie ustawienie ostrości do odległości, w jakiej obiekt będzie się przemieszczał.

💡 Dokładny pomiar odległości od obiektu

Symbol \ominus wskazuje położenie przetwornika obrazu*. W przypadku dokładnego pomiaru odległości między aparatem a obiektem należy kierować się pozycją linii poziomej. Odległość między powierzchnią styku obiektywu a przetwornikiem obrazu wynosi około 18 mm.

* Przetwornik obrazu to element aparatu, który działa jak błona filmowa.

- Jeżeli obiekt znajduje się bliżej niż wynosi minimalna odległość fotografowania dla założonego obiektywu, nie można potwierdzić ostrości. Upewnij się, że odległość pomiędzy obiektem i aparatem jest wystarczająca.

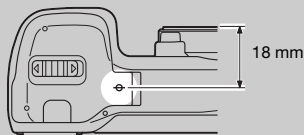

Widok od spodu

Ostrość DMF (Bezpośrednie ręczne ustawianie ostrości)

- 1 MENU → [Aparat] → [Wybór AF/MF] → [Ostrość DMF].
- 2 Nacisnąć spust migawki do połowy, aby ustawić ostrość automatycznie.
- 3 Trzymając spust migawki wciśnięty do połowy, obrócić pierścień ustawiania ostrości obiektywu, aby uzyskać ostry obraz.







Uwaga

- [Tryb autofokusa] jest na stałe ustawiony na [Poj. autofocus].

Obszar autofokusa

Umożliwia wybór obszaru ostrości. Z funkcji tej należy korzystać, gdy występują problemy z prawidłowym ustawieniem ostrości w trybie autofokusa.

1 MENU → [Aparat] → [Obszar autofokusa] → wybrany tryb.

✓	 (Wielopunktowy)	Aparat ustala, który z 25 obszarów AF jest wykorzystywany do ustawiania ostrości. Po naciśnięciu spustu migawki do połowy w trybie fotografowania, wokół obszaru z ustawioną ostrością wyświetlana jest zielona ramka. <ul style="list-style-type: none">• W przypadku włączonej funkcji Wykrywanie twarzy, AF ma ustawiony priorytet dla twarzy.	 Ramka pola AF
	 (Centralny)	Aparat używa wyłącznie obszaru AF znajdującego się w strefie środkowej.	 Ramka pola AF
	 (Elast. punktowy)	Pole ustawiania ostrości w przypadku niewielkiego obiektu lub wąskiego obszaru można przesuwac, naciskając górną/dolną/prawą/lewą sekcję pokrętki regulacyjnego. Można bezpośrednio dotknąć wybranego obszaru ustawiania ostrości.	 Ramka pola AF

Uwagi

- Gdy funkcja ta ma inne ustawienie niż [Wielopunktowy], nie można korzystać z funkcji [Wykrywanie twarzy].
- Opcja [Wielopunktowy] jest wybierana w następujących trybach:
 - [Inteligentna auto]
 - [Wybór sceny]
 - [Korekcja drgań]
 - [Rozległa panorama]
 - [Rozległa panorama 3D]
 - [Zdj. z uśmiechem]
- Przy wybranej opcji [Wielopunktowy] podczas nagrywania filmu. Lecz w przypadku naciśnięcia spustu migawki do połowy, gdy używany jest obiektyw z mocowaniem E, do ustawiania ostrości będzie wykorzystywany obszar autofokusa ustawiony przed rozpoczęciem nagrywania.
- W przypadku korzystania ze wspomaganie AF, ustawienie [Obszar autofokusa] jest nieprawidłowe i obszar AF jest zaznaczony linią przerywaną. AF w pierwszej kolejności działa w odniesieniu do obszaru w środku i wokół niego.

Tryb autofokusa

Wybieranie trybu ustawiania ostrości odpowiadającego ruchowi przedmiotu.

1 MENU → [Aparat] → [Tryb autofokusa] → wybrany tryb.

✓	AF-S (Poj. autofokus)	Gdy spust migawki jest wciśnięty do połowy, aparat ustawia ostrość, po czym blokuje to ustawienie. Opcji tej należy używać w przypadku nieruchomego obiektu.
	AF-C (Ciąg. autofokus)	Aparat ciągle ustawia ostrość, dopóki spust migawki jest wciśnięty do połowy. Opcji tej należy używać, gdy obiekt jest w ruchu.

Uwagi

- Opcja [Poj. autofokus] jest wybierana w następujących trybach:
 - [Inteligentna auto]
 - [Samowyzw]
 - [Pilot]
 - [Wybór sceny], za wyjątkiem [Sporty]
 - [Korekcja drgań]
 - [Rozległa panorama]
 - [Rozległa panorama 3D]
 - [Zdj. z uśmiechem]
- Opcja [Ciąg. autofokus] jest wybierana po ustawieniu trybu ekspozycji na [Sporty] w trybie [Wybór sceny].
- W trybie [Ciąg. autofokus] sygnał dźwiękowy nie jest włączany po ustawieniu ostrości na obiekcie.

Śledzenie obiektu

Utrzymywanie ostrości na poruszającym się obiekcie podczas jego śledzenia.

- 1 MENU → [Aparat] → [Śledzenie obiektu]
→ [WŁ.].

Pojawi się ramka celu.

- 2 Wyrównać ramkę celu z obiektem, który ma być śledzony, i nacisnąć środkową sekcję pokrętki regulacyjnego.

Aparat rozpocznie śledzenie obiektu.

Przy opcji [Śledzenie obiektu] ustawionej na [WŁ.], śledzenie można uruchomić dotykając widoczny na ekranie obiekt.

Aby anulować tę funkcję śledzenia, wystarczy wybrać .

- 3 Zrobić zdjęcie obiektu.



Ramka celu

✓	WŁ.	Śledzenie obiektu, dla którego ma być ustawiana ostrość.
	WYŁ.	Bez śledzenia obiektu. Ostrość w aparacie będzie ustawiana względem punktu, który został dotknięty na ekranie.

Uwagi

- W poniższych sytuacjach mogą wystąpić problemy ze śledzeniem:
 - Obiekt zbyt szybko się porusza.
 - Obiekt jest zbyt mały albo zbyt duży.
 - Słaby kontrast między obiektem a tłem.
 - Jest ciemno.
 - Zmienia się oświetlenie zewnętrzne.
- Z funkcji [Śledzenie obiektu] nie można korzystać w następujących trybach i sytuacjach:
 - [Rozległa panorama]
 - [Rozległa panorama 3D]
 - [Ostrość ręczna]
 - [Dokł. zoom cyfr.]

Śledzenie fotografowanej twarzy

Aparat przestaje śledzić obiekt, gdy ten znajdzie się poza ekranem. Gdy śledzonym obiektem jest twarz i twarz ta zniknie z ekranu w trakcie śledzenia, po czym ponownie pojawi się na ekranie, wówczas w aparacie zostanie wznowione ustawianie ostrości dla tej twarzy.

- Uruchomienie funkcji Zdjęcie z uśmiechem podczas operacji śledzenia twarzy, spowoduje, że dana twarz stanie się obiektem docelowym dla funkcji wykrywania uśmiechu.

Dokł. zoom cyfr.

Robiąc zdjęcia, można uzyskać zbliżenie środkowego obszaru.

1 MENU → [Aparat] → [Dokł. zoom cyfr.].

2 Ustalić stopień zoomu.

Maksymalnie można uzyskać dziesięciokrotne powiększenie.

3 Aby zakończyć ustawianie zoomu, wystarczy wybrać **X**.

Uwagi

- Opcji tej nie można wybrać korzystając z następujących funkcji lub ustawień:
 - [Z ręki o zmiernych] w trybie [Wybór sceny]
 - [Korekcja drgań]
 - [Rozległa panorama]
 - [Rozległa panorama 3D]
 - [Zdj. z uśmiechem]
 - [RAW] lub [RAW & JPEG] w pozycji [Jakość]
 - [Auto HDR] w trybie [DRO/Auto HDR]
- Naciśnięcie przycisku MOVIE w trakcie działania funkcji [Dokł. zoom cyfr.] spowoduje anulowanie powiększenia, przywrócenie normalnego rozmiaru obrazu i rozpoczęcie rejestracji filmu.
- W miarę powiększania obrazu w wyniku obróbki cyfrowej następuje pogarszanie jego jakości w stosunku do stanu sprzed użycia zoomu. W przypadku korzystania z obiektywu o zmiennej ogniskowej wskazane jest, aby najpierw uzyskać obraz w maksymalnym powiększeniu, a dopiero wówczas używać funkcji Dokładny zoom cyfrowy, aby uzyskać większe powiększenie.
- Podczas korzystania z funkcji Dokładny zoom cyfrowy ustawienie [Obszar autofokusa] jest nieprawidłowe i obszar AF jest zaznaczony linią przerywaną. AF w pierwszej kolejności działa w odniesieniu do obszaru w środku i wokół niego.

Wykrywanie twarzy

Automatyczne wykrywanie twarzy fotografowanych obiektów i odpowiednie dopasowanie do nich ostrości, ekspozycji i balansu bieli. Istnieje możliwość wyboru priorytetowej twarzy, której ostrość będzie ustawiana w pierwszej kolejności.



Ramka Wykrywanie twarzy (biała)

W przypadku wykrycia przez aparat kilku obiektów, w aparacie przeprowadzana jest analiza, który z nich jest głównym obiektem, i odpowiednio ustawiana jest ostrość zgodnie z priorytetem. W przypadku głównego obiektu ramka wykrywania twarzy przybiera kolor biały. Po naciśnięciu spustu migawki do połowy ramka z ustawioną ostrością zmienia kolor na zielony.

Ramka Wykrywanie twarzy (szara/magenta)

Taka ramka jest wyświetlana wokół wykrytej twarzy, która nie jest twarzą priorytetową dla ustawiania ostrości. Ramka w kolorze magenta pojawia się wokół twarzy zarejestrowanej przy użyciu funkcji [Rejestracja twarzy].

1 MENU → [Aparat] → [Wykrywanie twarzy] → wybrany tryb.

✓	Wl. (rejestr. twarzy)	Ustawianie ostrości dla twarzy priorytetowych.
	WŁ.	Wybór twarzy, w przypadku której aparat będzie automatycznie ustawiał ostrość.
	WYŁ.	Funkcja Wykrywanie twarzy nie jest używana.

Uwagi

- Z funkcji [Wykrywanie twarzy] nie można korzystać w następujących trybach i sytuacjach:
 - [Rozległa panorama]
 - [Rozległa panorama 3D]
 - [Ostrość ręczna]
 - [Dokł. zoom cyfr.]
- Funkcję [Wykrywanie twarzy] można wybrać tylko wówczas, gdy w pozycji [Obszar autofokusa] ustawiono opcję [Wielopunktowy] i również w pozycji [Tryb pomiaru] ustawiono opcję [Wielopunktowy].
- Maksymalnie można wykryć osiem twarzy fotografowanych obiektów.
- Podczas fotografowania w trybie [Zdj. z uśmiechem] funkcja [Wykrywanie twarzy] jest automatycznie przełączana na [Wł. (rejestr. twarzy)], nawet jeśli ustawiono ją na [WYŁ.].

Rejestracja twarzy

Wykrywanie twarzy z wcześniej zarejestrowanymi informacjami, gdy funkcja [Wykrywanie twarzy] jest ustawiona na [Wł. (rejestr. twarzy)].

1 MENU → [Aparat] → [Rejestracja twarzy] → wybrany tryb.

Nowa rejestracja	Rejestrowanie nowej twarzy.
Zmiana kolejności	Zmiana priorytetu wcześniej zarejestrowanych twarzy.
Kasuj	Usuwanie zarejestrowanej twarzy. Zaznaczyć twarz i nacisnąć OK.
Usuń wszyst	Usuwanie wszystkich zarejestrowanych twarzy.

Nowa rejestracja

- 1 MENU → [Aparat] → [Rejestracja twarzy] → [Nowa rejestracja].
- 2 Wyrównać ramkę pomocniczą względem twarzy, która ma być zarejestrowana, i nacisnąć spust migawki.
- 3 Po pojawieniu się monitu o potwierdzenie wybrać OK.

Uwagi

- Maksymalnie można rejestrować osiem twarzy fotografowanych obiektów.
- Twarz należy fotografować od przodu w dobrze oświetlonym miejscu. Twarz zasłonięta kapeluszem, maską, okularami przeciwsłonecznymi itp. może nie zostać prawidłowo zarejestrowana.

Zmiana kolejności

- 1 MENU → [Aparat] → [Rejestracja twarzy] → [Zmiana kolejności].
- 2 Zaznaczyć twarz, której priorytet ma ulec zmianie.
- 3 Wybrać poziom priorytetu.
Im mniejszy numer pozycji, tym wyższy priorytet.

1	2	3	4
5	6	7	8

Uwaga

- Pozycji 8 nie można wybrać przesuwając palcem po ekranie. W celu wybrania pozycji 8 należy skorzystać z pokręta regulacyjnego.

Zdj. z uśmiechem

Po wykryciu uśmiechu przez aparat, migawka zostanie wyzwolona automatycznie.

1 MENU → [Aparat] → [Zdj. z uśmiechem] → [WŁ.].

2 Ustawić czułość wykrywania uśmiechu:
Option → wybrane ustawienie.

3 Poczekać na wykrycie uśmiechu.

Gdy poziom uśmiechu przekroczy punkt ◀ na wskaźniku, aparat rejestruje zdjęcie automatycznie.

W przypadku naciśnięcia spustu migawki przy włączonej funkcji Zdjęcie z uśmiechem, aparat wykona zdjęcie, po czym wróci do trybu Zdjęcie z uśmiechem.

4 Aby zakończyć pracę w trybie Zdjęcie z uśmiechem, wystarczy wybrać kolejno:

MENU → [Aparat] → [Zdj. z uśmiechem] → [WYŁ.].

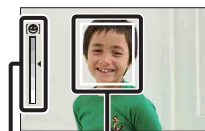

Ramka Wykrywanie twarzy (pomarańczowa)

Wskaźnik wykrywania uśmiechu

	WŁ.	Funkcja Zdjęcie z uśmiechem włączona.
✓	WYŁ.	Funkcja Zdjęcie z uśmiechem wyłączona.

Przy użyciu polecenia Option można ustawić czułość wykrywania uśmiechu.

	😊 (Szeroki uśmiec.)	Wykrywane są szerokie uśmiechy.
✓	😊 (Normal. uśmiec.)	Wykrywane są normalne uśmiechy.
	😊 (Lekki uśmiech)	Wykrywane są lekkie uśmiechy.

Uwagi

- Z funkcji [Zdj. z uśmiechem] nie można korzystać w następujących trybach i sytuacjach:
 - [Z ręki o zmiernym] w trybie [Wybór sceny]
 - [Korekcja drgań]
 - [Rozległa panorama]
 - [Rozległa panorama 3D]
 - [Ostrość ręczna]
 - [Dokł. zoom cyfr.]
- Fotografowanie w trybie Zdjęcie z uśmiechem przerywane jest automatycznie w momencie zapelnienia karty pamięci.
- W pewnych warunkach mogą wystąpić nieprawidłowości wykrywania uśmiechów.
- Tryb pracy automatycznie przełączany jest na [Pojedyncze zdjęcie] lub [Pilot].

💡 Wskazówki dotyczące skuteczniejszego utrwalania uśmiechów



- ① Nie zakrywać oczu grzywką.
Nie zasłaniać twarzy kapeluszem, maską, okularami przeciwsłonecznymi itp.
- ② Twarz powinna być zwrócona przodem w stronę aparatu i utrzymywana w miarę możliwości w prostej linii.
Oczy powinny być zwężone.
- ③ Uśmiech powinien być szeroki z otwartymi ustami.
Uśmiech łatwiej wykryć, gdy widoczne są zęby.

- Migawka uruchamiana jest w przypadku wykrycia uśmiechu u dowolnej osoby.
- Po zarejestrowaniu twarzy w aparacie będą wykrywane uśmiechy tylko na tej twarzy.
- Jeżeli uśmiech nie jest wykrywany, należy ustawić czułość przy użyciu polecenia Option.

Efekt gładkiej skóry



Ustawianie efektu gładkiej skóry w funkcji Wykrywanie twarzy.

1 MENU → [Aparat] → [Efekt gładkiej skóry] → [WŁ.].

2 Ustawić czułość efektu gładkiej skóry: Option → wybrane ustawienie.

	WŁ.	Funkcja Efekt gładkiej skóry będzie używana.
✓	WYŁ.	Funkcja Efekt gładkiej skóry nie będzie używana.

Czułość efektu gładkiej skóry można ustawić przy użyciu polecenia Option.

	 (Wysoki)	Ustawianie wysokiego poziomu efektu gładkiej skóry.
✓	 (Średni)	Ustawianie średniego poziomu efektu gładkiej skóry.
	 (Niski)	Ustawianie niskiego poziomu efektu gładkiej skóry.

Uwagi

- Z funkcji [Efekt gładkiej skóry] nie można korzystać w następujących trybach i sytuacjach:
 - Nagrywanie filmów
 - [Seria zdjęć]
 - [Zd.ser.pier.cz.]
 - [Bracket: Seryjne]
 - [Samowyzw. (ser.)]
 - [Sporty] w trybie [Wybór sceny]
 - [Rozległa panorama]
 - [Rozległa panorama 3D]
 - [RAW] w trybie [Jakość]
- W przypadku niektórych obiektów funkcja ta może nie działać.

Wskaz. dot. fotograf.

Wyszukiwanie porad wśród wszystkich dostępnych w aparacie wskazówek dotyczących fotografowania.

Polecenie to służy do wyświetlania widzianych już wcześniej wskazówek dotyczących fotografowania.

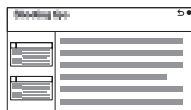

- 1 MENU → [Aparat] → [Wskaz. dot. fotograf.].
- 2 Wyszukać odpowiednią wskazówkę dotyczącą fotografowania.
Obracając pokrętkę regulacyjnym, przewinąć tekst w górę i w dół.
Dostęp do wskazówki można uzyskać z poziomu opcji [Spis treści].





Uwaga

- Nie można przewinąć ekranu przesuając go. W tym celu należy użyć pokrętki regulacyjnego.

Przycisk DISP (monitor)

Umożliwia wybór trybów wyświetlania wybieranych poleceniem [Wyświetlane dane] (strona 42) w trybie rejestrowania obrazu.

- 1 MENU → [Aparat] → [Przycisk DISP (monitor)].
- 2 Wybrać właściwy tryb.
Dostępne są elementy oznaczone symbolem ✓.
- 3 Wybrać OK.

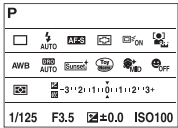
Wyświetl. graf.	Wyświetlane są podstawowe informacje dotyczące fotografowania lub filmowania. Czas otwarcia migawki i wartość przysłony przedstawiane są w postaci graficznej, za wyjątkiem przypadku gdy [Tryb fotograf.] jest ustawiony na [Rozległa panorama] lub [Rozległa panorama 3D].	
Wyśw. wszystk. inf.	Podawane są informacje dotyczące zapisu.	
Wyśw. duże litery	Podawane są tylko ważniejsze informacje większą czcionką.	
Brak informacji	Informacje dotyczące zapisu nie są wyświetlane.	
Histogram	Graficzna prezentacja rozkładu luminancji.	
Wizjer	Na ekranie wyświetlane są tylko informacje dotyczące fotografowania lub filmowania (bez obrazu). Z opcji tej należy korzystać w przypadku rejestrowania obrazu przy użyciu wizjera (oddzielnie w sprzedaży).	

Rozm. Obrazu

Rozmiar obrazu decyduje o rozmiarze pliku obrazu zapisywanego podczas rejestrowania obrazu.

Im większy rozmiar obrazu, tym więcej szczegółów będzie widocznych na zdjęciu wydrukowanym na papierze dużego formatu. Im mniejszy rozmiar obrazu, tym więcej obrazów można zarejestrować.

1 MENU → [Rozm. Obrazu] → [Rozm. Obrazu] → wybrany tryb.



Zdjęcie

Gdy [Format obrazu] wynosi 3:2		Wskazówki praktyczne	
✓	L: 16M	4912 × 3264 pikseli	W przypadku odbitek maksymalnie w formacie A3+
	M: 8,4M	3568 × 2368 pikseli	W przypadku odbitek maksymalnie w formacie A4
	S: 4,0M	2448 × 1624 pikseli	W przypadku odbitek maksymalnie w formacie L/2L
Gdy [Format obrazu] wynosi 16:9		Wskazówki praktyczne	
✓	L: 14M	4912 × 2760 pikseli	Do odtwarzania na telewizorach wysokiej rozdzielczości
	M: 7,1M	3568 × 2000 pikseli	
	S: 3,4M	2448 × 1376 pikseli	

Uwagi

- W przypadku drukowania zdjęć zarejestrowanych w formacie 16:9 mogą zostać ucięte obie krawędzie.
- W przypadku wyboru zdjęcia w formacie RAW z ustawieniem [Jakość], rozmiar obrazu odpowiada ustawieniu L.

Rozległa panorama 3D

✓	 (16:9)	Rejestrowanie obrazów w rozmiarze dostosowanym do telewizora wysokiej rozdzielczości. W poziomie: 1920 × 1080
	 (Standardowy)	Fotografowanie w standardowym formacie. W poziomie: 4912 × 1080
	 (Szeroki)	Fotografowanie w formacie panoramicznym. W poziomie: 7152 × 1080

💡 Wskazówki dotyczące wyboru rozmiaru obrazu



W zależności od wybranego trybu, obrazy mogą wyglądać inaczej.



Po wybraniu opcji [Standardowy] lub [Szeroki] obrazy można przewijać naciśnięciem środkowej sekcji pokrętki regulacyjnego.

Rozległa panorama

Rozmiar obrazu zależy od ustawienia [Kierunek panoramy].

✓	 (Standardowy)	Fotografowanie w standardowym formacie. W pionie: 3872 × 2160 W poziomie: 8192 × 1856
	 (Szeroki)	Fotografowanie w formacie panoramicznym. W pionie: 5536 × 2160 W poziomie: 12416 × 1856

Uwaga

- W przypadku drukowania zdjęć panoramicznych mogą zostać ucięte obie krawędzie.

Format obrazu

Ustawianie formatu zdjęć.

1 MENU → [Rozm. Obrazu] → [Format obrazu] → wybrany tryb.

✓	3:2	Standardowy format obrazu. Nadaje się do odbitek.
	16:9	Do odtwarzania na telewizorach wysokiej rozdzielczości.

Uwaga

- Opcji tej nie można wybrać korzystając z następujących funkcji lub ustawień:
 - [Rozległa panorama]
 - [Rozległa panorama 3D]

Jakość

Wybór formatu kompresji zdjęć.

1 MENU → [Rozm. Obrazu] → [Jakość] → wybrany tryb.

	RAW (RAW)	Format pliku: RAW (Rejestracja zdjęcia w formacie kompresji RAW.) W przypadku tego formatu nie ma możliwości przeprowadzenia żadnej cyfrowej obróbki zdjęć. Format ten należy wybrać w przypadku zastosowań profesjonalnych, gdy obróbka obrazu będzie przeprowadzana na komputerze. <ul style="list-style-type: none">• Rozmiar obrazu jest zawsze maksymalny. Rozmiar obrazu nie jest wyświetlany na monitorze LCD.
	RAW+J (RAW & JPEG)	Format pliku: RAW (Rejestracja zdjęcia w formacie kompresji RAW.) + JPEG Równocześnie tworzone jest zdjęcie w formacie RAW i zdjęcie w formacie JPEG. Jest to wygodne, gdy potrzebne są dwa pliki obrazu: JPEG do oglądania i RAW do edycji. <ul style="list-style-type: none">• Jakość obrazu jest na stałe ustawiona na [Wysoka], a jego rozmiar - na [L].
✓	FINE (Wysoka)	Format pliku: JPEG
	STD (Standard)	Podczas zapisu zdjęcie poddawane jest kompresji do formatu JPEG. Ze względu na fakt, że współczynnik kompresji przy ustawieniu [Standard] jest wyższy niż przy ustawieniu [Wysoka], rozmiar pliku przy ustawieniu [Standard] jest mniejszy niż przy ustawieniu [Wysoka]. Dzięki temu na jednej karcie pamięci można nagrać większą liczbę plików, ale jakość obrazu będzie gorsza. <ul style="list-style-type: none">• Jeżeli obrazy nie będą modyfikowane z poziomu komputera, wskazany jest wybór opcji [Wysoka] lub [Standard].

Uwagi

- Opcji tej nie można wybrać korzystając z następujących funkcji lub ustawień:
 - [Rozległa panorama]
 - [Rozległa panorama 3D]
- Do zdjęć w formacie RAW nie można dodawać informacji DPOF (zlecenie wydruku).
- W przypadku zdjęć w formacie [Auto HDR] i [RAW] nie można korzystać z funkcji [RAW & JPEG].

Zdjęcia RAW

Plik formatu RAW zawiera dane pierwotne, które nie zostały jeszcze poddane żadnej obróbce cyfrowej. Plik RAW różni się od bardziej popularnych formatów plików, na przykład JPEG, tym, że zawiera pierwotne dane, które będą poddawane profesjonalnej obróbce.



Do otwarcia zdjęcia w formacie RAW zarejestrowanego opisywanym aparatem potrzebny jest program „Image Data Converter” znajdujący się na płycie CD-ROM (w zestawie). Za pomocą tego oprogramowania można otworzyć zdjęcie RAW i przeprowadzić jego konwersję do zwykłego formatu, np. JPEG lub TIFF. Pozwala ono również zmieniać balans bieli, nasycenie kolorów, kontrast i inne parametry zdjęcia.

Kierunek panoramy





Wybór kierunku panoramowania podczas robienia zdjęć z użyciem funkcji Rozległa panorama 3D lub Rozległa panorama.

1 MENU → [Rozm. Obrazu] → [Kierunek panoramy] → wybrany tryb.

Rozległa panorama 3D

✓	 (W prawo)	Panoramowanie aparatem od lewej do prawej.
	 (W lewo)	Panoramowanie aparatem od prawej do lewej.

Rozległa panorama

✓	 (W prawo)	Aparat należy prowadzić zgodnie z ustawionym kierunkiem.
	 (W lewo)	
	 (W górę)	
	 (W dół)	

Format pliku

Wybór formatu plików filmowych.

1 MENU → [Rozm. Obrazu] → [Format pliku] → wybrany tryb.

✓	AVCHD 60i/60p* AVCHD 50i/50p**	Nagrywanie filmów 60i/50i lub filmów 24p/25p w formacie AVCHD oraz filmów 60p/50p w oryginalnym formacie Sony. Ten format pliku Sony przeznaczony jest do oglądania filmów na telewizorze wysokiej rozdzielczości. Płytę Blu-ray Disc, AVCHD lub DVD-Video można utworzyć przy użyciu dostarczonego oprogramowania „PMB”. <ul style="list-style-type: none">• Filmy 60i/50i są nagrywane z szybkością odpowiednio 60 klatek na sekundę lub 50 pól na sekundę. Zarówno w przypadku filmów 60i jak i 50i wykorzystywany jest system skanowania z przeplotem, system audio Dolby Digital oraz format AVCHD.• Filmy 24p/25p są nagrywane z szybkością odpowiednio 24 klatek na sekundę lub 25 klatek na sekundę. Zarówno w przypadku filmów 24p jak i 25p wykorzystywany jest progresywny system skanowania, system audio Dolby Digital oraz format AVCHD.• Filmy 60p/50p są nagrywane z szybkością odpowiednio 60 klatek na sekundę lub 50 klatek na sekundę. Zarówno w przypadku filmów 60p jak i 50p wykorzystywany jest progresywny system skanowania oraz system audio Dolby Digital.
	MP4	Nagrywanie filmów mp4 (AVC). Ten format nadaje się do materiałów przekazywanych do Internetu, załączników wiadomości e-mail itp. <ul style="list-style-type: none">• Filmy są nagrywane w formacie MPEG-4 z szybkością około 30 klatek na sekundę z wykorzystaniem progresywnego systemu skanowania, systemu audio AAC oraz formatu mp4.• Przy użyciu dostarczonego oprogramowania „PMB” nie można utworzyć płyty z filmów zarejestrowanych w tym formacie.

* Urządzenie zgodne z zapisem 1080 60i

** Urządzenie zgodne z zapisem 1080 50i



Sprawdzanie zgodności z zapisem 60i lub 50i

W celu sprawdzenia, czy posiadany aparat jest urządzeniem zgodnym z zapisem 1080 60i bądź z zapisem 1080 50i, należy skontrolować następujące oznaczenia na spodzie aparatu.

urządzenia zgodne z zapisem 1080 60i: 60i

urządzenia zgodne z zapisem 1080 50i: 50i

Odtwarzanie filmów na innych urządzeniach

Do zapisu w formacie AVCHD opisywany aparat używa kodeka MPEG-4 AVC/H.264 z profilem kompresji High Profile.

Do odtwarzania filmów w formacie AVCHD zarejestrowanych opisywanym aparatem nie nadają się poniższe urządzenia.

- Inne urządzenia zgodne z formatem AVCHD, które nie są zgodne z profilem kompresji High Profile
- Urządzenia niezgodne z formatem AVCHD

Również do zapisu w formacie MP4 opisywany aparat używa kodeka MPEG-4 AVC/H.264, ale z profilem kompresji Main Profile.

Z tego względu filmów w formacie MP4 zarejestrowanych opisywanym aparatem nie można odtwarzać na innych urządzeniach niż te, które obsługują kodeka MPEG-4 AVC/H.264.

Spis treści

Przykładowe
zdjęcie

Menu

Indeks

Ustawienie nagrywania

Wybór rozmiaru obrazu, szybkości klatek i jakości obrazu w przypadku nagrywania filmów. Im wyższa prędkość danych (średnia szybkość transmisji), tym wyższa jakość obrazu.

1 MENU → [Rozm. Obrazu] → [Ustawienie nagrywania] → wybrany tryb.

[Format pliku]: [AVCHD 60i/60p] [AVCHD 50i/50p]	Średnia szybkość transmisji	Nagrywanie
60i 24M(FX)* 50i 24M(FX)**	24 Mb/s	Nagrywanie filmów w formacie 1920 × 1080 (60i/50i) w wysokiej jakości obrazu.
✓ 60i 17M(FH)* 50i 17M(FH)**	17 Mb/s	Nagrywanie filmów w formacie 1920 × 1080 (60i/50i) w standardowej jakości obrazu.
60p 28M(PS)* 50p 28M(PS)**	28 Mb/s	Nagrywanie filmów w formacie 1920 × 1080 (60p/50p) w najwyższej jakości obrazu.
24p 24M(FX)* 25p 24M(FX)**	24 Mb/s	Nagrywanie filmów w formacie 1920 × 1080 (24p/25p) w wysokiej jakości obrazu. Ten tryb zapewnia atmosferę podobną do atmosfery w kinie.
24p 17M(FH)* 25p 17M(FH)**	17 Mb/s	Nagrywanie filmów w formacie 1920 × 1080 (24p/25p) w standardowej jakości obrazu. Ten tryb zapewnia atmosferę podobną do atmosfery w kinie.
[Format pliku]: [MP4]	Średnia szybkość transmisji	Nagrywanie
✓ 1440×1080 12M	12 Mb/s	Nagrywanie filmów w formacie 1440 × 1080.
VGA 3M	3 Mb/s	Nagrywanie filmów w formacie VGA.

* Urządzenie zgodne z zapisem 1080 60i

** Urządzenie zgodne z zapisem 1080 50i

Uwagi

- W celu utworzenia płyty, filmy zarejestrowane przy ustawieniu [60p 28M(PS)/50p 28M(PS)] w pozycji [Ustawienie nagrywania] są konwertowane przez program „PMB”. Taka operacja konwersji może być czasochłonna. Dodatkowo nie można utworzyć płyty w oryginalnej jakości obrazu.
- W celu utworzenia płyty AVCHD, filmy zarejestrowane przy ustawieniu [60i 24M(FX)/50i 24M(FX)]/[24p 24M(FX)/25p 24M(FX)] w pozycji [Ustawienie nagrywania] są konwertowane przez program „PMB”. Taka operacja konwersji może być czasochłonna. Dodatkowo nie można utworzyć płyty w oryginalnej jakości obrazu. Aby zachować pierwotną jakość obrazu, filmy należy przechowywać na płycie Blu-ray Disc.
- Do oglądania filmów 60p/50p lub 24p/25p na ekranie telewizora niezbędny jest odbiornik telewizyjny zgodny z systemem 60p/50p i 24p/25p. W przypadku niezgodnego odbiornika telewizyjnego, filmy będą wyświetlane na ekranie telewizora po ich uprzedniej konwersji do formatu 60i/50i.

Sprawdzanie zgodności z zapisem 60i lub 50i

W celu sprawdzenia, czy posiadany aparat jest urządzeniem zgodnym z zapisem 1080 60i bądź z zapisem 1080 50i, należy skontrolować następujące oznaczenia na spodzie aparatu.

urządzenia zgodne z zapisem 1080 60i: 60i

urządzenia zgodne z zapisem 1080 50i: 50i

Spis treści

Przykładowe
zdjęcia

Menu

Indeks

Ustawianie czułości na światło.

1 MENU → [Jasność/Kolor] → [ISO] → wybrane ustawienie.

✓	ISO AUTO (ISO AUTO)	Automatyczne ustawianie czułości ISO.
	100/200/400/800/ 1600/3200/6400/ 12800/25600	Ustawianie czułości przetwornika obrazu na światło. Przy większych poziomach czułości można uzyskać krótsze czasy otwarcia migawki i/lub mniejsze ustawienia przysłony (większe liczby F). Przy większej czułości bardziej widoczne są szumy na obrazie.

Uwagi

- Opcja [ISO AUTO] jest wybierana w następujących trybach:
 - [Inteligentna auto]
 - [Wybór sceny]
 - [Korekcja drgań]
 - [Rozległa panorama]
 - [Rozległa panorama 3D]
- Im większa liczba, tym wyższy poziom szumów.
- Po ustawieniu trybu ekspozycji [Program Auto], [Priorytet przysłony], [Priorytet migawki] i czułości [ISO] na [ISO AUTO], czułość ISO jest automatycznie dobierana z przedziału ISO 100 a ISO 3200.
- Ustawienie [ISO AUTO] nie jest dostępne w trybie [Ekspozycji ręcznej]. Po zmianie trybu ekspozycji na [Ekspozycji ręcznej] przy ustawieniu [ISO AUTO] czułość jest przełączana na 100. Czułość ISO należy ustawić zgodnie z warunkami fotografowania.

☀ Dobór czułości ISO (Zalecany wskaźnik ekspozycji)

Ustawienie ISO (szybkość) to czułość na światło nośnika zapisu, który obejmuje przetwornik obrazu odbierający światło. Nawet przy tej samej ekspozycji zdjęcia różnią się w zależności od ustawienia czułości ISO.



Wysoka czułość ISO

Przy wysokiej czułości ISO utrwalane zdjęcia będą miały odpowiednią jasność nawet przy niedostatecznym naświetleniu. Jednakże wraz ze wzrostem czułości ISO zwiększa się poziom szumów na zdjęciu.



Niska czułość ISO

Rejestrowany obraz jest gładki. Jednakże niska czułość ISO zostanie skompensowana przez wydłużenie czasu otwarcia migawki. Należy więc wziąć pod uwagę również drgania aparatu i ruch obiektów.

Balans bieli













Dobór temperatury barwowej do warunków oświetlenia.

Funkcji tej należy używać, gdy temperatura barwowa obrazu odbiega od oczekiwanej lub w przypadku celowej zmiany temperatury barwowej w celu uzyskania zamierzonego efektu wizualnego.

1 MENU → [Jasność/Kolor] → [Balans bieli] → wybrany tryb.

Precyzyjną regulację temperatury barwowej umożliwia polecenie Option.

Informacje na temat dostosowania balansu bieli do określonego źródła światła można znaleźć w objaśnieniach do poszczególnych trybów.

✓	AWB (Aut.bal.bieli)	Aparat automatycznie wykrywa źródło światła i dobiera temperaturę barwową.
	 (Światło dzienne)	Po wybraniu opcji dopasowania do określonego źródła światła, temperatura barwowa będzie dobierana do źródła światła (zdefiniowany balans bieli).
	 (W cieniu)	
	 (Pochmurnie)	
	 (Żarówka)	
	 (Świetl.: Ciepła biała)	
	 (Świetl.: Zimna biała)	
	 (Świetl.: Dzień biała)	
	 (Świetl.: Świat. dzień.)	
	 (Lampa błysk.)	
	 (Tmp. kol./Filtr)	Dostosowanie temperatury barwowej do źródła światła. Można uzyskać efekt filtrów fotograficznych CC (kompensacja kolorów).
	 (Niestandard.)	Zastosowanie ustawienia balansu bieli wprowadzonego w pozycji [Nastaw.własne].
	 SET (Nastaw.własne)	Zapamiętanie podstawowego koloru bieli (Niestandardowy balans bieli).





Uwaga

- Opcja [Aut.bal.bieli] jest wybierana w następujących trybach:
 - [Inteligentna auto]
 - [Wybór sceny]

💡 Efekty warunków oświetlenia

Widoczny kolor obiektu zależy od warunków oświetlenia.

Temperatura barwowa jest dobierana automatycznie, ale istnieje również możliwość ręcznej regulacji temperatury barwowej przy użyciu funkcji [Balans bieli].

Pogoda/ oświetlenie	Światło dienne	Pochmurnie	Światłówki	Żarówki
Charakterystyka światła	Białe (standardowe)	Niebiskawe	O zielonym odcieniu	Czerwonawe
				

Precyzyjna regulacja temperatury barwowej

- 1 MENU → [Jasność/Kolor] → [Balans bieli] → wybrany tryb.
- 2 W razie potrzeby dostosować temperaturę barwową wybierając Option → naciskając górną/dolną/prawą/lewą sekcję pokręta regulacyjnego lub dotykając wykresu na ekranie.
Temperaturę barwową można regulować w kierunku G (zieleni), M (magenta), A (bursztynowy) lub B (niebieski).

Tmp. kol./Filtr

- 1 MENU → [Jasność/Kolor] → [Balans bieli] → [Tmp. kol./Filtr].
- 2 Option → wybrać właściwą temperaturę barwową obracając pokręteł regulacyjnym lub dotykając odpowiedniego elementu na ekranie.
Im liczba jest większa, tym obraz jest bardziej czerwony, a im liczba jest mniejsza, tym obraz jest bardziej niebieski.
- 3 Dostosować temperaturę barwową naciskając górną/dolną/prawą/lewą sekcję pokręta regulacyjnego lub dotykając wykresu na ekranie.

Niestandardowy balans bieli

- 1 MENU → [Jasność/Kolor] → [Balans bieli] → [Nastaw.własne].
- 2 Trzymać aparat w taki sposób, aby biały obszar całkowicie wypełnił znajdujący się w środku obszar AF, a następnie nacisnąć spust migawki.
Precyzyjną regulację temperatury barwowej umożliwia polecenie Option.

- 3 Przywołać ustawienie niestandardowego balansu bieli: MENU → [Jasność/Kolor] → [Balans bieli] → [Niestandard.].
Precyzyjną regulację kolorystyki umożliwia polecenie Option.





Uwaga

- Jeżeli w momencie wciśnięcia spustu migawki zostanie uruchomiona lampa błyskowa, niestandardowy balans bieli zostanie zarejestrowany z uwzględnieniem błysku lampy. Przy późniejszych zdjęciach należy również używać lampy błyskowej.

Tryb pomiaru

Wybór sposobu pomiaru światła określającego, która część obiektu będzie brana pod uwagę przy pomiarze w celu określenia poziomu ekspozycji.

1 MENU → [Jasność/Kolor] → [Tryb pomiaru] → wybrany tryb.

✓	 (Wielopunktowy)	Obszar całkowity jest dzielony na wiele podobszarów, a odpowiednia ekspozycja dla całego ekranu jest ustalana na podstawie pomiaru oświetlenia w każdym z tych podobszarów (pomiar wielopunktowy).
	 (Centralny)	Dokonywany jest pomiar średniej jasności całego ekranu z uwzględnieniem jego środkowego obszaru (pomiar centralnie wyważony).
	 (Punktowy)	Pomiar dokonywany jest tylko w punkcie środkowym (pomiar punktowy). Funkcja ta jest przydatna, gdy obiekt jest oświetlony od tyłu lub występuje duży kontrast pomiędzy tłem a obiektem.  Celownik pomiaru punktowego ustawiony na obiekcie.

Uwagi

- W przypadku wyboru opcji [Wielopunktowy] w pozycji [Tryb pomiaru], nie można użyć funkcji [Wykrywanie twarzy].
- Opcja [Wielopunktowy] jest wybierana w następujących trybach:
 - Nagrywanie filmów
 - [Inteligentna auto]
 - [Wybór sceny]
 - [Dokł. zoom cyfr.]
 - [Zdj. z uśmiechem]

Korekcja błysku

Regulacja mocy błysku światła co 1/3 EV w zakresie od -2,0 EV do +2,0 EV. Korekcja błysku zmienia jedynie ilość emitowanego światła podczas błysku. Kompensacja ekspozycji zmienia zarówno ilość emitowanego światła podczas błysku, jak i czas otwarcia migawki oraz przysłonę.

- 1 Zamocować lampę błyskową i podnieść ją.
- 2 MENU → [Jasność/Kolor] → [Korekcja błysku] → wybrana wartość.
Wybór wyższych wartości (w stronę +) powoduje zwiększenie mocy błysku i rozjaśnienie zdjęć. Wybór niższych wartości (w stronę -) powoduje zmniejszenie mocy błysku i przyciemnienie zdjęć.

Uwagi

- Z funkcji [Korekcja błysku] nie można korzystać w następujących trybach i sytuacjach:
 - [Inteligentna auto]
 - [Wybór sceny]
 - [Korekcja drgań]
 - [Rozległa panorama]
 - [Rozległa panorama 3D]
 - bez podłączonej lampy błyskowej
- Z uwagi na ograniczony strumień dostępnego światła, efekt mocniejszego błysku może nie być zauważalny, jeżeli obiekt znajduje się poza zasięgiem lampy błyskowej. Jeżeli obiekt jest bardzo blisko, efekt słabszego błysku również może nie być zauważalny.

💡 Wskazówki dotyczące regulacji jasności podczas fotografowania osób



- W przypadku nocnych zdjęć portretowych istotne jest, aby optymalnie dobrać jasność osób na ciemnym tle. Jasność osób znajdujących się blisko aparatu można regulować zmieniając natężenie światła lampy błyskowej.
- Jeżeli obiekt znajduje się poza zasięgiem lampy błyskowej i mimo regulacji pozostaje ciemny, należy przesunąć się w stronę tego obiektu.

DRO/Auto HDR

Korygowanie jasności lub kontrastu.

1 MENU → [Jasność/Kolor] → [DRO/Auto HDR] → wybrany tryb.

	 (WYŁ.)	Funkcja [DRO/Auto HDR] jest nieaktywna.
✓	DRO (Opt. D-Range)	Dzięki podziałowi obrazu na małe obszary aparat analizuje kontrast światła i cienia między obiektem i tłem, tworząc obraz o optymalnej jasności i gradacji.
	HDR (Auto HDR)	Wykonywane są trzy zdjęcia przy różnych ekspozycjach, po czym nakładany jest jasny obszar niedoświetlonego zdjęcia i ciemny obszar prześwietlonego zdjęcia, dzięki czemu powstaje obraz z bogatą gradacją. Rejestrowane jest jedno zdjęcie z właściwą ekspozycją i jedno zdjęcie nakładane.

Uwaga

- Z funkcji [DRO/Auto HDR] można korzystać tylko w następujących trybach:
 - [Ekspozycji ręcznej]
 - [Priorytet migawki]
 - [Priorytet przysłony]
 - [Program Auto]

Opt. D-Range

Korygowanie jasności obrazu (DRO: Optymalizator Dynamic Range).

1 MENU → [Jasność/Kolor] → [DRO/Auto HDR] → [Opt. D-Range].

2 Option → wybrana wartość.

✓	 (Automatyczne)	Automatyczna korekta jasności.
	Lv1 – Lv5	Przeprowadzana jest optymalizacja gradacji zarejestrowanego zdjęcia w każdym obszarze obrazu. Należy wybrać optymalny poziom pomiędzy ustawieniem Lv1 (słaba) a ustawieniem Lv5 (mocna).

Uwagi

- Opcja [Automatyczne] jest wybierana w następujących trybach:
 - [Inteligentna auto]
 - [Portret], [Krajobraz], [Makro], [Sporty] w trybie [Wybór sceny]
- W przypadku fotografowania z użyciem funkcji optymalizatora D-Range, na zdjęciach może być widoczny szum. Po sprawdzeniu zarejestrowanego zdjęcia należy wybrać właściwy poziom, szczególnie gdy efekt ma być wzmocniony.

Auto HDR

Następuje poszerzenie zakresu (gradacji), aby można było uzyskać prawidłową jasność rejestrowanych obszarów począwszy od jasnych fragmentów, a na ciemnych fragmentach kończąc (Auto High Dynamic Range). Rejestrowane jest jedno zdjęcie z właściwą ekspozycją i jedno zdjęcie nakładane.

1 MENU → [Jasność/Kolor] → [DRO/Auto HDR] → [Auto HDR].

2 Option → wybrana wartość.

✓	 (Auto HDR: Różnica ekspoz. aut.)	Automatyczna korekta różnicy ekspozycji.
	1,0 EV – 6,0 EV	Ustawianie różnicy ekspozycji w oparciu o kontrast obiektu. Należy wybrać optymalny poziom pomiędzy ustawieniem 1,0 EV (słaba) a ustawieniem 6,0 EV (mocna).

Uwagi











- Nie można przystąpić do robienia kolejnego zdjęcia, dopóki proces przechwytywania obrazu poprzedniego zdjęcia nie dobiegnie końca.
- Z funkcji tej nie można korzystać w przypadku zdjęć w formacie [RAW] i [RAW & JPEG].
- Ze względu na fakt, że migawka jest wyzwalana trzykrotnie przy każdym zdjęciu, należy przestrzegać następujących zasad:
 - Używać tej funkcji, gdy obiekt nie porusza się i nie miga.
 - Nie zmieniać kompozycji ujęcia.
- Przy pewnej różnicy w luminancji obiektu i w niektórych warunkach fotografowania można nie uzyskać pożądanego efektu.
- Gdy używana jest lampa błyskowa, funkcja ta ma niewielki efekt.
- Przy słabym kontraście danego ujęcia albo w przypadku znacznych drgań aparatu lub rozmycia obiektu, uzyskane zdjęcia HDR mogą być gorszej jakości. Gdy aparat wykryje takie warunki, na zarejestrowanych zdjęciach pojawi się symbol  sygnalizujący wspomnianą sytuację. W razie potrzeby należy ponownie wykonać zdjęcie, zmieniając kompozycję ujęcia lub zwracając uwagę na rozmycie.

Efekt wizualny

W celu uzyskania różnorodnych tekstur można stosować filtr efektowy.

1 MENU → [Jasność/Kolor] → [Efekt wizualny] → wybrany tryb.

✓	 OFF (WYŁ.)	Funkcja Efekt wizualny nie jest używana.	
	 (Aparat zabawka)	Tworzenie wrażenia zdjęcia z aparatu zabawki z ciemniejszymi narożnikami i wyrazistymi barwami. Kolorystykę można ustawić poleceniem Option.	
	 (Kolor pop)	Tworzenie żywych barw dzięki uwydatnieniu odcieni kolorów.	
	 (Posteryzacja)	Tworzenie obrazu o silnym kontraście i abstrakcyjnym wyglądzie dzięki mocnemu uwydatnieniu kolorów podstawowych albo zastosowaniu trybu czarno-białego. Kolory podstawowe albo w tryb czarno-biały można wybrać poleceniem Option.	
	 (Zdjęcie retro)	Tworzenie wrażenia starego zdjęcia dzięki zastosowaniu odcieni sepii i przygaszonego kontrastu.	
	 (High-key: Miękki)	Tworzenie obrazu o wskazanej atmosferze: jaskrawy, przezroczysty, eteryczny, delikatny, miękki.	
	 (Kolor częściowy)	Tworzenie obrazu z zachowanym określonym kolorem i pozostałymi barwami przekształconymi w czerń i biel. Kolor można wybrać poleceniem Option.	



 (Czarno-biały duży kontrast)	<p>Tworzenie obrazu o silnym kontraście w trybie czarno-białym.</p>	
 (Miękką ostrość)	<p>Tworzenie obrazu z efektem wypełnienia miękkim światłem. Intensywność tego efektu można ustawić poleceniem Option.</p>	
 (Malowidło HDR)	<p>Tworzenie wrażenia pracy malarskiej poprzez uwydatnienie kolorów i szczegółów. Migawka w aparacie jest wyzwalana trzykrotnie. Intensywność efektu można ustawić poleceniem Option.</p>	
 (Cz-b o bogatej grad.)	<p>Tworzenie obrazu w trybie czarno-białym z bogatą gradacją i wiernym oddaniem szczegółów. Migawka w aparacie jest wyzwalana trzykrotnie.</p>	
 (Miniatura)	<p>Tworzenie obrazu z żywym uwydatnieniem obiektu i znaczącym rozmyciem tła. Ten efekt często występuje na ujęciach miniaturowych modeli. Obszar z ostrością można wybrać poleceniem Option. W pozostałych obszarach ostrość ulega w znacznym stopniu zmniejszeniu.</p>	

Uwagi

- W przypadku zdjęć w formacie [Efekt wizualny] i [RAW] nie można korzystać z funkcji [RAW & JPEG].
- Efekty [Aparat zabawka] i [Miniatura] nie są dostępne w przypadku funkcji precyzyjnego zoomu cyfrowego.
- Przy niektórych obiektach, po wybraniu opcji [Kolor częściowy] wybrana kolorystyka obrazów może nie zostać zachowana.
- Poniższych efektów nie można kontrolować na ekranie, ponieważ nadal trwa obróbka własnie zarejestrowanego obrazu. Do momentu zakończenia obróbki obrazu nie można również wykonać kolejnego zdjęcia. Z efektów tych nie można korzystać w przypadku filmów.
 - [Miękką ostrość]
 - [Malowidło HDR]
 - [Cz-b o bogatej grad.]
 - [Miniatura]

- W przypadku funkcji [Małowidło HDR] i [Cz-b o bogatej grad.] migawka jest wyzwalana trzykrotnie przy każdym zdjęciu. Należy pamiętać, aby:

- Używać tej funkcji, gdy obiekt nie porusza się i nie miga.
- Nie zmieniać kompozycji ujęcia.

Przy słabym kontraście danego ujęcia albo w przypadku znacznych drgań aparatu lub rozmycia obiektu, uzyskane zdjęcia HDR mogą być gorszej jakości. Gdy aparat wykryje takie warunki, na zarejestrowanym ujęciu pojawi się symbol  /  sygnalizujący wspomnianą sytuację. W razie potrzeby należy ponownie wykonać zdjęcie, zmieniając kompozycję ujęcia lub zwracając uwagę na rozmycie.



Strefa twórcza



Istnieje możliwość wyboru odpowiedniej metody obróbki obrazu.

W trybie [Strefa twórcza] można dowolnie zmieniać ekspozycję (czas otwarcia migawki i przysłonę), w odróżnieniu do trybu [Wybór sceny], w którym ekspozycja jest dobierana przez aparat.

- 1 MENU → [Jasność/Kolor] → [Strefa twórcza] → wybrany tryb.
- 2 Gdy wymagana jest zmiana kontrastu, nasycenia lub ostrości, należy wybrać Option → wybrane ustawienie.

✓	Std. † (Standard)	Do rejestrowania różnych ujęć z bogatą gradacją i pięknymi barwami.
	Vivid † (Intensywny)	Nasycenie i kontrast zostają uwydatnione w celu uzyskania pięknych zdjęć barwnych scen i obiektów, typu kwiaty, wiosenna zieleń, błękit nieba lub widok oceanu.
	Port. † (Portret)	Do oddania na zdjęciu delikatnej tonacji koloru skóry. Idealnie nadaje się do robienia zdjęć portretowych.
	Land. † (Krajobraz)	Nasycenie, kontrast i ostrość zostają uwydatnione, aby uzyskać jasne i wyraźne zdjęcie oddające piękno scenarii. Odległe krajobrazy są również lepiej widoczne.
	Sunset † (Zachód słońca)	Do utrwalania pięknej czerwieni zachodzącego słońca.
	B/W † (Czerń i biel)	Do uzyskiwania zdjęć czarno-białych.

Parametry  (Kontrast),  (Nasycenie) i  (Ostrość) można regulować dla każdego stylu Strefa twórcza.

 (Kontrast)	Wybór wyższej wartości powoduje mocniejsze podkreślenie różnicy między światłem i cieniem, co ma wpływ na zdjęcie.
 (Nasycenie)	Wybór wyższej wartości pozwala uzyskać żywsze kolory. W przypadku niższej wartości kolory na zdjęciu są przygaszone i blade.
 (Ostrość)	Służy do regulacji ostrości obrazu. Wybór wyższej wartości powoduje uwydatnienie konturów, a wybór niższej wartości ich złagodzenie.

Uwagi

- Wybór ustawienia [Czerń i biel] uniemożliwia regulację nasycenia.
- Opcja [Standard] jest wybierana w następujących trybach:
 - [Inteligentna auto]
 - [Wybór sceny]
 - [Efekt wizualny] (oprócz formatu [WYŁ.]

Kasuj

Istnieje możliwość usunięcia niepotrzebnych obrazów.

1 MENU → [Odtwarzanie] → [Kasuj] → wybrany tryb.

✓	Wiele obrazów	Kasuje zaznaczone obrazy. Nacisnąć środkową sekcję pokrętki regulacyjnej lub dotknąć obrazu, a następnie wybrać OK.
	Wszyst. w kat.	Usuwanie wszystkich obrazów w wybranym folderze lub wszystkich filmów Widok AVCHD.
	Wszyst. pliki widoku AVCHD	

Uwagi

- Można zaznaczyć maksymalnie 100 obrazów.
- „Filmy Widok AVCHD” to filmy zarejestrowane przy ustawionym w pozycji [Format pliku] trybie [AVCHD 60i/60p] lub [AVCHD 50i/50p].



Usuwanie obrazu

Obraz wyświetlany na ekranie łatwiej usunąć korzystając z polecenia  (Kasuj) przycisku programowalnego (strona 34).

Pokaz zdjęć

Automatyczne odtwarzanie obrazów.

Odtwarzanie zdjęć 3D w trybie pokazu zdjęć na ekranie podłączonego do aparatu telewizora 3D.

1 MENU → [Odtwarzanie] → [Pokaz zdjęć] → wybrany tryb → OK.

Powtórz		
	WŁ.	Odtwarzanie obrazów w zamkniętej pętli.
✓	WYŁ.	Po odtworzeniu wszystkich obrazów prezentacja kończy się.
Interwał		
	1 s	Ustawianie czasu wyświetlania obrazów.
✓	3 s	
	5 s	
	10 s	
	30 s	
Typ obrazu		
✓	Wszystkie	Wyświetlanie wszystkich zdjęć jako zwykłych obrazów.
	Wyśw. tylko 3D	Odtwarzanie tylko zdjęć 3D.

Uwagi

- Nie można wstrzymać pokazu. Aby zatrzymać pokaz, wystarczy nacisnąć środkową sekcję pokrętki regulacyjnego.
- Obrazy można odtwarzać w formie Pokazu zdjęć tylko wówczas, gdy [Tryb oglądania] jest ustawiony na [Widok katalogu (Zdjęcia)].
- Zdjęcie panoramiczne jest wyświetlane w pełnym rozmiarze. Aby przewinąć zdjęcie panoramiczne, w trakcie jego wyświetlania wystarczy nacisnąć środkową sekcję pokrętki regulacyjnego.

Tryb oglądania

Wybór rodzaju obrazów do odtwarzania.

1 MENU → [Odtwarzanie] → [Tryb oglądania] → wybrany tryb.

✓	Widok katalogu (Zdjęcia)	Wyświetlane będą zdjęcia w folderze.
	Widok katalogu (MP4)	Wyświetlane będą filmy (MP4) w folderze.
	Widok AVCHD	Wyświetlane będą filmy zarejestrowane w trybie [AVCHD 60i/60p] lub [AVCHD 50i/50p] ustawionym w pozycji [Format pliku].

Spis treści

Przykładowe
zdjęcia

Menu

Indeks

Indeks obrazów

Wybór liczby obrazów wyświetlanych na ekranie indeksu.

1 MENU → [Odtwarzanie] → [Indeks obrazów] → wybrany tryb.

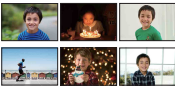
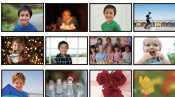
<input checked="" type="checkbox"/>	6 obrazów	Wyświetlanie sześciu obrazów.	
	12 obrazów	Wyświetlanie 12 obrazów.	

Wyświetlanie wybranego folderu

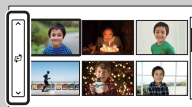

Aby wybrać dany folder, wystarczy zaznaczyć pasek z lewej strony ekranu indeksu, a następnie skorzystać z górnej/dolnej sekcji pokrętła regulacyjnego. Folder można wybrać dotknięciem paska. Naciśnięcie środka paska zmienia tryb widoku.

Obróć

Obracanie zdjęcia przeciwnie do ruchu wskazówek zegara. Polecenie to służy do wyświetlania poziomego zdjęcia w pionie. Po obróceniu zdjęcia będzie ono odtwarzane w obróconej pozycji nawet po wyłączeniu zasilania.

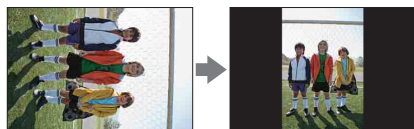

1 MENU → [Odtwarzanie] → [Obróć].

2 Nacisnąć środkową sekcję pokrętki regulacyjnego.

Albo dotknąć , (Obróć) na ekranie.

Zdjęcie zostanie obrócone w kierunku przeciwnym do ruchu wskazówek zegara.

Zdjęcie jest obracane w momencie naciśnięcia środkowej sekcji lub dotknięcia .

Uwagi

- Nie ma możliwości obracania filmów lub chronionych zdjęć.
- Mogą wystąpić problemy z obracaniem zdjęć zrobionych innymi aparatami.
- W przypadku wyświetlania zdjęć na komputerze informacja o obróceniu zdjęcia może być pomijana przez niektóre programy.

Chroń

Ochrona zarejestrowanych obrazów przed przypadkowym usunięciem.
Na chronionych obrazach widoczny jest symbol .

1 MENU → [Odtwarzanie] → [Chroń] → wybrany tryb.



✓	Wiele obrazów	Włączanie lub wyłączenie ochrony zaznaczonych obrazów. Nacisnąć środkową sekcję pokrętła regulacyjnego lub dotknąć obrazu, a następnie wybrać OK.
	Anuluj wszystkie zdjęcia	Anulowanie ochrony wszystkich zdjęć.
	Anuluj wszystkie filmy (MP4)	Anulowanie ochrony wszystkich filmów (MP4).
	Anuluj wsz. pliki Wid.AVCHD	Anulowanie ochrony wszystkich filmów Widok AVCHD.

Uwagi

- Jednocześnie można zabezpieczyć maksymalnie 100 obrazów.
- „Filmy Widok AVCHD” to filmy zarejestrowane przy ustawionym w pozycji [Format pliku] trybie [AVCHD 60i/60p] lub [AVCHD 50i/50p].

Powiększ

Istnieje możliwość sprawdzenia ostrości obrazu przez powiększenie danego fragmentu odtwarzanego zdjęcia.

- 1 MENU → [Odtwarzanie] → [ Powiększ].
- 2 Zmienić skalę obracając pokrętkę regulacyjnym.
Albo dotknąć  lub  na ekranie.
- 3 Wybrać miejsce, które ma być wyświetlone, naciskając górną/dolną/prawą/lewą sekcję pokrętki regulacyjnego lub przesuwając obraz.
Po dotknięciu obrazu zostanie on powiększony, a dotknięty punkt obrazu znajdzie się w środku ekranu.
- 4 Aby anulować odtwarzanie w powiększeniu, wystarczy wybrać **X**.

Uwagi

- Nie można powiększać filmów.
- Podczas odtwarzania zdjęć panoramicznych najpierw należy wstrzymać odtwarzanie, a dopiero potem powiększyć obraz.

Zakres skalowania

Zakres skalowania zależy od rozmiaru obrazu.

Rozmiar obrazu	Zakres skalowania
L	ok. $\times 1,0 - \times 13,6$
M	ok. $\times 1,0 - \times 9,9$
S	ok. $\times 1,0 - \times 6,8$

Nastaw. głośności

Regulacja poziomu głośności filmów w zakresie ośmiu poziomów. Ta opcja pojawia się tylko w trybie odtwarzania filmów.

1 MENU → [Odtwarzanie] → [Nastaw. głośności] → wybrana wartość.

Regulacja głośności podczas odtwarzania

Naciśnięcie dolnej sekcji pokrętła regulacyjnego podczas odtwarzania filmów powoduje wyświetlenie ekranu [Nastaw. głośności].

Głośność można regulować w trakcie słuchania.

Określ wydruk

Można określić, które zdjęcia z karty pamięci mają być później wydrukowane. W przypadku zarejestrowanych zdjęć wyświetlany jest znak **DPOF** (zlecenie wydruku) (DPOF: Digital Print Order Format).

1 MENU → [Odtwarzanie] → [Określ wydruk] → wybrane ustawienie.

Ustaw.DPOF		
✓	Wiele obrazów	Wybór zdjęć do zlecenia wydruku. ① Zaznaczyć obraz i nacisnąć środkową sekcję pokrętła regulacyjnego. Aby anulować zaznaczenie obrazu, wystarczy ponownie wybrać obraz z symbolem ✓. Obraz można zaznaczyć lub anulować jego zaznaczenie przez jego dotknięcie. ② Powtórzyć tę czynność w przypadku wszystkich zdjęć, które mają być wydrukowane.
	Anuluj wszyst.	Anulowanie wszystkich znaków DPOF.
Nadruk daty		
	WL.	Ustawianie, czy w przypadku drukowania zdjęć z oznaczeniem DPOF ma być uwzględniana data, czy też nie.
✓	WYŁ.	

Uwagi

- Znaku DPOF nie można dodawać do filmów.
- Znak DPOF można dodać do maksymalnie 999 zdjęć.
- Po wydrukowaniu, rejestracja DPOF nie jest czyszczona. Po wydrukowaniu zdjęć zalecane jest jej wyczyszczenie.

Wspomaganie AF

Wspomaganie AF dostarcza oświetlenia wypełniającego, aby łatwiej można było ustawić ostrość na obiekcie w ciemnym otoczeniu.

Czerwone światło wspomaganie AF ułatwia ustawienie ostrości w aparacie, gdy spust migawki jest wciśnięty do połowy, aż do momentu zablokowania ustawienia ostrości.

1 MENU → [Ustawienia] → [Wspomaganie AF] → wybrane ustawienie.

✓	Automatyczne	Wspomaganie AF jest wykorzystywane.
	WYŁ.	Wspomaganie AF nie jest wykorzystywane.

Uwagi

- Wspomaganie AF nie można używać w przypadku:
 - przy ustawieniu [Ciąg. autofocus] w pozycji [Tryb autofocus],
 - wyboru funkcji [Krajobraz], [Scena nocna], [Z ręki o zmierzchu] lub [Sporty] w trybie [Wybór sceny],
 - wyboru funkcji [Rozległa panorama],
 - wyboru funkcji [Rozległa panorama 3D],
 - nagrywania filmów,
 - korzystania z obiektywu z mocowaniem A (oddzielnie w sprzedaży).
- W przypadku korzystania ze wspomaganie AF, ustawienie [Obszar autofocus] jest nieprawidłowe i obszar AF jest zaznaczony linią przerywaną. AF w pierwszej kolejności działa w odniesieniu do obszaru w środku i wokół niego.

Red.czerw.oczu

Przed zrobieniem zdjęcia błysk uruchamiany jest co najmniej dwa razy, w celu ograniczenia efektu czerwonych oczu występującego podczas pracy z lampą błyskową.

1 MENU → [Ustawienia] → [Red.czerw.oczu] → wybrane ustawienie.

	WŁ.	Błysk jest zawsze uruchamiany w celu ograniczenia efektu czerwonych oczu.
✓	WYŁ.	Funkcja redukcji czerwonych oczu nie jest używana.

Uwagi

- Aby móc korzystać z funkcji Red.czerw.oczu, należy zamocować i podnieść lampę błyskową.
- Nie można korzystać z funkcji Redukcja czerwonych oczu w połączeniu z funkcją [Zdj. z uśmiechem].
- Redukcja czerwonych oczu może nie przynosić zamierzonych rezultatów. Zależy to od indywidualnych różnic i warunków, na przykład od odległości do obiektu, albo od tego, czy w momencie uruchomienia przedbłysku obiekt nie spoglądał w inną stronę.

💡 Co jest przyczyną efektu czerwonych oczu?

Przy słabym oświetleniu źrenice ulegają rozszerzeniu. Światło lampy błyskowej odbija się od naczyń krwionośnych w tylnej części oka (siatkówka), co jest przyczyną zjawiska „czerwonych oczu”.

Aparat



Oko



Siatkówka



Ustaw. FINDER/LCD

Po zamocowaniu w aparacie wizjera elektronicznego (oddzielnie w sprzedaży) czujniki wizjera pozwalają wykryć, czy wizjer jest używany, czy też nie.

1 MENU → [Ustawienia] → [Ustaw. FINDER/LCD] → wybrane ustawienie.

✓	Automatyczne	Po spojrzeniu w wizjer elektroniczny wyświetlany obraz jest automatycznie przełączany na wizjer elektroniczny.
	Ręczny	Do przełączania obrazu pomiędzy wizjerem elektronicznym a monitorem LCD służy przycisk na wizjerze elektronicznym.

Wyśw. podgląd na żywo

Ustawianie, czy na monitorze LCD mają być wyświetlane zmodyfikowane obrazy z efektami po zmianie kompensacji ekspozycji, balansu bieli itp.

1 MENU → [Ustawienia] → [Wyśw. podgląd na żywo] → wybrane ustawienie.

✓	Efekt ustawień Wł.	Wyświetlanie obrazów z zastosowanymi efektami.
	Efekt ustawień Wyl.	Obrazy z zastosowanymi efektami nie będą wyświetlane. To ustawienie pozwala skoncentrować się na kompozycji ujęcia, ponieważ obiekt jest widoczny na ekranie tak, jak wygląda w rzeczywistości.

Uwaga

- Opcję [Efekt ustawień Wyl.] można wybrać tylko w następujących trybach fotografowania:
 - [Ekspozycji ręcznej]
 - [Priorytet migawki]
 - [Priorytet przysłony]
 - [Program Auto]

Auto podgląd

Zarejestrowane zdjęcie można sprawdzić na monitorze LCD bezpośrednio po jego zrobieniu. Czas wyświetlania można zmienić.

1 MENU → [Ustawienia] → [Auto podgląd] → wybrane ustawienie.

	10 s	Zdjęcie będzie wyświetlane przez ustawiony czas. Wybór  (Powiększ) umożliwi kontrolę powiększonego obrazu.
	5 s	
✓	2 s	
	WYŁ.	Zdjęcie nie będzie wyświetlane.

Uwagi

- W autopodglądzie obraz nie będzie wyświetlany w układzie pionowym, nawet jeśli opcja [Wyświetl.odtw.] jest ustawiona na [Autom.obrót].
- Nawet jeśli przy rejestrowaniu zdjęć z użyciem funkcji [Rozległa panorama 3D] lub [Rozległa panorama] funkcja [Linia siatki] ma inne ustawienie niż [WYŁ.], linia siatki nie będzie wyświetlana w autopodglądzie.
- Przy pewnych ustawieniach, na przykład [DRO/Auto HDR], [Efekt gładkiej skóry], przed wyświetleniem zdjęcia, chwilowo wyświetlany jest obraz niepoddany obróbce.

Linia siatki

Włączanie lub wyłączanie wyświetlania linii siatki. Linia siatki jest pomocna przy komponowaniu zdjęć.

1 MENU → [Ustawienia] → [Linia siatki] → wybrane ustawienie.

	Siatka 3x3	Umieszczenie głównych obiektów blisko jednej z linii siatki, które dzielą obraz na 9 obszarów, gwarantuje prawidłowo zrównoważoną kompozycję.
	Siatka kwadratowa	Siatki kwadratowe ułatwiają sprawdzenie wypoziomowania kompozycji. Jest to przydatne przy ocenie jakości kompozycji podczas fotografowania krajobrazów, obiektów w zbliżeniu lub ujęć podwójnych.
	Siatka przek+kwad.	Umieszczenie obiektu na przekątnej może wyrażać radosne i silne uczucie.
✓	WYŁ.	Linia siatki nie jest wyświetlana.



Sprawdzanie kadru przy nagrywania filmów

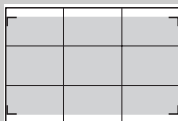

Ramka kadru filmu

Ramka kadru pojawiająca się, gdy funkcja [Linia siatki] ma inne ustawienie niż [WYŁ.], wskazuje jaka część obiektu znajduje się w kadrze. Umożliwia ona zmianę kompozycji ujęcia przez przybliżanie się do obiektu lub oddalanie się od niego.

Poziom zarysu

W trybie ręcznego ustawiania ostrości uwydatnienie określonym kolorem zarysu obszarów z ustawioną ostrością. Funkcja ta pozwala w łatwy sposób sprawdzić ustawienie ostrości.

1 MENU → [Ustawienia] → [Poziom zarysu] → wybrane ustawienie.

	Wysoki	Ustawianie wysokiego poziomu zarysu.
	Średni	Ustawianie średniego poziomu zarysu.
	Niski	Ustawianie niskiego poziomu zarysu.
✓	WYŁ.	Funkcja uwydatniania zarysu nie jest używana.

Uwagi

- Z uwagi na fakt, że aparat dokonuje oceny ostrości obszarów, poziom zarysu zależy od obiektu, warunków fotografowania lub używanego obiektywu.
- Zarys obszarów z ustawioną ostrością nie jest uwydatniany, gdy aparat jest podłączony za pośrednictwem kabla HDMI.

Kolor zarysu

Ustawianie koloru wykorzystywanego w przypadku funkcji uwydatniania zarysu w trybie ręcznego ustawiania ostrości.

1 MENU → [Ustawienia] → [Kolor zarysu] → wybrane ustawienie.

✓	Biały	Uwydatnianie zarysów kolorem białym.
	Czerwony	Uwydatnianie zarysów kolorem czerwonym.
	Żółty	Uwydatnianie zarysów kolorem żółtym.

Uwaga

- Nie można ustawić tej opcji, gdy w pozycji [Poziom zarysu] ustawiono opcję [WYŁ.].

Wspomaganie MF

Automatyczne powiększanie obrazu na ekranie w celu ułatwienia ręcznego ustawiania ostrości. Funkcja ta działa w trybie [Ostrość ręczna] lub [Ostrość DMF].

1 MENU → [Ustawienia] → [Wspomaganie MF] → wybrane ustawienie.

2 Obracając pierścieniem ustawiania ostrości, wyregulować ostrość.

Obraz zostanie powiększony 4,8-krotnie. Obraz można również powiększyć 9,5-krotnie.

- W trybie Ostrość DMF (Direct Manual Focus), po automatycznym ustawieniu ostrości, należy obrócić pierścień ustawiania ostrości przy wciśniętym do połowy spuście migawki.

✓	WŁ.	Powiększanie obrazu. Czas wyświetlania w powiększeniu można ustawić poleceniem [Czas wsp. MF].
	WYŁ.	Obraz nie będzie powiększany.

Uwagi

- Z funkcji [Wspomaganie MF] nie można korzystać w następujących trybach i sytuacjach:
 - Nagrywanie filmów
 - [Dokł. zoom cyfr.]
- Po założeniu obiektywu z mocowaniem A (oddzielnie w sprzedaży) naciśnięcie MF⁺ (przycisku programowalnego) powiększa obraz.

Czas wsp. MF

Ustawianie czasu, przez który obraz będzie wyświetlany w powiększeniu dla potrzeb funkcji [Wspomaganie MF].

1 MENU → [Ustawienia] → [Czas wsp. MF] → wybrane ustawienie.

	Bez ograniczeń	Obraz wyświetlany będzie w powiększeniu do momentu wybrania X .
	5 s	Obraz będzie wyświetlany w powiększeniu przez pięć sekund.
✓	2 s	Obraz będzie wyświetlany w powiększeniu przez dwie sekundy.

Uwaga

- Nie można ustawić tej opcji, gdy w pozycji [Wspomaganie MF] ustawiono opcję [WYL.].

Przestrzeń barw

Sposób przedstawiania kolorów za pomocą kombinacji liczb lub zakresu odtwarzania kolorów określany jest mianem „przestrzeni barw”. Przestrzeń barw można zmieniać zależnie od potrzeb.

1 MENU → [Ustawienia] → [Przestrzeń barw] → wybrane ustawienie.

✓	sRGB	Jest to standardowa przestrzeń barw aparatu cyfrowego. W przypadku zwykłego fotografowania, gdy zdjęcia będą drukowane bez żadnych modyfikacji, należy używać ustawienia sRGB.
	AdobeRGB	Ta opcja udostępnia szeroki zakres odtwarzanych kolorów. Przestrzeń barw Adobe RGB dobrze się sprawdza przy obiektach z dużymi obszarami żywej zieleni lub czerwieni. Nazwa pliku obrazu zaczyna się od „_DSC”.

Uwagi

- Przestrzeń Adobe RGB jest przeznaczona dla aplikacji lub drukarek obsługujących zarządzanie kolorami i przestrzeń barw w wariantcie DCF2.0. Kolory mogą nie być wiernie odtwarzane na wydrukach zdjęć uzyskanych przy użyciu aplikacji lub drukarek, które nie obsługują wspomnianych funkcji.
- Zdjęcia zarejestrowane w przestrzeni Adobe RGB i wyświetlane z poziomu aparatu lub urządzeń, które nie są zgodne z przestrzenią Adobe RGB, mają niskie nasycenie barw.

SteadyShot

Włączanie lub wyłączanie funkcji SteadyShot obiektywu.

1 MENU → [Ustawienia] → [SteadyShot] → wybrane ustawienie.

✓	WŁ.	Funkcja SteadyShot będzie używana.
	WYŁ.	Funkcja SteadyShot nie będzie używana. To ustawienie jest zalecane, gdy używany jest statyw.

Uwagi

- Opcja [WŁ.] jest wybierana w następujących trybach:
 - [Z ręki o zmierzchu] w trybie [Wybór sceny]
 - [Korekcja drgań]
- Funkcji [SteadyShot] nie można włączyć, gdy w nazwie obiektywu nie ma członu „OSS”, na przykład „E16 mm F2.8” lub gdy wykorzystywany jest obiektyw z mocowaniem A (oddzielnie w sprzedaży).

Wyzw.bez obiek.

Ustawianie, czy w przypadku braku obiektywu migawka może być wyzwalana, czy nie.

1 MENU → [Ustawienia] → [Wyzw.bez obiek.] → wybrane ustawienie.

	Aktywne	Możliwość wyzwalania migawki bez podłączonego obiektywu. Opcję tę należy wybrać w przypadku podłączenia aparatu do teleskopu astronomicznego itp.
✓	Nieaktywne	Migawka może być wyzwalana tylko przy podłączonym obiektywie.

Uwaga

- Prawidłowego pomiaru nie można uzyskać w przypadku obiektywów bez styku obiektywu, na przykład obiektywu teleskopu astronomicznego. W takich przypadkach ekspozycję należy dobierać ręcznie w oparciu o zarejestrowany obraz.

Eye-Start AF

Ustawianie, czy podczas korzystania z wizjera elektronicznego (oddzielnie w sprzedaży) ma być używany autofokus, czy też nie.

1 MENU → [Ustawienia] → [Eye-Start AF] → wybrane ustawienie.

	WŁ.	Automatyczne ustawianie ostrości jest uruchamiane w momencie spojrzenia przez wizjer elektroniczny.
✓	WYŁ.	Automatyczne ustawianie ostrości nie jest uruchamiane w momencie spojrzenia przez wizjer elektroniczny.

Uwaga

- Ta opcja jest dostępna tylko po podłączeniu adaptera obiektywu LA-EA2 (oddzielnie w sprzedaży).

Pierw. kurtyna migawki

Funkcja elektronicznej przedniej kurtyny migawki skraca opóźnienie między kolejnymi wyzwoleniami migawki.

1 MENU → [Ustawienia] → [Pierw. kurtyna migawki] → wybrane ustawienie.

✓	WŁ.	Funkcja elektronicznej przedniej kurtyny migawki włączona.
	WYŁ.	Funkcja elektronicznej przedniej kurtyny migawki wyłączona.

Uwagi

- W przypadku fotografowania z krótkim czasem otwarcia przysłony, z użyciem obiektywu o szerokim kącie, w nieostrych miejscach może pojawić się rozmycie światła (w zależności od obiektu i warunków fotografowania). W takiej sytuacji należy ustawić wartość opisywanego parametru na [WYŁ.].
- W przypadku korzystania z obiektywu Minolta/Konica Minolta, należy ustawić wartość omawianego parametru na [WYŁ.]. Jeśli będzie on wskazywał [WŁ.], ekspozycja nie zostanie właściwie ustalona albo jasność zdjęcia będzie nierówna.

Red.sz.dł.naśw.

Po ustawieniu sekundowego lub dłuższego czasu otwarcia migawki (fotografowanie z długim czasem ekspozycji) funkcja redukcji szumów jest włączana na taki sam czas, przez który była otwarta migawka. Ma to na celu zmniejszenie ziarnistego szumu, typowego dla długiej ekspozycji.

1 MENU → [Ustawienia] → [Red.sz.dł.naśw.] → wybrane ustawienie.

✓	WŁ.	Redukcja szumów jest uruchamiana przez czas odpowiadający czasowi otwarcia migawki. Gdy trwa proces redukcji szumów, wyświetlany jest komunikat i nie można wykonać kolejnego zdjęcia. Opcję tę należy wybrać, gdy priorytetem jest jakość obrazu.
	WYŁ.	Redukcja szumów nie jest uruchamiana. Opcję tę należy wybrać, gdy ważniejszy jest krótszy odstęp czasu między kolejnymi zdjęciami.

Uwagi

- Redukcja szumów nie jest wykonywana, nawet przy ustawieniu [WŁ.], gdy używane są następujące funkcje:
 - [Seria zdjęć]
 - [Zd.ser.pier.cz.]
 - [Bracket: Seryjne]
 - [Z ręki o zmiernych] w trybie [Wybór sceny]
 - [Korekcja drgań]
 - [Rozległa panorama]
 - [Rozległa panorama 3D]
- Ustawienia funkcji [Red.sz.dł.naśw.] nie można zmienić w następujących trybach:
 - [Inteligentna auto]
 - [Wybór sceny]
 - [Korekcja drgań]
 - [Rozległa panorama]
 - [Rozległa panorama 3D]

Red.sz.wys.ISO

Podczas robienia zdjęć z wysoką czułością ISO aparat redukuje szumy, które stają się bardziej widoczne przy wyższych czułościach aparatu.

1 MENU → [Ustawienia] → [Red.sz.wys.ISO] → wybrane ustawienie.

✓	Normalna	Zwykła redukcja szumów wysokiej czułości ISO.
	Niska	Umiarkowana redukcja szumów wysokiej czułości ISO.

Uwagi

- Funkcji [Red.sz.wys.ISO] nie można włączyć w następujących trybach:
 - [Rozległa panorama]
 - [Rozległa panorama 3D]
- Redukcja szumów nie będzie przeprowadzana w przypadku zdjęć w formacie RAW.

Komp. ob.:Winietowanie

Kompensacja ciemniejszych narożników ekranu spowodowanych pewnymi cechami obiektywu.

1 MENU → [Ustawienia] → [Komp. ob.:Winietowanie] → wybrane ustawienie.

✓	Automatyczne	Automatyczna kompensacja ciemniejszych narożników ekranu.
	WYŁ.	Brak kompensacji ciemniejszych narożników ekranu.

Uwaga

- Ta opcja jest dostępna tylko w przypadku obiektywu z mocowaniem E.

Komp. ob.: Aber. chro.

Redukcja odchylenia barw w narożnikach ekranu spowodowanego pewnymi cechami obiektywu.

1 MENU → [Ustawienia] → [Komp. ob.: Aber. chro.] → wybrane ustawienie.

✓	Automatyczne	Automatyczna redukcja odchylenia barw.
	WYŁ.	Brak kompensacji odchylenia barw.

Uwaga

- Ta opcja jest dostępna tylko w przypadku obiektywu z mocowaniem E.

Komp. ob.: Zniekształc.

Kompensacja zniekształceń na ekranie spowodowanych pewnymi cechami obiektywu.

1 MENU → [Ustawienia] → [Komp. ob.: Zniekształc.] → wybrane ustawienie.

	Automatyczne	Automatyczna kompensacja zniekształceń na ekranie.
✓	WYŁ.	Brak kompensacji zniekształceń na ekranie.

Uwaga

- Ta opcja jest dostępna tylko w przypadku obiektywu z mocowaniem E.

Nagr. dźwięku filmu

Włączanie lub wyłączanie rejestrowania dźwięku podczas nagrywania filmu.

1 MENU → [Ustawienia] → [Nagr. dźwięku filmu] → wybrane ustawienie.

✓	WŁ.	Dźwięk (stereo) jest rejestrowany.
	WYŁ.	Dźwięk nie jest rejestrowany.

Uwaga

- Po wybraniu opcji [WŁ.] rejestrowane będą również odgłosy mechanizmu obiektywu i dźwięki towarzyszące pracy aparatu.

Reduk. szumu wiatru

Wybór, czy szum wiatru ma być wyciszany podczas nagrywania filmów, czy też nie.

1 MENU → [Ustawienia] → [Reduk. szumu wiatru] → wybrane ustawienie.

	WŁ.	Szum wiatru będzie wyciszany.
✓	WYŁ.	Szum wiatru nie będzie wyciszany.

Uwagi

- Ustawienie tej opcji na [WŁ.] przy słabym wietrze może spowodować, że zwykle dźwięki zostaną zarejestrowane przy zbyt niskim poziomie głośności.
- Gdy używany jest mikrofon (oddzielnie w sprzedaży), szum wiatru nie będzie wyciszany, mimo ustawienia tej funkcji na [WŁ.].

Regulacja AF

Umożliwia regulację i zarejestrowanie pozycji z autofokusem dla poszczególnych obiektywów, gdy wykorzystywany jest obiektyw z mocowaniem A z adapterem obiektywu LA-EA2 (oddzielnie w sprzedaży).

- 1 MENU → [Ustawienia] → [Regulacja AF].
- 2 [Ustawienie regulacji AF] → [WŁ.].
- 3 [Wartość reg.] → wybrana wartość → OK.

Ustawienie regulacji AF	Wybór, czy funkcja [Regulacja AF] ma być wykorzystywana, czy też nie. Ustawienie [WŁ.] włącza ją.
Wartość reg.	Umożliwia wybór optymalnej wartości pomiędzy -20 a +20. Wybór większej wartości oddala pozycję z autofokusem od aparatu. Wybór mniejszej wartości przybliża pozycję z autofokusem do aparatu.
Kasuj	Anulowanie ustawionej wartości.

Uwagi

- Wskazana jest regulacja tej pozycji w rzeczywistych warunkach fotografowania.
- Po założeniu obiektywu, dla którego zarejestrowano już tę wartość, na ekranie pojawi się zapisana liczba. W przypadku obiektywu, dla którego nie zarejestrowano jeszcze tej liczby, pojawi się wartość [±0].
- Wyświetlenie znaku [-] sygnalizuje, że zarejestrowano ponad 30 obiektywów. Aby zarejestrować kolejny obiektyw, należy najpierw skasować jakąś wartość. W tym celu należy założyć obiektyw, którego wartość ma zostać skasowana, i wybrać [±0]. Aby skasować wszystkie zarejestrowane wartości, wystarczy wybrać [Kasuj].
- Z funkcji [Regulacja AF] można korzystać tylko w przypadku obiektywów Sony, Minolta i Konika-Minolta. Skorzystanie z funkcji [Regulacja AF] w przypadku obiektywów innych marek może mieć wpływ na zarejestrowane już wartości.
- Nie można ustawić wartości [Regulacja AF] indywidualnie dla obiektywów Sony, Minolta i Konika-Minolta o tych samych parametrach.

Start menu

Opcja ta pozwala wybrać, czy zawsze ma być wyświetlany pierwszy ekran menu, czy też ekran odpowiadający opcji ustawianej ostatnim razem.

1 MENU → [Ustawienia] → [Start menu] → wybrane ustawienie.

	Główne	Zawsze będzie wyświetlany pierwszy ekran menu.
✓	Poprzednie	Wyświetlany będzie ostatnio ustawiany element. Umożliwia to szybszą zmianę uprzednio ustawianego parametru.

Ustawienia przyc. Własne

Przypisanie funkcji różnym przyciskom przyspiesza wykonywanie operacji. Wystarczy nacisnąć odpowiedni przycisk na ekranie z informacjami dotyczącymi rejestrowania obrazu.

- 1 MENU → [Ustawienia] → [Ustawienia przyc. Własne] → wybrane ustawienie.

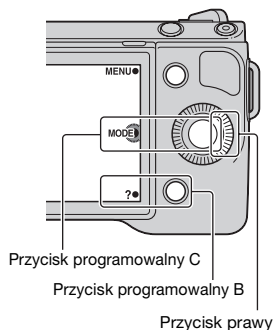

Ustaw. praw. przyc.		
	Tryb fotograf.	Balans bieli
	Wskaz. dot. fot.	Tryb pomiaru
	Wybór AF/MF	DRO/Auto HDR
	Tryb autofokusa	Efekt wizualny
	Obszar autofokusa	Strefa twórcza
	Dokł. zoom cyfr.	Tryb błysku
	Wykrywanie twarzy	Korekcja błysku
	Zdj. z uśmiechem	Wspomaganie MF
	Efekt gładkiej skóry	Przełącz.AEL (strona 141)
	Jakość	✓ Nieustawiono
	ISO	
Ustaw. przyc. pr. B		
	Tryb fotograf.	Tryb pomiaru
✓	Wskaz. dot. fot.	DRO/Auto HDR
	Tryb autofokusa	Efekt wizualny
	Dokł. zoom cyfr.	Strefa twórcza
	Wykrywanie twarzy	Tryb błysku
	Zdj. z uśmiechem	Korekcja błysku
	Efekt gładkiej skóry	Wspomaganie MF

	Jakość		Przełącz.AEL (strona 141)
	ISO		Nieustawiono
	Balans bieli		
Ustaw. przyc. pr. C			
✓	Tryb fotograf.	Wywołanie trybu zapisu.	
	Niestandard.	Wywoływanie funkcji przypisanej w pozycji [Niestandard. 1], [Niestandard. 2], [Niestandard. 3], [Niestandard. 4] lub [Niestandard. 5].	
Niestandard. 1 do 5			
Domyślne ustawienia poszczególnych opcji [Niestandard.]		Dostępne funkcje	
		Wybór AF/MF	
		Tryb autofokusa	
		Obszar autofokusa	
		Wykrywanie twarzy	
		Zdj. z uśmiechem	
		Efekt gładkiej skóry	
		Jakość	
[Niestandard. 1]		ISO	
[Niestandard. 2]		Balans bieli	
		Tryb pomiaru	
[Niestandard. 3]		DRO/Auto HDR	
		Efekt wizualny	
		Strefa twórcza	
		Tryb błysku	
[Niestandard. 4]/ [Niestandard. 5]		Nieustawiono	

Uwagi

- Funkcja [Ustawienia przyc. Własne] jest dostępna w następujących trybach rejestrowania obrazu. Funkcja przypisana prawemu przyciskowi, przyciskowi programowalnemu B i przyciskowi programowalnemu C na pokrętle regulacyjnym jest wywoływana tylko w następujących trybach rejestrowania obrazu.
 - [Ekspozycji ręcznej]
 - [Priorytet migawki]
 - [Priorytet przysłony]
 - [Program Auto]
- Funkcja [Wspomaganie MF] jest dostępna tylko po ustawieniu w pozycji [Wybór AF/MF] opcji [Ostrość ręczna].

- Ustawienie [Ustaw. przyc. pr. B] jest nieprawidłowe:
 - gdy [Obszar autofokusa] jest ustawiony na [Elast. punktowy]
 - po zamocowaniu obiektywu z mocowaniem A innego niż SAM i SSM (oddzielnie w sprzedaży)
- Nie trzeba konfigurować wszystkich opcji [Niestandard. 1], [Niestandard. 2], [Niestandard. 3], [Niestandard. 4] i [Niestandard. 5].

Wywoływanie funkcji przypisanej opcji [Niestandard.] przycisku programowalnego C

- 1 Po wyświetleniu CUSTOM (Niestandard.) nacisnąć przycisk programowalny C. Albo dotknąć CUSTOM (Niestandard.) na ekranie.
- 2 Naciskając prawą bądź lewą sekcję pokrętki regulacyjnego, wybrać [Niestandard. 1], [Niestandard. 2], [Niestandard. 3], [Niestandard. 4] lub [Niestandard. 5].

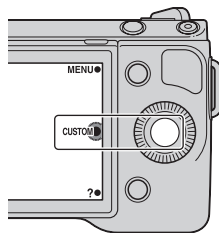

Przełącz.AEL

W razie trudności z uzyskaniem odpowiedniej ekspozycji dla danego obiektu, funkcja ta pozwala zablokować ekspozycję poprzez ustawienie ostrości i pomiar światła dla obszaru o odpowiedniej jasności.

1 MENU → [Ustawienia] → [Ustawienia przyc. Własne] → [Ustaw. praw. przyc.] lub [Ustaw. przyc. pr. B].

2 Wybrać [Przełącz.AEL].

Przycisk prawy lub przycisk programowalny B staje się przyciskiem AEL.

3 Skierować aparat na obszar, względem którego ma być dopasowana ekspozycja.

Ekspozycja zostanie ustawiona.

4 Nacisnąć przycisk AEL.

Ekspozycja zostanie zablokowana i zaświeci się wskaźnik ✖ (blokada AE).

5 Ustawić ostrość i zarejestrować obraz wybranego obiektu.

6 Aby anulować blokadę ekspozycji, należy ponownie nacisnąć przycisk AEL.

W przypadku wybrania opcji [Ustaw. przyc. pr. B] w punkcie 1, na ekranie pojawi się napis AEL. Zamiast naciskać przycisk AEL można dotknąć napisu AEL.

Obsługa dotykowa

Ustawianie, czy aparat będzie obsługiwany z poziomu panelu dotykowego, czy też nie.

1 MENU → [Ustawienia] → [Obsługa dotykowa] → wybrane ustawienie.

✓	WŁ.	Możliwa obsługa z poziomu panelu dotykowego.
	WYŁ.	Brak możliwości obsługi z poziomu panelu dotykowego.

Uwaga

- Nawet po wybraniu ustawienia [WŁ.] aparatu nie można będzie obsługiwać z poziomu panelu dotykowego, gdy:
 - Obrazy z aparatu są wyświetlane na ekranie podłączonego odbiornika telewizyjnego.
 - Aparat jest podłączony do jakiegoś urządzenia za pośrednictwem kabla USB.
 - Używany jest wizjer elektroniczny (oddzielnie w sprzedaży).

Brzęczyk

Wybór sygnału dźwiękowego generowanego podczas obsługi aparatu.

1 MENU → [Ustawienia] → [Brzęczyk] → wybrane ustawienie.

✓	WŁ.	Włączanie sygnałów dźwiękowych towarzyszących naciśnięciu pokrętki regulacyjnej lub przycisków programowalnych, albo dotknięciu ekranu.
	WYŁ.	Wyłączanie sygnałów dźwiękowych.

Język

Wybór języka opcji menu, ostrzeżeń i komunikatów.

1 MENU → [Ustawienia] →  Język → wybrany język.

Spis treści

Przykładowe
zdjęcia

Menu

Indeks

Ust.daty/czasu

Ponowne ustawianie daty i godziny.

- 1 MENU → [Ustawienia] → [Ust.daty/czasu].
- 2 Ustawić datę, godzinę itd.

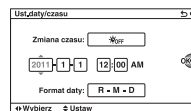

Zmiana czasu:	Opcja [ON] lub [OFF].
Format daty:	Wybór formatu wyświetlania daty i godziny.

Uwagi

- Dotykowo nie można ustawiać daty i godziny.
- Opisany aparat nie posiada funkcji nakładania daty na zdjęcia. Korzystając z programu „PMB” z płyty CD-ROM (w zestawie), można wydrukować lub zapisać zdjęcia z datą.

Nastawia region

Ustawianie regionu, w którym aparat będzie używany. Opcja ta pozwala ustawić strefę lokalną w przypadku wyjazdu za granicę.

- 1 MENU → [Ustawienia] → [Nastawia region]
→ wybrane ustawienie.
- 2 Region można wybrać naciskając prawą
bądź lewą sekcję pokrętła regulacyjnego.

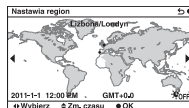

Uwaga

- Dotykowo nie można zaznaczyć obszaru.

Ekran Pomocy

Włączanie lub wyłączanie wyświetlania ekranu pomocy podczas obsługi aparatu.

1 MENU → [Ustawienia] → [Ekran Pomocy] → wybrane ustawienie.

✓	WŁ.	Ekran pomocy będzie wyświetlany.
	WYŁ.	Ekran pomocy nie będzie wyświetlany. Opcja ta jest przydatna, gdy następną operacją ma być wykonana szybko.

Oszcz.energii

Istnieje możliwość ustawienia czasu, po którym aparat będzie przełączany do trybu oszczędzania energii. Naciśnięcie spustu migawki do połowy przywraca tryb robienia zdjęć.

1 MENU → [Ustawienia] → [Oszcz.energii] → wybrane ustawienie.

	30 min.	Aparat przełączany będzie w tryb oszczędzania energii po upływie zadanego czasu.
	5 min.	
✓	1 min.	
	20 s	
	10 s	

Uwaga

- Aparat należy wyłączyć, jeżeli nie będzie używany przez dłuższy czas.

Jasność LCD

Jasność monitora LCD jest dostosowywana automatycznie do warunków oświetlenia zewnętrznego przy wykorzystaniu czujnika światła (strona 12). Jasność monitora LCD można regulować ręcznie.

1 MENU → [Ustawienia] → [Jasność LCD] → wybrane ustawienie.

✓	Automatyczne	Automatyczna regulacja jasności.
	Ręczny	Ręczne ustawianie jasności w zakresie -2 do +2.
	Słonecz. dzień	Automatyczny dobór jasności do warunków fotografowania w plenerze.

Uwagi

- W przypadku ustawienia [Automatyczne] uważać, aby nie zasłaniać czujnika światła, na przykład ręką.
- W przypadku korzystania z aparatu podłączonego do zasilacza AC-PW20 (oddzielnie w sprzedaży), jasność monitora LCD jest zawsze ustawiona na +2, nawet przy wybranym ustawieniu [Automatyczne].

Jasność wizjera

Gdy zamocowany jest wizjer elektroniczny (oddzielnie w sprzedaży), jasność wizjera jest automatycznie dostosowywana do warunków oświetlenia zewnętrznego.

1 MENU → [Ustawienia] → [Jasność wizjera] → wybrane ustawienie.

✓	Automatyczne	Automatyczna regulacja jasności.
	Ręczny	Ręczne ustawianie jasności w zakresie -1 do +1.

Kolor wyświetl.

Wybór koloru monitora LCD.



1 MENU → [Ustawienia] → [Kolor wyświetl.] → wybrane ustawienie.

	Czarny	Ustawianie wybranego koloru.
✓	Biały	
	Niebieski	
	Różowy	

Szeroki obraz

Wybór metody wyświetlania szerokich obrazów.

1 MENU → [Ustawienia] → [Szeroki obraz] → wybrane ustawienie.

	Pełny ekran	Wyświetlanie szerokich obrazów na całym ekranie.	
✓	Normalna	Wyświetlanie szerokich obrazów na ekranie wraz z informacją o sposobie ich obsługi.	

Wyświetl.odtw.

Wybór orientacji przy odtwarzaniu zdjęć zarejestrowanych w układzie pionowym.

1 MENU → [Ustawienia] → [Wyświetl.odtw.] → wybrane ustawienie.

✓	Autom.obrót	Wyświetlanie w układzie pionowym.
	Ręczny obrót	Wyświetlanie w układzie poziomym.

Uwaga

- W przypadku odtwarzania zdjęć na ekranie telewizora lub na komputerze, będą one wyświetlane w układzie pionowym, nawet jeżeli wybrano ustawienie [Ręczny obrót].

Rozdzielczość HDMI

Gdy podłączysz aparat do TV wysokiej rozdzielczości (HD) ze złączami HDMI, używając kabla HDMI (oddzielnie w sprzedaży), możesz wybrać rozdzielczość HDMI do wyprowadzania obrazów na TV.

1 MENU → [Ustawienia] → [Rozdzielczość HDMI] → wybrane ustawienie.

✓	Automatyczne	Aparat automatycznie rozpoznaje odbiornik HD TV i nastawia rozdzielczość sygnału wyjściowego.
	1080p	Wyprowadza sygnały w jakości obrazu HD (1080p).
	1080i	Wyprowadza sygnały w jakości obrazu HD (1080i).

Uwaga

- Jeśli nie możesz uzyskać właściwego podglądu przy użyciu ustawienia [Automatyczne], wybierz albo [1080i] albo [1080p], w zależności od typu podłączonego telewizora.

STER.PRZEZ HDMI

Po podłączeniu aparatu do odbiornika telewizyjnego zgodnego z funkcją „BRAVIA” Sync za pośrednictwem kabla HDMI (oddzielnie w sprzedaży), obrazy w aparacie można odtwarzać z poziomu pilota telewizora. Informacje na stronie 170 w rozdziale zatytułowanym „BRAVIA” Sync.

1 MENU → [Ustawienia] → [STER.PRZEZ HDMI] → wybrane ustawienie.

✓	WŁ.	Obsługa aparatu z poziomu pilota telewizora.
	WYŁ.	Brak możliwości obsługi aparatu z poziomu pilota telewizora.

Uwaga

- Po podłączeniu posiadanego aparatu do telewizora zgodnego z funkcją „BRAVIA” Sync istnieje możliwość obsługi aparatu z poziomu pilota telewizora.

Połączenie USB

Wybór sposobu realizacji połączenia USB.

1 MENU → [Ustawienia] → [Połączenie USB] → wybrane ustawienie.

✓	Automatyczne	Automatyczne ustanowienie połączenia pamięci masowej lub MTP zgodnie z podłączonym komputerem lub innymi urządzeniami USB. Komputery z systemem Windows 7 są podłączane w trybie MTP, co umożliwia korzystanie z unikalnych funkcji tego systemu.
	Pam. masowa	Ustanowienie połączenia pamięci masowej między aparatem a komputerem lub innymi urządzeniami USB. Tryb standardowy.
	MTP	Ustanowienie połączenia MTP między aparatem a komputerem lub innymi urządzeniami USB. Komputery z systemem Windows 7 są podłączane w trybie MTP, co umożliwia korzystanie z unikalnych funkcji tego systemu. W przypadku innych komputerów (z systemem Windows Vista/XP, Mac OS X) pojawia się Kreator autoodtworzenia i zdjęcia z folderu zapisu w aparacie są importowane do komputera.

Uwaga

- Przy wybranym ustawieniu [Automatyczne] ustanawianie połączenia może być operacją czasochłonną.

Czyszczenie

Możliwość oczyszczenia przetwornika obrazu.

1 MENU → [Ustawienia] → [Czyszczenie] → OK.

Pojawi się komunikat „Po czyszczeniu wyłącz. aparat. Kontynuować?”.

2 Wybrać OK.

Automatycznie zostaje uruchomiona funkcja usuwania kurzu.

3 Wyłączyć aparat.

4 Zdjąć obiektyw.

5 Za pomocą dmuchawki oczyścić przetwornik obrazu i sąsiednie miejsca.

6 Zamocować obiektyw.

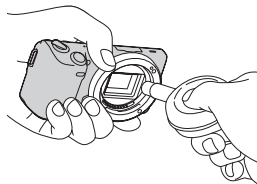

Uwagi

- Operację czyszczenia można przeprowadzić tylko wówczas, gdy poziom naładowania akumulatora wynosi co najmniej  (trzy kreski na symbolu akumulatora). Zalecane jest korzystanie z zasilacza sieciowego AC-PW20 (oddzielnie w sprzedaży).
- Nie używać sprężonego powietrza w aerozolu, ponieważ można w ten sposób wprowadzić kropelki wody do wnętrza korpusu aparatu.
- Nie wkładać końcówki dmuchawki do wnętrza aparatu poniżej poziomu mocowania obiektywu, aby nie dotknąć przetwornika obrazu.
- Trzymać aparat przednią stroną skierowaną w dół, aby zapobiec ponownemu osadzeniu się kurzu w aparacie.
- Podczas czyszczenia aparatu nie stosować wstrząsów mechanicznych.
- Czyszcząc przetwornik obrazu dmuchawką, nie dmuchać zbyt mocno.

Wersja

Wyświetlanie wersji aparatu i obiektywu. Wersję należy sprawdzić, gdy pojawi się aktualizacja oprogramowania sprzętowego.

1 MENU → [Ustawienia] → [Wersja].

Uwaga

- Aktualizację można przeprowadzić tylko wówczas, gdy poziom naładowania akumulatora wynosi co najmniej  (trzy kreski na symbolu akumulatora). Wskazane jest korzystanie z naładowanego akumulatora, albo z zasilacza sieciowego AC-PW20 (oddzielnie w sprzedaży).

Tryb demonstracyjny

Funkcja [Tryb demonstracyjny] wyświetla automatycznie filmy nagrane na karcie pamięci (prezentacja), jeżeli przez pewien czas z poziomu kamery nie zostanie wykonana żadna operacja.

Najczęściej stosuje się ustawienie [WYŁ.].

1 MENU → [Ustawienia] → [Tryb demonstracyjny] → wybrane ustawienie.

	WŁ.	Prezentacja uruchamiana jest automatycznie, jeżeli przez minutę nie zostanie wykonana żadna operacja z poziomu aparatu.
✓	WYŁ.	Prezentacja nie będzie wyświetlana.

Uwagi

- Opcję tę można ustawić tylko wówczas, gdy aparat jest zasilany z zasilacza AC-PW20 (oddzielnie w sprzedaży).
- Nawet przy ustawieniu [WŁ.], w aparacie nie zostanie uruchomiona prezentacja, jeżeli na karcie pamięci nie nagrano żadnego filmu.
- Przy ustawieniu [WŁ.] aparat nie będzie przełączany do trybu oszczędzania energii.

Nast.domyślne

Przywracanie ustawień domyślnych.

Uruchomienie funkcji [Nast.domyślne] nie powoduje usunięcia obrazów.

1 MENU → [Ustawienia] → [Nast.domyślne] → OK.

Uwagi

- Podczas operacji przywracania ustawień nie wolno wyłączać aparatu.
- Poniższe ustawienia nie są resetowane.
 - [Ust.daty/czasu]
 - [Nastawia region]
 - Twarze zarejestrowane przy użyciu funkcji [Rejestracja twarzy]
 - [Regulacja AF]

Formatuj

Formatowanie karty pamięci. W przypadku pierwszego użycia karty pamięci w opisywanym aparacie, wskazane jest sformatowanie karty z poziomu aparatu w celu zapewnienia jej stabilnego działania w trakcie fotografowania lub filmowania. Należy pamiętać, że formatowanie trwale usuwa wszystkie dane zapisane na karcie pamięci i że jest to operacja nieodwracalna. Cenne dane należy zapisać na komputerze itp.

1 MENU → [Ustawienia] → [Formatuj] → OK.

Uwagi

- Formatowanie trwale usuwa wszystkie dane, w tym także obrazy chronione.
- Podczas formatowania podświetlona jest dioda aktywności. Karty pamięci nie wolno wyjmować, gdy wspomniana dioda jest podświetlona.
- Kartę pamięci należy formatować z poziomu aparatu. Sformatowanie karty pamięci z poziomu komputera może uniemożliwić jej użytkowanie w aparacie, w zależności od użytego rodzaju formatu.

Numer pliku

Wybór metody numeracji plików ze zdjęciami.

1 MENU → [Ustawienia] → [Numer pliku] → wybrane ustawienie.

✓	Seryjny	Aparat przydziela kolejne numery i nie zeruje ich, dopóki nie zostanie osiągnięty numer „9999”.
	Wyzeruj	Aparat zeruje numerację i zaczyna przydzielanie numerów od „0001” w następujących przypadkach. Jeżeli folder zapisu zawiera już pliki, przydzielany jest numer o jeden większy od aktualnie najwyższego numeru. <ul style="list-style-type: none">• Po zmianie formatu folderu.• Po usunięciu wszystkich zdjęć w folderze.• Po wymianie karty pamięci.• Po sformatowaniu karty pamięci.

Nazwa katalogu

Zarejestrowane zdjęcia są zapisywane w folderze, który jest automatycznie tworzony na karcie pamięci w folderze DCIM. Istnieje możliwość zmiany formuły nazewnictwa folderów.

1 MENU → [Ustawienia] → [Nazwa katalogu] → wybrane ustawienie.

✓	Forma standard	Formuła nazewnictwa folderów jest następująca: numer folderu + MSDCF. Przykład: 100MSDCF
	Forma daty	Formuła nazewnictwa folderów jest następująca: numer folderu + Y (ostatnia cyfra)/MM/DD. Przykład: 10010405 (Nazwa folderu: 100, data: 04/05/2011)

Uwaga

- Folder z filmami ma zawsze format „numer folderu + ANV01”. Nie można zmienić tej nazwy.

Wybierz kat. fotograf.

W przypadku wyboru folderu w formie standardowej i gdy obecne są jeszcze co najmniej dwa inne foldery, można wybrać folder zapisu, w którym będą rejestrowane zdjęcia.

1 MENU → [Ustawienia] → [Wybierz kat. fotograf.] → wybrany folder.

Uwagi

- Nie można wybrać folderu przy ustawieniu [Forma daty].
- Pliki filmowe (MP4) są zapisywane w folderze na filmy, o tym samym numerze, co wybrany folder na zdjęcia.

Nowy katalog

Tworzy na karcie pamięci folder do zapisu obrazów.

Zdjęcia będą zapisywane w nowo utworzonym folderze do momentu utworzenia innego folderu lub wyboru innego folderu zapisu.

1 MENU → [Ustawienia] → [Nowy katalog] → OK.

Zostaje utworzony nowy folder o numerze o jeden wyższym niż najwyższy aktualnie użyty numer.

Uwagi

- Równocześnie tworzony jest folder zdjęć i folder filmów o tym samym numerze.
- Po włożeniu do aparatu karty pamięci używanej w innym sprzęcie, w momencie przystąpienia do rejestrowania obrazów może automatycznie zostać utworzony nowy folder.
- W folderach zdjęć lub filmów pod tym samym numerem może być przechowywanych maksymalnie 4 000 obrazów. Po przekroczeniu pojemności folderu automatycznie tworzony jest nowy folder.

Odz. bazę dan. obr.

Jeżeli w pliku bazy danych obrazów zostaną stwierdzone niezgodności spowodowane obróbką filmów na komputerach itp., obrazy na karcie pamięci nie będą odtwarzane w tej postaci. W takiej sytuacji w aparacie przeprowadzana jest procedura naprawy danego pliku.

1 MENU → [Ustawienia] → [Odz. bazę dan. obr.] → OK.

Pojawi się ekran [Odz. bazę dan. obr.] i w aparacie zostanie przeprowadzona procedura naprawy tego pliku.

Należy poczekać do momentu zakończenia procedury naprawy.

Uwaga

- Należy używać naładowanego akumulatora. Niski poziom naładowania akumulatora w trakcie procedury naprawy grozi uszkodzeniem danych.

Wyś. miej. na karcie

Wyświetlanie pozostałego czasu nagrywania filmów na karcie pamięci.
Wyświetlana jest również liczba możliwych do zarejestrowania zdjęć.

1 MENU → [Ustawienia] → [Wyś. miej. na karcie].

Spis treści

Przykładowe
zdjęcia





Menu

Indeks

Ustaw. przesyłania

Włączanie lub wyłączanie funkcji przesyłania danych w przypadku użycia karty Eye-Fi (dostępnej w sprzedaży). Opcja ta pojawia się po włożeniu do aparatu karty Eye-Fi.

1 MENU → [Ustawienia] → [Ustaw. przesyłania] → wybrane ustawienie.

✓	WŁ.	Włączenie funkcji przekazywania danych. Wygląd wyświetlanego na ekranie wskaźnika zmienia się wraz ze zmianą stanu nawiązanego połączenia.  Oczekiwanie. Nie są wysyłane żadne obrazy.  Trwa łączenie.  Oczekiwanie na przekazanie.  Trwa przekazywanie.  Błąd
	WYŁ.	Wyłączenie funkcji przekazywania danych.

Uwagi

- Karty Eye-Fi są sprzedawane w USA, Kanadzie, Japonii i niektórych krajach UE (stan na marzec 2011 r.).
- Więcej informacji można uzyskać po skontaktowaniu się bezpośrednio z jej producentem lub sprzedawcą.
- Z kart Eye-Fi można korzystać wyłącznie w krajach/regionach, gdzie zostały zakupione. Kart Eye-Fi należy używać zgodnie z ustawodawstwem krajów/regionów, gdzie zostały zakupione.
- Na pokładzie samolotu nie wolno korzystać z karty Eye-Fi włożonej do aparatu. Jeżeli w aparacie znajduje się karta Eye-Fi, funkcję [Ustaw. przesyłania] należy ustawić na [WYŁ.]. Po ustawieniu funkcji [Ustaw. przesyłania] na [WYŁ.] na ekranie wyświetlany będzie symbol _{OFF}.

Przesyłanie zdjęć za pomocą karty Eye-Fi



1 Ustawić sieć Wi-Fi lub miejsce docelowe na kartę Eye-Fi.

Szczegółowe informacje można znaleźć w instrukcji dołączonej do karty Eye-Fi.

2 Włożyć skonfigurowaną kartę Eye-Fi do aparatu i przystąpić do robienia zdjęć.

Za pośrednictwem sieci Wi-Fi zdjęcia będą automatycznie przesyłane do komputera itp.

Uwagi

- W przypadku użycia nowej karty Eye-Fi po raz pierwszy, przed jej sformatowaniem należy skopiować do komputera znajdujący się na karcie plik instalacyjny menedżera karty Eye-Fi.
- Z karty Eye-Fi można korzystać po uaktualnieniu oprogramowania sprzętowego do najnowszej wersji. Szczegółowe informacje zawiera instrukcja dołączona do karty Eye-Fi.
- W trakcie przesyłania zdjęć nie działa funkcja oszczędzania energii aparatu.
- W przypadku wyświetlenia symbolu  (błąd) należy wyjąć kartę pamięci, po czym włożyć ją powtórnie, albo wyłączyć i ponownie włączyć zasilanie. Ponowne wyświetlenie symbolu  może świadczyć o uszkodzeniu karty Eye-Fi.
- Na łączność w ramach sieci Wi-Fi mogą mieć wpływ inne urządzenia do komunikacji. Przy słabej sile sygnału należy przybliżyć się do punktu dostępowego sieci Wi-Fi.
- Szczegółowe informacje na temat typów plików, które można przekazywać, można znaleźć w instrukcji obsługi dołączonej do karty Eye-Fi.
- Opiswany produkt nie obsługuje trybu „Endless Memory Mode” kart Eye-Fi. Należy upewnić się, że wkładane do opisywanego wyrobu karty Eye-Fi mają wyłączony tryb „Endless Memory Mode”.

Oglądanie obrazów na telewizorze

Do wyświetlania na ekranie telewizora obrazów zarejestrowanych aparatem potrzebny jest kabel HDMI (oddzielnie w sprzedaży) oraz odbiornik telewizyjny HD wyposażony w gniazdo HDMI. Informacje na ten temat można znaleźć również w instrukcji obsługi telewizora.

- 1 Wyłączyć zarówno aparat jak i telewizor.
- 2 Podłączyć kamerę do telewizora za pośrednictwem kabla HDMI (oddzielnie w sprzedaży).
- 3 Włączyć telewizor i przełączyć sygnał wejściowy.
- 4 Włączyć aparat, a następnie nacisnąć przycisk  (Odtwarzanie), aby wybrać tryb odtwarzania.

Obrazy zarejestrowane aparatem pojawiają się na ekranie telewizora.
Pokrętelem regulacyjnym wybrać właściwy obraz.

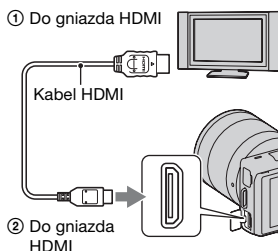

Uwagi

- Niektóre urządzenia mogą nie działać prawidłowo.
- Dźwięk będzie słychać podczas nagrywania lub odtwarzania filmów tylko po podłączeniu aparatu za pośrednictwem kabla HDMI.
- Używać kabla HDMI z logo HDMI.
- Na jednym końcu kabel ma mini-wtyk HDMI (do podłączenia do aparatu), a na drugim wtyk do podłączenia do posiadanego telewizora.
- Nie wolno łączyć wyjściowego gniazda urządzenia z gniazdem HDMI w aparacie. Może to spowodować usterkę.
- Nawet po uruchomieniu funkcji uwydatniania zarysu, zarys obszarów z ustawioną ostrością nie jest uwydatniany, gdy aparat jest podłączony za pośrednictwem kabla HDMI.

„PhotoTV HD” - informacje

Opisywany aparat jest zgodny ze standardem „PhotoTV HD”.

Po podłączeniu urządzeń marki Sony zgodnych z systemem PhotoTV HD za pośrednictwem kabla HDMI (oddzielnie w sprzedaży) można wejść w nowy świat fotografii w zdumiewającej jakości Full HD.

System „PhotoTV HD” umożliwia fotograficzne odtworzenie subtelnych faktur i kolorów z uwzględnieniem wszystkich szczegółów. Szczegółowe informacje można znaleźć w instrukcji obsługi dołączonej do odbiornika telewizyjnego.

Korzystanie z funkcji „BRAVIA” Sync

Po podłączeniu aparatu do odbiornika telewizyjnego obsługującego funkcję „BRAVIA” Sync za pośrednictwem kabla HDMI (oddzielnie w sprzedaży), aparat można obsługiwać z poziomu pilota telewizora.

- 1 Podłączyć telewizor obsługujący funkcję „BRAVIA” Sync do aparatu. Wejście zostanie przełączone automatycznie, a na ekranie telewizora pojawi się zdjęcie wykonane aparatem.
- 2 Nacisnąć przycisk SYNC MENU na pilocie telewizora.
- 3 Operacje wykonywać z użyciem przycisków na pilocie telewizora.

Pozycja	Działanie
Pokaz zdjęć	Automatyczne odtwarzanie obrazów
Wyśw. po 1 zdjęciu	Powrót do ekranu pojedynczego zdjęcia.
Indeks obrazów	Przełączanie do ekranu indeksu.
Oglądanie 3D	Odtwarzanie obrazów 3D na ekranie podłączonego telewizora 3D.
Tryb oglądania	Ustalanie sposobu grupowania odtwarzanych obrazów.
Kasuj	Usuwanie obrazu.

Uwagi

- Zestaw dostępnych operacji jest ograniczony, gdy aparat jest podłączony do telewizora za pośrednictwem kabla HDMI.
- Operacje SYNC MENU są dostępne tylko w przypadku telewizorów obsługujących funkcję „BRAVIA” Sync. Operacje SYNC MENU zależą od podłączonego telewizora. Szczegółowe informacje można znaleźć w instrukcji obsługi, dołączonej do odbiornika telewizyjnego.
- Jeżeli aparat podłączony za pośrednictwem kabla HDMI do odbiornika telewizyjnego innego producenta reaguje nieprawidłowo na polecenia z poziomu pilota telewizora, należy uruchomić kolejno polecenia: MENU → [Ustawienia] → [STER.PRZEZ HDMI] → [WYŁ.].

Oglądanie 3D

Aby na ekranie telewizora 3D wyświetlić zarejestrowane opisywanym aparatem zdjęcia panoramiczne 3D, należy wykonać poniższe czynności.

- 1 Podłączyć aparat do telewizora 3D za pośrednictwem kabla HDMI (oddzielnie w sprzedaży).
- 2 MENU → [Odtwarzanie] → [Oglądanie 3D] → OK.

Zdjęcia panoramiczne 3D zarejestrowane aparatem pojawiają się na ekranie telewizora.

Po wybraniu opcji [Standardowy] lub [Szeroki] zdjęcia panoramiczne 3D można przewijać naciśnięciem środkowej sekcji pokrętki regulacyjnego.

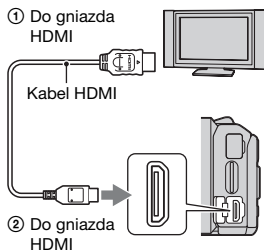

Uwagi

- Po wybraniu opcji [Oglądanie 3D] wyświetlane będą tylko zdjęcia 3D.
- Nie podłączać aparatu do innego sprzętu z wykorzystaniem gniazd wyjściowych. Po podłączeniu aparatu do telewizora z użyciem gniazd wyjściowych nie będzie obrazu ani dźwięku. Przy tym sposobie podłączenia może również dojść do uszkodzenia aparatu i/lub podłączonego sprzętu.
- W przypadku niektórych odbiorników telewizyjnych funkcja ta może nie działać prawidłowo. Przykładowo mogą wystąpić problemy z wyświetlaniem obrazu na ekranie telewizora, wyświetlaniem obrazu w trybie 3D lub uzyskaniem dźwięku z odbiornika telewizyjnego.
- Używać kabla HDMI z logo HDMI.
- Na jednym końcu kabel ma mini-wtyk HDMI (do podłączenia do aparatu), a na drugim wtyk do podłączenia do posiadanego telewizora.

📺 Oglądanie zwykłych zdjęć na ekranie telewizora

Po wybraniu opcji [Oglądanie 3D] na ekranie telewizora będą wyświetlane tylko zdjęcia 3D.

Zwykłe zdjęcia można wyświetlić naciskając dolną sekcję pokrętki regulacyjnego w celu zakończenia pracy w trybie [Oglądanie 3D].

Aby wrócić do trybu 3D, wystarczy ponownie nacisnąć dolną sekcję pokrętki regulacyjnego.

Indeks obrazów można wyświetlić wybierając kolejno: MENU → [Odtwarzanie] → [Indeks obrazów].

Współpraca z komputerem

Na płycie CD-ROM (w zestawie) znajdują się następujące aplikacje, które umożliwiają bardziej wszechstronne wykorzystanie obrazów zarejestrowanych posiadanym aparatem.

- „Sony Image Data Suite”
- „PMB” (Picture Motion Browser)

Uwagi

- Oprogramowanie „PMB” nie jest zgodne z komputerami Macintosh.
- Jeżeli na komputerze zostało już zainstalowane to samo oprogramowanie, ale w niższej wersji niż oprogramowanie na płycie CD-ROM, należy również zainstalować oprogramowanie z płyty CD-ROM.

Zalecana konfiguracja komputera (Windows)

Do korzystania z dostarczonego oprogramowania i importowania zdjęć za pośrednictwem połączenia USB zalecana jest następująca konfiguracja komputera.

System operacyjny (zainstalowany fabrycznie)	Microsoft Windows XP* SP3/Windows Vista** SP2/ Windows 7 SP1
„PMB”	Procesor: Intel Pentium III 800 MHz lub szybszy (Do odtwarzania/edycji filmów HD: Intel Core Duo 1,66 GHz lub szybszy, Intel Core 2 Duo 1,66 GHz lub szybszy, Intel Core 2 Duo 2,26 GHz lub szybszy (HD FX/HD FH), albo Intel Core 2 Duo 2,40 GHz lub szybszy (HD PS)) Pamięć: 512 MB lub więcej (Do odtwarzania/edycji filmów w wysokiej rozdzielczości: 1 GB lub więcej) Dysk twardy: Miejsce na dysku wymagane do instalacji – około 500 MB Monitor: Rozdzielczość ekranu – 1024 × 768 punktów lub więcej
„Image Data Converter”	Procesor/pamięć: Pentium 4 lub szybszy/1 GB lub więcej Monitor: 1024 × 768 punktów lub więcej

* Wersje 64-bitowe i wersja Starter (Edition) nie są obsługiwane. Do korzystania z funkcji tworzenia płyt wymagany jest program Windows Image Mastering API (IMAPI) Ver. 2.0 lub nowszy.

** Wersja Starter (Edition) nie jest obsługiwana.

Zalecana konfiguracja komputera (Macintosh)

Do korzystania z dostarczonego oprogramowania i importowania zdjęć za pośrednictwem połączenia USB zalecana jest następująca konfiguracja komputera.

System operacyjny (zainstalowany fabrycznie)	Połączenie USB: Mac OS X (v10.3 do v10.6) „Image Data Converter”: Mac OS X v10.5/ Mac OS X v10.6 (Snow Leopard)
„Image Data Converter”	Procesor: procesory Intel, na przykład Intel Core Solo/ Core Duo/Core 2 Duo Pamięć: zalecany 1 GB lub więcej. Monitor: 1024 × 768 punktów lub więcej

Uwagi

- Nie gwarantuje się poprawnego działania w środowisku zaktualizowanego systemu operacyjnego opisanego powyżej oraz w środowisku wielosystemowym.
- Jeżeli do jednego komputera są jednocześnie podłączone dwa lub więcej urządzenia USB, niektóre z nich, w tym aparat, mogą nie działać, w zależności od rodzaju podłączonych urządzeń USB.
- Podłączenie aparatu z wykorzystaniem interfejsu USB zgodnego ze standardem Hi-Speed USB (USB 2.0) pozwala na zaawansowany transfer (transfer z dużą szybkością), ponieważ opisywany aparat jest zgodny ze standardem Hi-Speed USB (USB 2.0).
- Gdy komputer wznawia pracę po wyjściu ze stanu zawieszenia lub uśpienia, komunikacja między aparatem a komputerem może nie zostać przywrócona.

Instalowanie oprogramowania (Windows)

Zalogować się jako administrator.

1 Włączyć komputer i włożyć płytę CD-ROM (w zestawie) do napędu CD-ROM.

Pojawi się ekran menu instalacji.

- Jeżeli nie pojawi się, podwójnie kliknąć [Computer] (w systemie Windows XP: [My Computer]) →  (SONYPMB) → [Install.exe].
- Jeżeli pojawi się ekran Autoodtwarzanie, należy wybrać polecenie „Run Install.exe” i postępować zgodnie z instrukcjami pojawiających się na ekranie, aby przeprowadzić instalację.

2 Kliknąć [Zainstaluj].

Upewnić się, że zaznaczone są pozycje „Sony Image Data Suite” i „PMB”, i dalej postępować według instrukcji na ekranie.

- Po pojawieniu się stosownego monitu na ekranie w trakcie procedury, podłączyć aparat do komputera (strona 177). Jeżeli aparat nie zostanie podłączony do komputera, pewne funkcje, typu importowanie obrazów, mogą nie działać.
- Może być konieczne ponowne uruchomienie komputera. Gdy pojawi się monit o ponowne uruchomienie, należy ponownie uruchomić komputer, postępując według instrukcji na ekranie.
- W zależności od konfiguracji komputera może zostać zainstalowany zestaw funkcji DirectX.

3 Po zakończeniu instalacji wyjąć płytę CD-ROM.

Zostaną zainstalowane poniższe aplikacje, a na pulpicie pojawiają się ikony skrótów.

„Image Data Converter”
„Image Data Lightbox SR”
„PMB”
„PMB Launcher”
„PMB Help”

Uwagi

- Jeżeli na komputerze jest już zainstalowany program „PMB” i jego wersja jest niższa od wersji programu „PMB” na płycie CD-ROM (w zestawie), należy również zainstalować program „PMB” z płyty CD-ROM (w zestawie).
- Jeżeli zainstalowana na komputerze wersja programu „PMB” jest niższa niż 5.0.00, mogą wystąpić problemy z niektórymi funkcjami oprogramowania „PMB” po zainstalowaniu programu „PMB” z dostarczonej płyty CD-ROM. Z dołączonej płyty CD-ROM instalowany jest również program „PMB Launcher”. Z poziomu programu „PMB Launcher” można uruchamiać oprogramowanie „PMB” i inne programy. Aby uruchomić program „PMB Launcher”, wystarczy dwukrotnie kliknąć ikonę skrótu do programu „PMB Launcher” na ekranie komputera.

Instalowanie oprogramowania (Macintosh)

Zalogować się jako administrator.

- 1 Włączyć komputer z systemem Macintosh i włożyć płytę CD-ROM (w zestawie) do napędu CD-ROM.
- 2 Kliknąć podwójnie ikonę napędu CD-ROM.
- 3 Skopiować plik [IDS_INST.pkg] z folderu [MAC] na ikonę dysku twardego.
- 4 Podwójnie kliknąć plik [IDS_INST.pkg] w folderze docelowym operacji kopiowania.
Postępować według instrukcji na ekranie, aby przeprowadzić instalację.

Korzystanie z programu „Sony Image Data Suite”

Program „Sony Image Data Suite” pozwala:

- Edytować zdjęcia zapisane w formacie RAW z różnymi poprawkami, na przykład krzywej tonalnej, czy ostrości.
- Korygować zdjęcia, korzystając m.in. z balansu bieli, ekspozycji i strefy twórczej.
- Zapisywać zdjęcia wyświetlane i edytowane na komputerze.
Można je zapisać w formacie RAW lub w formacie zwykłego pliku.
- Wyświetlać i porównywać zdjęcia RAW i JPEG zarejestrowane opisywanym aparatem.
- Oceniać zdjęcia w 5-stopniowej skali.
- Wprowadzać kolorowe etykiety itp.

Korzystanie z programu „Sony Image Data Suite”

Strona wsparcia dla programu „Sony Image Data Suite” (tylko wersja angielska)
<http://www.sony.co.jp/ids-se/>

Korzystanie z programu „PMB”

Program „PMB” pozwala:

- Importować obrazy wykonane aparatem i wyświetlać je na komputerze.
- Porządkować obrazy na komputerze w oparciu o kalendarz, według dat zarejestrowania, aby móc je przeglądać.
- Retuszować (Redukcja efektu czerwonych oczu itp.), drukować i wysyłać zdjęcia jako załączniki wiadomości e-mail, zmieniać datę wykonania zdjęcia i wykonywać inne operacje.
- Drukować lub zapisywać zdjęcia z datą.
- Tworzyć płyty Blu-ray Disc, płyty w formacie AVCHD lub płyty DVD z filmów Widok AVCHD zaimportowanych do komputera. (W przypadku tworzenia płyty Blu-ray Disc/DVD po raz pierwszy, wymagane jest połączenie z Internetem.)

Uwagi

- Oprogramowanie „PMB” nie jest zgodne z komputerami Macintosh.
- W celu utworzenia płyty, filmy zarejestrowane przy ustawieniu [60p 28M(PS)/50p 28M(PS)] w pozycji [Ustawienie nagrywania] są konwertowane przez program „PMB”. Taka operacja konwersji może być czasochłonna. Dodatkowo nie można utworzyć płyty w oryginalnej jakości obrazu.
- W celu utworzenia płyty AVCHD, filmy zarejestrowane przy ustawieniu [60i 24M(FX)/50i 24M(FX)]/[24p 24M(FX)/25p 24M(FX)] w pozycji [Ustawienie nagrywania] są konwertowane przez program „PMB”. Taka operacja konwersji może być czasochłonna. Dodatkowo nie można utworzyć płyty w oryginalnej jakości obrazu. Aby zachować pierwotną jakość obrazu, filmy należy przechowywać na płycie Blu-ray Disc.
- „Filmy Widok AVCHD” to filmy zarejestrowane w trybie [AVCHD 60i/60p] lub [AVCHD 50i/50p] ustawionym w pozycji [Format pliku].

Korzystanie z programu „PMB”

Informacje w pozycji „PMB Help”.

Kliknąć dwukrotnie skrót  (PMB Help) na pulpicie. Albo kliknąć [Start] → [All Programs] → [PMB] → [PMB Help].

Strona wsparcia dla programu „PMB” (tylko wersja angielska)

<http://www.sony.co.jp/pmb-se/>

Podłączanie aparatu do komputera

1 Włożyć do aparatu naładowany akumulator lub podłączyć aparat do gniazda elektrycznego za pośrednictwem zasilacza sieciowego AC-PW20 (oddzielnie w sprzedaży).

2 Włączyć aparat i komputer.

3 Podłączyć aparat do komputera.

W przypadku nawiązywania połączenia USB po raz pierwszy komputer automatycznie uruchomi program do rozpoznawania aparatu. Należy chwilę zaczekać.

① Do gniazda USB komputera

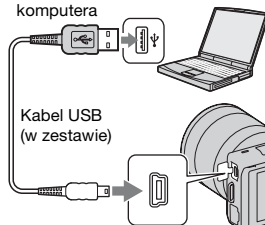

② Do gniazda USB

Importowanie obrazów do komputera (Windows)

Program „PMB” umożliwia łatwe importowanie obrazów.

Szczegółowe informacje na temat funkcji programu „PMB” można znaleźć w pozycji „PMB Help”.

Importowanie obrazów do komputera bez korzystania z programu „PMB”

Gdy po utworzeniu połączenia USB pomiędzy aparatem a komputerem pojawi się Kreator autoodtworzenia, należy kliknąć [Open folder to view files] → [OK] → [DCIM] lub [MP_ROOT] → skopiować wybrane obrazy do komputera.

Uwagi

- Do operacji typu importowanie filmów Widok AVCHD do komputera, należy używać programu „PMB”.
- Uruchomienie filmów Widok AVCHD lub folderów z poziomu komputera przy podłączonym do niego aparacie grozi uszkodzeniem obrazów lub problemami z ich odtworzeniem. Z poziomu komputera nie wolno kopiować filmów Widok AVCHD na kartę pamięci, ani ich usuwać. Firma Sony nie ponosi żadnej odpowiedzialności za konsekwencje tego typu operacji wykonywanych z poziomu komputera.
- „Filmy Widok AVCHD” to filmy zarejestrowane w trybie [AVCHD 60i/60p] lub [AVCHD 50i/50p] ustawionym w pozycji [Format pliku].

Importowanie obrazów do komputera (Macintosh)

- 1 Najpierw podłączyć aparat do komputera Macintosh. Kliknąć podwójnie nowo rozpoznaną ikonę na pulpicie → folder, w którym znajdują się obrazy do zaimportowania.
- 2 Przeciągnąć pliki obrazów na ikonę dysku twardego i upuścić. Pliki obrazów zostaną skopiowane na dysk twardy.
- 3 Kliknąć podwójnie ikonę dysku twardego → właściwy plik obrazu w folderze zawierającym skopiowane pliki. Obraz zostanie wyświetlony.

Usuwanie połączenia USB

Przed wykonaniem poniższych czynności należy wykonać procedury od punktu 1 do 3:

- odłączenie kabla USB,
- wyjęcie karty pamięci,
- wyłączenie aparatu.

- 1 Kliknąć podwójnie ikonę rozłączenia na pasku zadań.
- 2 Kliknąć  (USB Mass Storage Device) → [Stop].
- 3 Sprawdzić urządzenie w oknie potwierdzenia i kliknąć [OK].

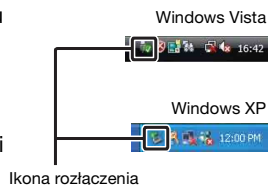

Uwaga

- W przypadku komputera Macintosh należy wcześniej przeciągnąć ikonę karty pamięci lub ikonę dysku i upuścić ją na ikonę „Kosz”, a aparat zostanie odłączony od komputera.



Tworzenie płyty z filmami

Istnieje możliwość utworzenia płyty z filmów Widok AVCHD zarejestrowanych opisywanym aparatem.

Wybór metody tworzenia płyty

Wybrać metodę, która najlepiej pasuje do posiadanego odtwarzacza płyt. Szczegółowe informacje na temat tworzenia płyt przy użyciu programu „PMB” można znaleźć w pozycji „PMB Help”.

Informacje dotyczące importowania filmów znajdują się na stronie 177.

Odtwarzacz	Metoda	Rodzaj płyty
Urządzenia do odtwarzania płyt Blu-ray Disc (Odtwarzacz płyt Blu-ray Disc, konsola PlayStation®3 itp.)	Tworzenie płyty Blu-ray Disc z filmów i zdjęć zaimportowanych do komputera przy użyciu programu „PMB”.	 Blu-ray
Urządzenia do odtwarzania płyt w formacie AVCHD (Sony Odtwarzacz płyt Blu-ray Disc, konsola PlayStation®3 itp.)	Tworzenie płyty w formacie AVCHD z filmów i zdjęć zaimportowanych do komputera przy użyciu programu „PMB”.	 AVCHD
	Tworzenie płyty w formacie AVCHD za pomocą rejestratora/nagrywarki DVD innych niż DVDirect Express.	
Zwykle urządzenia do odtwarzania płyt DVD (Odtwarzacz DVD, komputer z możliwością odtwarzania płyt DVD itp.)	Tworzenie płyty w standardowej rozdzielczości obrazu (STD) z filmów i zdjęć zaimportowanych do komputera przy użyciu programu „PMB”.	 STD

Uwagi

- W przypadku urządzenia DVDirect marki Sony (rejestrator DVD) dane można przekazać za pośrednictwem karty pamięci po uprzednim włożeniu jej do gniazda karty pamięci rejestratora DVD lub podłączając aparat bezpośrednio do rejestratora DVD za pośrednictwem kabla USB.
- Korzystając z urządzenia DVDirect marki Sony (rejestrator DVD), należy upewnić się, czy w rejestratorze DVD zainstalowano ostatnią wersję oprogramowania sprzętowego.
- „Filmy Widok AVCHD” to filmy zarejestrowane przy ustawionym w pozycji [Format pliku] trybie [AVCHD 60i/60p] lub [AVCHD 50i/50p].

☼ Charakterystyka poszczególnych typów płyt



Płyta Blu-ray Disc umożliwia nagrywanie dłuższych filmów w wysokiej rozdzielczości obrazu (HD) niż płyty DVD.



Film w wysokiej rozdzielczości obrazu (HD) można nagrywać na nośnikach DVD, na przykład na płytach DVD-R, i wówczas tworzona jest płyta z obrazem w wysokiej rozdzielczości (HD).

- Płytę z obrazem w wysokiej rozdzielczości (HD) można odtwarzać na urządzeniach obsługujących format AVCHD, na przykład na odtwarzaczu płyt Blu-ray Disc lub na konsoli PlayStation®3 marki Sony. Płyty takiej nie można odtwarzać w zwykłych odtwarzaczach DVD.



Film w standardowej rozdzielczości obrazu (STD) uzyskany w wyniku konwersji filmu w wysokiej rozdzielczości obrazu (HD) można nagrywać na nośnikach DVD, na przykład na płytach DVD-R, i wówczas tworzona jest płyta z obrazem w standardowej rozdzielczości (STD).

☼ Płyty, jakich można używać w programie „PMB”

W programie „PMB” można używać płyt 12-centymetrowych. Informacje na temat płyt Blu-ray Disc można znaleźć na stronie 181.

Rodzaj płyty	Cechy charakterystyczne
DVD-R/DVD+R/DVD+R DL	Jednokrotnego zapisu
DVD-RW/DVD+RW	Wielokrotnego zapisu

- Należy dbać o to, aby w konsoli PlayStation®3 zawsze była zainstalowana najnowsza wersja oprogramowania systemowego PlayStation®3.
- Konsole PlayStation®3 mogą być niedostępne w niektórych krajach lub regionach.

Tworzenie płyty w formacie AVCHD z poziomu komputera

Przy użyciu dostarczonego oprogramowania „PMB”, z filmów Widok AVCHD zaimportowanych do komputera można utworzyć płytę z obrazem w wysokiej rozdzielczości (HD) w formacie AVCHD.

- 1 Włączyć komputer i do napędu DVD włożyć pustą płytę.
- 2 Uruchomić oprogramowanie „PMB”.
- 3 Wybrać filmy Widok AVCHD, które mają być zapisane.
- 4 Kliknąć  (Disc Creation) i wybrać polecenie [Create AVCHD Format Discs (HD)].
- 5 Aby utworzyć płytę, należy postępować zgodnie z instrukcjami na ekranie.

Uwagi

- Wcześniej należy zainstalować oprogramowanie „PMB”.
- Na płycie w formacie AVCHD nie można nagrywać zdjęć ani plików filmowych w formacie MP4.
- Tworzenie płyty może być operacją czasochłonną.
- „Filmy Widok AVCHD” to filmy zarejestrowane w trybie [AVCHD 60i/60p] lub [AVCHD 50i/50p] ustawionym w pozycji [Format pliku].
- W celu utworzenia płyty, filmy zarejestrowane przy ustawieniu [60p 28M (PS)/50p 28M (PS)] w pozycji [Ustawienie nagrywania] są konwertowane przez program „PMB”. Taka operacja konwersji może być czasochłonna. Dodatkowo nie można utworzyć płyty w oryginalnej jakości obrazu.
- W celu utworzenia płyty AVCHD, filmy zarejestrowane przy ustawieniu [60i 24M (FX)/50i 24M (FX)]/[24p 24M (FX)/25p 24M (FX)] w pozycji [Ustawienie nagrywania] są konwertowane przez program „PMB”. Taka operacja konwersji może być czasochłonna. Dodatkowo nie można utworzyć płyty w oryginalnej jakości obrazu. Aby zachować pierwotną jakość obrazu, filmy należy przechowywać na płycie Blu-ray Disc.

Odtwarzanie płyty w formacie AVCHD na komputerze

Płyty w formacie AVCHD można odtwarzać za pomocą programu „Player for AVCHD” zainstalowanego razem z oprogramowaniem „PMB”.

Aby uruchomić ten program, wystarczy kliknąć kolejno: [Start] → [All Programs] → [PMB] → [PMB Launcher] → [View] → [Player for AVCHD].

Szczegółowe informacje dotyczące obsługi zawiera Help programu „Player for AVCHD”.

- Przy pewnych konfiguracjach komputera mogą wystąpić problemy z płynnym odtwarzaniem filmów.

Tworzenie płyty Blu-ray Disc

Istnieje możliwość utworzenia płyty Blu-ray Disc z filmów Widok AVCHD zaimportowanych wcześniej do komputera. Posiadany komputer musi obsługiwać funkcję tworzenia płyty Blu-ray Disc.

Do tworzenia płyt Blu-ray Disc można używać nośników BD-R (jednokrotnego zapisu) i BD-RE (wielokrotnego zapisu). Bez względu na użyty nośnik, do płyty nie można niczego dodać po jej utworzeniu.

Na ekranie instalacyjnym oprogramowania „PMB” kliknąć [BD Add-on Software] i przeprowadzić instalację wtyczki zgodnie z instrukcjami pojawiającymi się na ekranie.

Instalacja wtyczki [BD Add-on Software] wymaga połączenia komputera z Internetem.

Szczegóły zawiera „PMB Help”.

Tworzenie płyty z obrazem w standardowej rozdzielczości (STD) z poziomu komputera

Przy użyciu dostarczonego oprogramowania „PMB”, z filmów Widok AVCHD zaimportowanych do komputera można utworzyć płytę z obrazem w standardowej rozdzielczości (STD).







- 1 Włączyć komputer i do napędu DVD włożyć pustą płytę.
 - Zamknąć wszystkie aplikacje za wyjątkiem programu „PMB”.
- 2 Uruchomić oprogramowanie „PMB”.
- 3 Wybrać filmy, które mają być zapisane.
- 4 Kliknąć  (Disc Creation) i wybrać polecenie [Create DVD-Video Format Discs (STD)].
- 5 Aby utworzyć płytę, należy postępować zgodnie z instrukcjami na ekranie.

Uwagi

- Wcześniej należy zainstalować oprogramowanie „PMB”.
- Na płycie nie można nagrywać plików filmowych w formacie MP4.
- Tworzenie takiej płyty zajmuje więcej czasu, ponieważ dodatkowo ma miejsce konwersja filmów Widok AVCHD do filmów w standardowej rozdzielczości obrazu (STD).
- W przypadku tworzenia płyty DVD-Video (STD) po raz pierwszy, wymagane jest połączenie z Internetem.
- „Filmy Widok AVCHD” to filmy zarejestrowane w trybie [AVCHD 60i/60p] lub [AVCHD 50i/50p] ustawionym w pozycji [Format pliku].

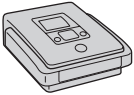
Tworzenie płyty z filmami z poziomu innego urządzenia niż komputer

Płytę można utworzyć z poziomu nagrywarki Blu-ray Disc i rejestratora DVD. Rodzaj płyty, jaką można utworzyć, zależy od używanego urządzenia.

Urządzenie		Rodzaj płyty
	Nagrywarka Blu-ray Disc: Tworzenie płyty Blu-ray Disc lub DVD z obrazem w standardowej rozdzielczości (STD)	Blu-ray  STD 
	Rejestrator DVD inny niż DVDirect Express: Tworzenie płyty AVCHD lub DVD z obrazem w standardowej rozdzielczości (STD)	AVCHD  STD 
	Nagrywarka HDD itp.: Tworzenie płyty DVD z obrazem w standardowej rozdzielczości (STD)	STD 

Uwagi

- Szczegółowe informacje na temat tworzenia płyt można znaleźć w instrukcji obsługi dołączonej do używanego urządzenia.
- W przypadku rejestratora DVD marki Sony dane można przysłać za pośrednictwem gniazda karty pamięci lub gniazda USB.
- W niektórych krajach lub regionach rejestratory DVD marki Sony mogą być niedostępne.

Drukowanie zdjęć

Zdjęcia można drukować za pomocą następujących metod:

- Drukowanie bezpośrednio z poziomu drukarki obsługującej dany typ karty pamięci
Szczegółowe informacje można znaleźć w instrukcji obsługi drukarki.
- Drukowanie przy użyciu komputera
Zdjęcia można zaimportować do komputera przy użyciu dołączonego programu „PMB”, a następnie je wydrukować. Istnieje możliwość wydrukowania zdjęcia z nałożoną datą. Szczegółowe informacje zawiera „PMB Help”.
- Drukowanie w punkcie usługowym
Kartę pamięci ze zdjęciami wykonanymi aparatem można zanieść do punktu usługowego wykonującego odbitki. Jeżeli punkt usługowy dysponuje urządzeniami rozpoznającymi znaczniki w formacie DPOF, wcześniej w czasie oglądania zdjęć można wybrać te, które mają być wydrukowane, umieszczając na nich znacznik DPOF (Zlecenie wydruku), aby nie trzeba było ponownie przeglądać ich i wybierać w momencie zlecenia wykonania odbitek w zakładzie.

Uwagi

- Nie można drukować zdjęć RAW.
- W przypadku drukowania zdjęć zarejestrowanych w formacie [16:9] mogą zostać ucięte obie krawędzie.
- W przypadku niektórych drukarek nie można drukować zdjęć panoramicznych.
- W przypadku wykonywania odbitek z punkcie usługowym istotne są poniższe uwagi:
 - Przed złożeniem zlecenia należy zapytać, na jakich typach kart pamięci dany punkt usługowy przyjmuje zdjęcia.
 - Może być potrzebny adapter karty (oddzielnie w sprzedaży). Należy zapytać o to w punkcie usługowym.
 - Przed oddaniem nośnika danych do punktu usługowego należy utworzyć kopię zapasową zdjęć na płycie.
 - Nie można określić liczby odbitek.
 - W przypadku chęci nałożenia dat na zdjęcia należy zapytać o taką możliwość w punkcie usługowym.

Rozwiązywanie problemów

W przypadku problemów z aparatem, należy spróbować poniższych rozwiązań.

1 Wykonać czynności kontrolne opisane na stronach od 185 do 191.

2 Wyjąć akumulator, odczekać około minuty, włożyć akumulator ponownie, po czym włączyć aparat.

3 Zresetować ustawienia (strona 160).

4 Należy skontaktować się ze sprzedawcą produktów Sony lub autoryzowanym serwisem Sony.

Akumulator i zasilanie

Nie można włożyć akumulatora.

- Wkładając akumulator, należy nacisnąć dźwignię blokady brzegiem akumulatora.
- Można używać tylko akumulatora NP-FW50. Upewnić się, że posiadany akumulator to model NP-FW50.

Nieprawidłowy odczyt wskaźnika stopnia naładowania akumulatora lub zbyt szybkie wyczerpywanie się akumulatora przy wskazaniu wystarczającego poziomu.

- Sytuacja taka może wystąpić, gdy aparat jest używany w miejscu o bardzo wysokiej lub bardzo niskiej temperaturze.
- Akumulator jest rozładowany. Włożyć naładowany akumulator.
- Akumulator jest zużyty. Wymienić go na nowy.

Nie można włączyć aparatu.

- Włożyć prawidłowo akumulator.
- Akumulator jest rozładowany. Włożyć naładowany akumulator.
- Akumulator jest zużyty. Wymienić go na nowy.

Zasilanie nagle się wyłącza.

- W przypadku zbyt wysokiej temperatury aparatu lub akumulatora wyświetlany jest komunikat ostrzegawczy i następuje automatyczne wyłączenie aparatu z uwagi na jego ochronę.
- Po pewnym okresie bezczynności aparat przełącza się do trybu oszczędzania energii. Aby anulować tryb oszczędzania energii, należy wykonać dowolną czynność, na przykład wcisnąć do połowy spust migawki (strona 148).

Podczas ładowania akumulatora miga dioda CHARGE.

- Można używać tylko akumulatora NP-FW50. Upewnić się, że posiadany akumulator to model NP-FW50.
- W przypadku ładowania akumulatora, który nie był używany przez długi czas, dioda CHARGE może migać.
- Dioda CHARGE może migać na dwa sposoby: szybko (co 0,15 sekundy) lub wolno (co 1,5 sekundy). W przypadku szybkiego migania, akumulator należy wyjąć, po czym jeszcze raz dobrze włożyć ten sam akumulator. Ponowne szybkie miganie diody CHARGE sygnalizuje, że akumulator jest niesprawny. Powolne miganie sygnalizuje zawieszenie operacji ładowania, ponieważ temperatura zewnętrzna znalazła się poza dopuszczalnym zakresem temperatur pracy akumulatora. Operacja ładowania zostanie wznowiona, a dioda CHARGE zapalona, gdy temperatura zewnętrzna powróci do dopuszczalnego zakresu.
- Ładować akumulator w odpowiedniej temperaturze pomiędzy 10 °C a 30 °C.

Rejestrowanie zdjęć i filmów

Po włączeniu zasilania na monitorze LCD nie są wyświetlane żadne informacje.

- Po pewnym okresie bezczynności aparat przełącza się do trybu oszczędzania energii. Aby anulować tryb oszczędzania energii, należy wykonać dowolną czynność, na przykład wcisnąć do połowy spust migawki (strona 148).

Nie można wyzwolić migawki.

- Używana karta pamięci wyposażona jest w przełącznik blokady zapisu, który jest ustawiony w pozycji LOCK. Ustawić przełącznik w pozycji zapisu.
- Sprawdzić wolne miejsce na karcie pamięci.
- Nie można nagrać obrazów podczas ładowania lampy błyskowej.
- Obiektyw nie jest prawidłowo założony. Założyć prawidłowo obiektyw.

Nagrywanie długo trwa.

- Włączona jest funkcja redukcji szumów (strony 129, 130). Nie świadczy to o usterce.
- Zdjęcia są wykonywane w trybie RAW (strona 86). Z uwagi na duży rozmiar pliku danych RAW fotografowanie w trybie RAW może być czasochłonne.
- Funkcja Auto HDR przeprowadza obróbkę obrazu (strona 100).

Obraz jest nieostry.

- Obiekt jest zbyt blisko. Sprawdzić minimalną odległość ogniskową obiektywu.
- Zdjęcia są wykonywane w trybie ręcznego ustawiania ostrości. Ustawić funkcję [Wybór AF/MF] na [Autofokus] (strona 70).
- Światło zastane jest niewystarczające.
- Obiekt, może wymagać specjalnego ustawienia ostrości. Użyć opcji [Elast. punktowy] (strona 72) lub funkcji ręcznego ustawiania ostrości (strona 70).

Lampa błyskowa nie działa.

- Podnieść lampę błyskową.
- Lampa błyskowa nie jest prawidłowo zamocowana. Zamocować lampę ponownie w prawidłowy sposób.
- Z lampy błyskowej nie można korzystać w następujących trybach nagrywania:
 - [Bracket: Seryjne]
 - [Rozległa panorama]
 - [Rozległa panorama 3D]
 - [Scena nocna] i [Z ręki o zmierzchu] w trybie [Wybór sceny]
 - [Korekcja drgań]
 - Nagrywanie filmów

Na zdjęciach wykonanych z użyciem lampy błyskowej pojawiają się białe, okrągłe punkciki.

- Cząsteczki zawieszone w powietrzu (kurz, pyłki itp.) odbiły światło lampy błyskowej i zostały utrwalone na zdjęciu. Nie świadczy to o usterce.

Lampa błyskowa ładuje się zbyt długo.

- Lampa została uruchomiona kilka razy z rzędu w krótkim okresie czasu. Gdy lampa wykona kilka błysków pod rząd, proces ładowania może trwać dłużej niż zwykle, aby nie doszło do przegrzania aparatu.

Zdjęcie zrobione z lampą błyskową jest zbyt ciemne.

- Jeżeli obiekt znajduje się poza zasięgiem lampy błyskowej (odległością, na którą może dotrzeć błysk), zdjęcie będzie ciemne, ponieważ światło lampy nie dotarło do obiektu. Zmiana czułości ISO powoduje równocześnie zmianę zasięgu błysku.

Data i godzina są rejestrowane nieprawidłowo.

- Ustawić prawidłową datę i godzinę (strona 145).
- Obszar zaznaczony przy użyciu funkcji [Nastawia region] różni się od faktycznego obszaru. Ustawić właściwy obszar wybierając kolejno: MENU → [Ustawienia] → [Nastawia region].

Po naciśnięciu spustu migawki do połowy wartość przysłony i/lub czas otwarcia migawki migają.

- Z uwagi na fakt, że obiekt jest zbyt jasny lub zbyt ciemny, znajduje się on poza dostępnym zakresem aparatu. Ponownie wyregulować ustawienia.

Zdjęcie jest białawe (zaświetlenie).

Na obrazie pojawia się rozmycie światła (duchy).

- Zdjęcie zostało wykonane przy intensywnym źródle światła i do obiektywu dotarła nadmierna ilość światła. Korzystając z obiektywu o zmiennej ogniskowej, należy zakładać osłonę przeciwodblaskową na obiektyw.

Na rogach zdjęcie jest zbyt ciemne.

- Jeżeli został użyty filtr lub osłona, zdjęć je i wykonać zdjęcie ponownie. W przypadku nieodpowiedniej grubości filtra i nieprawidłowego założenia osłony, filtr lub osłona mogą być częściowo widoczne na zdjęciu. Właściwości optyczne niektórych obiektywów mogą powodować, że brzegi zdjęcia wychodzą za ciemne (niedostateczna ilość światła). Zjawisko to można skompensować przy użyciu funkcji [Komp. ob.:Winiętowanie] (strona 131).

Oczy fotografowanych osób mają kolor czerwony.

- Włączyć funkcję Redukcja czerwonych oczu (strona 115).
- Podejść bliżej obiektu i fotografować go w zasięgu błysku, używając lampy błyskowej.

Na monitorze LCD pojawiają się punkciki, które nie znikają.

- Nie świadczy to o usterce. Punkty te nie zostaną zarejestrowane.

Obraz jest rozmyty.

- Zdjęcie zostało wykonane w ciemnym miejscu bez lampy błyskowej i w efekcie jest poruszone. Wskazane jest korzystanie ze statywu lub lampy błyskowej (strona 69). Funkcje [Z ręki o zmierzchu] w trybie [Wybór sceny] (strona 56) oraz [Korekcja drgań] (strona 58) również skutecznie zmniejszają rozmycie obrazu.

Na monitorze LCD miga wartość ekspozycji.

- Obiekt jest zbyt jasny lub zbyt ciemny dla zakresu pomiarowego aparatu.

Przeglądanie obrazów

Obrazów nie można odtworzyć.

- Nazwa folderu/pliku została zmieniona z poziomu komputera.
- Nie można zagwarantować prawidłowego odtworzenia pliku zdjęcia z poziomu opisywanego aparatu, jeżeli zostało ono poddane obróbce na komputerze lub wykonane przy użyciu innego modelu aparatu.
- Aparat jest w trybie USB. Usunąć połączenie USB (strona 178).
- Do odtwarzania przechowywanych na komputerze obrazów z opisywanego aparatu używać programu „PMB”.

Usuwanie/edycja obrazów

Obrazu nie można usunąć.

- Anulować ochronę (strona 110).

Obraz został pomyłkowo usunięty.

- Usuniętego zdjęcia nie można przywrócić. Wskazane jest zabezpieczenie zdjęć, które nie powinny zostać usunięte (strona 110).

Nie można ustawić znacznika DPOF.

- Znaczników DPOF nie można umieszczać na zdjęciach RAW.

Nie ma pewności, czy system operacyjny komputera jest zgodny z aparatem.

- Sprawdzić w rozdziale „Zalecana konfiguracja komputera” (strona 172).

Komputer nie rozpoznaje aparatu.

- Sprawdzić, czy aparat jest włączony.
- Przy niskim poziomie naładowania akumulatora włożyć inny, naładowany akumulator lub skorzystać z zasilacza sieciowego (oddzielnie w sprzedaży).
- Do podłączenia użyć kabla USB (w zestawie).
- Odłączyć kabel USB i ponownie dobrze go podłączyć.
- Ustawić funkcję [Połączenie USB] na [Pam. masowa] (strona 156).
- Odłączyć od gniazd USB komputera wszystkie urządzenia oprócz aparatu, klawiatury i myszki.
- Podłączyć aparat bezpośrednio do komputera, nie przez koncentrator USB lub inne urządzenia.

Nie można skopiować obrazów.

- Zestawić połączenie USB, prawidłowo podłączając aparat do komputera (strona 177).
- Postępować zgodnie z odpowiednią procedurą kopiowania dla posiadanego systemu operacyjnego.
- Jeżeli zdjęcia są rejestrowane na karcie pamięci sformatowanej z poziomu komputera, mogą wystąpić problemy z ich kopiowaniem do komputera. Rejestrować zdjęcia na karcie pamięci sformatowanej z poziomu aparatu.

Obrazów nie można odtwarzać z poziomu komputera.

- W przypadku korzystania z oprogramowania „PMB” należy sięgnąć do pozycji „PMB Help”.
- Skontaktować się z producentem komputera lub oprogramowania.

Podczas oglądania filmu na komputerze pojawiają się zakłócenia obrazu i dźwięku.

- Film jest odtwarzany bezpośrednio z karty pamięci. Zaimportować film do komputera przy użyciu programu „PMB” i odtworzyć go.

Program „PMB” nie uruchamia się automatycznie po zestawieniu połączenia USB.

- Podłączyć kabel USB dopiero po włączeniu komputera (strona 177).

Karta pamięci

Nie można włożyć karty pamięci.

- Nieprawidłowy kierunek wkładania karty pamięci. Włożyć kartę w prawidłowy sposób.

Nie można nagrywać na karcie pamięci.

- Karta pamięci jest pełna. Usunąć niepotrzebne obrazy (strony 34, 105).
- Włożono kartę niezdatną do użycia.

Karta pamięci została przypadkowo sformatowana.

- Podczas formatowania wszystkie dane są usuwane z karty pamięci. Nie można ich przywrócić.

Nie można drukować zdjęć.

- Nie można drukować zdjęć RAW. Aby wydrukować zdjęcia w formacie RAW, najpierw należy przeprowadzić ich konwersję do formatu JPEG przy użyciu programu „Image Data Converter” z dołączonej płyty CD-ROM.

Kolorystyka zdjęcia jest nietyпова.

- Zdjęcia zarejestrowane w przestrzeni barw Adobe RGB drukowane przy użyciu drukarek sRGB niezgodnych z przestrzenią barw Adobe RGB (DCF2.0/Exif2.21 lub nowsze) będą charakteryzowały się mniejszym nasyceniem barw na wydrukach.

Zdjęcia są drukowane z obcięciami krawędziami.

- Niektóre drukarki mogą obcinać lewą, prawą, górną lub dolną krawędź zdjęcia. Szczególnie w przypadku druku zdjęcia wykonanego w formacie [16:9] może zostać obcięta boczna krawędź zdjęcia.
- Drukując zdjęcia na własnej drukarce, należy wyłączyć w ustawieniach funkcje przycinania krawędzi i druku bez ramek. Skontaktować się z producentem w celu sprawdzenia, czy drukarka posiada wspomniane funkcje.
- Zlecając wykonanie odbitek zdjęć w punkcie usługowym, poprosić o wykonanie odbitek bez obcinania krawędzi.

Nie można drukować zdjęć z datą.

- Program „PMB” pozwala drukować zdjęcia z datą.
- Opisujący aparat nie posiada funkcji nakładania daty na zdjęcia. Z uwagi jednak na fakt, że zdjęcia wykonywane opisywanym aparatem zawierają informację o dacie nagrania, można wydrukować zdjęcia z nadrukowaną datą, jeżeli drukarka lub oprogramowanie rozpoznaje informacje Exif. Dane na temat zgodności z informacjami Exif można uzyskać od producenta drukarki lub oprogramowania.
- Wykonując odbitki zdjęć w punkcie usługowym, można poprosić o nadruk daty.

Pozostałe informacje

Obiektów zachodzi mgłą.

- Doszło do kondensacji wilgoci. Wyłączyć aparat i nie używać go przez około godzinę.

Po włączeniu aparatu pojawia się komunikat „Ustaw obszar/datę/czas.”

- Aparat z praktycznie rozładowanym akumulatorem lub bez akumulatora nie był używany przez pewien czas. Naładować akumulator i ponownie ustawić datę (strona 145). Jeżeli każdorazowym ładowaniu akumulatora aparat wyświetla ten komunikat, wbudowany akumulator może być zużyty. Należy skontaktować się ze sprzedawcą produktów Sony lub autoryzowanym serwisem Sony.

Liczba możliwych do zarejestrowania zdjęć nie zmniejsza się lub zmniejsza po dwa na raz.

- Jest to spowodowane tym, że gdy zdjęcia są wykonywane w formacie JPEG, współczynnik kompresji i rozmiar obrazu po kompresji zależą od zdjęcia.

Ustawienie zostało zresetowane, mimo że operacja resetowania nie została wykonana.

- Akumulator został wyjęty przy przełączniku zasilania ustawionym w pozycji ON. Przed wyjęciem akumulatora należy upewnić się, że aparat jest wyłączony, a lampka aktywności nie świeci się.

Aparat nie działa prawidłowo.

- Wyłączyć aparat. Wyjąć akumulator i włożyć go ponownie. Jeżeli aparat jest gorący, należy wyjąć akumulator i odczekać, aż ostygnie, przed wykonaniem powyższej procedury.
- Jeżeli używany jest zasilacz sieciowy (oddzielnie w sprzedaży), odłączyć przewód zasilający. Następnie ponownie podłączyć przewód zasilający i włączyć aparat. Jeżeli aparat nadal nie działa po wykonaniu tych zalecanych czynności, należy zasięgnąć porady sprzedawcy produktów Sony lub autoryzowanego serwisu Sony.

Na ekranie widoczny jest symbol „--E”.

- Wyjąć kartę pamięci i włożyć ją ponownie. Jeżeli ta procedura nie spowoduje usunięcia wyświetlanej informacji, sformatować kartę pamięci (strona 161).

Przyciski na panelu dotykowym działają nieprawidłowo lub w ogóle nie działają.

- Przyklejenie na panel dostępnej w sprzedaży folii ochronnej może spowodować, że panel przestanie działać.
- Dotykanie panelu w innym miejscu niż należy, może być przyczyną nieprawidłowego działania panelu.
- Niektórych operacji nie można wykonać z poziomu panelu dotykowego. W takim przypadku należy korzystać z pokrętła regulacyjnego i przycisków.

Komunikaty ostrzegawcze

Jeżeli pojawią się poniższe komunikaty, należy postępować zgodnie z poniższymi instrukcjami.

Niewłaściwy akumulator. Użyj prawidłowego modelu.

- Używany jest niewłaściwy akumulator.

Ustaw obszar/datę/czas.

- Ustawić datę i godzinę. Jeżeli aparat nie był używany przez dłuższy czas, należy naładować wewnętrzny akumulator.

Brak dostatecznej energii.

- Próbowano wykonać czyszczenie przetwornika obrazu (Czyszczenie) przy niskim poziomie naładowania akumulatora. Naładować akumulator lub użyć zasilacza sieciowego (oddzielnie w sprzedaży).

Nie można użyć karty pamięci. Sformatować kartę?

- Karta pamięci została sformatowana z poziomu komputera i format pliku został zmodyfikowany. Wybrać OK, a następnie sformatować kartę pamięci. Można ponownie korzystać z tej karty pamięci, ale wszystkie zapisane na niej wcześniej dane zostają skasowane. Operacja formatowania może trwać dość długo. Jeżeli komunikat nadal się pojawia, wymienić kartę pamięci.

Błąd karty pamięci

- Włożono niezgodną kartę pamięci lub formatowanie nie powiodło się.

Włóż ponownie kartę pamięci.

- Włożonej karty pamięci nie można używać w posiadanym aparacie.
- Karta pamięci jest uszkodzona.
- Styki karty pamięci są zabrudzone.

Ta karta pamięci nie może być normalnie odtwarzana i zapisywana.

- Włożonej karty pamięci nie można używać w posiadanym aparacie.

Przetwarza...

- Procedura redukcji szumów przy długim czasie naświetlania wykonywana jest przez taki sam okres czasu, przez jaki była otwarta migawka. Podczas wspomnianej procedury redukcji nie można wykonywać dalszych zdjęć. Istnieje możliwość wyłączenia funkcji redukcji szumów przy długim czasie ekspozycji.

Nie można wyświetlić.

- Mogą wystąpić problemy z wyświetlaniem zdjęć zarejestrowanych innymi aparatami lub zmodyfikowanych z poziomu komputera.

Nie można rozpoznać obiektywu. Zamocuj go poprawnie.

- Obiektyw nie jest założony prawidłowo lub w ogóle nie jest założony. Jeżeli powyższy komunikat pojawi się przy założonym obiektywie, należy go odłączyć i zamocować ponownie. Jeżeli komunikat ten pojawia się często, należy sprawdzić, czy przypadkiem styki obiektywu i aparatu nie są zabrudzone.
- W przypadku podłączenia aparatu do teleskopu astronomicznego lub podobnego urządzenia, należy w pozycji [Wyzw.bez obiek.] ustawić opcję [Aktywne] (strona 126).
- Funkcja SteadyShot nie działa. Można kontynuować fotografowanie, ale funkcja SteadyShot nie będzie działać. Wyłączyć aparat i włączyć go ponownie. Jeżeli symbol ten nie zniknie, należy zasięgnąć porady sprzedawcy produktów Sony lub miejscowego autoryzowanego serwisu Sony.

Brak obrazów.

- Brak obrazów na karcie pamięci.

Obraz chroniony.

- Próbowano usunąć chronione obrazy.

Nie można drukować.

- Próbowano umieścić znacznik DPOF na zdjęciach RAW.

Aparat przegrzany. Pozwól mu ostygnąć.

- Aparat jest gorący, ponieważ zdjęcia były wykonywane bez przerwy. Wyłączyć zasilanie. Poczekać, aż aparat ostygnie i znowu będzie gotowy do pracy.



- Długotrwałe rejestrowanie obrazów spowodowało wzrost temperatury aparatu. Przerwać rejestrowanie obrazów do momentu ostygnięcia aparatu.



- Liczba obrazów przekracza wartość, przy której w aparacie możliwe jest jeszcze zarządzanie datami w pliku bazy danych.



- Nie można zarejestrować pliku bazy danych. Należy zaimportować wszystkie obrazy do komputera przy użyciu programu „PMB” i odzyskać kartę pamięci.

Błąd aparatu

- Wyłączyć zasilanie, wyjąć akumulator i włożyć go ponownie. Jeżeli komunikat pojawia się często, należy zasięgnąć porady sprzedawcy produktów Sony lub autoryzowanego serwisu Sony.

Błąd bazy danych obrazu.

- W pliku bazy danych obrazów wystąpiły nieprawidłowości. Wybrać kolejno: [Ustawienia] → [Odz. bazę dan. obr.] → OK.

Błąd bazy danych obrazu. Odzyskać?

- Nie można nagrywać ani odtwarzać filmów Widok AVCHD ze względu na uszkodzenie pliku bazy danych obrazów. Postępować zgodnie z instrukcjami wyświetlanymi na ekranie, aby odzyskać dane. „Filmy Widok AVCHD” to filmy zarejestrowane przy ustawionym w pozycji [Format pliku] trybie [AVCHD 60i/60p] lub [AVCHD 50i/50p].

Nagrywanie niedostępne w tym formacie filmu.

- Ustawić [Format pliku] na [MP4].

Nie można powiększyć.**Nie można obrócić obrazu.**

- Mogą wystąpić problemy z powiększaniem lub obracaniem zdjęć zarejestrowanych innymi aparatami.

Obrazy nie są wybrane.

- Próbowano usunąć obrazy bez określenia, o które chodzi.

Brak zmienionych obrazów.

- Próbowano wykonać zlecenie wydruku DPOF bez określenia, o które zdjęcia chodzi.

Więcej kat niemożliwe.

- Folder z nazwą zaczynającą się od „999” już istnieje na karcie pamięci. W takim wypadku nie można utworzyć więcej folderów.

Używanie aparatu za granicą

Ładowarki (w zestawie) i zasilacza sieciowego AC-PW20 (oddzielnie w sprzedaży) można używać w dowolnym kraju lub regionie, gdzie napięcie zasilające prądu zmiennego w sieci ma wartość z przedziału od 100 V do 240 V, 50 Hz/60 Hz.

Uwaga

- Transformator elektroniczny jest niezbędny, a jego użycie może spowodować awarię.

Systemy telewizji kolorowej

Aparat automatycznie wykrywa system kodowania kolorów stosowany w podłączonym urządzeniu wideo.

System NTSC

Ameryka Środkowa, Boliwia, Chile, Ekwador, Filipiny, Jamajka, Japonia, Kanada, Kolumbia, Korea, Meksyk, Peru, Surinam, Tajwan, USA, Wenezuela, Wyspy Bahama itd.

System PAL

Australia, Austria, Belgia, Chiny, Chorwacja, Czechy, Dania, Finlandia, Hiszpania, Holandia, Hongkong, Indonezja, Kuwejt, Malezja, Niemcy, Norwegia, Nowa Zelandia, Polska, Portugalia, Rumunia, Singapur, Słowacja, Szwajcaria, Szwecja, Tajlandia, Turcja, Węgry, Wielka Brytania, Wietnam, Włochy itd.

System PAL-M

Brazylia

System PAL-N

Argentyna, Paragwaj, Urugwaj

System SECAM

Bułgaria, Francja, Grecja, Gujana, Irak, Iran, Monako, Rosja, Ukraina itd.

Karta pamięci



W opisywanym aparacie można używać poniższych kart pamięci: „Memory Stick PRO Duo”, „Memory Stick PRO-HG Duo”, SD, SDHC i SDXC. Nie można używać kart MultiMedia Card.

Uwagi

- Nie można zagwarantować działania w aparacie kart pamięci sformatowanych z poziomu komputera.
- Szybkości odczytu/zapisu zależą od użytej karty i stosowanego urządzenia.
- Nie wyjmować karty podczas odczytywania i zapisywania danych.
- W następujących przypadkach dane mogą ulec uszkodzeniu:
 - Gdy w trakcie operacji odczytu albo zapisu zostanie wyjęta karta pamięci lub wyłączony aparat
 - Gdy karta pamięci będzie używana w miejscach narażonych na oddziaływanie elektryczności statycznej lub zakłóceń elektrycznych
- Wskazane jest tworzenie zapasowych kopii ważnych danych, np. na dysku twardym komputera.
- Na karcie pamięci, ani na jej adapterze nie wolno umieszczać naklejek.
- Nie dotykać styków karty pamięci palcami, ani metalowymi przedmiotami.
- Chronić kartę przed urazami mechanicznymi i upuszczeniem. Nie wyginać jej.
- Nie rozbierać karty pamięci na części, ani nie dokonywać jej przeróbek.
- Chronić kartę przed dostępem wody.
- Nie pozostawiać karty pamięci w zasięgu małych dzieci. Może bowiem zostać przez przypadek połknięta.
- Bezpośrednio po długotrwałym użytkowaniu karta pamięci może być gorąca. Należy obchodzić się z nią z zachowaniem ostrożności.
- Do używania i przechowywania kart pamięci nie nadają się:
 - Miejsca o wysokiej temperaturze, na przykład w zaparkowanym na słońcu samochodzie
 - Miejsca narażone na bezpośrednie operowanie promieni słonecznych
 - Miejsca wilgotne lub miejsca, w których obecne są substancje powodujące korozję
- Obrazów zarejestrowanych na karcie pamięci SDXC nie można importować ani odtwarzać na komputerach lub urządzeniach AV niezgodnych z systemem exFAT. Przed podłączeniem aparatu do urządzenia należy upewnić się, że jest ono zgodne z systemem exFAT. W przypadku podłączenia aparatu do niezgodnego urządzenia może pojawić się monit o sformatowanie karty. W żadnym wypadku nie wolno formatować karty w odpowiedzi na ten monit, gdyż w przeciwnym razie zostaną usunięte wszystkie dane z karty. (exFAT to system plików wykorzystywany na kartach pamięci SDXC.)

„Memory Stick”

W poniższej tabeli wymieniono typy kart „Memory Stick”, które można stosować w opisywanym aparacie. Nie można jednak zagwarantować prawidłowego działania wszystkich funkcji kart „Memory Stick”.

„Memory Stick PRO Duo” ^{1) 2) 3)}	Można stosować w aparacie	
„Memory Stick PRO-HG Duo” ^{1) 2)}		
„Memory Stick Duo”	Nie można stosować w aparacie	
„Memory Stick” i „Memory Stick PRO”	Nie można stosować w aparacie	

¹⁾ Z funkcją MagicGate. MagicGate to technologia ochrony praw autorskich wykorzystująca technikę szyfrowania. W opisywanym aparacie nie można nagrywać/odtwarzać danych wymagających funkcji MagicGate.

²⁾ Obsługuje transfer z dużą szybkością, używając interfejsu równoległego.

³⁾ W przypadku nagrywania filmów na kartach „Memory Stick PRO Duo” należy używać wyłącznie kart z oznaczeniem Mark2.

Uwagi dotyczące korzystania z karty „Memory Stick Micro” (oddzielnie w sprzedaży)

- Opisywany produkt jest zgodny z kartami „Memory Stick Micro” („M2”). „M2” to skrót od „Memory Stick Micro”.
- Chcąc użyć w tym aparacie karty „Memory Stick Micro” należy pamiętać o włożeniu karty „Memory Stick Micro” do adaptera „M2” odpowiadającego rozmiarem karcie Duo. W przypadku włożenia karty „Memory Stick Micro” do aparatu bez adaptera „M2” odpowiadającego rozmiarem karcie Duo, wyjęcie jej z aparatu może być niemożliwe.
- Nie pozostawiać karty „Memory Stick Micro” w zasięgu małych dzieci. Może bowiem zostać przez przypadek połknięta.

Akumulator „InfoLITHIUM”

Z opisywanym aparatem może współpracować tylko akumulator „InfoLITHIUM” NP-FW50. Nie wolno używać innych akumulatorów. Akumulatory „InfoLITHIUM” serii W mają oznaczenie . Akumulator „InfoLITHIUM” to akumulator litowo-jonowy wyposażony w funkcje wymiany informacji dotyczących warunków pracy w aparacie. W przypadku akumulatora „InfoLITHIUM” obliczany jest pobór mocy w oparciu o warunki pracy aparatu i wyświetlany w procentach czas pozostały do rozładowania akumulatora.

Ładowanie akumulatora

Wskazane jest ładowanie akumulatora w temperaturze zewnętrznej pomiędzy 10 °C a 30 °C. Poza tym zakresem akumulator może być ładowany w sposób mało efektywny.

Efektywne korzystanie z akumulatora

- W niskich temperaturach pojemność akumulatora spada. W związku z tym w niskiej temperaturze akumulator będzie działał krócej. Aby móc dłużej korzystać z akumulatora, dobrze jest włożyć akumulator do kieszeni blisko ciała, aby go ogrzać, i włożyć do aparatu dopiero przed samym rozpoczęciem fotografowania.
- Często korzystanie z lampy błyskowej lub nagrywanie filmów przyspiesza rozładowywanie akumulatora.
- Wskazane są zapasowe akumulatory. Przed faktycznymi zdjęciami dobrze jest wykonać zdjęcia próbne.
- Chronić akumulator przed dostępem wody. Akumulator nie jest wodoodporny.
- Nie pozostawiać akumulatora w miejscach, gdzie panuje wysoka temperatura, na przykład w samochodzie lub na słońcu.

Wskaźnik poziomu naładowania akumulatora

Jeżeli akumulator jest bliski rozładowania, mimo że wskaźnik poziomu naładowania akumulatora sygnalizuje co innego, należy ponownie naładować akumulator. Pozostały czas pracy akumulatora będzie wskazywany prawidłowo. Należy jednak pamiętać, że przywrócenie prawidłowego wskazania poziomu naładowania akumulatora może być niemożliwe, jeżeli będzie on przez dłuższy czas używany w wysokiej temperaturze, zostanie pozostawiony po naładowaniu lub będzie często używany. Wskazanie poziomu naładowania akumulatora należy traktować tylko jako informację orientacyjną.

Przechowywanie akumulatora

- Akumulator należy przechowywać w chłodnym i suchym miejscu w stanie całkowitego rozładowania. Aby nie doszło do pogorszenia parametrów akumulatora, należy go przynajmniej raz w roku do końca naładować i całkowicie rozładować w aparacie.
- Aby całkowicie rozładować akumulator, wystarczy w aparacie uruchomić tryb pokazu zdjęć i poczekać, aż aparat się wyłączy.

- Aby zabezpieczyć styki przed zabrudzeniem, zwarcieniem itp., akumulator należy przewozić lub przechowywać w woreczku foliowym, izolując go w ten sposób od metalowych przedmiotów.

Czas eksploatacji akumulatora

- Czas eksploatacji akumulatora jest ograniczony. Z biegiem czasu pojemność akumulatora maleje wraz z liczbą cykli ładowania i rozładowania. Znaczące skrócenie czasu pracy pomiędzy kolejnymi operacjami ładowania sygnalizuje potrzebę wymiany akumulatora,
- Okres eksploatacji akumulatora zależy od warunków jego przechowywania i od warunków pracy.

Ładowarka

- W ładowarce (w zestawie) można ładować wyłącznie akumulatory typu NP-FW. Przy próbie ładowania akumulatorów innego typu niż podany może dojść do wycieku elektrolitu, przegrzewania się akumulatora lub jego eksplozji, co stwarza ryzyko porażenia prądem i poparzeń.
- Naładowany akumulator należy wyjąć z ładowarki. Pozostawianie naładowanego akumulatora w ładowarce skraca czas jego eksploatacji.
- Dioda CHARGE dołączonej ładowarki może migać na dwa sposoby:
Szybkie miganie: Dioda włączana i wyłączana naprzemiennie co 0,15 sekundy.
Powolne miganie: Dioda włączana i wyłączana naprzemiennie co 1,5 sekundy.
- Gdy dioda CHARGE miga szybko, należy wyjąć ładowany akumulator, a następnie w prawidłowy sposób włożyć go ponownie do ładowarki. Dalsze szybkie miganie diody CHARGE może wskazywać na błąd akumulatora lub obecność w ładowarce akumulatora innego typu niż podany. Sprawdzić, czy akumulator jest podanego typu. Jeżeli akumulator jest zgodny z podanym typem, należy go wyjąć, wymienić na nowy lub inny i sprawdzić, czy ładowarka działa prawidłowo. Jeżeli ładowarka działa prawidłowo, mógł wystąpić błąd akumulatora.
- Migająca powoli dioda CHARGE sygnalizuje, że ładowarka przerwała chwilowo ładowanie i jest w trybie oczekiwania. Ładowarka automatycznie przerywa ładowanie i przełącza się w stan oczekiwania, gdy temperatura wykracza poza zalecany zakres temperatur roboczych. Gdy temperatura wróci do odpowiedniego zakresu, ładowarka wznowi procedurę ładowania i dioda CHARGE zostanie ponownie podświetlona. Wskazane jest ładowanie akumulatora w temperaturze zewnętrznej pomiędzy 10 °C a 30 °C.
- Zabrudzona ładowarka może być przyczyną nieprawidłowego przebiegu procesu ładowania. Ładowarkę należy czyścić suchą szmatką.

Adapter obiektywu

Adapter obiektywu (oddzielnie w sprzedaży) umożliwia podłączenie obiektywu z mocowaniem A (oddzielnie w sprzedaży) do posiadanego aparatu. Szczegółowe informacje można znaleźć w instrukcji obsługi dostarczonej z adapterem obiektywu.

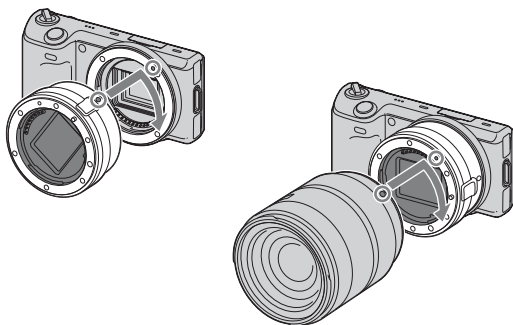







Dostępne funkcje zależą od typu adaptera obiektywu.

Funkcje	LA-EA1	LA-EA2
Autofokus	Dostępne tylko w przypadku obiektywu SAM/SSM*	Dostępny
System AF	AF z pomiarem kontrastu	AF z detekcją fazy
Wybór AF/MF	Przełączany na obiektywie	Obiektywy SAM/SSM: przełączany na obiektywie Pozostałe obiektywy: przełączany z poziomu menu
Obszar autofokusa	Wielopunktowy/Centralny/ Wybrany punkt	Szeroki/Punktowy/Miejscowy
Tryb autofokusa	Pojedynczy	Pojedynczy/Ciągły

* W porównaniu z obiektywem z mocowaniem E szybkość autofokusa jest mniejsza. (W przypadku obiektywu z mocowaniem A, szybkość autofokusa będzie wynosić od 2 do 7 sekund przy zdjęciach wykonywanych w warunkach pomiarowych firmy Sony. Szybkość ta zależy od obiektu, oświetlenia itp.)

Dostępne ustawienia opcji [Obszar autofokusa] zależą od typu adaptera obiektywu.

LA-EA1	
 (Wielopunktowy)	Aparat ustala, który z 25 obszarów AF jest wykorzystywany do ustawiania ostrości.
 (Centralny)	Aparat używa wyłącznie obszaru AF znajdującego się w strefie środkowej.
 (Elast. punktowy)	Pole ustawiania ostrości w przypadku niewielkiego obiektu lub wąskiego obszaru można przesuwając, naciskając górną/dolną/prawą/lewą sekcję pokrętki regulacyjnego.
LA-EA2	
 (Szeroki)	Aparat ustala, który z 15 obszarów AF będzie wykorzystywany do ustawiania ostrości.
 (Punktowy)	Aparat używa wyłącznie obszaru AF znajdującego się w strefie środkowej.
 (Lokalny)	Używając pokrętki regulacyjnego, wybrać jeden z 15 obszarów AF, dla którego ma być nastawiona ostrość.

Uwagi

- Niektórych obiektywów nie można używać z adapterem obiektywu. Informacje o zgodnych obiektywach można uzyskać w punkcie sprzedaży produktów Sony lub w autoryzowanym serwisie Sony.
- Aby korzystać z autofokusa w przypadku używania adaptera obiektywu i nagrywania filmów, wystarczy nacisnąć spust migawki do połowy.
- W przypadku obiektywów z mocowaniem A nie można korzystać ze Wspomagania AF.
- Podczas nagrywania filmu mogą być rejestrowane odgłosy mechanizmu obiektywu oraz dźwięki towarzyszące pracy aparatu. Można tego uniknąć wybierając kolejno: MENU → [Ustawienia] → [Nagr. dźwięku filmu] → [WYŁ.].
- Po zamocowaniu niektórych obiektywów lub w przypadku pewnych obiektów ustawianie ostrości może być czasochłonne lub utrudnione.

Format AVCHD

Format AVCHD to cyfrowy format wideo wysokiej rozdzielczości wykorzystywany do rejestrowania sygnału wysokiej rozdzielczości (HD), zarówno w przypadku specyfikacji 1080i¹⁾, jak i specyfikacji 720p²⁾, z użyciem efektywnej technologii kompresji i kodowania danych. Do kompresji danych wideo wykorzystywany jest format MPEG-4 AVC/H.264, a do kompresji danych audio - system Dolby Digital lub Linear PCM.

Format MPEG-4 AVC/H.264 zapewnia większą efektywność kompresji w porównaniu z tradycyjnym formatem kompresji obrazu. Format MPEG-4 AVC/H.264 umożliwia nagrywanie sygnałów wideo wysokiej rozdzielczości, które zostały zarejestrowane kamerami cyfrowymi na 8-centymetrowych płytach DVD, dysku twardym, pamięci flash, karcie pamięci itd.

Nagrywanie i odtwarzanie z poziomu aparatu

W oparciu o format AVCHD posiadany aparat rejestruje obraz w wysokiej rozdzielczości (HD) zgodnie z poniższą specyfikacją.

Sygnał wideo³⁾: **urządzenie zgodne z zapisem 1080 60i**

MPEG-4 AVC/H.264 1920 × 1080/60i, 1920 × 1080/24p

urządzenie zgodne z zapisem 1080 50i

MPEG-4 AVC/H.264 1920 × 1080/50i, 1920 × 1080/25p

Sygnał audio: Dolby Digital 2ch

Nośniki zapisu: Karta pamięci

- ¹⁾ Specyfikacja 1080i
Specyfikacja wysokiej rozdzielczości z wykorzystaniem 1 080 efektywnych linii skanowania i systemu przeplotu.
- ²⁾ Specyfikacja 720p
Specyfikacja wysokiej rozdzielczości z wykorzystaniem 720 efektywnych linii skanowania i systemu progresywnego.
- ³⁾ Danych zarejestrowanych w formacie AVCHD innym niż wymienione powyżej nie można odtwarzać z poziomu opisywanego aparatu.

Czyszczenie aparatu

- Nie dotykać wewnętrznych części aparatu, na przykład styków obiektywu. Wymuchać pył ze środka mocowania obiektywu przy użyciu dostępnej w handlu dmuchawki*. Szczegółowe informacje na temat czyszczenia przetwornika obrazu można znaleźć na stronie 157.
 - * Nie używać sprężonego powietrza w aerozolu. Grozi to wystąpieniem usterek.
- Powierzchnię aparatu najpierw wyczyścić miękką, lekko zwilżoną w wodzie szmatką, po czym wytrzeć do sucha. Stosować się do poniższych zaleceń, aby nie uszkodzić warstwy wykończeniowej lub obudowy:
 - Nie używać środków chemicznych typu rozcieńczalnik, benzyna, alkohol, ściereczki jednorazowe, środki odstraszające owady, kremy z filtrem, środki owadobójcze itp.
 - Nie dotykać aparatu rękoma zabrudzonymi wyżej wymienionymi środkami.
 - Nie pozostawiać aparatu przez dłuższy czas w kontakcie z gumą lub winylem.

Czyszczenie obiektywu

- Nie używać środka czyszczącego zawierającego rozpuszczalniki organiczne, typu rozcieńczalnik lub benzyna.
- Do czyszczenia powierzchni obiektywu z kurzu należy używać dostępnej w handlu dmuchawki. Jeżeli kurz przylega do powierzchni, usunąć go miękką ściereczką lub chusteczką higieniczną lekko zwilżoną płynem do czyszczenia obiektywów. Wycierać ruchem spiralnym, od środka ku krawędziom. Nie rozpylać środka do czyszczenia obiektywów bezpośrednio na powierzchnię obiektywu.

Indeks

A

AdobeRGB	124
Akumulator „InfoLITHIUM”	198
Auto błysk	69
Auto HDR	100
Auto podgląd	118
Autofokus	70
AVCHD	89, 204

B

Bł. zamykający	69
Bł. wypełniający	69
Balans bieli	94
Bezpośrednie ręczne ustawianie ostrości	70
Bracket: Seryjne	51
„BRAVIA” Sync	170
Brzęczyk	143
BULB	65

C

Centralny	72, 97
Chroń	110
Czas otwarcia migawki	66
Czas wsp. MF	123
Czyszczenie	157

D

DISP	42
Dokł. zoom cyfr.	75
DPOF	113
DRO/Auto HDR	99
Drukowanie	184

E

Efekt gładkiej skóry	80
Efekt wizualny	40, 101
Ekran Pomocy	147
Ekspozycji ręcznej	64
Elast. punktowy	72
Elementy aparatu	12
Eye-Start AF	127

F

Filtr kolorowy	95
Format daty	145
Format obrazu	85
Format pliku	89
Formatuj	161

I

Indeks obrazów	53, 108
Instalacja	174
Inteligentna auto	54
ISO	93

J

Jakość	86
Jaskrawość	39
Jasność	37
Jasność LCD	149
Jasność wizjera	150
Język	144
JPEG	86

K

Karta Eye-Fi	168
Karta pamięci	196
Kasuj	34, 105
Kierunek panoramy	88
Kolor	38
Kolor wyświetl.	151
Kolor zarysu	121
Komp. ob.: Aber. chro.	132
Komp. ob.: Winietowanie	131
Komp. ob.: Zniekształc.	133
Kompens. eksp.	45
Komputer	172
Zalecana konfiguracja	172
Komunikaty ostrzegawcze	192
Kontrast	104
Korekcja błysku	98
Korekcja drgań	58
Krajobraz	56
Kreatywność fotograf.	35

L

Lampa błys. wył.	69
Lampa błyskowa	69
Linia siatki	119

M

Macintosh	175
Makro	56
Menu	24
Aparat	25
Jasność/Kolor	26
Odtwarzanie	27
Rozm. Obrazu	26
Tryb fotograf.	24
Ustawienia	27
MP4	89

N

Nagr. dźwięku filmu	134
Nast.domyślne	160
Nastaw. głośności	112
Nastawia region	146
Nasylenie	104
Nazwa katalogu	163
Niestandardowy balans bieli	95
Nocny portret	56
Nowy katalog	165
Numer pliku	162

O

Obróć	109
Obsługa dotykowa	142
Obszar autofokusa	72
Odtwarzanie	32
Odtwarzanie na telewizorze	169
Odtwarzanie w powiększeniu	33
Odtwarzanie z przewijaniem	60
Odz. bazę dan. obr.	166
Oglądanie 3D	171
Określ wydruk	113
Oprogramowanie	174
Opt. D-Range	99
Ostrość	104
Ostrość DMF	70
Ostrość ręczna	70
Oszcz.energii	148

P

Panel dotykowy	21
Panorama	59
Pierw. kurtyna migawki	128
Pilot	52
PMB	175
PMB Launcher	174
Połączenie USB	156
Podłączenie	
Komputer	177
Telewizor	169
Poj. autofokus	73
Pokaz zdjęć	106
Pokrętko regulacyjne	19
Portret	56
Powiększ	111
Poziom zarysu	120
Priorytet migawki	66
Priorytet przysłony	67
Program Auto	68
Przeźrzeń barw	124
Przycisk DISP (monitor)	82
Przyciski programowalne	20
Przysłona	67
Punktowy	97

R

RAW	86
Red.czerw.oczu	115
Red.sz.dł.naśw.	129
Red.sz.wys.ISO	130
Reduk. szumu wiatru	135
Rejestracja twarzy	77
Rejestrowanie	30
Film	30
Zdjęcie	30
Rozdzielczość HDMI	154
Rozległa panorama	59
Rozległa panorama 3D	61
Rozm. Obrazu	83
Rozmycie tła	36
Rozpoznawanie ujęcia	30, 54
Rozwiązywanie problemów	185

S

Samowyzw	49
Samowyzw. (ser.)	50
Scena nocna	56
Seria zdjęć	47
Sony Image Data Suite	175
Sporty	56
sRGB	124
Start menu	137
SteadyShot	125
STER.PRZEZ HDMI	155
Strefa twórcza	104
Symbole	16
Synch.dł.czas.	69
Szeroki obraz	152
Śledzenie obiektu	74

T

Temp.barw.	95
Tryb autofokusa	73
Tryb błysku	69
Tryb demonstracyjny	159
Tryb oglądania	107
Tryb pomiaru	97
Tryb pracy	46
Tworzenie płyty	179

U

Ust.daty/czasu	145
Ustaw. FINDER/LCD	116
Ustaw. przesyłania	168
Ustawienia	27
Ustawienia przyc. Własne	138
Ustawienie nagrywania	91

W

Wersja	158
Wielopunktowy	72, 97
Windows	174
Wskaz. dot. fotograf.	81
Wspomaganie AF	114
Wspomaganie MF	122
Wybierz kat. fotograf.	164
Wybierz zdjęcie/film	107
Wybór AF/MF	70
Wybór sceny	56

Wykrywanie twarzy	76
Wyś. miej. na karcie	167
Wyśw. podgląd na żywo	117
Wyświetl.odtw.	153
Wyświetlane dane	42
Wyzw. bez obiek.	126

Z

Z ręki o zmierzchu	57
Zachód słońca	56
Zd.ser.pier.cz.	48
Zdj. z uśmiechem	78
Zmiana czasu	145
Zoom przy odtwarzaniu	33

Uwagi dotyczące licencji

W zestawie z aparatem dostarczane jest oprogramowanie: „C Library”, „zlib” i „libjpeg”. Wspomniane programy dostarczane są w oparciu o umowy licencyjne zawarte z właścicielami praw autorskich do nich. Na wniosek właścicieli praw autorskich do tych aplikacji użytkowych mamy obowiązek podania poniższych informacji. Prosimy o zapoznanie się z poniższym tekstem.

Należy przeczytać plik „license3.pdf” w folderze „License” na płycie CD-ROM. Znajdują się w nim licencje (w wersji angielskiej) programów „C Library”, „zlib” i „libjpeg”.

UŻYTKOWNIK OPISYWANEGO MODELU OTRZYMUJE LICENCJĘ W RAMACH LICENCJI NA PORTFOLIO PATENTOWE AVC DO OSOBISTEGO I NIEKOMERCYJNEGO

(i) KODOWANIA MATERIAŁÓW WIDEO ZGODNIE ZE STANDARDEM AVC („MATERIAŁY WIDEO AVC”)

I/LUB

(ii) DEKODOWANIA MATERIAŁÓW WIDEO AVC, KTÓRE ZOSTAŁY ZAKODOWANE PRZEZ UŻYTKOWNIKA W RAMACH DZIAŁAŃ OSOBISTYCH I NIEKOMERCYJNYCH I/LUB UZYSKANE OD DOSTAWCY MATERIAŁÓW WIDEO POSIADAJĄCEGO LICENCJĘ NA DOSTARCZANIE MATERIAŁÓW WIDEO AVC.

GDY CHODZI O JAKIEKOLWIEK INNE ZASTOSOWANIA, ŻADNA LICENCJA NIE JEST UDZIELANA, ANI NIE NALEŻY TAKOWEJ DOMNIEMYWAĆ.

DODATKOWE INFORMACJE MOŻNA UZYSKAĆ W FIRMIE MPEG LA, LLC.

INFORMACJE

[HTTP://WWW.MPEGLA.COM](http://www.mpegla.com)

Oprogramowanie udostępniane w ramach licencji GNU GPL/LGPL

Do aparatu dołączono oprogramowanie, które udostępniane jest w ramach poniższej licencji GNU General Public License (dalej zwanej „GPL”) lub GNU Lesser General Public License (dalej zwanej „LGPL”).

Informuje ona, że użytkownik ma prawo do wglądu, modyfikowania i przekazywania dalej kodu źródłowego tych programów użytkowych na warunkach dostarczonej licencji GPL/LGPL.

Kod źródłowy jest dostępny w Internecie. Można go pobrać z poniższego adresu URL.

<http://www.sony.net/Products/Linux/>

Prosimy nie kontaktować się z nami w sprawie zawartości kodu źródłowego.

Należy przeczytać plik „license2.pdf” w folderze „License” na płycie CD-ROM. Znajdują się w nim licencje (w wersji angielskiej) programów „GPL” i „LGPL”.

Do oglądania plików PDF potrzebny jest program Adobe Reader. Jeżeli nie jest on zainstalowany na posiadanym komputerze, można go pobrać ze strony internetowej firmy Adobe Systems:

<http://www.adobe.com/>