

Aparat cyfrowy z wymiennymi obiektywami

Podręcznik α

Spis treści

Zdjęcie próbne

Menu

Indeks

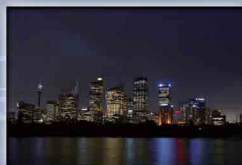

α

Jak korzystać z podręcznika

Aby przejść na właściwą stronę, wystarczy kliknąć przycisk w prawym górnym rogu okładki lub poszczególnych stron.

Jest to wygodne w przypadku wyszukiwania informacji o używanej funkcji.

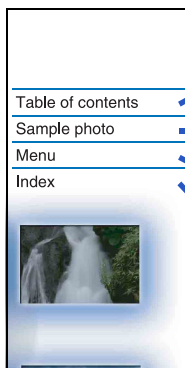

Wyszukiwanie informacji o poszczególnych funkcjach.

Wyszukiwanie informacji na podstawie przykładowych zdjęć.

Wyszukiwanie informacji w wykazie poszczególnych pozycji menu.

Wyszukiwanie informacji na podstawie słów kluczowych.

Table of contents

Sample photo

Menu

Index

Spis treści

Zdjęcie próbne

Menu

Indeks

Znaki i sposoby notacji wykorzystywane w niniejszym podręczniku

W podręczniku kolejność operacji wskazują strzałki (→). Aparat należy obsługiwać w podanej kolejności.

Red Eye Reduction

When using the flash, it is fired 2 or more times before shooting to reduce the red-eye phenomenon.

1 MENU → [Setup] → [Red Eye Reduction] → desired setting.

☑ ON (Red eye status is always ready to reduce the red-eye phenomenon.)

☐ OFF (Does not use [Red Eye Reduction].)

Notes

- You cannot use [Red Eye Reduction] in the following situations:
 - [Hand-Held Portrait] or [Auto Motion Blur] in [Scene Selection]
 - [Blur Free 1] or [Flash Off] in [Flash Mode]
 - [Stable Shot]
 - [Sleepy Protection]
- [Red Eye Reduction] may not produce the desired effects. It depends on individual differences and conditions, such as distance to the subject, or if the subject does not look at the camera.

What causes the red-eye phenomenon?

Pupils become dilated in dark environments. Flash light is reflected off the blood vessels at the back of the eye (retina), causing the "red-eye" phenomenon.

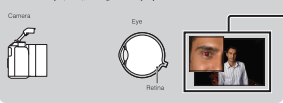

Symbol ☑ wskazuje ustawienie domyślne.

Signalizuje uwagi i ograniczenia dotyczące prawidłowej obsługi aparatu.

Przykładowe obrazy użyte w tym podręczniku to reprodukcje. Nie są to zdjęcia wykonane przy użyciu opisywanego aparatu.

Symbol 💡 pokazuje użyteczne informacje.

Uwagi dotyczące korzystania z aparatu

Jak korzystać z podręcznika	2
Zdjęcie próbne	6
Elementy aparatu	12
Lista ikon na ekranie	17



Podstawowa obsługa

Obsługa aparatu	20
Menu	22
Wykonywanie zdjęć	28
Odtwarzanie obrazów	30
Usuwanie obrazów	32

Korzystanie z funkcji kreatywności fotografowania

Kreatywność fotograf.	33
Nieo. tło	34
Jasność	35
Kolor	36
Jaskrawość	37
Efekt wizualny	38

Korzystanie z funkcji przy pomocy pokrętła sterowania

DISP (Wyświetlane dane)	40
 (Kompens.eksp.)	43
 /  (Tryb pracy)	44
ISO (ISO)	50

Funkcje wykorzystujące dźwignię zoomu (W/T)

Zoom	51
 (Indeks obrazów)	53

Korzystanie z funkcji menu

Tryb fotograf.	22
Aparat	23
Rozm. Obrazu	24
Jasność/ Kolor	24
Odtwarzanie	24
Ustawienia	25

Łączenie z innymi urządzeniami

Oglądanie obrazów na telewizorze	169
Używanie z komputerem	171
Instalowanie oprogramowania	173
Podłączanie aparatu do komputera	176
Tworzenie płyty z filmami	178
Drukowanie zdjęć	182

Rozwiązywanie problemów

Rozwiązywanie problemów	183
Komunikaty ostrzegawcze	190

Pozostałe informacje

Używanie aparatu za granicą	193
Karta pamięci	194
Akumulator „InfoLITHIUM”	196
Ładowanie akumulatora	198
Adapter obiektywu	199
AVCHD Format	201
Czyszczenie	202

Indeks

Indeks	203
--------------	-----

Zdjęcie próbne

„O takie ujęcie na zdjęciu właśnie mi chodzi, ale jak mam to zrobić?”
Odpowiedź można znaleźć, przeglądając wymienione tu przykładowe zdjęcia.
Kliknij wybrane przykładowe zdjęcie.

Fotografowanie ludzi (strona 7)

Zdjęcia makro (strona 8)

Fotografowanie pejzaży (strona 9)

Fotografowanie zachodów słońca/scen w nocy (strona 10)

Fotografowanie szybko poruszających się obiektów (strona 11)

Po kliknięciu danego zdjęcia na ekranie zostanie wyświetlona strona z opisem funkcji zalecanej przy robieniu tego typu zdjęcia.

Opisy te stanowią uzupełnienie wskazówek dotyczących fotografowania wyświetlanych na ekranie aparatu.

Szczegółowe informacje na stronach podanych w nawiasie.



A happy smile (73)

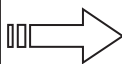

Kliknij!

Smile Shutter

When the camera detects a smile, the shutter is released automatically.

- 1 MENU → [Camera] → [Smile Shutter] → [On].
- 2 To set the sensitivity to detect a smile, OPTION → desired setting.
- 3 Wait for a smile to be detected.
When the smile level exceeds the ◀ point on the indicator, the camera records images automatically. If you press the shutter button during [Smile Shutter] shooting, the camera shoots the image, and then returns to [Smile Shutter] mode.
- 4 To exit [Smile Shutter] mode, MENU → [Camera] → [Smile Shutter] → [Off].

<input checked="" type="checkbox"/> OFF (Off)	Does not use the Smile Shutter.
<input type="checkbox"/> ON (On)	Uses the Smile Shutter.

You can set the sensitivity to detect a smile with OPTION.

<input type="checkbox"/> (On: Big Smile)	Detects a big smile.
<input checked="" type="checkbox"/> (On: Normal Smile)	Detects a normal smile.
<input type="checkbox"/> (On: Slight Smile)	Detects even a slight smile.

Notes

- You cannot use [Smile Shutter] with the following functions:
 - [Hand-Held Twilight] / [Anti Motion Blur] in [Scene Selection]
 - [Sweep Panorama]
 - [Manual Focus]
- If you set [Smile Shutter] to [On] while the zoom feature of the camera is being used, the [Zoom] feature of the camera is cancelled.
- Smiles may not be detected correctly depending on the conditions.
- The [Drive Mode] turns to [Single Shooting] automatically.

73³⁸
Continued ↓



Osoba na pierwszym planie, tło rozmyte (34)



To samo ujęcie przy różnych ustawieniach jasności (49)



Radosny uśmiech (76)



Osoba w świetle świec (59)



Osoba na tle nocnej sceny (58)



Poruszająca się osoba (50)



Zdjęcia grupowe (47, 48)



Osoba oświetlona od tyłu (68)



Osoba o gładkiej skórze (79)



Rozmywanie tła (34)



Dostosowanie kolorystyki do oświetlenia w pomieszczeniu (91)



Kwiaty (58)



Zmniejszanie mocy błysku lampy (95)



Ręczne ustawianie ostrości (69)



Fotografowanie obiektów z lepszą jasnością (43)



Zapobieganie poruszeniom aparatu podczas zdjęć w pomieszczeniu (50)



Apetycznie wyglądające jedzenie (43)



Żywe barwy nieba (43)

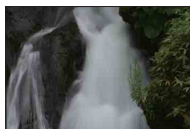

Płynąca woda (65)



Żywa zieleń (101)



Kolorowe liście (101)



Zdjęcia panoramiczne (60)



Ujęcia o szerokim zakresie poziomów jasności (96)



Zdjęcia jasnych ujęć zewnętrznych z ciemnych pomieszczeń (96)



Rozmywanie tła (34)



Poziomowanie zdjęcia (116)



Trzymanie aparatu w ręce (59)



Piękne oddanie na zdjęciu czerwieni zachodzącego słońca (58)



Fajerwerki (64)



Smugi światła (68)



To samo ujęcie przy różnych ustawieniach jasności (49)



Rozmywanie tła (34)



Zapobieganie poruszeniom aparatu (47)

Fotografowanie szybko poruszających się obiektów



Podążanie za poruszającym się obiektem (72)



Prezentacja żywej akcji (65)



Fotografowanie obiektu zbliżającego się do aparatu (69)



Uchwycenie najlepszego momentu (46)

Spis treści

Zdjęcie próbne

Menu

Indeks

Elementy aparatu

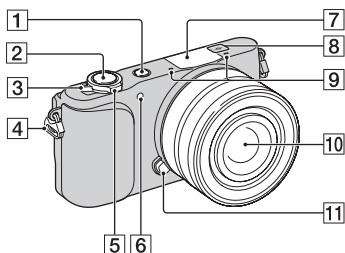

Po odłączeniu obiektywu

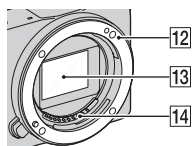



Informacje dotyczące działania poszczególnych części zawarte są na stronach podanych w nawiasach.

- 1 Przycisk  (Odtwarzanie) (30)
- 2 Spust migawki (28)
- 3 Przełącznik ON/OFF (Zasilanie)
- 4 Zaczep paska na ramię

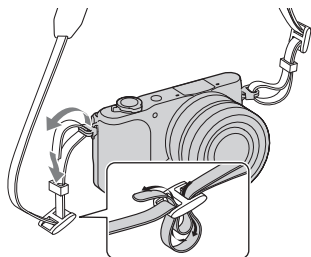
Załóż pasek na ramię, aby zapobiec uszkodzeniu spowodowanemu przez upuszczenie aparatu.



- 5 Fotografowanie: Dźwignia zoomu (W/T)
Wyświetlanie: Dźwignia  (zoom odtwarzania)/dźwignia  (indeks)
- 6 Wspomaganie AF/Lampka samowyzwalacza/Lampka Zdjęcie z uśmiechem
- 7 Lampa błyskowa (68)
- 8  Znacznik pozycji przetwornika obrazu (69)
- 9 Mikrofon¹⁾
- 10 Obiektyw
- 11 Przycisk zwalniania obiektywu
- 12 Mocowanie obiektywu
- 13 Przetwornik obrazu²⁾
- 14 Styki obiektywu²⁾

1) Nie zasłaniać tego elementu podczas nagrywania filmów.

2) Nie dotykać bezpośrednio tego elementu.

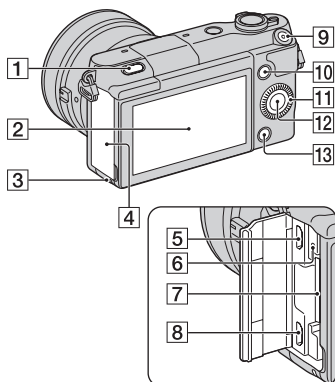

- 1 Przycisk  (wysuwanie lampy błyskowej) (68)
- 2 Ekran LCD
- 3 Lampka aktywności
- 4 Pokrywa karty pamięci/złącza
- 5 Złącze USB Multi/Micro (176)
Przeznaczone do urządzeń zgodnych z microUSB.
- 6 Lampka ładowania
- 7 Gniazdo karty pamięci
- 8 Złącze micro-HDMI (169)
- 9 Przycisk MOVIE (28)
- 10 Przycisk programowalny A (21)
- 11 Pokrętło sterowania (20)
- 12 Przycisk programowalny C (21)
- 13 Przycisk programowalny B (21)

Ekran LCD

- Możesz ustawić ekran pod lepiej widocznym kątem, np. w niskim położeniu.
- Przy robieniu autoportretu obróć ekran w górę o około 180 stopni (strona 121).
- W zależności od rodzaju statywu ustawienie kąta ekranu może nie być możliwe. W takim przypadku należy odkręcić śrubę statywu i ustawić ekran.

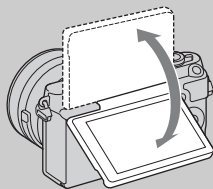

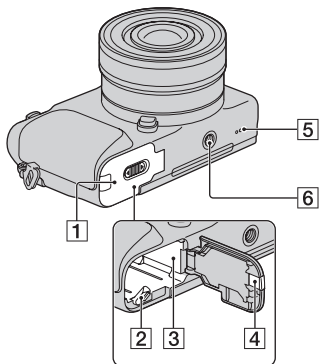

1 Pokrywa akumulatora

2 Dźwignia blokady

3 Wnęka akumulatora

4 Pokrywa płytki połączeniowej

Używana w przypadku korzystania z zasilacza sieciowego AC-PW20 (sprzedawany oddzielnie). Włóż płytkę połączeniową do wnęki akumulatora, a następnie przełóż przewód poprzez pokrywę płytki połączeniowej, jak to pokazano poniżej.

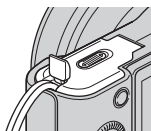

- Należy zwrócić uwagę, aby nie przytrzasnąć przewodu przy zamykaniu pokrywy.

5 Głośnik

6 Gniazdo statywu

- Używać statywu ze śrubą nie dłuższą niż 5,5 mm. Nie będziesz mógł przymocować aparatu do statywu przy pomocy śrub dłuższych niż 5,5 mm, poza tym możesz uszkodzić aparat.

E PZ 16-50 mm F3.5-5.6 OSS (dostarczany z NEX-3NL/3NY)

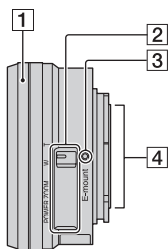

- 1 Pierścień zoomu/ustawiania ostrości
- 2 Dźwignia zoomu
- 3 Znacznik mocowania obiektywu
- 4 Styki obiektywu¹⁾

¹⁾ Nie dotykać bezpośrednio tego elementu.

Korzystanie z pierścienia zoomu/ustawiania ostrości

Gdy założony jest obiektyw E PZ 16-50 mm F3.5-5.6 OSS, funkcje przypisane do pierścienia zoomu/ustawiania ostrości zmieniają się, zgodnie z ustawieniami [Wybór AF/MF] (str. 69).

Wybór AF/MF	Funkcje przypisane do pierścienia zoomu/ustawiania ostrości
AF (Autofokus)	Zoom
DMF (Ostrość DMF (Bezpośrednie ręczne ustawianie ostrości))	Przed naciśnięciem przycisku migawki do połowy: Zoom Naciskając przycisk migawki do połowy: Ostrość
MF (Ostrość ręczna)	Ostrość

E55-210 mm F4.5-6.3 OSS (dostarczany z NEX-3NY)

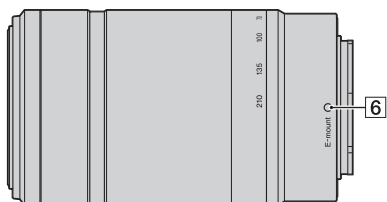
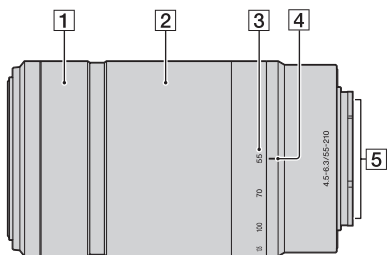

- 1 Pierścień ustawiania ostrości
- 2 Pierścień zoomu
- 3 Skala ogniskowej
- 4 Znacznik ogniskowej
- 5 Styki obiektywu¹⁾
- 6 Znacznik mocowania obiektywu

¹⁾ Nie dotykać bezpośrednio tego elementu.

Lista ikon na ekranie

Wyświetlane na ekranie symbole sygnalizują stan, w jakim znajduje się aparat. Wyświetlane na ekranie informacje można zmieniać przy użyciu pokrętki sterowania DISP (Wyświetlane dane) (strona 40).

Stan gotowości do zdjęć

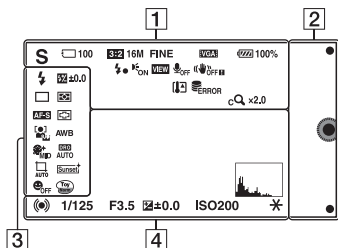

Przedstawienie graficzne

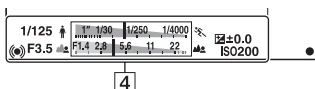

Nagrywanie filmów

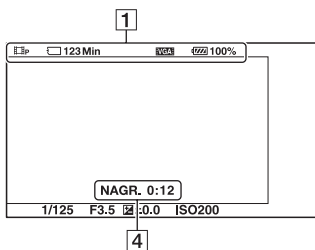

Odtwarzanie

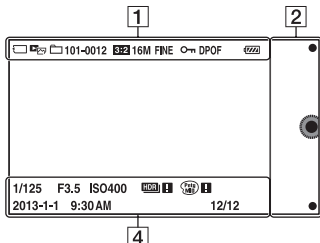

1

Wskaźnik	Znaczenie
	Tryb fotograf.
	Wybór sceny
	Ikona rozpoznania sceny
	Karta pamięci/ Przekazywanie danych
100	Liczba możliwych do zarejestrowania zdjęć
123Min	Dostępny czas nagrywania filmów
3:2 16:9	Format obrazu zdjęć
16M 14M 8.4M 7.1M 4M 3.4M WIDE STD	Rozmiar obrazu zdjęć
RAW RAW+J FINE STD	Jakość obrazu zdjęć
60i/50i FX 60i/50i FH 24p/25p FX 24p/25p FH 1080i VGA	Tryb nagrywania filmów
100%	Stan naładowania akumulatora
	Ładowanie lampy błyskowej
	Wspomaganie AF
VIEW	Live view

Wskaźnik	Znaczenie
	Nagrywanie filmów bez dźwięku
	Włączona redukcja szumu wiatru
	SteadyShot/ ostrzeżenie SteadyShot
	Ostrzeżenie przed przegrzaniem
	Plik bazy danych przepełniony/Błąd pliku bazy danych
	Powiększenie zoomu
	Inteligentny zoom
	Wyraźny zoom obr.
	Zoom cyfrowy
	Tryb oglądania (Wybierz zdjęcie/film)
101-0012	Numer odtwarzanego folderu – pliku
	Chronić
DPOF	Zamówienie odbitek

2

Wskaźnik	Znaczenie
	Przyciski programowalne

3

Wskaźnik	Znaczenie
	Tryb błysku/ Red.czerw.oczu
	Korekcja błysku
	Tryb pracy
	Samowyzw. do autoport.
	Tryb pomiaru

Wskaźnik	Znaczenie
	Tryb ostrości
	Tryb pola ostrości
	Wykrywanie twarzy
	Balans bieli
	Efekt gładkiej skóry
	DRO/Auto HDR
	Automat. kadrowanie
	Strefa twórcza
	Zdj. z uśmiechem
	Efekt wizualny
	Wskaźnik czułości wykrywania uśmiechu

4

Wskaźnik	Znaczenie
	Stan ustawienia ostrości
1/125	Czas otwarcia migawki
F3.5	Wartość przysłony
	Pomiar ręczny
	Kompensacja ekspozycji
	Czułość ISO
	Blokada AE



Wskaźnik	Znaczenie
	Wskaźnik czasu otwarcia migawki
	Wskaźnik przysłony
NAGR. 0:12	Czas nagrywania filmu (m:s)
2013-1-1 9:30AM	Data/godzina zarejestrowania zdjęcia
12/12	Numer zdjęcia/liczba zdjęć w danym trybie oglądania
	Pojawia się, gdy funkcja HDR nie zadziałała w przypadku danego obrazu.
	Pojawia się, gdy [Efekt wizualny] nie zadziałał na zdjęciu.
	Histogram

Obsługa aparatu

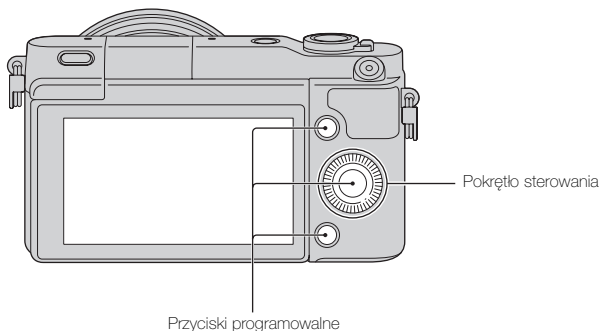
Pokrętko sterowania i przycisk programowalny pozwalają korzystać z różnych funkcji aparatu.



Pokrętko sterowania

Podczas wykonywania zdjęć funkcje DISP (Wyświetlane dane),  (Kompens. eksp.),  /  (Tryb pracy) oraz ISO (ISO) są przypisane do pokrętkła sterowania. Podczas odtwarzania do pokrętkła sterowania przypisana jest funkcja DISP (Wyświetlane dane).

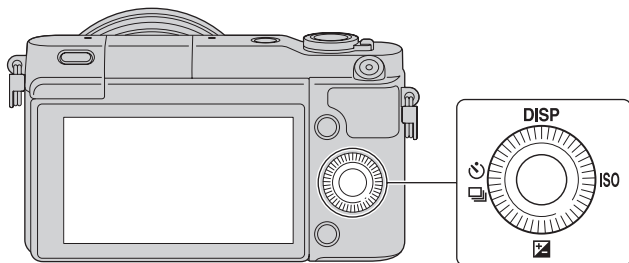

Obracanie pokrętkłem sterowania lub naciskanie jego górnej/dolnej/prawej/lewej sekcji zgodnie z informacją wyświetlaną na ekranie pozwala wybierać ustawiane

parametry. Zatwierdzenie wyboru odbywa się przez naciśnięcie środkowej sekcji pokrętki sterowania.

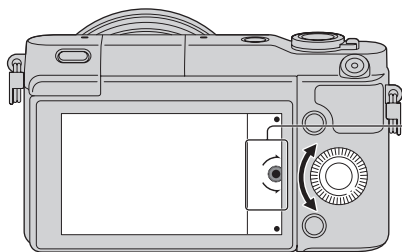

Strzałka oznacza, że pokrętko sterowania można obrócić.

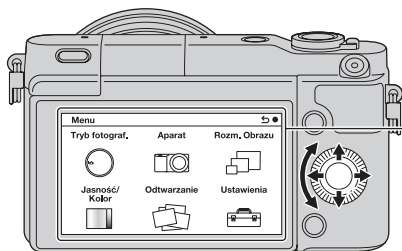

Po wyświetleniu odpowiednich opcji na ekranie można je przeglądać, obracając pokrętkę sterowania lub naciskając jego górną/dolną/prawą/lewą sekcję. Naciśnięcie sekcji środkowej zatwierdza wybór.

Przyciski programowalne

Przyciski programowalne pełnią różne funkcje w zależności od kontekstu ich użycia.

Na ekranie wyświetlane są role (funkcje) przypisane poszczególnym przyciskom programowalnym.

Aby użyć funkcji wyświetlanej w prawym górnym rogu ekranu, należy nacisnąć przycisk programowalny A. Aby użyć funkcji wyświetlanej w prawym dolnym rogu ekranu, należy nacisnąć przycisk programowalny B. Aby użyć funkcji wyświetlanej w środku, należy nacisnąć środkową sekcję pokrętki sterowania (przycisk programowalny C).

Możesz również przypisać funkcje do przycisku programowego B (strona 139).

W niniejszym podręczniku przyciski programowalne są identyfikowane za pomocą ikony lub funkcji wyświetlanej na ekranie.

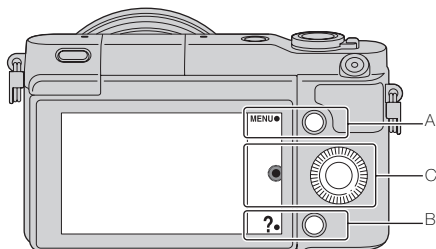

W takim przypadku przycisk programowy A działa jak przycisk MENU (Menu), a przycisk programowalny B - jak przycisk ? (Wskaz. dot. fot.).

Menu

Użytkownik ma możliwość konfigurowania podstawowych ustawień aparatu jako całości albo wykonywania takich funkcji jak fotografowanie i odtwarzanie lub innych operacji.

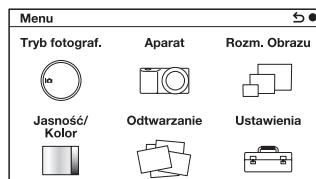

- 1 Wybrać MENU.
- 2 Dany element wybiera się, korzystając z górnej/dolnej/prawej/lewej sekcji pokrętki sterowania, a wybór zatwierdza się naciśnięciem sekcji środkowej.
- 3 Postępując zgodnie z instrukcjami wyświetlanymi na ekranie, wybierz odpowiedni element, po czym naciśnij środkową sekcję pokrętki sterowania, aby zatwierdzić wybór.

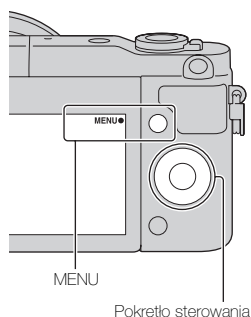

Tryb fotograf.

Umożliwia wybór trybu fotografowania, na przykład tryb ekspozycji, panoramiczny, [Wybór sceny].

Lepsza automatyka	Rejestrowanie obrazów przy szerszej gamie funkcji fotografowania niż w przypadku trybu Inteligentna auto. Automatyczne rozpoznawanie i ocena warunków fotografowania, uruchamianie funkcji Auto HDR i wybór najlepszego obrazu.
Inteligentna auto	W aparacie przeprowadzana jest ocena obiektu i wprowadzane są optymalne ustawienia. Tryb ten umożliwia automatyczne fotografowanie przy odpowiednich ustawieniach.
Wybór sceny	Zdjęcia są wykonywane przy zadanych wcześniej ustawieniach dobranych do obiektu lub warunków.
Rozległa panorama	Fotografowanie w trybie panoramicznym.
Ekspozycji ręcznej	Możliwa regulacja przysłony oraz czasu otwarcia migawki.

Priorytet migawki	Możliwa regulacja czasu otwarcia migawki w celu utrwalenia ruchu obiektu.
Priorytet przysłony	Wykonuje zdjęcie, ustawiając przysłonę i zmieniając zakres ostrości lub rozmywa tło.
Program Auto	Automatyczne fotografowanie z doбором niestandardowych ustawień za wyjątkiem ekspozycji (czasu otwarcia migawki i przysłony).

Aparat

Ustawianie funkcji fotografowania typu zdjęcia seryjne, samowyzwalacz czy lampa błyskowa.

Tryb pracy	Wybór trybu pracy typu zdjęcia seryjne, samowyzwalacz czy bracketing.
Tryb błysku	Wybór sposobu wyzwalania błysku.
Wybór AF/MF	Wybór automatycznego lub ręcznego trybu ustawiania ostrości.
Obszar autofokusa	Wybór obszaru ostrości.
Tryb autofokusa	Wybór metody automatycznego ustawiania ostrości.
Śledzenie ostrością	Utrzymywanie ostrości na śledzonym obiekcie.
Wykrywanie twarzy	Automatyczne rozpoznawanie twarzy osób i dobór do nich odpowiednich ustawień ostrości i ekspozycji.
Rejestracja twarzy	Rejestracja lub zmiana priorytetowej osoby przy ustawianiu ostrości.
Zdj. z uśmiechem	Po każdorazowym wykryciu uśmiechu w aparacie zostaje automatycznie wywołana migawka.
Automat. kadrowanie	Podczas robienia zdjęć twarzy, zbliżeń obiektów (tryb makro) lub obiektów śledzonych przez funkcję [Śledzenie ostrością], aparat analizuje scenę i automatycznie przycina zrobione zdjęcie do odpowiedniej kompozycji.
Efekt gładkiej skóry	Uzyskiwanie gładkiej skóry przy użyciu funkcji [Wykrywanie twarzy].
Wskaz. dot. fotograf.	Pozwala wyświetlić wszystkie wskazówki fotografowania.
Wyśw. LCD (DISP)	Zmienia informacje wyświetlane na ekranie.
Przycisk DISP (monitor)	Zmienia informacje wyświetlane na ekranie, gdy zostanie naciśnięty przycisk DISP.

Rozm. Obrazu

Umożliwia ustawianie rozmiaru i formatu obrazu.

Zdjęcie	
Rozm. Obrazu	Wybór rozmiaru obrazu.
Format obrazu	Wybór formatu obrazu.
Jakość	Wybór formatu kompresji.
Panorama	
Rozm. Obrazu	Wybór rozmiaru zdjęć panoramicznych.
Kierunek panoramy	Wybór kierunku kadrowania podczas robienia zdjęć panoramicznych.
Film	
Format pliku	Opcja AVCHD lub MP4.
Ustawienie nagrywania	Wybór rozmiaru obrazu, ilości klatek na sekundę i jakości obrazu w przypadku filmów.

Jasność/ Kolor

Umożliwia wprowadzanie ustawień jasności, np. tryb pomiaru, oraz ustawień kolorów, np. balans bieli.

Kompens.eksp.	Do kompensacji jasności całego obrazu.
ISO	Ustawianie czułości ISO.
Balans bieli	Dobór temperatury barwowej do warunków oświetlenia.
Tryb pomiaru	Wybór sposobu pomiaru jasności.
Korekcja błysku	Regulacja mocy błysku lampy.
DRO/Auto HDR	Automatyczna korekta jasności lub kontrastu.
Efekt wizualny	Fotografowanie z wybranymi efektami w celu oddania niezwyklej atmosfery.
Strefa twórcza	Wybór metody przetwarzania obrazu.

Odtwarzanie

Umożliwia ustawianie funkcji odtwarzania.

Kasuj	Usuwanie obrazów.
Wybierz zdjęcie/film	Pozwala określić, jak grupować obrazy do odtwarzania (Tryb oglądania).
Pokaz zdjęć	Automatyczne odtwarzanie obrazów.
Określ wydruk	Wybór zdjęć do wydruku lub wprowadzanie ustawień drukowania.

Indeks obrazów	Wybór liczby obrazów wyświetlanych na ekranie indeksu.
🔍 Powiększ	Powiększanie obrazu.
Obróć	Obracanie zdjęć.
Chroń	Ochrona lub anulowanie ochrony obrazów.
Nastaw. głośności	Ustawianie poziomu głośności filmów.
Wyświetlane dane	Zmiana informacji wyświetlanych na ekranie odtwarzania.

Ustawienia

Umożliwia wprowadzanie bardziej szczegółowych ustawień fotografowania lub zmianę ustawień aparatu.

Nastawienia nagryw	
AEL z naciśn. spustu	Określa, czy ekspozycja ma być ustawiana po naciśnięciu przycisku migawki do połowy.
Wspomaganie AF	Ustawianie wspomaganie AF przy automatycznym ustawianiu ostrości w słabo oświetlonych miejscach.
Red.czerw.oczu	Przed zrobieniem zdjęcia z użyciem lampy błyskowej uruchamiany jest błysk wstępny eliminujący efekt czerwonych oczu.
Wyśw. podgląd na żywo	Wybór, czy wartość kompensacji ekspozycji i inne parametry mają być wyświetlane na ekranie.
Auto podgląd	Ustawianie czasu wyświetlania zdjęcia po jego wykonaniu.
Linia siatki	Włączanie linii siatki pomocnych przy komponowaniu kadru.
Poziom zarysu	Uwydatnienie wybranym kolorem zarysu obszarów z ustawioną ostrością.
Kolor zarysu	Ustawianie koloru wykorzystywanego w przypadku funkcji uwydatniania zarysu.
Wyraźny zoom obr.	Powiększa obraz z wyższą jakością niż [Zoom cyfrowy].
Zoom cyfrowy	Powiększa obraz w większym stopniu niż funkcja [Wyraźny zoom obr.]. Funkcja ta jest dostępna również podczas nagrywania filmów.
Samowyzw. do autoport.	Określa tryb fotografowania, gdy ekran jest obrócony w górę o około 180 stopni. Gdy ustawisz [Samowyzw. do autoport.] na [WŁ.], włączany jest 3-sekundowy samowyzwalacz, co pozwala zmniejszyć drgania aparatu podczas wykonywania autoportretów.
Pojd. zdj. Lepsza autom.	Określa, czy wszystkie zdjęcia wykonane seryjnie w trybie [Lepsza automatyka] mają być zapisane.
Wspomaganie MF	Wyświetlanie powiększonego obrazu w przypadku ręcznego ustawiania ostrości.
Czas wsp. MF	Ustawianie czasu, przez który obraz będzie wyświetlany w powiększeniu.
Przestrzeń barw	Zmiana zakresu odtwarzanych barw.

SteadyShot	Ustawianie kompensacji drgań aparatu.
Wyzw.bez obiek.	Ustawianie, czy w przypadku braku obiektywu migawka ma być wyzwalana, czy nie.
Red.sz.dł.naśw.	Ustawianie obróbki obrazu z redukcją szumów przy fotografowaniu z długim czasem ekspozycji.
Red.sz.wys.ISO	Ustawianie obróbki obrazu z redukcją szumów przy fotografowaniu z wysoką czułością ISO.
Komp. ob.:Winiętowanie	Kompensacja ciemniejszych narożników ekranu.
Komp. ob.: Aber. chro.	Redukcja odchylenia koloru w narożnikach ekranu.
Komp. ob.: Zniekształc.	Kompensacja zniekształceń ekranu.
Prioryt. śledzenie twarzy	Określa, czy priorytetem ma być śledzenie danej twarzy, gdy aparat wykryje tę twarz podczas śledzenia ostrością.
Nagr. dźwięku filmu	Określa, czy podczas nagrywania filmu ma być rejestrowany dźwięk.
Reduk. szumu wiatru	Wyciszanie szumu wiatru podczas nagrywania filmów.
Regulacja AF	Precyzyjnie ustala pozycję z automatycznym ustawieniem ostrości, gdy używany jest adapter obiektywu LA-EA2 (sprzedawany oddzielnie).
Główne nastawienia	
Start menu	Wybór pierwszego wyświetlonego menu z menu głównego lub ekranu ostatniego menu.
Przycisk MOVIE	Określa, czy ma być wykorzystywany przycisk MOVIE.
Ustawienia przyc. Własne	Przypisuje funkcje do przycisku programowalnego lub prawej strony pokrętła sterowania.
Brzęczyk	Wybór sygnału dźwiękowego generowanego podczas obsługi aparatu.
 Język	Wybór języka używanego na ekranie.
Ust.daty/czasu	Ustawianie daty i godziny.
Nastawia region	Wybór regionu, w którym aparat będzie używany.
Ekran Pomocy	Włączanie i wyłączanie ekranu pomocy.
Oszcz.energii	Określa poziom trybu oszczędzania energii.
Czas rozp. oszcz. energii	Ustawianie czasu, po którym aparat przełączany jest do trybu oszczędzania energii.
Jasność LCD	Ustawia jasność ekranu.
Kolor wyświetl.	Ustawia kolor ekranu.
Szeroki obraz	Wybór metody wyświetlania szerokich obrazów.
Wyświetl.odtw.	Wybór sposobu wyświetlania obrazów w pionie.
Rozdzielczość HDMI	Ustawia rozdzielczość po podłączeniu do telewizora przez HDMI.
STER.PRZEZ HDMI	Określa, czy aparat ma być obsługiwany przy pomocy pilota do telewizora zgodnego z „BRAVIA” Sync.

Połączenie USB	Określa odpowiednią metodę podłączania USB dla każdego komputera lub urządzenia USB podłączonego do aparatu.
Ustawienia USB LUN	Zwiększa kompatybilność, ograniczając funkcje połączenia USB. Zwykle należy użyć [Wiele].
Wersja	Wyświetlanie wersji aparatu i obiektywu/adaptora obiektywu.
Tryb demonstracyjny	Określanie, czy pokaz z filmami ma być wyświetlany, czy nie.
Inicjalizuj	Przywraca ustawienia domyślne aparatu.
Karta pamięci – narzędzie	
Formatuj	Formatowanie karty pamięci.
Numer pliku	Określa metodę, która będzie używana do przypisywania numerów plików do zdjęć i filmów MP4.
Nazwa katalogu	Wybiera format nazwy folderów, w których przechowywane są zdjęcia.
Wybierz kat. fotograf.	Wybiera folder, do którego będą zapisywane zdjęcia i filmy MP4.
Nowy katalog	Tworzy nowy folder, do którego zapisywane są zdjęcia i filmy MP4.
Odz. bazę dan. obr.	Naprawa pliku bazy danych obrazów w przypadku stwierdzenia niezgodności.
Wyś. miej. na karcie	Wyświetlanie pozostałego czasu nagrywania filmów oraz liczby zdjęć, jakie można zapisać na karcie pamięci.
Ustawienia Eye-Fi*	
Ustaw. przesyłania	Włącza funkcję przesyłania danych aparatu w przypadku użycia karty Eye-Fi.

* Ustawienie to pojawia się, gdy karta Eye-Fi (sprzedawana oddzielnie) jest umieszczona w aparacie.

Wykonywanie zdjęć

W tym punkcie opisano wykonywanie zdjęć z ustawieniami obowiązującymi po zakupie aparatu.

Aparat podejmuje decyzje w zależności od sytuacji i odpowiednio zmienia ustawienia.

1 Ustaw kąt ekranu i trzymaj aparat.

Zaczyna działać funkcja Rozpoznawanie ujęcia.

2 W przypadku robienia zdjęć naciśnij spust migawki do połowy, aby ustawić ostrość na obiekcie, po czym naciśnij spust migawki do oporu, aby wykonać zdjęcie.

Podczas robienia zdjęć twarzy, zbliżeń obiektów (tryb makro) lub obiektów śledzonych przez funkcję [Śledzenie ostrością], aparat analizuje scenę i automatycznie przycina zrobione zdjęcie do odpowiedniej kompozycji. Zapisywane są oba obrazy – przycięty i nieprzycięty (strona 78).

W przypadku rejestrowania filmów naciśnięcie przycisku MOVIE uruchamia nagrywanie.

Ponowne naciśnięcie przycisku MOVIE kończy operację nagrywania.

Uwagi

- Maksymalny ciągły czas nagrywania filmu wynosi około 29 minut (ograniczenie wynikające ze specyfikacji urządzenia).
- Ciągły czas nagrywania filmu MP4 12M wynosi ok. 20 minut (ograniczenie wynikające z rozmiaru pliku 2 GB).
- Czas nagrywania może ulec skróceniu w zależności od temperatury otoczenia i warunków nagrywania.

Rozpoznawanie ujęcia - informacje



Ikona rozpoznanej sceny i wskazówki

Funkcja Rozpoznawanie ujęcia umożliwia automatyczne rozpoznawanie warunków i rejestrowanie zdjęć bądź filmów przy odpowiednich ustawieniach.

- Aparat rozpoznaje sceny: 🌙 (Nocny widok), 🌃 (Scena nocna-statyw), 🧑 (Nocny portret), 📷 (Pod światło), 📷 (Portret pod światło), 🧑 (Portret), 🏞️ (Krajobraz), 📷 (Makro), 📷 (Reflektor), 📷 (Słabe oświetl.) lub 🧒 (Dziecko) i wyświetla odpowiednią ikonę i wskazówkę na ekranie.

💡 Wskazówki dotyczące fotografowania obiektu, dla którego trudno ustawić ostrość



Gdy aparat nie może automatycznie ustawić ostrości na obiekcie, wskaźnik ostrości miga. Należy zmienić kompozycję w kadrze lub ustawienie ostrości.

Wskaźnik ostrości

Wskaźnik ostrości	Stan
● podświetlony	Ostrość jest zablokowana.
⦿ podświetlony	Ostrość potwierdzona. Ognisko przesuwa się, podążając za poruszającym się obiektem.
⦿ podświetlony	Trwa ustawianie ostrości.
● miga	Nie można ustawić ostrości.

- W poniższych sytuacjach mogą wystąpić problemy z ustawieniem ostrości:
 - Jest ciemno i obiekt znajduje się daleko.
 - Słaby kontrast między obiektem a tłem.
 - Obiekt znajduje się za szybą.
 - Obiekt szybko się porusza.
 - Obiekt odbija światło, na przykład lustro, lub ma błyszczące powierzchnie.
 - Obiekt połykuje.
 - Obiekt jest oświetlony od tyłu.

Odtwarzanie obrazów

Zarejestrowane obrazy można odtworzyć.

- 1 Naciśnij przycisk  (Odtwarzania).
- 2 Wybierz obraz pokrętle sterowania.
- 3 W celu odtworzenia obrazów lub filmów panoramicznych należy nacisnąć środkową sekcję pokręta sterowania.

Podczas odtwarzania filmów	Obsługa pokręta sterowania
Pauza/wznowienie	Naciśnij środkową sekcję.
Przewijanie do przodu	Naciśnij prawą stronę lub przekręć pokrętło sterowania w prawo.
Przewijanie do tyłu	Naciśnij lewą stronę lub przekręć pokrętło sterowania w lewo.
Odtwarzanie w zwolnionym tempie do przodu	W trybie pauzy obróć zgodnie z ruchem wskazówek zegara.
Odtwarzanie w zwolnionym tempie do tyłu*	W trybie pauzy obróć przeciwnie do ruchu wskazówek zegara.
Regulacja poziomu głośności	Naciśnij dolną sekcję → górna/dolna sekcja.

* Film będzie odtwarzany klatka po klatce.

Uwagi

- Obrazy panoramiczne zarejestrowane z poziomu innych urządzeń mogą być odtwarzane nieprawidłowo.



Wyświetlanie wybranego folderu

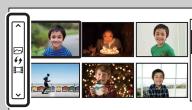

Aby wybrać odpowiedni folder, wybierz pasek z lewej strony ekranu indeksu zdjęć (strona 53), a następnie naciśnij górną lub dolną część pokręta sterowania. Możesz przełączyć przeglądanie zdjęć i odtwarzanie filmów, naciskając środek pokręta sterowania.

Odtwarzanie w powiększeniu

Część zdjęcia można powiększyć podczas przeglądania. Można w ten sposób wygodnie sprawdzić ostrość zarejestrowanego zdjęcia. Odtwarzane obrazy można powiększyć z poziomu menu (strona 107).

- 1 Wyświetl zdjęcie, które chcesz powiększyć, a następnie przesunąć dźwignię zoomu (W/T) w stronę T (Q).
- 2 Zmień skalę, obracając pokrętkę sterowania.
- 3 Naciśnięcie górnej/dolnej/prawej/lewej sekcji pokrętła sterowania pozwala wybrać obszar do powiększenia.
- 4 Aby anulować odtwarzanie w powiększeniu, wybierz X.

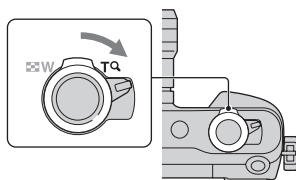

Uwagi

- Z funkcji odtwarzania w powiększeniu nie można korzystać w przypadku filmów.

Zakres skalowania

Zakres skalowania jest następujący:

Rozmiar obrazu	Zakres skalowania
L	Ok. $\times 1,0 - \times 13,6$
M	Ok. $\times 1,0 - \times 9,9$
S	Ok. $\times 1,0 - \times 6,8$

Usuwanie obrazów

Wyświetlany obraz można usunąć.

- 1 Wyświetlając zdjęcie, które chcesz usunąć, wybierz  (Kasuj).
- 2 Wybrać OK.
Aby przerwać operację, wystarczy wybrać **X**.

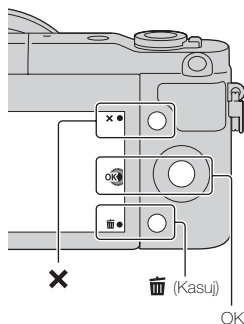

Uwagi

- Nie można usuwać obrazów chronionych.
- Usuniętego zdjęcia nie można przywrócić. Zanim przejdziesz dalej upewnij się, że chcesz usunąć dane zdjęcie.



Usuwanie kilku obrazów

Aby wybrać lub skasować kilka obrazów jednocześnie, należy wybrać MENU → [Odtwarzanie] → [Kasuj].

Kreatywność fotograf.

Korzystając z funkcji [Kreatywność fotograf.], możesz w łatwy sposób wykonać zdjęcia obiektu i uzyskać artystyczny efekt.

- 1 Ustaw tryb fotografowania na [Inteligentna auto] lub [Lepsza automatyka].
- 2 Naciśnij dolną część pokrętki sterowania, a potem wybierz  (Kreatywność fotograf.).

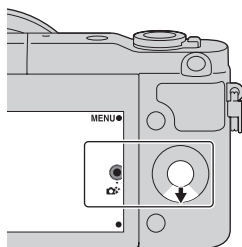

- 3 Wybierz pozycję, którą chcesz ustawić spośród pozycji wyświetlanych u dołu ekranu.

Możesz korzystać z pozycji konfiguracji [Kreatywność fotograf.] jednocześnie.

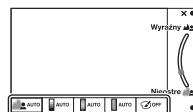

- 4 Wybierz odpowiednie ustawienie.
- 5 Aby wykonać zdjęcie, naciśnij przycisk migawki. Aby rozpocząć nagrywanie filmu, naciśnij przycisk MOVIE. Aby powrócić do trybu [Inteligentna auto] lub [Lepsza automatyka], wybierz **X**.

Nieo. tło (str. 34)	Ustawia rozmycie tła.
Jasność (str. 35)	Ustawia jasność.
Kolor (str. 36)	Ustawia kolor.
Jaskrawość (str. 37)	Ustawia jaskrawość.
Efekt wizualny (str. 38)	Wybiera odpowiedni filtr efektu do zdjęcia.



Uwagi

- Funkcja [Kreatywność fotograf.] jest dostępna tylko wtedy, gdy założony jest obiektyw E-mount.
- Funkcja [Kreatywność fotograf.] jest dostępna tylko wtedy, gdy [Tryb fotograf.] jest ustawiony na [Inteligentna auto] lub [Lepsza automatyka].
- Nie można korzystać z funkcji zdjęcia z uśmiechem.
- Gdy włączony jest tryb [Kreatywność fotograf.], kilka pozycji, które zostały ustawione w menu, nie obowiązuje.
- Gdy aparat powraca do trybu [Inteligentna auto] lub [Lepsza automatyka] lub zostanie wyłączony, ustawienia te zostają przywrócone do ustawień domyślnych.
- Możesz ustawić [Nieo. tło] tylko podczas nagrywania filmów z funkcją [Kreatywność fotograf.].
- Jeśli włączysz funkcję [Kreatywność fotograf.], gdy aktywny jest tryb [Lepsza automatyka], aparat nie wykona zdjęcia składanego.

Nieo. tło

Funkcja kreatywności fotografowania pozwala łatwo rozmyć tło tak, aby obiekt lepiej się wyróżniał; efekt rozogniskowania można sprawdzić na ekranie. Możesz nagrać film z ustawioną wartością efektu rozogniskowania.



- 1 MENU → [Tryb fotograf.] → [Inteligentna auto] lub [Lepsza automatyka].
- 2 Wybrać  (Kreatywność fotograf.).
- 3 Wybrać [Nieo. tło].
- 4 Rozogniskuj tło.
 -  : Możesz ustawić ostrość zarówno obiektu jak i tła.
 -  : Możesz rozogniskować tło.Wybierz [AUTO], aby przywrócić stan wyjściowy.

Uwagi

- Zakres rozogniskowania zależy od stosowanego obiektywu.
- Efekt rozogniskowania może nie być zauważalny, w zależności od odległości od obiektu i stosowanego obiektywu.

 Wskazówki pozwalające na lepsze rozogniskowanie tła

- Zbliź się do obiektu.
- Zwiększ odległość między obiektem a tłem.

Jasność

Możesz łatwo ustawić jasność w opcji [Kreatywność fotograf.].

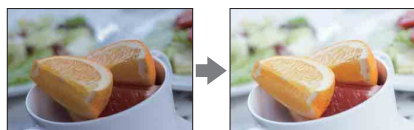

- 1 MENU → [Tryb fotograf.] → [Inteligentna auto] lub [Lepsza automatyka].
- 2 Wybrać  (Kreatywność fotograf.).
- 3 Wybrać [Jasność].
- 4 Wybierz odpowiednią jasność.
 - : Możesz rozjaśnić swoje zdjęcia.
 - : Możesz przyciemnić swoje zdjęcia.Wybierz [AUTO], aby przywrócić stan wyjściowy.

Kolor

Możesz łatwo ustawić kolor w opcji [Kreatywność fotograf.].

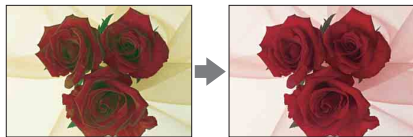

1 MENU → [Tryb fotograf.] → [Inteligentna auto] lub [Lepsza automatyka].

2 Wybrać  (Kreatywność fotograf.).

3 Wybrać [Kolor].

4 Wybierz odpowiedni kolor.

: Możesz ustawić cieplejszy kolor.

: Możesz ustawić zimniejszy kolor.

Wybierz [AUTO], aby przywrócić stan wyjściowy.

Jaskrawość

Możesz łatwo ustawić jaskrawość w opcji [Kreatywność fotograf.].













- 1 MENU → [Tryb fotograf.] → [Inteligentna auto] lub [Lepsza automatyka].
- 2 Wybrać  (Kreatywność fotograf.).
- 3 Wybrać [Jaskrawość].
- 4 Wybierz odpowiednią jaskrawość.
 - : Możesz sprawić, że zdjęcia będą bardziej jaskrawe.
 - : Możesz sprawić, że zdjęcia będą bardziej stonowane.Wybierz [AUTO], aby przywrócić stan wyjściowy.

Efekt wizualny

Możesz łatwo ustawić [Efekt wizualny] w opcji [Kreatywność fotograf.]. Wybierz odpowiedni filtr efektu, aby uzyskać ciekawsze, bardziej artystyczne obrazy:

- 1 MENU → [Tryb fotograf.] → [Inteligentna auto] lub [Lepsza automatyka].
- 2 Wybrać  (Kreatywność fotograf.).
- 3 Wybrać [Efekt wizualny].
- 4 Wybierz odpowiedni efekt.
Wybierz [AUTO], aby przywrócić stan wyjściowy.

 OFF (WYŁ.)	Wyłącza funkcję efektu wizualnego.	
 (Aparat zabawka)	Uzyskiwanie wrażenia zdjęcia z aparatu zabawki z ciemniejszymi narożnikami i wyrazistymi barwami.	
 (Kolor pop)	Uzyskiwanie żywych barw dzięki uwydatnieniu odcieni kolorów.	
 (Posteryzacja: kolor)	Tworzy kontrastowy, abstrakcyjny obraz poprzez silny akcent na barwy podstawowe.	
 (Posteryzacja: cz-b)	Tworzy kontrastowy, abstrakcyjny obraz w czerni i bieli.	
 (Zdjęcie retro)	Uzyskiwanie wrażenia starego zdjęcia dzięki zastosowaniu odcieni sepii i przyciemnionemu kontrastu.	
 (High-key: Miękki)	Uzyskiwanie obrazu o określonej atmosferze: jaskrawy, przezroczysty, eteryczny, delikatny, miękki.	

<p>Part (Kolor częściowy: czerwony)</p>	<p>Tworzy obraz, w którym kolor czerwony pozostaje niezmieniony, a wszystkie inne kolory zmieniają się na czarny i biały.</p>	
<p>Part (Kolor częściowy: zielony)</p>	<p>Tworzy obraz, w którym kolor zielony pozostaje niezmieniony, a wszystkie inne kolory zmieniają się na czarny i biały.</p>	
<p>Part (Kolor częściowy: niebieski)</p>	<p>Tworzy obraz, w którym kolor niebieski pozostaje niezmieniony, a wszystkie inne kolory zmieniają się na czarny i biały.</p>	
<p>Part (Kolor częściowy: żółty)</p>	<p>Tworzy obraz, w którym kolor żółty pozostaje niezmieniony, a wszystkie inne kolory zmieniają się na czarny i biały.</p>	
<p>HC BR (Cz.-b. duży kontrast)</p>	<p>Tworzy obraz o wysokim kontraście w czerni i bieli.</p>	

Uwagi

- Przy niektórych obiektach po wybraniu opcji [Kolor częściowy] wybrana kolorystyka obrazów może nie zostać zachowana.
- Liczba efektów w opcji [Kreatywność fotograf.] jest ograniczona. Nie są również dostępne ustawienia szczegółowe. Możesz użyć większej liczby efektów oraz dokonać szczegółowych ustawień, korzystając z OPTION. Wybrać MENU → [Jasność/ Kolor] → [Efekt wizualny] (strona 98).

DISP (Wyświetlane dane)

Korzystając z pokrętki sterowania:

- 1 Kilkakrotne naciśnięcie DISP (Wyświetlane dane) na pokrętkę sterowania, pozwala wybrać właściwy tryb.





Z poziomu Menu:

- 1 Podczas fotografowania lub filmowania MENU → [Aparat] → [Wyśw. LCD (DISP)].
Podczas odtwarzania: MENU → [Odtwarzanie] → [Wyświetlane dane].
- 2 Wybierz właściwy tryb.

Uwagi

- [Histogram] nie jest wyświetlany podczas następujących czynności.
 - Nagrywanie/odtwarzanie filmów
 - Fotografowanie/przeglądanie panoramy
 - [Pokaz zdjęć]

Podczas fotografowania lub filmowania



Wyśw. LCD (DISP)			
	Wyświetl. graf.	Wyświetlane są podstawowe informacje dotyczące fotografowania lub filmowania. Pokazuje szybkość migawki i liczbę przysłony w postaci graficznej, chyba, że [Tryb fotograf.] ustawiony jest na [Rozległa panorama].	
✓	Wyśw. wszystk. inf.	Podawane są informacje dotyczące zapisu.	
	Wyśw. duże litery	Podawane są tylko ważniejsze informacje większą czcionką.	
	Brak informacji	Informacje dotyczące zapisu nie są wyświetlane.	

	Histogram	Graficzna prezentacja rozkładu luminancji.	
--	------------------	--------------------------------------------	----------------------------------------------------------------------------------

 Ustawianie dostępnych trybów wyświetlania na ekranie

Możesz wybrać, które tryby wyświetlania na ekranie będą dostępne do wyboru w trybie fotografowania przy użyciu [Przycisk DISP (monitor)] (strona 81).

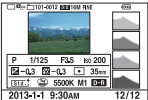
Podczas odtwarzania

✓	Wyśw. inn. inf.	Podawane są informacje dotyczące zapisu.	
	Histogram	Oprócz informacji dotyczących zapisu, w postaci graficznej wyświetlany jest rozkład luminancji.	
	Brak informacji	Informacje dotyczące zapisu nie są wyświetlane.	

💡 Co to jest histogram?

Histogram to sposób prezentacji rozkładu luminancji informujący o tym, ile pikseli o określonej jasności znajduje się na danym zdjęciu. W przypadku jaśniejszego obrazu następuje przesunięcie całego histogramu w prawą stronę, a w przypadku ciemniejszego obrazu - w lewą stronę.

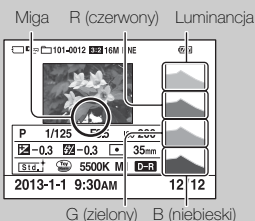

- Jeśli na zdjęciu widać utratę szczegółów w miejscach prześwietlonych i w cieniach, obszary te migają na histogramie podczas przeglądania (ostrzeżenie o granicach luminancji).

Kompens.eksp.

Istnieje możliwość regulacji ekspozycji co 1/3 EV w zakresie od -3,0 EV do +3,0 EV.

- 1  (Kompens.eksp.) na pokrętle sterowania → wybrana wartość.
Albo MENU → [Jasność/ Kolor] → [Kompens.eksp.] → wybrana wartość.

Uwagi

- Z funkcji [Kompens.eksp.] nie można korzystać w następujących trybach:
 - [Inteligentna auto]
 - [Lepsza automatyka]
 - [Wybór sceny]
 - [Ekspozycji ręcznej]
- Istnieje możliwość regulacji ekspozycji w zakresie od -2,0 EV do +2,0 EV dla filmów.
- W przypadku fotografowania obiektu przy bardzo mocnym lub bardzo słabym oświetleniu, albo podczas korzystania z lampy błyskowej, może nie udać się uzyskać zadowalających efektów.
- Mimo że ekspozycję można regulować w zakresie między -3,0 EV a +3,0 EV, podczas rejestrowania obrazu na ekranie pojawiają się tylko wartości z przedziału -2,0 EV a +2,0 EV z odpowiadającą im jasnością obrazu. Ustawienie ekspozycji spoza podanego zakresu nie daje żadnego efektu w postaci zmiany jasności ekranu, ale znajdzie odzwierciedlenie na zarejestrowanym obrazie.



Ustawienie ekspozycji dla uzyskania lepszych obrazów



Prześwietlenie = zbyt dużo światła
Błady obraz



Przestaw [Kompens.eksp.] w stronę -.



Prawidłowa ekspozycja



Przestaw [Kompens.eksp.] w stronę +.



Niedoświetlenie = zbyt mało światła
Przyciemniony obraz

- Aby wykonywać zdjęcia rozjaśnionych obiektów, przestaw kompensację ekspozycji w stronę +.
Aby zdjęcia żywności przyciągały wzrok, ustaw większą jasność zdjęcia niż zazwyczaj i postaraj się fotografować żywność na białym tle.
- Jeśli chcesz fotografować niebieskie niebo w żywszych kolorach, przestaw kompensację ekspozycji w stronę -.

Tryb pracy

Istnieje możliwość ustawienia trybu zdjęć seryjnych, samowyzwalacza lub bracketingu.

- 1 / (Tryb pracy) na pokrętle sterowania → żądany tryb.
Albo MENU → [Aparat] → [Tryb pracy] → żądany tryb.



	(Zdjęcia pojedyncze)	Wykonanie 1 zdjęcia. Zwykły tryb fotografowania.
	(Zdjęcia seryjne)	Po naciśnięciu spustu migawki aż do momentu jego zwolnienia wykonywane są zdjęcia seryjne (strona 45).
	(Zdj. ser. pier. czasu)	Po naciśnięciu spustu migawki aż do momentu jego zwolnienia wykonywane są szybkie zdjęcia seryjne (strona 46).
	(Samowyzw)	Wykonanie zdjęcia po upływie 10 lub 2 sekund (strona 47).
	(Samowyzw. (ser.))	Wykonanie zdjęć seryjnych po upływie 10 sekund (strona 48).
	(Bracket: Seryjne)	Przytrzymanie wciśniętego spustu migawki spowoduje wykonanie kolejno 3 zdjęć o różnych poziomach jasności (strona 49).

Uwagi

- Ustawienia tego nie można zmienić podczas korzystania z następujących funkcji:
 - [Z ręki o zmierzchu] [Korekcja drgań] w opcji [Wybór sceny]
 - [Rozległa panorama]
 - [Auto HDR]
 - [Miękką ostrość], [Malowidło HDR], [Cz-b o bogatej grad.], [Miniatura] w opcji [Efekt wizualny]
 - Opcja [Samowyzw. do autoport.] jest ustawiona na [WL.], aparat jest gotów do wykonania autoportretu

Zdjęcia seryjne

Po naciśnięciu spustu migawki aż do momentu jego zwolnienia wykonywane są zdjęcia seryjne.

- 1  /  (Tryb pracy) na pokrętle sterowania → [Zdjęcia seryjne].
Albo MENU → [Aparat] → [Tryb pracy] → [Zdjęcia seryjne].

Uwagi

- Z funkcji [Zdjęcia seryjne] nie można korzystać w następujących trybach:
 - [Wybór sceny] z wyłączeniem [Sporty]
 - [Rozległa panorama]
 - [Zdj. z uśmiechem]
 - [Auto HDR]
 - [Miękka ostrość], [Malowidło HDR], [Cz-b o bogatej grad.], [Miniatura] w opcji [Efekt wizualny]
 - Opcja [Samowyzw. do autoport.] jest ustawiona na [WŁ.], aparat jest gotów do wykonania autoportretu

 Dalsze ustawianie ostrości i ekspozycji podczas wykonywania zdjęć seryjnych

Ustaw [Tryb autofokusa] na [Ciąg. autofokus] (str. 72).



Ustaw [AEL z naciśn. spustu] na [WYŁ.] (str. 111).

- Ekspozycja pierwszego zdjęcia jest ustawiana po wciśnięciu przycisku migawki do połowy. Aparat dalej ustawia ekspozycję pozostałych zdjęć.

Zdj. ser. pier. czasu

Aparat wykonuje zdjęcia tak długo, jak długo naciśnięty jest przycisk. Możesz wykonywać zdjęcia szybciej, niż w przypadku opcji [Zdjęcia seryjne] (maks ok. 4 zdjęć na sekundę/maks. ok. 9 zdjęć łącznie*).

* Z założonym obiektywem E PZ 16-50 mm F3.5-5.6 OSS (w zestawie)

- 1  /  (Tryb pracy) na pokrętle sterowania → [Zdj. ser. pier. czasu].
Albo MENU → [Aparat] → [Tryb pracy] → [Zdj. ser. pier. czasu].

Uwagi

- Z funkcji [Zdj. ser. pier. czasu] nie można korzystać w następujących trybach.
 - [Wybór sceny] z wyłączeniem [Sporty]
 - [Rozległa panorama]
 - [Zdj. z uśmiechem]
 - [Auto HDR]
 - [Miękka ostrość], [Malowidło HDR], [Cz-b o bogatej grad.], [Miniatura] w opcji [Efekt wizualny]
 - Opcja [Samowyzw. do autoport.] jest ustawiona na [WŁ.], aparat jest gotów do wykonania autoportretu
- Prędkość wykonywania zdjęć w serii określana jest przy użyciu naszych kryteriów. Prędkość wykonywania zdjęć może być niższa, w zależności od warunków (rozmiar zdjęcia, ustawienie ISO, redukcja szumów przy wysokim ISO czy też ustawienie [Komp. ob.: Zniekształc.]).
- Przy wykonywaniu zdjęć seryjnych wyświetlany jest natychmiast obraz każdego zdjęcia.
- Ostrość jest ustawiana przy pierwszym zdjęciu. Gdy opcja [AEL z naciśn. spustu] jest ustawiona na [WYŁ.], aparat dostosowuje wartość ekspozycji do każdego ujęcia po pierwszym zdjęciu.

Samowyzw

1 / (Tryb pracy) na pokrętle sterowania → [Samowyzw].
Albo MENU → [Aparat] → [Tryb pracy] → [Samowyzw].

2 OPTION → żądany tryb.

Aby anulować samowyzwalacz, wystarczy nacisnąć / (Tryb pracy) i zaznaczyć [Zdjęcia pojedyncze].



	₁₀ (Samowyzwalacz: 10 s)	Ustawianie 10-sekundowego opóźnienia samowyzwalacza. Gdy naciśniesz przycisk migawki, lampka samowyzwalacza zacznie migać i słychać sygnał dźwiękowy aż do uruchomienia się migawki. Aby anulować samowyzwalacz, wystarczy nacisnąć / (Tryb pracy) na pokrętle sterowania.
	₂ (Samowyzwalacz: 2 s)	Ustawianie 2-sekundowego opóźnienia samowyzwalacza. Pozwala ono zredukować drgania aparatu spowodowane naciśnięciem spustu migawki.

Uwagi



- Z funkcji [Samowyzw] nie można korzystać w następujących trybach:
 - [Z ręki o zmierzchu] [Korekcja drgań] w opcji [Wybór sceny]
 - [Rozległa panorama]
 - [Zdj. z uśmiechem]
 - [Auto HDR]
 - [Miękka ostrość], [Malowidło HDR], [Cz-b o bogatej grad.], [Miniatura] w opcji [Efekt wizualny]
 - Opcja [Samowyzw. do autoport.] jest ustawiona na [WŁ.], aparat jest gotów do wykonania autoportretu





Samowyzw. (ser.)

Po upływie 10 sekund wykonywana jest seria zadanej liczby zdjęć. Z grupy zrobionych zdjęć można potem wybrać najlepsze.

1  /  (Tryb pracy) na pokrętle sterowania → [Samowyzw. (ser.)].
Albo MENU → [Aparat] → [Tryb pracy] → [Samowyzw. (ser.)].

2 OPTION → żądany tryb.

Aby anulować samowyzwalacz, wystarczy nacisnąć  /  (Tryb pracy) i zaznaczyć [Zdjęcia pojedyncze].

✓	 c3 (Samowyzw. (ser.): 10 s, 3 zdjęcia)	Wykonanie serii 3 lub 5 zdjęć po upływie 10 sekund. Po naciśnięciu spustu migawki zacznie migać lampka samowyzwalacza i do momentu zadziałania migawki słyhać będzie sygnał dźwiękowy.
	 c5 (Samowyzw. (ser.): 10 s, 5 zdjęć)	Aby anulować samowyzwalacz, wystarczy nacisnąć  /  (Tryb pracy) na pokrętle sterowania.

Uwagi



- Z funkcji [Samowyzw. (ser.)] nie można korzystać w następujących trybach:
 - [Z ręki o zmierniku] [Korekcja drgań] w opcji [Wybór sceny]
 - [Rozległa panorama]
 - [Zdj. z uśmiechem]
 - [Auto HDR]
 - [Miękką ostrość], [Malowidło HDR], [Cz-b o bogatej grad.], [Miniatura] w opcji [Efekt wizualny]
 - Opcja [Samowyzw. do autoport.] jest ustawiona na [WŁ.], aparat jest gotów do wykonania autoportretu

Bracket: Seryjne

Wykonuje trzy zdjęcia, automatycznie zmieniając ekspozycję z podstawowej na ciemniejszą i jaśniejszą. W tym celu należy nacisnąć i przytrzymać spust migawki do momentu zakończenia operacji rejestrowania w trybie bracketingu.



Po zarejestrowaniu można wybrać optymalne zdjęcie.







1  /  (Tryb pracy) na pokrętle sterowania → [Bracket: Seryjne].

Albo MENU → [Aparat] → [Tryb pracy] → [Bracket: Seryjne].

2 OPTION → żądany tryb.

Aby anulować bracketing, wystarczy nacisnąć  /  (Tryb pracy) i zaznaczyć [Zdjęcia pojedyncze].

<input checked="" type="checkbox"/>	 (Bracket: Seryjne: 0,3 EV)	Zdjęcia są wykonywane zgodnie z ustawioną wartością odchylenia (kroku) od ekspozycji podstawowej.
<input type="checkbox"/>	 (Bracket: Seryjne: 0,7 EV)	
<input type="checkbox"/>	 (Bracket: Seryjne: 1,0 EV)	
<input type="checkbox"/>	 (Bracket: Seryjne: 2,0 EV)	
<input type="checkbox"/>	 (Bracket: Seryjne: 3,0 EV)	

Uwagi

- Z funkcji [Bracket: Seryjne] nie można korzystać w następujących trybach:
 - [Inteligentna auto]
 - [Lepsza automatyka]
 - [Wybór sceny]
 - [Rozległa panorama]
 - [Zdj. z uśmiechem]
 - [Auto HDR]
 - [Mięka ostrość], [Malowidło HDR], [Cz-b o bogatej grad.], [Miniatura] w opcji [Efekt wizualny]
 - Opcja [Samowyzw. do autoport.] jest ustawiona na [WŁ.], aparat jest gotów do wykonania autoportretu
- Ostatnie zdjęcie jest wyświetlane w trybie autopodglądu.
- W trybie [Ekspozycję ręcznej] przesunięcie ekspozycji realizowane jest przez zmianę czasu otwarcia migawki.
- W przypadku regulacji ekspozycji jej zmiana następuje w oparciu o skompensowaną wartość.

Ustawianie czułości na światło.

1 ISO (ISO) na pokrętle sterowania → wybrane ustawienie.

Albo: MENU → [Jasność/ Kolor] → [ISO] → wybrane ustawienie.

✓	ISO (ISO AUTO) ISO AUTO	Automatyczne ustawianie czułości ISO.
	200/400/800/1600/ 3200/6400/12800/ 16000	Ustawianie czułości przetwornika obrazu na światło. Przy większych poziomach czułości można uzyskać krótsze czasy otwarcia migawki i/lub mniejsze ustawienia przysłony (większe liczby F).

Uwagi

- Opcja [ISO AUTO] jest wybierana w następujących trybach:
 - [Inteligentna auto]
 - [Lepsza automatyka]
 - [Wybór sceny]
 - [Rozległa panorama]
- Im większa liczba, tym wyższy poziom szumów.
- Gdy tryb fotografowania ustawiony jest na [Program Auto], [Priorytet przysłony], [Priorytet migawki] oraz opcja [ISO] jest ustawiona na [ISO AUTO], ISO ustawione jest automatycznie w zakresie pomiędzy [ISO 200] a [ISO 3200].
- W przypadku nagrywania filmów maksymalna czułość ISO, jaką można ustawić, to [ISO 3200]. Jeśli podczas nagrywania filmu ustawiona jest większa wartość niż [ISO 3200], wartość jest automatycznie zmieniana na [ISO 3200].
- Ustawienie [ISO AUTO] nie jest dostępne w trybie [Ekspozycji ręcznej]. Po zmianie trybu ekspozycji na [Ekspozycji ręcznej] przy ustawieniu [ISO AUTO] czułość jest przełączana na [ISO 200]. Ustaw ISO zgodnie z warunkami otoczenia.

💡 Regulacja czułości ISO (zalecany wskaźnik ekspozycji)

Ustawienie ISO (szybkość) to czułość na światło nośnika zapisu, który obejmuje przetwornik obrazu odbierający światło. Nawet przy tej samej ekspozycji zdjęcia różnią się w zależności od ustawienia czułości ISO.



Wysoka czułość ISO

Przy wysokiej czułości ISO utrwalane zdjęcia będą miały odpowiednią jasność nawet przy niedostatecznym naświetleniu. Jednakże wraz ze wzrostem czułości ISO zwiększa się poziom szumów na zdjęciu.



Niska czułość ISO

Rejestrowany obraz jest gładki. Jednakże niska czułość ISO zostanie skompensowana przez wydłużenie czasu otwarcia migawki. Należy więc wziąć pod uwagę również drgania aparatu lub ruch obiektów.

Zoom

Możesz powiększać obiekty do wykonania zdjęcia przy pomocy obiektywu z zoomem. Poza tym dzięki funkcji zoom aparatu możesz zastosować większy zoom, niż współczynnik zoomu obiektywu, aby powiększyć obraz.

Gdy dołączony jest obiektyw z zoomem elektrycznym:

1 Gdy dołączony jest obiektyw z zoomem, obróć pierścień zoomu obiektywu.

- Możesz również ustawić zoom przy użyciu dźwigni zoomu na obiektywie lub dźwigni zoomu (W/T) aparatu.
- Aparat automatycznie włącza funkcję zoom aparatu, gdy skala powiększenia jest większa niż zoom optyczny.

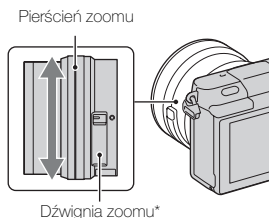

Gdy dołączony jest obiektyw z zoomem ręcznym/obiektyw ze stałą ogniskową:

1 Gdy dołączony jest obiektyw z zoomem, obróć pierścień zoomu obiektywu.

Przesuwając dźwignię zoomu (W/T), możesz ustawić zoom dostępny jako funkcja aparatu.

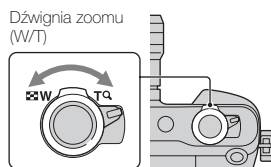





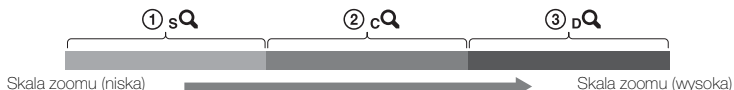

* Tylko w obiektywach z zoomem elektrycznym.

Funkcje zoomu dostępne w tym aparacie

Funkcja zoomu aparatu zapewnia większe powiększenie, łącząc różne rodzaje zoomu. Ikona wyświetlana na ekranie zmienia się następująco w zależności od wybranej funkcji zoom.

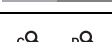

- ① **sQ** Inteligentny zoom: Możesz powiększać obrazy, częściowo je przycinając. (Dostępny tylko, gdy opcja [Rozm. Obrazu] ustawiona jest na [M] lub [S] (strona 82).)
- ② **cQ** Wyraźny zoom obr.: Możesz powiększać obrazy, korzystając z przetwarzania wysokiej jakości (strona 119).
- ③ **DQ** Zoom cyfrowy: Możesz powiększać obrazy, korzystając z przetwarzania obrazu. (Ustawienie domyślne to [WYŁ.] (strona 120).)

Przeznaczenie	Wyraźny zoom obr.	Zoom cyfrowy	Rozm. Obrazu	Skala zoomu optycznego	
Powiększanie obrazów przez przycinanie ich w dopuszczalnym zakresie (bez utraty jakości zdjęcia).	WYŁ.	WYŁ.	L	–	
			M	Około 1,4x	
			S	Około 2x	
Przypisanie pierwszeństwa jakości zdjęć przy użyciu zoomu.	WŁ.	WYŁ.	L	Około 2x*	
			M	Około 2,8x	
			S	Około 4x	
Przypisanie pierwszeństwa powiększeniu przy użyciu zoomu.	WŁ.	WŁ.	L	Około 4x	
			M	Około 5,5x	
			S	Około 8x	

* Skala zoomu w ustawieniu domyślnym

Uwagi

- Opcji tej nie można wybrać, korzystając z następujących funkcji lub ustawień:
 - [Rozległa panorama]
 - [Zdj. z uśmiechem]
 - [RAW] lub [RAW & JPEG] w [Jakość]
- W przypadku obiektywu z zoomem elektrycznym, aparat automatycznie włącza funkcję zoomu aparatu, gdy skala powiększenia jest większa niż zoom optyczny.
- Nie możesz użyć funkcji [Wyraźny zoom obr.], gdy opcja [Tryb pracy] jest ustawiona na zdjęcia seryjne lub bracketing.
- W przypadku filmów nie można korzystać z inteligentnego zoomu ani funkcji [Wyraźny zoom obr.]. Jeśli naciśniesz przycisk MOVIE, gdy używasz zoomu, pozycja zoomu powróci do zakresu zoomu optycznego obiektywu. Gdy opcja [Zoom cyfrowy] jest ustawiona na [WŁ.], aparat ustawia zoom w zakresie [Zoom cyfrowy].
- Gdy używasz funkcji zoomu aparatu, ustawienie [Obszar autofokusa] jest nieprawidłowe, a obszar automatycznej ostrości wskazywany jest kropkowaną linią. AF w pierwszej kolejności działa w odniesieniu do obszaru w środku i wokół niego. Również tryb [Tryb pomiaru] ustawiony jest na stałe na [Wielopunktowy].
- Prędkość zoomu zależy od tego, jakiego obiektywu z zoomem elektrycznym używasz. Sprawdź działanie obiektywu przed wykonaniem zdjęć.







Jakość funkcji zoomu aparatu

Ponieważ obraz jest powiększony przy użyciu przetwarzania cyfrowego w opcji [Wyraźny zoom obr.] oraz [Zoom cyfrowy], jakość obrazu pogarsza się w porównaniu z obrazem przed powiększeniem. Jeśli korzystasz z obiektywu z zoomem, zalecamy, aby najpierw do końca wykorzystać zoom optyczny przy użyciu pierścienia zoomu, a dopiero potem użyć funkcji zoomu aparatu, jeśli konieczne jest dalsze powiększenie.

Indeks obrazów

Jednoczesne wyświetlanie kilku obrazów.

- 1 Naciśnij przycisk  (Odtwarzanie), aby włączyć tryb odtwarzania.
- 2 Przesuń dźwignię zoomu (W/T) w stronę W .
Pojawi się indeks 6 zdjęć.
Gdy ponownie przesuniesz dźwignię zoomu (W/T) w stronę W , pojawia się indeks z 12 zdjęciami.
Możesz włączyć indeks 12 zdjęć, wybierając MENU → [Odtwarzanie] → [Indeks obrazów].
- 3 Aby wrócić do trybu odtwarzania pojedynczego obrazu, wystarczy zaznaczyć wybrany obraz, po czym nacisnąć środkową sekcję pokrętła sterowania.
Możesz też przesunąć dźwignię zoomu (W/T) w stronę T .

Wyświetlanie wybranego folderu

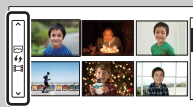

Aby wybrać odpowiedni folder, wybierz pasek z lewej strony ekranu indeksu zdjęć, a następnie naciśnij górną lub dolną część pokrętła sterowania. Możesz przełączyć przeglądanie zdjęć i odtwarzanie filmów, naciskając środek pokrętła sterowania.

Inteligentna auto

W aparacie przeprowadzana jest analiza obiektu, która umożliwia fotografowanie z optymalnymi ustawieniami.

1 MENU → [Tryb fotograf.] → [Inteligentna auto].

2 Skieruj aparat na obiekt.

Gdy aparat rozpozna scenę, jej ikona pojawi się na ekranie.

Aparat rozpoznaje ujęcia: 🌙 (Nocny widok), 🌃 (Scena nocna-statyw), 🧑 (Nocny portret), 📷 (Pod światło), 📷 (Portret pod światło), 🧑 (Portret), 🏞️ (Krajobraz), 🌿 (Makro), 📷 (Reflektor), 📷 (Słabe oświetl.) lub 🧒 (Dziecko).

3 Ustaw ostrość i zrób zdjęcie obiektu.





Ikona rozpoznanej sceny

Uwagi

- Opcja [Tryb błysku] jest ustawiona na [Lampa błys. wył.], [Auto błysk] lub [Bł.wypełniający].
- Zdjęcia można robić, nawet jeśli aparat nie rozpoznał ujęcia.
- Przy funkcji [Wykrywanie twarzy] ustawionej na [WYŁ.] nie będą rozpoznawane ujęcia [Portret], [Portret pod światło], [Nocny portret] i [Dziecko].

Zalety trybu automatycznego wykonywania zdjęć

W trybie [Lepsza automatyka] aparat wykonuje zdjęcia wyższej jakości, niż w trybie [Inteligentna auto]. W razie potrzeby aparat wykonuje zdjęcia składane. Wybiera również optymalne zdjęcie z serii i zapisuje je, w zależności od sceny. W trybie [Program Auto] możesz wykonać zdjęcie po zmianie różnych ustawień, takich jak balans bieli, ISO, itp.

Tryb fotografowania	Przeznaczenie
 (Inteligentna auto)	• Wybierz ten tryb, aby łatwo rozpoznać scenę i wykonywać zdjęcia seryjne.
 (Lepsza automatyka) (strona 56)	• Wybierz ten tryb, aby automatycznie wykonywać zdjęcia w trudnych warunkach, np. przy dużym zaciemnieniu lub pod światło. • Wybierz ten tryb, aby wykonać zdjęcie w wyższej jakości niż dostępna w opcji [Inteligentna auto].
P (Program Auto) (strona 67)	• Wybierz ten tryb, aby wykonać zdjęcia ze zmienionymi ustawieniami innymi niż ekspozycja (szybkość migawki i przysłona).

Uwagi

- W trybie [Lepsza automatyka] procedura zapisu trwa dłużej, gdyż aparat wykonuje zdjęcia składane. Aparat zapisuje jedno zdjęcie.

Kreatywność fotograf.

Możesz wywołać menu [Kreatywność fotograf.], naciskając dolną część pokrętła sterowania w trybie [Inteligentna auto] lub [Lepsza automatyka]. Korzystając z menu [Kreatywność fotograf.], możesz łatwo zmienić ustawienia i osiągnąć efekt artystyczny (str. 33).

Wskazówki dotyczące fotografowania obiektu, dla którego trudno ustawić ostrość



Gdy aparat nie może automatycznie ustawić ostrości na obiekcie, wskaźnik ostrości miga. Należy zmienić kompozycję w kadrze lub ustawienie ostrości.

Wskaźnik ostrości

Wskaźnik ostrości	Stan
● podświetlony	Ostrość jest zablokowana.
(●) podświetlony	Ostrość potwierdzona. Ognisko przesuwa się, podążając za poruszającym się obiektem.
(C) podświetlony	Trwa ustawianie ostrości.
● miga	Nie można ustawić ostrości.

- W poniższych sytuacjach mogą wystąpić problemy z ustawieniem ostrości:
 - Jest ciemno i obiekt znajduje się daleko.
 - Słaby kontrast między obiektem a tłem.
 - Obiekt znajduje się za szybą.
 - Obiekt szybko się porusza.
 - Obiekt odbija światło, na przykład lustro, lub ma błyszczące powierzchnie.
 - Obiekt połyskuje.
 - Obiekt jest oświetlony od tyłu.

Lepsza automatyka

Aparat automatycznie rozpoznaje i ocenia warunki wykonywania zdjęć, a potem dokonuje odpowiednich ustawień. Aparat wykonuje zdjęcia z szerszym zestawem funkcji niż w przypadku trybu inteligentnej automatyki, np. Auto HDR i wybiera najlepsze zdjęcie.

1 MENU → [Tryb fotograf.] → [Lepsza automatyka].

2 Skieruj aparat na obiekt.

Gdy aparat rozpozna obiekt i dostosuje się do warunków wykonywania zdjęć, na ekranie pojawiają się następujące informacje: ikona rozpoznanej sceny, odpowiednia funkcja wykonywania zdjęć oraz liczba zwolnień migawki.

Rozpoznana scena: 🌙 (Nocny widok), 🌃 (Scena nocna-statyw), 🙌 (Z ręki o zmierzchu), 🧑 (Nocny portret), 📷 (Pod światło), 📷 (Portret pod światło), 🧑 (Portret), 🏞️ (Krajobraz), 🌸 (Makro), 📷 (Reflektor), 🧒 (Słabe oświetl.) lub 🧒 (Dziecko).

Funkcja wykonywania zdjęć: Auto HDR, Synch.dł.czas., Aut. bł. w dzień, Dł. cz. otw. mig.

3 Ustaw ostrość i zrób zdjęcie obiektu.

Gdy aparat wykona wiele zdjęć, automatycznie wybiera i zapisuje odpowiednie. Możesz również zapisywać wszystkie zdjęcia, ustawiając opcję [Pojd. zdj. Lepsza autom.] (strona 122).

Ikona rozpoznanej sceny



Funkcja wykonywania zdjęć

Liczba zwolnień migawki

Uwagi

- Opcja [Tryb błysku] jest ustawiona na [Lampa błys. wył.], [Auto błysk] lub [Bł.wypełniający].
- Zdjęcia można robić, nawet jeśli aparat nie rozpoznał ujęcia.
- Przy funkcji [Wykrywanie twarzy] ustawionej na [WYŁ.] nie będą rozpoznawane ujęcia [Portret], [Portret pod światło], [Nocny portret] i [Dziecko].
- Gdy opcja [Jakość] jest ustawiona na [RAW] lub [RAW & JPEG], opcje [Z ręki o zmierzchu] i [Auto HDR] nie są wybierane.

💡 Jaka jest różnica pomiędzy trybem [Lepsza automatyka] a trybem [Inteligentna auto]?

W trybie [Lepsza automatyka] aparat wykonuje zdjęcia seryjnie, zgodnie z rozpoznaną sceną, i tworzy zdjęcie składane (składanie zdjęć). Pozwala to na automatyczną kompensację zdjęć wykonywanych pod światło i redukcję szumów, jak również uzyskanie zdjęć wyższej jakości niż w trybie [Inteligentna auto]. Jednak przy wykonywaniu składanych zdjęć proces zapisu trwa dłużej, niż zwykle.

Kreatywność fotograf.

Możesz wywołać menu [Kreatywność fotograf.], naciskając dolną część pokrętła sterowania w trybie [Inteligentna auto] lub [Lepsza automatyka]. Korzystając z menu [Kreatywność fotograf.], możesz łatwo zmienić ustawienia i osiągnąć efekt artystyczny (strona 33).

Spis treści

Zdjęcia próbne















Menu

Indeks

Wybór sceny

Istnieje możliwość fotografowania ze wstępnie zaprogramowanymi ustawieniami dla poszczególnych scen.

1 MENU → [Tryb fotograf.] → [Wybór sceny] → wybrany tryb.



 (Portret)	Rozmycie tła i wyostrenie fotografowanego obiektu. Nadaje skórze miękkie odcienie.	
 (Krajobraz)	Ostrość i żywe kolory uzyskiwane w całym zakresie fotografowanego krajobrazu.	
 (Makro)	Robi zbliżenia obiektów, takich jak kwiaty, owady, jedzenie lub drobne przedmioty.	
 (Sporty)	Poruszający się obiekt jest fotografowany z krótkim czasem otwarcia migawki, aby wyglądał, jakby był nieruchomy. Aparat wykonuje zdjęcia w sposób ciągły aż do momentu zwolnienia spustu migawki.	
 (Zachód słońca)	Zapewnia pięknie oddaną czerwień na zdjęciach zachodzącego słońca.	
 (Nocny portret)	Do robienia zdjęć portretowych nocą. Wsuń lampę błyskową, aby skorzystać z tego trybu.	
 (Nocny widok)	Do ujęć nocnych z zachowaniem atmosfery ciemności otoczenia.	

Spis treści

Zdjęcia próbne

Menu

Indeks

<p>👉👈 (Z ręki o zmierzchu)</p>	<p>Do ujęć nocnych bez użycia statywu przy mniejszym poziomie szumu i rozmyć. Wykonywana jest seria zdjęć, które są później poddawane obróbce w celu ograniczenia rozmycia obrazu, widocznych poruszeń i szumów.</p>	
<p>👤 (Korekcja drgań)</p>	<p>Pozwala robić zdjęcia w pomieszczeniach bez użycia lampy błyskowej, zmniejszając rozmycie obiektu. Aparat wykonuje zdjęcia w serii i łączy je w jedno zdjęcie, zmniejszając rozmycie i szumy.</p>	

Uwagi

- W trybach [Nocny widok] i [Nocny portret] szybkość migawki jest mniejsza, więc zaleca się stosowanie statywu, aby zapobiec rozmyciu zdjęcia.
- W trybie [Z ręki o zmierzchu] oraz [Korekcja drgań] migawka otwiera się sześć razy i zdjęcie zostaje zapisane.
- Jeśli wybierzesz [Z ręki o zmierzchu] lub [Korekcja drgań] z opcją [RAW] lub [RAW & JPEG], jakość zdjęcia zmienia się czasowo na [Wysoka].
- Zmniejszenie rozmycia jest mniej skuteczne nawet w trybach [Z ręki o zmierzchu] lub [Korekcja drgań] w przypadku następujących obiektów:
 - Obiekty poruszające się sposób chaotyczny.
 - Obiekty znajdujące się zbyt blisko aparatu.
 - Obiekty o powtarzalnym wzorze, np. płytki, bądź też obiekty charakteryzujące się niewielkim kontrastem, typu niebo, piaszczysta plaża czy trawnik.
 - Obiekty ulegające ciągłym zmianom, np. fale lub wodospady.
- W przypadku [Z ręki o zmierzchu] lub [Korekcja drgań] może wystąpić szum (artefakty), gdy źródło światła miga, np. gdy jest to lampa jarzeniowa.
- Minimalna odległość, na którą można się zbliżyć do obiektu, nie ulega zmianie nawet po wybraniu funkcji [Makro]. Informacje na temat minimalnego zakresu ostrości można uzyskać w oparciu o minimalną odległość obiektywu zamocowanego w aparacie.

Rozległa panorama

Umożliwia tworzenie zdjęcia panoramicznego przez złożenie kilku zdjęć.



- 1 MENU → [Tryb fotograf.] → [Rozległa panorama].
- 2 Przekręć pokrętkę sterowania, aby wybrać kierunek wykonywania zdjęć.
- 3 Skieruj aparat na obiekt, według którego ma być ustawiona jasność i ostrość, a następnie wciśnij przycisk migawki do połowy.
- 4 Trzymaj przycisk migawki wciśnięty do połowy i skieruj aparat na krawędź obiektu.



Ten fragment nie zostanie utrwalony.

- 5 Naciśnij całkowicie spust migawki.
- 6 Przesuń aparat aż do końca, zgodnie ze wskazówkami na ekranie.



Pasek pomocniczy

Uwagi

- Jeżeli nie uda się wykadrować w aparacie całego obiektu w zadanym czasie, na skomponowanym zdjęciu pojawi się obszar w kolorze szarym. W takim przypadku należy szybko przesunąć aparat, aby zarejestrować cały obraz panoramiczny.
- Po wybraniu opcji [Szeroki] w pozycji [Rozm. Obrazu] mogą być problemy z panoramowaniem aparatem całego obiektu w zadanym czasie. W takich przypadkach wskazane jest korzystanie z opcji [Standardowy] w pozycji [Rozm. Obrazu].
- Aparat wykonuje zdjęcia seryjne w trybie [Rozległa panorama], a migawka otwiera się aż do zakończenia zdjęcia.
- Z uwagi na fakt, że kilka obrazów jest sklejanych razem, przejście w miejscu sklejenia dwóch obrazów może nie być płynne.
- Przy słabym oświetleniu obraz na zdjęciach panoramicznych może być zamazany.
- W migającym oświetleniu, na przykład w świetle jarzeńówek, jasność lub kolory połączonego obrazu nie zawsze będą jednakowe.
- Gdy pełny kąt panoramy oraz wycinek, według którego została ustawiona ostrość i ekspozycja z blokadą AE/AF różnią się bardzo poziomem jasności, kolorystyką i ogniskowaniem, efekt fotografowania nie będzie zadowalający. W takim przypadku należy zmienić kąt blokady i ponowić wykonanie zdjęcia.

- Tryb [Rozległa panorama] nie nadaje się do fotografowania następujących obiektów:
 - Obiekty w ruchu.
 - Obiekty znajdujące się zbyt blisko aparatu.
 - Obiekty o powtarzalnym wzorze, np. płytki, bądź też obiekty charakteryzujące się niewielkim kontrastem, typu niebo, piaszczysta plaża czy trawnik.
 - Obiekty ulegające ciągłym zmianom, np. fale lub wodospady.
 - Obiekty w słońcu lub oświetleniu elektrycznym itp., które są dużo jaśniejsze od otoczenia.
- Wykonywanie zdjęć w trybie [Rozległa panorama] może zostać przerwane w następujących sytuacjach:
 - Przy zbyt szybkim lub zbyt wolnym obracaniu aparatu.
 - Występują zbyt duże drgania aparatu.



Wskazówki dotyczące wykonywania zdjęć panoramicznych

Przesuwaj aparat po łuku, z jednakową prędkością i w kierunku wskazywanym na ekranie. Tryb [Rozległa panorama] bardziej nadaje się do obiektów nieruchomych niż ruchomych.



- W przypadku obiektywu z zoomem wskazane jest korzystanie z pozycji W.
- Oceń scenę i wciśnij do połowy przycisk migawki, aby zablokować ostrość i ekspozycję. Następnie należy nacisnąć spust migawki do oporu i rozpocząć panoramowanie aparatem.
- Jeżeli wzdłuż krawędzi ekranu nagromadzone są zróżnicowane kształty lub sceneria, kompozycja obrazu może się nie udać. W takim wypadku zmień kompozycję kadru tak, aby ten fragment był w centrum obrazu i ponownie wykonaj zdjęcie.
- Możesz wybrać kierunek wykonywania zdjęć za pomocą MENU → [Rozm. Obrazu] → [Kierunek panoramy], jak również rozmiar zdjęcia za pomocą MENU → [Rozm. Obrazu] → [Rozm. Obrazu].

Odtwarzanie przewijanych obrazów panoramicznych

Zdjęcia panoramiczne można obejrzeć w całości, przewijając je od początku do końca. W tym celu w trakcie wyświetlania zdjęcia panoramicznego należy nacisnąć środkową sekcję pokrętki sterowania. Naciśnij środek pokrętki sterowania, aby zatrzymać odtwarzanie.



Wskaźnik ten pokazuje wyświetlany obszar całego obrazu panoramicznego.

- Mogą wystąpić problemy z prawidłowym wyświetlaniem lub przewijaniem zdjęć panoramicznych zarejestrowanych innymi aparatami.

Spis treści

Zdjęcie próbne

Menu

Indeks

Ekspozycji ręcznej

Istnieje możliwość fotografowania przy optymalnym ustawieniu ekspozycji przez dobór odpowiedniego czasu otwarcia migawki i odpowiedniej przysłony.

1 MENU → [Tryb fotograf.] → [Ekspozycji ręcznej].

2 Wybierz szybkość migawki lub wartość przysłony, naciskając dolną część pokrętła sterowania.

Każde naciśnięcie dolnej części pokrętła sterowania powoduje przełączenie szybkości migawki i wartości przysłony.

3 Przekręć pokrętło sterowania, aby ustawić szybkość migawki/wartość przysłony.

Ustaw wartość ekspozycji na „MM” (pomiar ręczny).

W stronę + : Obraz ulega rozjaśnieniu.

W stronę - : Obraz ulega przyciemnieniu.

0: Odpowiednia ekspozycja zgodnie z analizą aparatu

4 Ustaw ostrość i zrób zdjęcie obiektu.

Szybkość migawki i przysłonę możesz zmieniać również podczas nagrywania filmu.

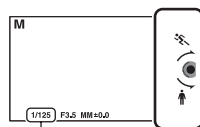

Czas otwarcia migawki



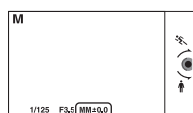

Liczba przysłony (wartość F)



Pomiar ręczny

Uwagi

- W pozycji [Tryb błysku] nie można wybrać ustawienia [Lampa błys. wł.] i [Auto błysk]. Jeśli chcesz użyć lampy błyskowej, unieś ją, naciskając przycisk  (wysunięcie lampy błyskowej). Gdy lampa błyskowa nie jest potrzebna, należy ją nacisnąć.
- Wskaźnik  ON (ostrzeżenie SteadyShot) nie pojawia się w trybie ekspozycji ręcznej.
- W trybie ekspozycji ręcznej czułość ISO [ISO AUTO] jest ustawiona na [ISO 200]. W razie potrzeby można zmienić ustawienie czułości ISO.
- Jasność obrazu na ekranie może się różnić od faktycznie zapisanego obrazu.
- Z obiektywem A-mount (sprzedawany oddzielnie) możesz ręcznie zmieniać szybkość migawki i przysłonę również podczas nagrywania filmu.
- Jeśli robisz zdjęcie przy najwyższej szybkości migawki aparatu, ekspozycja na ekranie może być nierówna, w zależności od warunków wykonywania zdjęć. Aby uniknąć nierównej ekspozycji, należy zmienić warunki wykonywania zdjęć (obniżyć szybkość migawki o jeden stopień, itp.) przed rozpoczęciem zdjęć.

BULB

Przy użyciu długiej ekspozycji można uzyskać smugi światła. Tryb BULB nadaje się do robienia zdjęć smug światła, np. fajerwerków.



- 1 MENU → [Tryb fotograf.] → [Ekspozycji ręcznej].
- 2 Wybierz szybkość migawki, naciskając dolną część pokrętła sterowania.
- 3 Przekręć pokrętło sterowania w lewo, aż pojawi się [BULB].

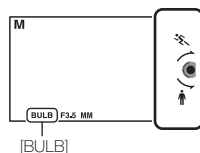

- 4 Naciśnij spust migawki do połowy, aby ustawić ostrość.
- 5 Naciśnij spust migawki i przytrzymaj go w tej pozycji przez cały czas wykonywania zdjęcia.
Dopóki spust migawki jest naciśnięty, migawka pozostaje otwarta.

Uwagi

- Z uwagi na wydłużony czas otwarcia migawki i większe prawdopodobieństwo poruszenia aparatu wskazane jest korzystanie ze statywu.
- Im dłuższy czas ekspozycji, tym wyrazistszy jest szum na obrazie.
- Po wykonaniu zdjęcia nastąpi redukcja szumów (Red.sz.dł.naśw.), która trwa tyle samo czasu co otwarcie migawki. Jednak nie można wykonać kolejnych zdjęć, gdy trwa redukcja szumów.
- Po włączeniu funkcji [Zdj. z uśmiechem] lub [Auto HDR] czasu otwarcia migawki nie można ustawić na [BULB].
- W przypadku użycia funkcji [Zdj. z uśmiechem] lub [Auto HDR] przy ustawieniu czasu otwarcia migawki na [BULB] czas otwarcia migawki zostanie chwilowo ustawiony na 30 sekund.



Priorytet migawki

Możesz wyrazić ruch obiektu na różne sposoby, na przykład ustawiając szybkość migawki tak, aby uchwycić moment ruchu dzięki szybkiej migawce lub uwiecznić ślad ruchu dzięki wolnej migawce. Czas otwarcia migawki można regulować również podczas nagrywania filmu.

- 1 MENU → [Tryb fotograf.] → [Priorytet migawki].
- 2 Wybierz odpowiednią wartość, przekręcając pokrętkę sterowania.
- 3 Ustaw ostrość i zrób zdjęcie obiektu.

Przysłona jest regulowana automatycznie w celu uzyskania odpowiedniej ekspozycji.

Uwagi

- W pozycji [Tryb błysku] nie można wybrać ustawienia [Lampa błys. wył.] i [Auto błysk]. Jeśli chcesz użyć lampy błyskowej, unieś ją, naciskając przycisk  (wysunięcie lampy błyskowej). Gdy lampa błyskowa nie jest potrzebna, należy ją nacisnąć.
- Wskaźnik   (ostrzeżenie SteadyShot) nie pojawia się w trybie priorytetu szybkości migawki.
- Gdy czas otwarcia migawki wynosi co najmniej 1 sekundę, redukcja szumów (Red.sz.dł.naśw.) trwa tyle samo, co czas otwarcia migawki. Jednak nie można wykonać kolejnych zdjęć, gdy trwa redukcja szumów.
- Jeśli po ustawieniu nie można uzyskać właściwej ekspozycji, wartość przysłony na ekranie wykonywania zdjęć miga. Mimo że można zrobić zdjęcie w takim przypadku, wskazana jest jednak zmiana ustawień.
- Jasność obrazu na ekranie może się różnić od faktycznie zapisanego obrazu.
- Z obiektywem A-mount (sprzedawany oddzielnie) możesz regulować szybkość migawki przy ręcznym ustawianiu ostrości podczas nagrywania filmu.
- Jeśli robisz zdjęcie przy najwyższej szybkości migawki aparatu, ekspozycja na ekranie może być nierówna, w zależności od warunków wykonywania zdjęć. Aby uniknąć nierównej ekspozycji, należy zmienić warunki wykonywania zdjęć (obniżyć szybkość migawki o jeden stopień, itp.) przed rozpoczęciem zdjęć.

Czas otwarcia migawki



Przy zastosowaniu krótszego czasu otwarcia migawki poruszające się obiekty (biegnąca osoba, samochody czy kropelki wody morskiej w powietrzu) wyglądają, jakby były nieruchome.



Przy zastosowaniu dłuższego czasu otwarcia migawki można uchwycić obraz ze śladem poruszającego się obiektu, który nadaje zdjęciu bardziej naturalny i dynamiczny charakter.

Priorytet przysłony

Możesz wykonać zdjęcie, ustawiając przysłonę i zmieniając zakres ostrości lub rozmywając tło. Podczas nagrywania filmu można również regulować wartość przysłony.

- 1 MENU → [Tryb fotograf.] → [Priorytet przysłony].
- 2 Wybierz odpowiednią wartość, przekręcając pokrętkę sterowania.
Mniejsza liczba F: Wtedy obiekt jest ostry, ale elementy przed i za obiektem są rozmywane.
Większa liczba F: Zarówno obiekt jak i pierwszy plan oraz tło są ostre.
- 3 Ustaw ostrość i zrób zdjęcie obiektu.
Czas otwarcia migawki jest regulowany automatycznie w celu uzyskania odpowiedniej ekspozycji.

Uwagi

- W pozycji [Tryb błysku] nie można wybrać ustawienia [Lampa błys. wył.] i [Auto błysk]. Jeśli chcesz użyć lampy błyskowej, unieś ją, naciskając przycisk  (wysunięcie lampy błyskowej). Gdy lampa błyskowa nie jest potrzebna, należy ją nacisnąć.
- Jeśli po ustawieniu nie można uzyskać właściwej ekspozycji, wartość szybkości migawki na ekranie wykonywania zdjęć miga. Mimo że można zrobić zdjęcie w takim przypadku, wskazana jest jednak zmiana ustawień.
- Jasność obrazu na ekranie może się różnić od faktycznie zapisanego obrazu.
- Z obiektywem A-mount (sprzedawany oddzielnie) możesz regulować przysłonę przy ręcznym ustawianiu ostrości podczas nagrywania filmu.

Prysłona

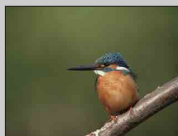

Mniejsza liczba F (otwarcie przysłony) powoduje zmniejszenie zakresu ostrości. Dzięki temu można uzyskać wysoką ostrość obiektu oraz rozmycie przedmiotów znajdujących się zarówno przed, jak i za obiektem. (Głębina ostrości ulegnie zmniejszeniu.)



Większa liczba F (zawężenie przysłony) powoduje poszerzenie zakresu ostrości. Dzięki temu można zobrazować na zdjęciu głębiej ujęcia. (Głębina ostrości ulegnie zwiększeniu.)

Program Auto

Chociaż ekspozycja (szybkość migawki i przysłona) są ustawiane przez aparat automatycznie, możesz ustawić takie funkcje wykonywania zdjęć jak czułość ISO, Strefa twórcza lub optymalizacja D-Range.

- 1 MENU → [Tryb fotograf.] → [Program Auto].
- 2 Wprowadź odpowiednie ustawienia funkcji fotografowania.
- 3 Ustaw ostrość i zrób zdjęcie obiektu.

Uwagi

- W pozycji [Tryb błysku] nie można wybrać ustawienia [Lampa błys. wył.] i [Auto błysk]. Jeśli chcesz użyć lampy błyskowej, unieś ją, naciskając przycisk  (wysunięcie lampy błyskowej). Gdy lampa błyskowa nie jest potrzebna, należy ją nacisnąć.



Zmiana programu

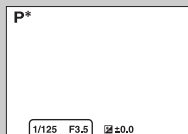

Gdy lampa błyskowa nie jest używana, można zmieniać kombinacje czasu otwarcia migawki i przysłony (liczby F) bez zmiany ustawionego poziomu ekspozycji.

Przekręć pokrętko sterowania, aby wybrać kombinację szybkości migawki i wartości przysłony (wartości F).

- Wskaźnik trybu nagrywania zmieni się z P na P*.

Tryb błysku

W ciemnym otoczeniu użyj lampy błyskowej, aby oświetlić obiekt i aby zapobiec poruszeniu aparatu. Robiąc zdjęcia pod słońce, użyj lampy błyskowej, aby oświetlić obiekt ustawiony pod światło.

- 1 MENU → [Aparat] → [Tryb błysku] → wybrany tryb.
- 2 Aby wyzwolić błysk, należy nacisnąć przycisk $\frac{1}{2}$ (wysunięcie lampy błyskowej), który powoduje wysunięcie lampy błyskowej.

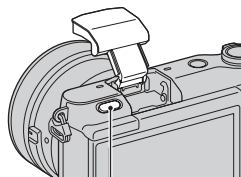

Przycisk $\frac{1}{2}$ (wysuniwanie lampy błyskowej)

$\frac{1}{2}$ (Lampa błys. wył.)	Błysk nie jest wyzwolany nawet po podniesieniu lampy błyskowej.
$\frac{1}{2}$ AUTO (Auto błysk)	Uruchamia się w ciemnym otoczeniu lub przy wykonywaniu zdjęć pod jasne światło.
$\frac{1}{2}$ (Bł.wypełniający)	Błyska przy każdorazowym wyzwoleniu migawki.
$\frac{1}{2}$ SLOW (Synch.dł.czas.)	Błyska przy każdorazowym wyzwoleniu migawki. Fotografowanie w trybie synchronizacji z długimi czasami otwarcia migawki umożliwia uchwycenie wyraźnego obrazu zarówno obiektu jak i tła dzięki zastosowaniu dłuższego czasu otwarcia migawki.
$\frac{1}{2}$ REAR (Bł. zamykający)	Błyska tuż przed zakończeniem ekspozycji przy każdorazowym wyzwoleniu migawki. Błysk zamykający pozwala uzyskać naturalne zdjęcie śladu poruszającego się obiektu, np. jadącego pojazdu lub idącej osoby.

Uwagi

- Ustawienie domyślne zależy od trybu fotografowania.
- Dostępny tryb błysku zależy od trybu fotografowania.
- Z lampy błyskowej nie można korzystać podczas nagrywania filmów.
- Gdy założony jest obiektyw 16-50 mm/F3,5-5,6 (w zestawie), lampa może być zablokowana przy ustawieniu szerokokątnym. Zwiększ nieco wartość ogniskowej i wykonaj zdjęcie z większej odległości.
- Narożniki zapisanego zdjęcia mogą być przyciemnione, w zależności od obiektywu.



Wskazówki dotyczące zdjęć z użyciem lampy błyskowej

- Osłona przeciwooblaskowa na obiektyw może zasłaniać światło lampy błyskowej. Gdy używana jest lampa błyskowa, należy zdjąć z obiektywu osłonę przeciwooblaskową.
- Gdy używana jest lampa błyskowa, obiekt należy fotografować z odległości co najmniej 1 m.
- W przypadku fotografowania obiektu pod światło należy wybrać ustawienie [Bł.wypełniający]. Lampa błyskowa będzie uruchamiana nawet przy jasnym oświetleniu naturalnym, rozjaśniając twarze na zdjęciach.

Wybór AF/MF

Wybór automatycznego lub ręcznego trybu ustawiania ostrości.

1 MENU → [Aparat] → [Wybór AF/MF] → wybrany tryb.

✓	AF (Autofokus)	Automatyczne ustawianie ostrości.
	DMF (Ostrość DMF)	Po automatycznym ustawieniu ostrości można dokonać niewielkich korekt ostrości ręcznie (Bezpośrednie ręczne ustawianie ostrości).
	MF (Ostrość ręczna)	Ręczne ustawianie ostrości. Obracając pierścieniem ostrości w prawo bądź w lewo, można uzyskać wyraźniejszy obraz obiektu.

Uwagi

- Obrócenie pierścienia ostrości po uprzednim wybraniu funkcji [Ostrość DMF] lub [Ostrość ręczna] spowoduje automatyczne powiększenie obrazu, aby umożliwić łatwiejszą kontrolę obszaru ostrości. Można zrezygnować z powiększania obrazu, wybierając kolejno: MENU → [Ustawienia] → [Wspomaganie MF] → [WYŁ.].



Efektywne korzystanie z ręcznego ustawiania ostrości



„Ustawianie ostrości na stałe” jest przydatne, gdy można ocenić odległość do obiektu. Dzięki funkcji „ustawiania ostrości na stałe” można wcześniej dobrać odpowiednie ustawienie ostrości do odległości, w jakiej obiekt będzie się przemieszczał.



Pomiar dokładnej odległości od obiektu

Symbol \ominus wskazuje położenie przetwornika obrazu*. W przypadku dokładnego pomiaru odległości między aparatem a obiektem należy kierować się pozycją linii poziomej. Odległość między powierzchnią styku obiektywu a przetwornikiem obrazu wynosi około 18 mm.

* Przetwornik obrazu to układ, który przekształca światło na sygnał cyfrowy.

- Jeżeli obiekt znajduje się bliżej niż wynosi minimalna odległość fotografowania dla założonego obiektywu, nie można potwierdzić ostrości. Upewnij się, że odległość pomiędzy obiektem i aparatem jest wystarczająca.

18 mm

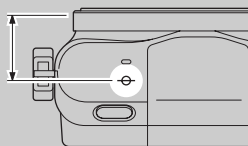

Ostrość DMF (Bezpośrednie ręczne ustawianie ostrości)

- 1 MENU → [Aparat] → [Wybór AF/MF] → [Ostrość DMF].
- 2 Naciśnij spust migawki do połowy, aby ustawić ostrość automatycznie.
- 3 Przytrzymaj przycisk migawki wciśnięty do połowy i obróć pierścień ustawiania ostrości obiektywu, aby uzyskać większą ostrość.

Uwagi

- [Tryb autofokusa] ustawiony jest na stałe na [Poj. autofokus].

Przy użyciu obiektywu E PZ 16-50 mm F3.5-5.6 OSS







Gdy założony jest obiektyw E PZ 16-50 mm F3.5-5.6 OSS, funkcje przypisane do pierścienia zoomu/ustawiania ostrości zmieniają się, zgodnie z ustawieniami [Wybór AF/MF].

Wybór AF/MF	Funkcje przypisane do pierścienia zoomu/ustawiania ostrości
AF (Autofokus)	Zoom
DMF (Ostrość DMF (Bezpośrednie ręczne ustawianie ostrości))	Przed naciśnięciem przycisku migawki do połowy: Zoom Naciskając przycisk migawki do połowy: Ostrość
MF (Ostrość ręczna)	Ostrość

Obszar autofokusa

Umożliwia wybór obszaru ostrości. Z funkcji tej należy korzystać, gdy występują problemy z prawidłowym ustawieniem ostrości w trybie autofokusa.

1 MENU → [Aparat] → [Obszar autofokusa] → wybrany tryb.

✓	 (Wielopunktowy)	Aparat ustala, który z 25 obszarów AF jest wykorzystywany do ustawiania ostrości. Po naciśnięciu spustu migawki do połowy w trybie fotografowania wokół obszaru z ustawioną ostrością wyświetlana jest zielona ramka. <ul style="list-style-type: none">• W przypadku włączonej funkcji [Wykrywanie twarzy], AF ma ustawiony priorytet dla twarzy.	 Ramka pola AF
	 (Centralny)	Aparat używa wyłącznie obszaru AF znajdującego się w strefie środkowej.	 Ramka pola AF
	 (Elast. punktowy)	Pole ustawiania ostrości w przypadku niewielkiego obiektu lub wąskiego obszaru można przesuwac, naciskając górną/dolną/prawą/lewą sekcję pokrętki sterowania.	 Ramka pola AF

Uwagi

- Gdy funkcja ta ma inne ustawienie niż [Wielopunktowy], nie można korzystać z funkcji [Wykrywanie twarzy].
- Opcja [Wielopunktowy] jest wybierana w następujących trybach:
 - [Inteligentna auto]
 - [Lepsza automatyka]
 - [Wybór sceny]
 - [Rozległa panorama]
 - [Zdj. z uśmiechem]
- Wybrano [Wielopunktowy] podczas nagrywania filmu. Jeśli jednak korzystasz z obiektywu E-mount i naciśniesz przycisk migawki do połowy podczas nagrywania, do ustawienia ostrości wykorzystywany jest obszar automatycznej ostrości ustalony przed rozpoczęciem nagrywania.
- W przypadku korzystania ze wspomaganie AF ustawienie [Obszar autofokusa] jest nieprawidłowe i obszar AF jest zaznaczony linią przerywaną. AF w pierwszej kolejności działa w odniesieniu do obszaru w środku i wokół niego.

Tryb autofokusa

Wybieranie trybu ustawiania ostrości odpowiadającego ruchowi przedmiotu.

1 MENU → [Aparat] → [Tryb autofokusa] → wybrany tryb.

✓	AF-S (Poj. autofokus)	Gdy spust migawki jest wciśnięty do połowy, aparat ustawia ostrość, po czym blokuje to ustawienie. Użyj tego trybu, gdy obiekt się nie porusza.
	AF-C (Ciąg. autofokus)	Aparat ciągle ustawia ostrość, dopóki spust migawki jest wciśnięty do połowy. Użyj tego trybu, gdy obiekt się porusza.

Uwagi

- Opcja [Poj. autofokus] jest wybierana w następujących trybach:
 - [Inteligentna auto]
 - [Lepsza automatyka]
 - [Samowyzw]
 - [Wybór sceny] z wyłączeniem [Sporty]
 - [Rozległa panorama]
 - [Zdj. z uśmiechem]
- Opcja [Ciąg. autofokus] została wybrana, gdy tryb ekspozycji jest ustawiony na [Sporty] w opcji [Wybór sceny].
- W trybie [Ciąg. autofokus] sygnał dźwiękowy nie jest włączony po ustawieniu ostrości na obiekcie.

Śledzenie ostrością

Możesz śledzić stale poruszający się obiekt.

1 MENU → [Aparat] → [Śledzenie ostrością].

Pojawi się ramka celu.

2 Wyrównaj ramkę celu z obiektem, który ma być śledzony i wybierz OK.

Aparat rozpocznie śledzenie obiektu.

Aby anulować śledzenie, wybierz  X.

3 Naciśnij całkowicie spust migawki.

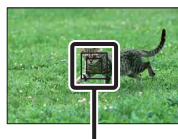

Ramka docelowa

Uwagi

- W poniższych sytuacjach mogą wystąpić problemy ze śledzeniem:
 - Obiekt zbyt szybko się porusza.
 - Obiekt jest zbyt mały albo zbyt duży.
 - Słaby kontrast między obiektem a tłem.
 - Jest ciemno.
 - Zmienia się oświetlenie zewnętrzne.
- Gdy włączona jest opcja [Śledzenie ostrością], przypisanie przez użytkownika funkcji przyciska programowego B jest nieaktywne.
- Z funkcji [Śledzenie ostrością] nie można korzystać w następujących trybach:
 - [Z ręki o zmierzchu], [Korekcja drgań] w opcji [Wybór sceny]
 - [Rozległa panorama]
 - [Ostrość ręczna]
 - Funkcja zoomu aparatu

Śledzenie fotografowanej twarzy

Aparat przestaje śledzić obiekt, gdy ten znajdzie się poza ekranem. Gdy [Wykrywanie twarzy] jest ustawione na [WŁ.], a śledzonym obiektem jest twarz, gdy ta twarz zniknie z ekranu w trakcie śledzenia, po czym ponownie pojawi się na ekranie, aparat ponownie ustawi ostrość dla tej twarzy.

- Uruchomienie funkcji [Zdj. z uśmiechem] podczas śledzenia twarzy spowoduje, że dana twarz stanie się obiektem docelowym dla funkcji wykrywania uśmiechu.
- Jeśli ustawisz twarz jako cel, aparat śledzi ciało, gdy twarz nie jest widoczna na ekranie. Możesz określić, czy priorytetem ma być śledzenie danej twarzy, ustawiając opcję [Prioryt. śledzenie twarzy] (str. 133).

Wykrywanie twarzy

Wykrywa twarze i zmienia automatycznie ustawienia ostrości, ekspozycji, lampy błyskowej i automatycznego uruchomienia przetwarzania obrazu. Istnieje możliwość wyboru priorytetowej twarzy, której ostrość będzie ustawiana w pierwszej kolejności.

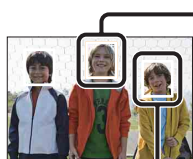



Ramka wykrywania twarzy (biała)

W przypadku wykrycia przez aparat więcej niż 1 obiektu w aparacie przeprowadzana jest analiza, który z nich jest głównym obiektem, i odpowiednio ustawiana jest ostrość zgodnie z priorytetem. Ramka wykrywania twarzy głównego obiektu zmienia kolor na biały. Po naciśnięciu spustu migawki do połowy ramka z ustawioną ostrością zmienia kolor na zielony.

Ramka wykrywania twarzy (szara/ magenta)

Taka ramka jest wyświetlana wokół wykrytej twarzy, która nie jest twarzą priorytetową dla ustawiania ostrości. Ramka w kolorze magenta pojawia się wokół twarzy zarejestrowanej przy użyciu funkcji [Rejestracja twarzy].

1 MENU → [Aparat] → [Wykrywanie twarzy] → wybrany tryb.

✓	 [Wł. (rejestr. twarzy)]	Ustawianie ostrości dla twarzy priorytetowych.
	 [WŁ.]	Wybór twarzy, w przypadku której aparat będzie automatycznie ustawiał ostrość.
	 [WYŁ.]	Funkcja [Wykrywanie twarzy] nie jest używana.

Uwagi

- Z funkcji [Wykrywanie twarzy] nie można korzystać w następujących trybach:
 - [Rozległa panorama]
 - [Ostrość ręczna]
 - Funkcja zoomu aparatu
- Funkcję [Wykrywanie twarzy] można wybrać tylko wówczas, gdy w pozycji [Obszar autofokusa] ustawiono opcję [Wielopunktowy] i również w pozycji [Tryb pomiaru] ustawiono opcję [Wielopunktowy].
- Maksymalnie można wykryć 8 twarzy fotografowanych obiektów.
- Podczas fotografowania w trybie [Zdj. z uśmiechem] funkcja [Wykrywanie twarzy] jest automatycznie przełączana na [Wł. (rejestr. twarzy)], nawet jeśli ustawiono ją na [WYŁ.].

Rejestracja twarzy

Jeśli uprzednio zarejestrujesz twarze, aparat może wykrywać zarejestrowaną twarz jako priorytet, gdy opcja [Wykrywanie twarzy] jest ustawiona na [Wł. (rejestr. twarzy)].

1 MENU → [Aparat] → [Rejestracja twarzy] → wybrany tryb.

Nowa rejestracja	Rejestrowanie nowej twarzy.
Zmiana kolejności	Zmiana priorytetu wcześniej zarejestrowanych twarzy.
Kasuj	Usuwanie zarejestrowanej twarzy. Zaznacz twarz i naciśnij OK.
Usuń wszyst	Usuwanie wszystkich zarejestrowanych twarzy.

Nowa rejestracja

- 1 MENU → [Aparat] → [Rejestracja twarzy] → [Nowa rejestracja].
- 2 Wyrównaj ramkę pomocniczą względem twarzy, która ma być zarejestrowana, i naciśnij spust migawki.
- 3 Po pojawieniu się monitu o potwierdzenie wybierz OK.

Uwagi

- Maksymalnie można zarejestrować 8 twarzy.
- Twarz należy fotografować od przodu w dobrze oświetlonym miejscu. Twarz zasłonięta kapeluszem, maską, okularami przeciwsłonecznymi itp. może nie zostać prawidłowo zarejestrowana.
- Nawet po użyciu funkcji [Nast.domyślne] zarejestrowane twarze nie są usuwane. Gdy użyjesz funkcji [Ustawienia fabryczne], wszystkie zarejestrowane twarze zostaną usunięte.
- Nawet, jeśli użyjesz funkcji [Kasuj], dane zarejestrowanych twarzy pozostają w pamięci. Aby usunąć dane zarejestrowanych twarzy z aparatu, wybierz [Usuń wszyst].

Zmiana kolejności

- 1 MENU → [Aparat] → [Rejestracja twarzy] → [Zmiana kolejności].
- 2 Zaznacz twarz, której priorytet ma ulec zmianie.
- 3 Wybierz poziom priorytetu.
Im mniejszy numer pozycji, tym wyższy priorytet.

1	2	3	4
5	6	7	8

Zdj. z uśmiechem

Po wykryciu uśmiechu przez aparat migawka zostanie wyzwolona automatycznie.

1 MENU → [Aparat] → [Zdj. z uśmiechem] → [WŁ.].

2 Aby ustawić czułość wykrywania uśmiechu, OPTION → wybrane ustawienie.

3 Poczekaaj na wykryciu uśmiechu.

Gdy poziom uśmiechu przekroczy punkt ◀ na wskaźniku, aparat rejestruje zdjęcia automatycznie. Jeżeli naciśniesz przycisk migawki w trybie [Zdj. z uśmiechem], aparat wykona zdjęcie, po czym wróci do trybu [Zdj. z uśmiechem].

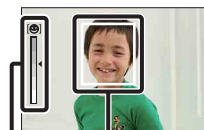

Ramka wykrywania twarzy (pomarańczowa)

Wskaźnik wykrywania uśmiechu

4 Aby wyjść z trybu [Zdj. z uśmiechem], MENU → [Aparat] → [Zdj. z uśmiechem] → [WYŁ.].

✓	☹ OFF (WYŁ.)	Funkcja Zdjęcie z uśmiechem wyłączona.
	☺ (WŁ.)	Funkcja Zdjęcie z uśmiechem włączona.

Przy użyciu polecenia OPTION można ustawić czułość wykrywania uśmiechu.

	☺ (Włączony: Szeroki uśmiech)	Wykrywane są szerokie uśmiechy.
✓	☺ (Włączony: Normalny uśmiech)	Wykrywane są normalne uśmiechy.
	☺ (Włączony: Lekki uśmiech)	Wykrywane są lekkie uśmiechy.

Uwagi

- Z funkcji [Zdj. z uśmiechem] nie można korzystać w następujących trybach:
 - [Z ręki o zmierzchu], [Korekcja drgań] w opcji [Wybór sceny]
 - [Rozległa panorama]
 - [Ostrość ręczna]
- Jeśli ustawisz [Zdj. z uśmiechem] na [WŁ.], gdy używana jest funkcja zoomu aparatu, funkcja [Zoom] zostaje anulowana.
- W pewnych warunkach mogą wystąpić nieprawidłowości wykrywania uśmiechów.
- Opcja [Tryb pracy] zmienia się automatycznie na [Zdjęcia pojedyncze].

💡 Wskazówki dotyczące skuteczniejszego utrwalania uśmiechów



- ❶ Nie chować oczu za grzywką.
Nie zasłaniać twarzy kapeluszem, maską, okularami przeciwsłonecznymi itp.
- ❷ Twarz powinna znajdować się na wprost aparatu i w miarę możliwości na tym samym poziomie.
Oczy powinny być zwężone.
- ❸ Uśmiechnąć się wyraźnie, otwierając usta.
Uśmiech łatwiej wykryć, gdy widoczne są zęby.

- Migawka uruchamiana jest w przypadku wykrycia uśmiechu u dowolnej osoby.
- Jeśli aparat wykryje twarz przy śledzeniu twarzy lub wykryje zarejestrowaną twarz, wykrywa uśmiechy tylko na tej twarzy.
- Jeżeli uśmiech nie jest wykrywany, należy ustawić czułość przy użyciu polecenia OPTION.

Spis treści

Zdjęcie próbne

Menu

Indeks

Automat. kadrowanie

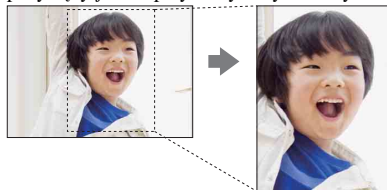

Gdy aparat wykryje i wykona zdjęcie twarzy, zdjęcia wykonane przy użyciu makro lub w trybie [Śledzenie ostrością] są automatycznie kadrowane do odpowiedniej kompozycji. Zapisywany jest zarówno obraz oryginalny jak i przycięty. Obraz przycięty jest zapisywany w tym samym rozmiarze co plik wyjściowy.



1 MENU → [Aparat] → [Automat. kadrowanie] → wybrany tryb.

Ikona  na ekranie zmienia kolor na zielony, gdy według aparatu zapisywany obraz może być przycięty.

Po wykonaniu zdjęć ramka pokazująca przycięty obszar jest wyświetlana na ekranie autopodglądu.

<input type="checkbox"/>	 (WYŁ.)	Funkcja [Automat. kadrowanie] nie jest używana. (Aparat zapisuje tylko zdjęcia oryginalne.)
<input checked="" type="checkbox"/>	 (Automatyczne)	Funkcja [Automat. kadrowanie] będzie używana.

Uwagi



- Z funkcji [Automat. kadrowanie] nie można korzystać w następujących trybach:
 - [Z ręki o zmierzchu], [Sporty], [Korekcja drgań] w opcji [Wybór sceny]
 - [Rozległa panorama]
 - [Zdjęcia seryjne]
 - [Zdj. ser. pier. czasu]
 - [Bracket: Seryjne]
 - [Ostrość ręczna]
 - [Miękką ostrość], [Malowidło HDR], [Cz-b o bogatej grad.], [Miniatura] w opcji [Efekt wizualny]
 - [RAW] lub [RAW & JPEG] w [Jakość]
 - [Auto HDR]
 - Funkcja zoomu aparatu
- Przycięcie obrazu może nie zapewnić najlepszej kompozycji kadru ze względu na warunki otoczenia.
- Gdy opcja [Wykrywanie twarzy] jest ustawiona na [WYŁ.], [Automat. kadrowanie] z twarzami nie jest dostępna.

Efekt gładkiej skóry



Ustawienie efektu gładkiej skóry w funkcji [Wykrywanie twarzy].

1 MENU → [Aparat] → [Efekt gładkiej skóry] → [WŁ.].

2 Aby ustawić intensywność efektu gładkiej skóry, OPTION → wybrane ustawienie.

<input type="checkbox"/>	 (WŁ.)	Funkcja [Efekt gładkiej skóry] będzie używana.
<input checked="" type="checkbox"/>	 (WYŁ.)	Funkcja [Efekt gładkiej skóry] nie jest używana.

Intensywność dla funkcji [Efekt gładkiej skóry] można ustawić za pomocą polecenia OPTION.

<input type="checkbox"/>	 (Wysoki)	[Efekt gładkiej skóry] ustawiony na wysoki poziom.
<input checked="" type="checkbox"/>	 (Średni)	[Efekt gładkiej skóry] ustawiony na średni poziom.
<input type="checkbox"/>	 (Niski)	[Efekt gładkiej skóry] ustawiony na niski poziom.

Uwagi

- Z funkcji [Efekt gładkiej skóry] nie można korzystać w następujących trybach:
 - Nagrywanie filmów
 - [Zdjęcia seryjne]
 - [Zdj. ser. pier. czasu]
 - [Bracket: Seryjne]
 - [Samowyzw. (ser.)]
 - [Sporty] w opcji [Wybór sceny]
 - [Rozległa panorama]
 - [RAW] w opcji [Jakość]
- W przypadku niektórych obiektów funkcja ta może nie działać.

Wskaz. dot. fotograf.

Pozwala przeszukiwać wszystkie wskazówki dotyczące wykonywania zdjęć zapisane w aparacie.

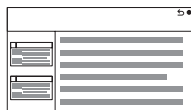

- 1 MENU → [Aparat] → [Wskaz. dot. fotograf.].
- 2 Wyszukaj odpowiednią wskazówkę.
Przekręć pokrętkę sterowania, aby przewijać tekst w górę i w dół.





Przycisk DISP (monitor)

Umożliwia wybór trybów wyświetlania wybieranych poleceniem [Wyświetlane dane] (strona 40) w trybie rejestrowania obrazu.

1 MENU → [Aparat] → [Przycisk DISP (monitor)].

2 Wybierz właściwy tryb.

Dostępne są elementy oznaczone symbolem ✓.

Wyświetl. graf.	Wyświetlane są podstawowe informacje dotyczące fotografowania lub filmowania. Pokazuje szybkość migawki i liczbę przysłony w postaci graficznej, chyba, że [Tryb fotograf.] ustawiony jest na [Rozległa panorama].	
Wyśw. wszystk. inf.	Podawane są informacje dotyczące zapisu.	
Wyśw. duże litery	Podawane są tylko ważniejsze informacje większą czcionką.	
Brak informacji	Informacje dotyczące zapisu nie są wyświetlane.	
Histogram	Graficzna prezentacja rozkładu luminancji.	

Rozm. Obrazu

Rozmiar obrazu decyduje o rozmiarze pliku obrazu zapisywanego podczas rejestrowania obrazu.

Im większy rozmiar obrazu, tym więcej szczegółów będzie widocznych na zdjęciu wydrukowanym na papierze dużego formatu. Im mniejszy rozmiar obrazu, tym więcej obrazów można zarejestrować.

1 MENU → [Rozm. Obrazu] → [Rozm. Obrazu] → wybrany tryb.

Zdjęcie



Gdy [Format obrazu] wynosi 3:2		Wskazówki praktyczne	
✓	L: 16M	4912 × 3264 pikseli	W przypadku odbitek maksymalnie w formacie A3+
	M: 8.4M	3568 × 2368 pikseli	W przypadku odbitek maksymalnie w formacie A4
	S: 4.0M	2448 × 1624 pikseli	W przypadku odbitek w formacie L/2L
Gdy [Format obrazu] wynosi 16:9		Wskazówki praktyczne	
✓	L: 14M	4912 × 2760 pikseli	Do odtwarzania na telewizorach wysokiej rozdzielczości
	M: 7.1M	3568 × 2000 pikseli	
	S: 3.4M	2448 × 1376 pikseli	

Uwagi

- W przypadku drukowania zdjęć zarejestrowanych w formacie 16:9 mogą zostać ucięte obie krawędzie.

Panorama

Rozmiar obrazu zależy od ustawienia [Kierunek panoramy].

✓	 (Standardowy)	Fotografowanie w standardowym formacie. W pionie: 3872 × 2160 pikseli W poziomie: 8192 × 1856 pikseli
	 (Szeroki)	Fotografowanie w formacie panoramicznym. W pionie: 5536 × 2160 pikseli W poziomie: 12416 × 1856 pikseli

Uwagi

- W przypadku drukowania zdjęć panoramicznych mogą zostać ucięte obie krawędzie.

💡 Wskazówki dotyczące wyboru rozmiaru obrazu

W zależności od wybranego trybu obrazu mogą wyglądać inaczej.



Standardowy

Szeroki

Zdjęcia są przewijane, gdy naciśniesz środek pokrętki sterowania.

Spis treści

Zdjęcie próbne

Menu

Indeks

Format obrazu

Ustawianie formatu zdjęć.

1 MENU → [Rozm. Obrazu] → [Format obrazu] → wybrany tryb.

✓	3:2	Standardowy format obrazu. Nadaje się do odbitek.
	16:9	Do odtwarzania na telewizorach wysokiej rozdzielczości.

Uwagi

- Nie możesz ustawić tej pozycji przy wykonywaniu zdjęć w trybie [Rozległa panorama].

Jakość

Wybór formatu kompresji zdjęć.

1 MENU → [Rozm. Obrazu] → [Jakość] → wybrany tryb.

	RAW (RAW)	Format pliku: RAW (Rejestracja zdjęcia w formacie kompresji RAW) Ten format plików nie jest poddawany obróbce cyfrowej. Format ten należy wybrać w przypadku zastosowań profesjonalnych, gdy obróbka obrazu będzie przeprowadzana na komputerze. <ul style="list-style-type: none">• Rozmiar obrazu jest zawsze maksymalny. Rozmiar obrazu nie jest wyświetlany na ekranie.
	RAW+J (RAW & JPEG)	Format pliku: RAW (Rejestracja zdjęcia w formacie kompresji RAW) + JPEG Równocześnie tworzone jest zdjęcie w formacie RAW i zdjęcie w formacie JPEG. Jest to wygodne, gdy potrzebne są 2 pliki obrazu: JPEG do oglądania i RAW do edycji. <ul style="list-style-type: none">• Jakość obrazu jest na stałe ustawiona na [Wysoka], a jego rozmiar na [L].
✓	FINE (Wysoka)	Format pliku: JPEG Podczas zapisu zdjęcie poddawane jest kompresji do formatu JPEG. Ze względu na fakt, że współczynnik kompresji przy ustawieniu [Standard] jest wyższy niż przy ustawieniu [Wysoka], rozmiar pliku przy ustawieniu [Standard] jest mniejszy niż przy ustawieniu [Wysoka]. Umożliwia to zapisanie większej liczby plików na 1 karcie pamięci, ale jakość obrazu będzie gorsza. <ul style="list-style-type: none">• Jeżeli obrazy nie będą modyfikowane z poziomu komputera, wskazany jest wybór opcji [Wysoka] lub [Standard].
	STD (Standard)	

Uwagi

- Nie możesz ustawić tej pozycji przy wykonywaniu zdjęć w trybie [Rozległa panorama].
- Do zdjęć w formacie RAW nie można dodawać informacji DPOF (zlecenie wydruku).
- W przypadku zdjęć w formacie [RAW] i [RAW & JPEG] nie można korzystać z funkcji [Auto HDR].

Zdjęcia RAW





Plik formatu RAW to dane pierwotne, które nie zostały w żaden sposób przetworzone cyfrowo. Pliki RAW różnią się od formatów plików ogólnego zastosowania i zawierają nieprzetworzone dane przeznaczone do profesjonalnej obróbki.

Oprogramowanie „Image Data Converter” jest niezbędne do otwarcia zdjęcia RAW zapisanego przy użyciu tego aparatu. Przy użyciu tego oprogramowania można otworzyć obraz RAW i przekonwertować go na format ogólnego zastosowania, taki jak JPEG lub TIFF; można również ustawić jego balans bieli, wysycenie barw, kontrast, itp.

Kierunek panoramy

Określa kierunek ruchu aparatu podczas wykonywania obrazów w trybie [Rozległa panorama].

1 MENU → [Rozm. Obrazu] → [Kierunek panoramy] → wybrany tryb.

✓	 (W prawo)	Aparat należy prowadzić zgodnie z ustawionym kierunkiem.
	 (W lewo)	
	 (W górę)	
	 (W dół)	

Spis treści

Zdjęcie próbne

Menu

Indeks

Format pliku

Wybieranie formatu plików filmów.

1 MENU → [Rozm. Obrazu] → [Format pliku] → wybrany tryb.

✓	AVCHD	Zapisuje filmy 60i/50i lub 24p/25p w formacie AVCHD. Ten format pliku nadaje się do oglądania filmu na telewizorze wysokiej rozdzielczości. Przy pomocy oprogramowania „PlayMemories Home” możesz utworzyć płytę Blu-ray, płytę z nagraniem AVCHD lub płytę DVD-Video. <ul style="list-style-type: none">• Filmy 60i/50i są nagrywane z szybkością odpowiednio 60 klatek na sekundę lub 50 klatek na sekundę. Zarówno w przypadku filmów 60i jak i 50i wykorzystywany jest system skanowania z przeplotem, system audio Dolby Digital oraz format AVCHD.• Filmy 24p/25p są nagrywane z szybkością odpowiednio 24 klatek na sekundę lub 25 klatek na sekundę. Zarówno w przypadku filmów 24p jak i 25p wykorzystywany jest progresywny system skanowania, system audio Dolby Digital oraz format AVCHD.
	MP4	Nagrywanie filmów mp4 (AVC). Ten format nadaje się do materiałów przekazywanych do Internetu, załączników wiadomości e-mail itp. <ul style="list-style-type: none">• Filmy są nagrywane w formacie MPEG-4 z szybkością około 30 klatek na sekundę z wykorzystaniem progresywnego systemu skanowania, systemu audio AAC oraz formatu mp4.• Nie można utworzyć płyty z filmów zarejestrowanych w tym formacie przy użyciu programu „PlayMemories Home”.

Sprawdzanie zgodności z zapisem 60i lub 50i

W celu sprawdzenia, czy posiadany aparat jest urządzeniem zgodnym z zapisem 1080 60i bądź z zapisem 1080 50i, należy skontrolować następujące oznaczenia na spodzie aparatu.

urządzenia zgodne z zapisem 1080 60i: 60i

urządzenia zgodne z zapisem 1080 50i: 50i

Spis treści

Zdjęcie próbne

Menu

Indeks

Odtwarzanie filmów na innych urządzeniach

Do zapisu w formacie AVCHD opisywany aparat używa kodeka MPEG-4 AVC/H.264 z profilem kompresji High Profile.

Do odtwarzania filmów w formacie AVCHD zarejestrowanych opisywanym aparatem nie nadają się poniższe urządzenia.

- Inne urządzenia zgodne z formatem AVCHD, które nie są zgodne z profilem kompresji High Profile
- Urządzenia niezgodne z formatem AVCHD

Również do zapisu w formacie MP4 opisywany aparat używa kodeka MPEG-4 AVC/H.264, ale z profilem kompresji Main Profile.

Z tego względu filmów w formacie MP4 zarejestrowanych opisywanym aparatem nie można odtwarzać na innych urządzeniach niż te, które obsługują kodeka MPEG-4 AVC/H.264.

Spis treści

Zdjęcie próbne

Menu

Indeks

Ustawienie nagrywania

Wybór rozmiaru obrazu, szybkości klatek i jakości obrazu w przypadku nagrywania filmów. Im wyższa prędkość danych (średnia szybkość transmisji) na sekundę, tym wyższa jakość obrazu.

1 MENU → [Rozm. Obrazu] → [Ustawienie nagrywania] → wybrany tryb.

[Format pliku]: [AVCHD]	Prędkość bitowa	Nagrywanie
60i 24M(FX)* 50i 24M(FX)**	Maksymalnie 24 Mbps	Nagrywanie filmów w formacie 1920 × 1080 (60i/50i) w wysokiej jakości obrazu.
✓ 60i 17M(FH)* 50i 17M(FH)**	Średnio 17 Mbps	Nagrywanie filmów w formacie 1920 × 1080 (60i/50i) w standardowej jakości obrazu.
24p 24M(FX)* 25p 24M(FX)**	Maksymalnie 24 Mbps	Nagrywanie filmów w formacie 1920 × 1080 (24p/25p) w wysokiej jakości obrazu. Ten tryb zapewnia atmosferę podobną do atmosfery w kinie.
24p 17M(FH)* 25p 17M(FH)**	Średnio 17 Mbps	Nagrywanie filmów w formacie 1920 × 1080 (24p/25p) w standardowej jakości obrazu. Ten tryb zapewnia atmosferę podobną do atmosfery w kinie.
[Format pliku]: [MP4]	Prędkość bitowa	Nagrywanie
✓ 1440×1080 12M	Średnio 12 Mbps	Nagrywanie filmów w formacie 1440 × 1080.
VGA 3M	Średnio 3 Mbps	Nagrywanie filmów w formacie VGA.

* Urządzenie zgodne z zapisem 1080 60i

** Urządzenie zgodne z zapisem 1080 50i

Uwagi

- Filmy zapisane z ustawieniem [60i 24M(FX)/50i 24M(FX)]/[24p 24M(FX)/25p 24M(FX)] w opcji [Ustawienie nagrywania] są konwertowane przez program „PlayMemories Home” do utworzenia płyty AVCHD. Konwersja ta może zająć dużo czasu. Poza tym nie możesz stworzyć płyty z wyjściową jakością obrazu. Jeśli chcesz zachować wyjściową jakość obrazu, zapisz swoje filmy na płycie Blu-ray.
- Do odtwarzania filmów 24p/25p niezbędny jest telewizor obsługujący ten format. Jeśli telewizor nie obsługuje formatu 24p/25p, filmy są przesyłane jako 60i/50i.



Sprawdzanie zgodności z zapisem 60i lub 50i

W celu sprawdzenia, czy posiadany aparat jest urządzeniem zgodnym z zapisem 1080 60i bądź z zapisem 1080 50i, należy skontrolować następujące oznaczenia na spodzie aparatu.

urządzenia zgodne z zapisem 1080 60i: 60i

urządzenia zgodne z zapisem 1080 50i: 50i

Balans bieli













Dobór temperatury barwowej do warunków oświetlenia.

Funkcji tej należy używać, gdy temperatura barwowa obrazu odbiega od oczekiwanej lub w przypadku celowej zmiany temperatury barwowej w celu uzyskania zamierzonego efektu wizualnego.

1 MENU → [Jasność/ Kolor] → [Balans bieli] → wybrany tryb.

Precyzyjną regulację kolorystyki umożliwia polecenie OPTION.

Informacje na temat dostosowania balansu bieli do określonego źródła światła można znaleźć w objaśnieniach do poszczególnych trybów.

✓	AWB (Aut.bal.bieli)	Aparat automatycznie wykrywa źródło światła i dobiera temperaturę barwową.
	 (Światło dzienne)	Po wybraniu opcji dopasowania do określonego źródła światła, temperatura barwowa będzie dobierana do źródła światła (zdefiniowany balans bieli).
	 (W cieniu)	
	 (Pochmurnie)	
	 (Żarówka)	
	 (Świetl.: Ciepła biała)	
	 (Świetl.: Zimna biała)	
	 (Świetl.: Dzień biała)	
	 (Świetl.: Świat. dzień.)	
	 (Lampa błysk.)	
	 (Tmp. kol./Filtr)	Dostosowanie temperatury barwowej do źródła światła. Można uzyskać efekt filtrów fotograficznych CC (kompensacja kolorów).
	 (Niestandard.)	Zastosowanie ustawienia balansu bieli wprowadzonego w pozycji [Nastaw.własne].
	 SET (Nastaw.własne)	Zapamiętanie podstawowego koloru bieli (Niestandardowy balans bieli).





Uwagi

- Opcja [Aut.bal.bieli] jest wybierana w następujących trybach:
 - [Inteligentna auto]
 - [Lepsza automatyka]
 - [Wybór sceny]

💡 Efekty warunków oświetlenia

Widoczny kolor obiektu zależy od warunków oświetlenia.

Temperatura barwowa jest dobierana automatycznie, ale istnieje również możliwość ręcznej regulacji temperatury barwowej przy użyciu funkcji [Balans bieli].

Pogoda/ oświetlenie	Światło dienne	Pochmurnie	Światłówki	Żarówka
Charakterystyka światła	Białe (standardowe)	Niebiskawe	O zielonym odcieniu	Czerwonawe
				

Precyzyjna regulacja temperatury barwowej

- 1 MENU → [Jasność/ Kolor] → [Balans bieli] → wybrany tryb.
- 2 W razie potrzeby należy dostosować temperaturę barwową, wybierając OPTION → i naciskając górną/dolną/prawą/lewą sekcję pokrętki sterowania.

Temperaturę barwową można regulować w kierunku G (zieleń), M (magenta), A (bursztynowy) lub B (niebieski).

Tmp. kol./Filtr

- 1 MENU → [Jasność/ Kolor] → [Balans bieli] → [Tmp. kol./Filtr].
- 2 OPTION → wybierz odpowiednią temperaturę barw, przekręcając pokrętkę sterowania.
Im liczba jest większa, tym obraz jest bardziej czerwony, a im liczba jest mniejsza, tym obraz jest bardziej niebieski.
- 3 Ustaw temperaturę barw, naciskając górną/dolną/prawą/lewą część pokrętki sterowania.

Niestandardowy balans bieli

- 1 MENU → [Jasność/ Kolor] → [Balans bieli] → [Nastaw.własne].
- 2 Trzymać aparat w taki sposób, aby biały obszar całkowicie wypełnił znajdujący się w środku obszar AF, a następnie nacisnąć spust migawki. Migawka klika i wyświetlone są skalibrowane wartości (temperatura barwowa i filtr kolorowy).
- 3 Aby przywołać ustawienie niestandardowego balansu bieli: MENU → [Jasność/ Kolor] → [Balans bieli] → [Niestandard.].
Precyzyjną regulację kolorystyki umożliwia polecenie OPTION.





Uwagi

- Jeżeli w momencie wciśnięcia spustu migawki zostanie uruchomiona lampa błyskowa, niestandardowy balans bieli zostanie zarejestrowany z uwzględnieniem błysku lampy. Przy późniejszych zdjęciach należy również używać lampy błyskowej.
- Komunikat „Błąd własnego balansu bieli” wskazuje, że wartość przekracza oczekiwany zakres, gdy lampa błyskowa zostanie użyta do zdjęcia obiektu położonego blisko aparatu lub gdy w kadrze znajduje się obiekt o jaskrawych barwach. W przypadku zarejestrowania takiej wartości wskaźnik  na ekranie informacji o zapisie zmienia kolor na żółty. W tej sytuacji można wykonać zdjęcie, jednak zaleca się ponowne ustawienie balansu bieli dla uzyskania prawidłowej wartości balansu bieli.

Tryb pomiaru

Wybór sposobu pomiaru światła określającego, która część obiektu będzie brana pod uwagę przy pomiarze w celu określenia poziomu ekspozycji.

1 MENU → [Jasność/ Kolor] → [Tryb pomiaru] → wybrany tryb.

✓	 (Wielopunktowy)	Obszar całkowity jest dzielony na wiele podobszarów, a odpowiednia ekspozycja dla całego ekranu jest ustalana na podstawie pomiaru oświetlenia w każdym z tych podobszarów (pomiar wielopunktowy).
	 (Centralny)	Dokonywany jest pomiar średniej jasności całego ekranu z uwydatnieniem jego środkowego obszaru (pomiar centralnie wyważony).
	 (Punktowy)	Pomiar dokonywany jest tylko w punkcie środkowym (pomiar punktowy). Funkcja ta jest przydatna, gdy obiekt jest oświetlony od tyłu lub występuje duży kontrast pomiędzy tłem a obiektem.  Umieść kółko pomiaru punktowego na obiekcie.

Uwagi

- Jeśli ustawisz opcję [Tryb pomiaru] na wartość inną niż [Wielopunktowy], nie można będzie używać funkcji [Wykrywanie twarzy].
- Opcja [Wielopunktowy] jest wybierana w następujących trybach:
 - Nagrywanie filmów
 - [Inteligentna auto]
 - [Lepsza automatyka]
 - [Wybór sceny]
 - Funkcja zoomu aparatu
 - [Zdj. z uśmiechem]

Korekcja błysku

Regulacja mocy błysku światła co 1/3 EV w zakresie od -2,0 EV do +2,0 EV. Korekcja błysku zmienia jedynie ilość emitowanego światła podczas błysku. Kompensacja ekspozycji zmienia zarówno ilość emitowanego światła podczas błysku, jak i czas otwarcia migawki oraz przysłonę.

- 1 Naciśnij przycisk ⚡ (wysunięcie lampy błyskowej), aby wysunąć lampę błyskową.
- 2 MENU → [Jasność/ Kolor] → [Korekcja błysku] → wybrana wartość.
Wybór wyższych wartości (w stronę +) powoduje zwiększenie mocy błysku i rozjaśnienie zdjęć. Wybór niższych wartości (w stronę -) powoduje zmniejszenie mocy błysku i przyciemnienie zdjęć.

Uwagi

- Z funkcji [Korekcja błysku] nie można korzystać w następujących trybach:
 - [Inteligentna auto]
 - [Lepsza automatyka]
 - [Wybór sceny]
 - [Rozległa panorama]
 - [Bracket: Seryjne]
- Z uwagi na ograniczony strumień dostępnego światła, efekt mocniejszego błysku może nie być zauważalny, jeżeli obiekt znajduje się poza zasięgiem lampy błyskowej. Jeżeli obiekt jest bardzo blisko, efekt słabszego błysku również może nie być zauważalny.



Wskazówki dotyczące regulacji jasności podczas fotografowania osób





- W przypadku nocnych zdjęć portretowych istotne jest, aby optymalnie dobrać jasność osób na ciemnym tle. Jasność osób znajdujących się blisko aparatu można regulować zmieniając natężenie światła lampy błyskowej.
- Jeśli obiekt jest zbyt daleko od lampy błyskowej i dalej jest zbyt ciemny po ustawieniu, przybliż się do obiektu.

DRO/Auto HDR

Korygowanie jasności lub kontrastu.

1 MENU → [Jasność/ Kolor] → [DRO/Auto HDR] → wybrany tryb.

	 (WYŁ.)	Funkcja [DRO/Auto HDR] jest nieaktywna.
✓	 (Opt. D-Range)	Dzięki podziałowi obrazu na małe obszary aparat analizuje kontrast światła i cienia między obiektem i tłem, tworząc obraz o optymalnej jasności i gradacji.
	 (Auto HDR)	Wykonywane są 3 zdjęcia przy różnych ekspozycjach, po czym nakładany jest jasny obszar niedoświetlonego zdjęcia i ciemny obszar prześwietlonego zdjęcia, dzięki czemu powstaje obraz z bogatą gradacją. Rejestrowane jest 1 zdjęcie z właściwą ekspozycją i 1 zdjęcie nakładane.

Uwagi

- Z funkcji [DRO/Auto HDR] można korzystać tylko w następujących trybach:
 - [Ekspozycji ręcznej]
 - [Priorytet migawki]
 - [Priorytet przysłony]
 - [Program Auto]

Opt. D-Range

Koryguje jasność obrazu (DRO: Dynamic Range Optimizer).

1 MENU → [Jasność/ Kolor] → [DRO/Auto HDR] → [Opt. D-Range].

2 OPTION → wybrana wartość.

✓	 (Automatyczne)	Automatyczna korekta jasności.
	Lv1 – Lv5	Przeprowadzana jest optymalizacja gradacji zarejestrowanego zdjęcia w każdym obszarze obrazu. Wybierz optymalny poziom pomiędzy poz. 1 (słaba) i poz. 5 (silna).

Uwagi

- Opcja [Automatyczne] jest wybierana w następujących trybach:
 - [Inteligentna auto]
 - [Lepsza automatyka]
 - [Portret], [Krajobraz], [Makro], [Sporty] w opcji [Wybór sceny]
- Na zdjęciach wykonanych z opcją [Opt. D-Range] mogą występować duże szumy. Po sprawdzeniu zarejestrowanego zdjęcia należy wybrać właściwy poziom, szczególnie gdy efekt ma być wzmocniony.

Auto HDR

Następuje poszerzenie zakresu (gradacji), aby można było uzyskać prawidłową jasność rejestrowanych obszarów, począwszy od jasnych fragmentów, a na ciemnych fragmentach kończąc (HDR: High Dynamic Range). Rejestrowane jest 1 zdjęcie z właściwą ekspozycją i 1 zdjęcie nakładane.

1 MENU → [Jasność/ Kolor] → [DRO/Auto HDR] → [Auto HDR].

2 OPTION → wybrana wartość.

✓	 AUTO (Auto HDR: Różnica ekspoz. aut.)	Automatyczna korekta różnicy ekspozycji.
	1,0 EV – 6,0 EV	Ustawianie różnicy ekspozycji na podstawie kontrastu obiektu. Wybierz optymalny poziom pomiędzy 1,0 EV (słaba) i 6,0 EV (silna).



Uwagi











- Nie można rozpocząć wykonywania następnego zdjęcia, dopóki nie zakończy się przetwarzanie bieżącego zdjęcia.
- Z funkcji tej nie można korzystać w przypadku zdjęć w formacie [RAW] i [RAW & JPEG].
- Ponieważ migawka jest zwalniana trzykrotnie dla każdego zdjęcia, należy zwrócić uwagę na następujące kwestie:
 - Tej funkcji można używać, gdy obiekt nie porusza się i nie miga.
 - Nie zmieniaj kompozycji przed wykonaniem zdjęć.
- Przy pewnej różnicy w luminancji obiektu i w niektórych warunkach fotografowania można nie uzyskać pożądanego efektu.
- Gdy używana jest lampa błyskowa, funkcja ta ma niewielki efekt.
- Gdy kontrast sceny jest niski lub gdy występują silne drgania aparatu albo obiekt jest rozmyty, uzyskanie obrazu HDR dobrej jakości może nie być możliwe. Jeśli aparat wykryje taką sytuację, na zapisanym zdjęciu pojawi się informujący o tym znacznik  **!**. Jeśli to konieczne, zmień kompozycję lub zmień ustawienia, uważaj na rozmycie i ponownie wykonaj zdjęcie.

Efekt wizualny

W celu uzyskania różnorodnych tekstur można stosować filtr efektowy.



1 MENU → [Jasność/ Kolor] → [Efekt wizualny] → wybrany tryb.

✓	 OFF (WYŁ.)	Wyłącza funkcję efektu wizualnego.	
	 (Aparat zabawka)	Uzyskiwanie wrażenia zdjęcia z aparatu zabawki z ciemniejszymi narożnikami i wyrazistymi barwami. Kolorystykę można ustawić poleceniem OPTION.	
	 (Kolor pop)	Uzyskiwanie żywych barw dzięki uwydatnieniu odcieni kolorów.	
	 (Posteryzacja)	Tworzenie obrazu o silnym kontraście i abstrakcyjnym wyglądzie dzięki mocnemu uwydatnieniu kolorów podstawowych albo zastosowaniu trybu czarno-białego. Kolory podstawowe albo w tryb czarno-biały można wybrać poleceniem OPTION.	
	 (Zdjęcie retro)	Uzyskiwanie wrażenia starego zdjęcia dzięki zastosowaniu odcieni sepii i przygaszonego kontrastu.	
	 (High-key: Miękki)	Uzyskiwanie obrazu o określonej atmosferze: jaskrawy, przezroczysty, eteryczny, delikatny, miękki.	
	 (Kolor częściowy)	Tworzenie obrazu z zachowanym określonym kolorem i pozostałymi barwami przekształconymi w czerń i biel. Kolor można wybrać poleceniem OPTION.	

 (Cz.-b. duży kontrast)	<p>Tworzenie obrazu o silnym kontraście w trybie czarno-białym.</p>	
 (Mięka ostrość)	<p>Tworzenie obrazu z efektem wypełnienia miękkim światłem. Intensywność tego efektu można ustawić poleceniem OPTION.</p>	
 (Malowidło HDR)	<p>Tworzenie wrażenia pracy malarskiej poprzez uwydatnienie kolorów i szczegółów. Migawka w aparacie jest wyzwalana 3 razy. Intensywność tego efektu można ustawić poleceniem OPTION.</p>	
 (Cz-b o bogatej grad.)	<p>Tworzenie obrazu w trybie czarno-białym z bogatą gradacją i wiernym oddaniem szczegółów. Migawka w aparacie jest wyzwalana 3 razy.</p>	
 (Miniatura)	<p>Tworzenie obrazu z żywym uwydatnieniem obiektu i znaczącym rozmyciem tła. Ten efekt często występuje na ujęciach miniaturowych modeli. Obszar z ostrością można wybrać poleceniem OPTION. W pozostałych obszarach ostrość ulega w znacznym stopniu zmniejszeniu.</p>	

Uwagi

- Z funkcji [Efekt wizualny] można korzystać tylko w następujących trybach:
 - [Ekspozycji ręcznej]
 - [Priorytet migawki]
 - [Priorytet przysłony]
 - [Program Auto]
- W przypadku zdjęć w formacie [RAW] i [RAW & JPEG] nie można korzystać z funkcji [Efekt wizualny].
- Efekty [Aparat zabawka] i [Miniatura] mogą nie być dostępne z funkcją zoomu aparatu.
- Przy niektórych obiektach po wybraniu opcji [Kolor częściowy] wybrana kolorystyka obrazów może nie zostać zachowana.

- Poniższych efektów nie można kontrolować na ekranie, ponieważ nadal trwa obróbka właśnie zarejestrowanego obrazu. Do momentu zakończenia obróbki obrazu nie można również wykonać kolejnego zdjęcia. Z efektów tych nie można korzystać w przypadku filmów.
 - [Miękka ostrość]
 - [Malowidło HDR]
 - [Cz-b o bogatej grad.]
 - [Miniatura]
- W przypadku funkcji [Malowidło HDR] i [Cz-b o bogatej grad.] migawka jest wyzwana 3 razy przy 1 zdjęciu. Należy pamiętać, że:
 - Tej funkcji można używać, gdy obiekt nie porusza się i nie miga.
 - Nie zmieniaj kompozycji przed wykonaniem zdjęć.
 Gdy kontrast sceny jest niski lub gdy występują silne drgania aparatu albo obiekt jest rozmyty, uzyskanie obrazu HDR dobrej jakości może nie być możliwe. Jeśli aparat wykryje taką sytuację, na zapisanym zdjęciu pojawi się informujący o tym znacznik  / . Jeśli to konieczne, zmień kompozycję lub zmień ustawienia, uważaj na rozmycie i ponownie wykonaj zdjęcie.



Strefa twórcza



Istnieje możliwość wyboru odpowiedniej metody obróbki obrazu.

W trybie [Strefa twórcza] można dowolnie zmieniać ekspozycję (czas otwarcia migawki i przysłonę), w odróżnieniu do trybu [Wybór sceny], w którym ekspozycja jest dobierana przez aparat.

- 1 MENU → [Jasność/ Kolor] → [Strefa twórcza] → wybrany tryb.
- 2 Gdy wymagana jest zmiana kontrastu, nasycenia lub ostrości, należy wybrać OPTION → wybrane ustawienie.

✓	Std. (Standard)	Do rejestrowania różnych ujęć z bogatą gradacją i pięknymi barwami.
	Vivid (Intensywny)	Nasycenie i kontrast zostają uwydatnione w celu uzyskania pięknych zdjęć barwnych scen i obiektów, typu kwiaty, wiosenna zieleń, błękit nieba lub widok oceanu.
	Port. (Portret)	Do oddania na zdjęciu delikatnej tonacji koloru skóry. Idealnie nadaje się do robienia zdjęć portretowych.
	Land. (Krajobraz)	Nasycenie, kontrast i ostrość zostają uwydatnione, aby uzyskać jasne i wyraźne zdjęcie oddające piękno scenarii. Odległe krajobrazy są również lepiej widoczne.
	Sunset (Zachód słońca)	Do utrwalania pięknej czerwieni zachodzącego słońca.
	B/W (Czerń i biel)	Do uzyskiwania zdjęć czarno-białych.

Opcje  (Kontrast),  (Nasycenie) oraz  (Ostrość) można ustawić dla każdej pozycji opcji [Strefa twórcza].

 (Kontrast)	Wybór wyższej wartości powoduje mocniejsze podkreślenie różnicy między światłem i cieniem, co ma wpływ na zdjęcie.
 (Nasycenie)	Wybór wyższej wartości pozwala uzyskać żywsze kolory. W przypadku niższej wartości kolory na zdjęciu są przygaszone i blade.
 (Ostrość)	Służy do regulacji ostrości obrazu. Wybór wyższej wartości powoduje uwydatnienie konturów, a wybór niższej wartości ich złagodzenie.

Uwagi

- Gdy zostanie wybrana opcja [Czerń i biel], nie można ustawić opcji [Nasycenie].
- Opcja [Standard] jest wybierana w następujących trybach:
 - [Inteligentna auto]
 - [Lepsza automatyka]
 - [Wybór sceny]
 - [Efekt wizualny] (poza [WYŁ.]

Kasuj

Istnieje możliwość usunięcia niepotrzebnych obrazów.

1 MENU → [Odtwarzanie] → [Kasuj] → wybrany tryb.

✓	Wiele obrazów	Kasuje zaznaczone obrazy. Naciśnij środkową sekcję pokrętki sterowania, aby wybrać funkcję OK.
	Wszyst. w kat.	Usuwanie wszystkich obrazów w wybranym folderze lub wszystkich filmów AVCHD.
	Wszyst. pliki widoku AVCHD	

Uwagi

- Można zaznaczyć maksymalnie 100 obrazów.

Usuwanie zdjęcia

Obraz wyświetlany na ekranie łatwiej usunąć, korzystając z polecenia  (Kasuj) przycisku programowalnego (strona 32).

Wybierz zdjęcie/film

Wybór rodzaju obrazów do odtwarzania.

1 MENU → [Odtwarzanie] → [Wybierz zdjęcie/film] → wybrany tryb.

✓	Widok katalogu (Zdjęcia)	Wyświetlane będą zdjęcia w folderze.
	Widok katalogu (MP4)	Wyświetla filmy MP4 według folderu.
	Widok AVCHD	Wyświetla filmy AVCHD.

Spis treści

Zdjęcie próbne

Menu

Indeks

Pokaz zdjęć

Automatyczne odtwarzanie obrazów.

Odtwarzanie zdjęć 3D w trybie pokazu zdjęć na ekranie podłączonego do aparatu telewizora 3D.

1 MENU → [Odtwarzanie] → [Pokaz zdjęć] → wybrany tryb → OK.

Powtórz		
	WŁ.	Odtwarzanie obrazów w zamkniętej pętli.
✓	WYŁ.	Po odtworzeniu wszystkich obrazów prezentacja kończy się.
Interwał		
	1 s	Ustawianie czasu wyświetlania obrazów.
✓	3 s	
	5 s	
	10 s	
	30 s	
Typ obrazu		
✓	Wszystkie	Wyświetlanie wszystkich zdjęć jako zwykłych obrazów.
	Wyśw. tylko 3D	Odtwarzanie tylko zdjęć 3D.

Uwagi

- Nie można wstrzymać pokazu. Aby zatrzymać pokaz, wystarczy nacisnąć środkową sekcję pokrętła sterowania.
- Obrazy można odtwarzać w formie Pokazu zdjęć tylko wówczas, gdy [Wybierz zdjęcie/film] jest ustawiony na [Widok katalogu (Zdjęcia)].
- Zdjęcie panoramiczne jest wyświetlane w pełnym rozmiarze. Aby przewinąć zdjęcie panoramiczne, w trakcie jego wyświetlania wystarczy nacisnąć środkową sekcję pokrętła sterowania.
- Przy użyciu tego aparatu nie można wykonywać zdjęć 3D.

Określ wydruk

Możesz wybrać, które zdjęcia zapisane na karcie pamięci chcesz później wydrukować.

Znak **DPOF** (Znacznik druku) jest wyświetlany dla zarejestrowanych zdjęć (DPOF: Digital Print Order Format).

1 MENU → [Odtwarzanie] → [Określ wydruk] → wybrane ustawienie.

Ustaw.DPOF		
✓	Wiele obrazów	Wybór zdjęć do zlecenia wydruku. ① Wybierz zdjęcie i naciśnij środek pokrętła sterowania. Aby anulować wybór, ponownie wybierz zdjęcie ze znacznikiem ✓. ② Powtórz tę czynność w przypadku wszystkich zdjęć, które mają zostać wydrukowane.
	Anuluj wszyst.	Anulowanie wszystkich znaków DPOF.
Nadruk daty		
	WŁ.	Ustawianie, czy w przypadku drukowania zdjęć z oznaczeniem DPOF ma być uwzględniana data czy nie.
✓	WYŁ.	

Uwagi

- Nie możesz dodawać znacznika DPOF do następujących plików:
 - Filmy
 - Zdjęcia RAW
- Znak DPOF można dodać do maksymalnie 999 zdjęć.
- Po wydrukowaniu rejestracja DPOF nie jest czyszczona. Zaleca się, aby skasować oznaczenie DPOF po wydrukowaniu zdjęć.
- Można zaznaczyć jednocześnie maks. 100 zdjęć.

Indeks obrazów

Wybór liczby obrazów wyświetlanych na ekranie indeksu.

1 MENU → [Odtwarzanie] → [Indeks obrazów] → wybrany tryb.

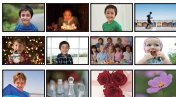
✓	6 obrazów	Wyświetlanie 6 obrazów.	
	12 obrazów	Wyświetlanie 12 obrazów.	

Wyświetlanie wybranego folderu

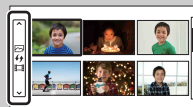

Aby wybrać odpowiedni folder, wybierz pasek z lewej strony ekranu indeksu zdjęć, a następnie naciśnij górną lub dolną część pokrętła sterowania. Możesz przełączyć przeglądanie zdjęć i odtwarzanie filmów, naciskając środek pokrętła sterowania.

Spis treści

Zdjęcie próbne

Menu

Indeks

Powiększ

Istnieje możliwość sprawdzenia ostrości obrazu przez powiększenie danego fragmentu odtwarzanego zdjęcia.

- 1 MENU → [Odtwarzanie] → [ Powiększ].
- 2 Zmień skalę, obracając pokrętkę sterowania.
- 3 Wybierz część, którą chcesz zobaczyć, naciskając górną/dolną/prawą/lewą stronę pokrętki sterowania.
- 4 Aby anulować odtwarzanie w powiększeniu, wybierz **X**.

Uwagi

- Nie można powiększać filmów.
- Podczas odtwarzania zdjęć panoramicznych najpierw należy wstrzymać odtwarzanie, a dopiero potem powiększyć obraz.

Zakres skalowania

Zakres skalowania zależy od rozmiaru obrazu.

Rozmiar obrazu	Zakres skalowania
L	Ok. $\times 1,0$ – $\times 13,6$
M	Ok. $\times 1,0$ – $\times 9,9$
S	Ok. $\times 1,0$ – $\times 6,8$

Obróć

Obracanie zdjęcia przeciwnie do ruchu wskazówek zegara. Polecenie to służy do wyświetlania poziomego zdjęcia w pionie. Po obróceniu zdjęcia będzie ono odtwarzane w obróconej pozycji nawet po wyłączeniu zasilania.

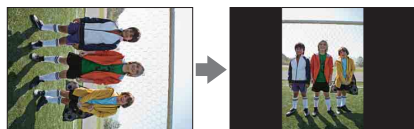

1 MENU → [Odtwarzanie] → [Obróć].

2 Naciśnij środkową sekcję pokrętki sterowania.

Zdjęcie zostanie obrócone w kierunku przeciwnym do ruchu wskazówek zegara. Zdjęcie jest obracane w momencie naciśnięcia środkowej sekcji.

Uwagi

- Nie można obracać następujących plików:
 - Filmy
 - Chronione zdjęcia
- Mogą wystąpić problemy z obracaniem zdjęć zrobionych innymi aparatami.
- W przypadku wyświetlania zdjęć na komputerze informacja o obróceniu zdjęcia może być pomijana przez niektóre programy.

Chroń

Ochrona zarejestrowanych obrazów przed przypadkowym usunięciem.
Znak  jest wyświetlany na chronionych zdjęciach.

1 MENU → [Odtwarzanie] → [Chroń] → wybrany tryb.

✓	Wiele obrazów	Włączanie lub wyłączenie ochrony zaznaczonych obrazów. Naciśnij środkową sekcję pokrętła sterowania, aby wybrać funkcję OK.
	Anuluj wszystkie zdjęcia	Anulowanie ochrony wszystkich zdjęć.
	Anuluj wszystkie filmy (MP4)	Anulowanie ochrony wszystkich filmów (MP4).
	Anuluj wsz. pliki Wid.AVCHD	Anulowanie ochrony wszystkich filmów AVCHD.

Uwagi

- Jednocześnie można zabezpieczyć maksymalnie 100 obrazów.

Nastaw. głośności

Regulacja poziomu głośności filmów w zakresie 8 poziomów.

1 MENU → [Odtwarzanie] → [Nastaw. głośności] → wybrana wartość.



Regulacja głośności podczas odtwarzania

Naciśnięcie dolnej sekcji pokrętła sterowania podczas odtwarzania filmów powoduje wyświetlenie ekranu [Nastaw. głośności].

Głośność można regulować w trakcie słuchania.

AEL z naciśn. spustu

Określa, czy ekspozycja ma być ustawiana po naciśnięciu przycisku migawki do połowy.

✓	WŁ.	Ustawia ekspozycję po naciśnięciu przycisku migawki do połowy.
	WYŁ.	Nie ustawia ekspozycji po naciśnięciu przycisku migawki do połowy. Użyj tego trybu, gdy chcesz osobno ustawić ostrość i ekspozycję. Aparat stale ustawia ekspozycję podczas wykonywania zdjęć w trybie [Zdjęcia seryjne] lub [Zdj. ser. pier. czasu].

Uwagi

- Gdy opcja [Tryb autofokusa] jest ustawiona na [Ciąg. autofokus], ustawienia [WYŁ.] dla [AEL z naciśn. spustu] są nieważne i aparat ustawia ekspozycję pierwszego zdjęcia po wciśnięciu przycisku migawki do połowy. W trybie [Zdjęcia seryjne] lub [Zdj. ser. pier. czasu] aparat stale ustawia ekspozycję pozostałych zdjęć.
- Gdy [Przełącz.AEL] jest przypisany do przycisku programowalnego B za pomocą opcji [Ustawienia przyc. Własne], działanie przycisku programowalnego B będzie miało pierwszeństwo przed ustawieniami [AEL z naciśn. spustu].

Wspomaganie AF

Wspomaganie AF dostarcza oświetlenia wypełniającego, aby łatwiej można było ustawić ostrość na obiekcie w ciemnym otoczeniu.

Czerwone światło wspomaganie AF ułatwia ustawienie ostrości w aparacie, gdy spust migawki jest wciśnięty do połowy aż do momentu zablokowania ustawienia ostrości.

1 MENU → [Ustawienia] → [Wspomaganie AF] → wybrane ustawienie.

✓	Automatyczne	Wspomaganie AF jest wykorzystywane.
	WYŁ.	Wspomaganie AF nie jest wykorzystywane.

Uwagi

- Nie można używać wspomaganie AF w następujących sytuacjach:
 - Przy ustawieniu [Tryb autofokusa] w pozycji [Ciąg. autofokus].
 - [Krajobraz], [Nocny widok], [Sporty] w opcji [Wybór sceny]
 - [Rozległa panorama]
 - Nagrywanie filmów
 - Korzystając z obiektywu A-mount (sprzedawany oddzielnie).
- W przypadku korzystania ze wspomaganie AF ustawienie [Obszar autofokusa] jest nieprawidłowe i obszar AF jest zaznaczony linią przerywaną. AF w pierwszej kolejności działa w odniesieniu do obszaru w środku i wokół niego.

Red.czerw.oczu

Przed zrobieniem zdjęcia błysk uruchamiany jest co najmniej 2 razy w celu ograniczenia efektu czerwonych oczu występującego podczas pracy z lampą błyskową.

1 MENU → [Ustawienia] → [Red.czerw.oczu] → wybrane ustawienie.

	WŁ.	Błysk jest zawsze uruchamiany w celu ograniczenia efektu czerwonych oczu.
✓	WYŁ.	Funkcja [Red.czerw.oczu] jest nieaktywna.

Uwagi

- Nie można używać funkcji [Red.czerw.oczu] w następujących sytuacjach:
 - [Z ręki o zmierzchu] lub [Korekcja drgań] w [Wybór sceny]
 - [Bł. zamykający] w opcji [Tryb błysku]
 - [Zdj. z uśmiechem]
 - [Rozległa panorama]
- Funkcja [Red.czerw.oczu] może nie przynieść oczekiwanych rezultatów. Zależy to od indywidualnych różnic i warunków, na przykład od odległości fotografowanej osoby lub od tego, czy nie patrzyła na przedbłysk.

💡 Co jest przyczyną efektu czerwonych oczu?

Przy słabym oświetleniu źrenice ulegają rozszerzeniu. Światło lampy błyskowej odbija się od naczyń krwionośnych w tylnej części oka (siatkówka), co jest przyczyną zjawiska „czerwonych oczu”.

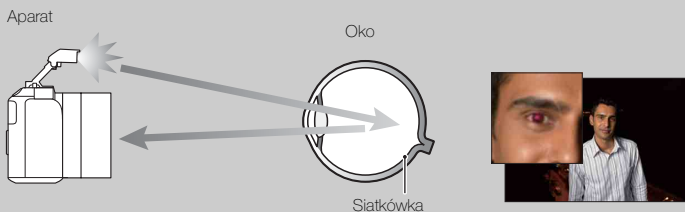

Wyśw. podgląd na żywo

Ustawia, czy obrazy mają być wyświetlane na ekranie z efektem kompensacji ekspozycji, balansu bieli, [Strefa twórcza] lub [Efekt wizualny].

1 MENU → [Ustawienia] → [Wyśw. podgląd na żywo] → wybrane ustawienie.

✓	Efekt ustawień Wł.	Wyświetlanie obrazów z zastosowanymi efektami.
	Efekt ustawień Wył.	Obrazy z zastosowanymi efektami nie będą wyświetlane. To ustawienie pozwala skoncentrować się na kompozycji ujęcia, ponieważ obiekt jest widoczny na ekranie tak, jak wygląda w rzeczywistości. Obrazy są zawsze wyświetlane z odpowiednim ustawieniem jasności w trybie [Ekspozycji ręcznej].

Uwagi

- Opcję [Efekt ustawień Wył.] można wybrać tylko w następujących trybach fotografowania:
 - [Ekspozycji ręcznej]
 - [Priorytet migawki]
 - [Priorytet przysłony]
 - [Program Auto]
- Ustawiając [Wyśw. podgląd na żywo] na [Efekt ustawień Wł.], możesz mieć problemy ze sprawdzaniem kompozycji kadru, gdyż wyświetlanie podglądu na żywo może być zbyt ciemne lub zbyt jasne. Jeśli tak się dzieje, ustaw opcję [Wyśw. podgląd na żywo] na [Efekt ustawień Wył.].

Auto podgląd

Możesz sprawdzić zapisane zdjęcie na ekranie zaraz po jego wykonaniu. Czas wyświetlania można zmienić.

1 MENU → [Ustawienia] → [Auto podgląd] → wybrane ustawienie.

	10 s	Zdjęcie będzie wyświetlane przez ustawiony czas. Wybór opcji  (Powiększ) umożliwia kontrolę powiększonego obrazu.
	5 s	
✓	2 s	
	WYŁ.	Zdjęcie nie będzie wyświetlane.

Uwagi

- W autopodglądzie obraz nie będzie wyświetlany w układzie pionowym, nawet jeśli opcja [Wyświetl.odtw.] jest ustawiona na [Autom.obrót].
- Nawet jeśli opcja [Linia siatki] ma ustawienie inne niż [WYŁ.], linie siatki nie są pokazane w autopodglądzie.
- Przed wyświetleniem obrazu może być chwilowo wyświetlany obraz nieprzetworzony, w zależności od ustawienia takiego jak [DRO/Auto HDR], [Efekt gładkiej skóry], [Komp. ob.: Zniekształc.].

Linia siatki

Włączanie lub wyłączanie wyświetlania linii siatki. Linia siatki jest pomocna przy komponowaniu zdjęć.

1 MENU → [Ustawienia] → [Linia siatki] → wybrane ustawienie.

	Siatka 3x3	Umieszczenie głównych obiektów w pobliżu linii siatki dzielących obraz na trzy części zapewnia dobrą kompozycję zdjęcia.
	Siatka kwadratowa	Siatki kwadratowe ułatwiają sprawdzenie wypoziomowania kompozycji. Jest to przydatne przy ocenie jakości kompozycji podczas fotografowania krajobrazów, obiektów w zbliżeniu lub ujęć podwójnych.
	Siatka przek+kwad.	Umieszczenie obiektu na linii przekątnej może wyrażać silne pozytywne emocje.
✓	WYŁ.	Linia siatki nie jest wyświetlana.



Sprawdzanie kadru przy nagrywaniu filmów

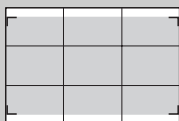

Ramka kadru filmu

Ramka, która pojawia się, gdy opcja [Linia siatki] jest ustawiona na wartość inną niż [WYŁ.], pokazuje kadr nagrywanego filmu. Dzięki temu można sprawdzić kompozycję kadru przed nagraniem filmu.

Poziom zarysu

W trybie ręcznego ustawiania ostrości uwydatnienie określonym kolorem zarysu obszarów z ustawioną ostrością. Funkcja ta jest przydatna w trybie makro lub portretu, gdzie wymagana jest precyzyjna regulacja ostrości.

1 MENU → [Ustawienia] → [Poziom zarysu] → wybrane ustawienie.

	Wysoki	Ustawianie wysokiego poziomu zarysu.
	Średni	Ustawianie średniego poziomu zarysu.
	Niski	Ustawianie niskiego poziomu zarysu.
✓	WYŁ.	Funkcja uwydatniania zarysu nie jest używana.

Uwagi

- Ponieważ aparat określa, czy ostre obszary mają wystarczającą ostrość, wartość poziomu zarysu jest różna, w zależności od obiektu, warunków otoczenia lub użytego obiektywu.
- Funkcja poziomu zarysu nie jest włączona, gdy aparat jest podłączony do innych urządzeń przy użyciu przewodu HDMI.

Kolor zarysu

Ustawianie koloru wykorzystywanego w przypadku funkcji uwydatniania zarysu w trybie ręcznego ustawiania ostrości.

1 MENU → [Ustawienia] → [Kolor zarysu] → wybrane ustawienie.

✓	Biały	Uwydatnienie zarysów kolorem białym
	Czerwony	Uwydatnienie zarysów kolorem czerwonym.
	Żółty	Uwydatnienie zarysów kolorem żółtym.

Uwagi

- Pozycji tej nie można ustawić, gdy opcja [Poziom zarysu] jest ustawiona na [WYŁ.].

Wyraźny zoom obr.

Określa, czy ma być wykorzystywana funkcja [Wyraźny zoom obr.], gdy używana jest funkcja zoomu aparatu (strona 51). Powiększa obraz z wyższą jakością niż [Zoom cyfrowy].

1 MENU → [Ustawienia] → [Wyraźny zoom obr.] → wybrane ustawienie.

✓	WŁ.	Wykorzystuje funkcję [Wyraźny zoom obr.].
	WYŁ.	Nie wykorzystuje funkcji [Wyraźny zoom obr.].

Uwagi

- Z funkcji [Wyraźny zoom obr.] nie można korzystać w następujących trybach:
 - [Rozległa panorama]
 - [Zdj. z uśmiechem]
 - [RAW] lub [RAW & JPEG] w [Jakość]
- Podczas rejestracji filmu, opcja [Wyraźny zoom obr.] nie jest dostępna.
- Nie można używać [Wyraźny zoom obr.], gdy opcja [Tryb pracy] ustawiona jest na [Zdjęcia seryjne] lub [Bracket: Seryjne]. Nawet jeśli opcja [Wyraźny zoom obr.] jest ustawiona na [WŁ.], aparat automatycznie przestawia funkcję zoomu na [Zoom cyfrowy].

Zoom cyfrowy

Określa, czy ma być wykorzystywana funkcja [Zoom cyfrowy], gdy używana jest funkcja zoomu aparatu (strona 51).

Powiększa obraz w większym stopniu niż funkcja [Wyraźny zoom obr.], ale jakość obrazu jest mniejsza w porównaniu z opcją [Wyraźny zoom obr.]. Funkcja ta jest dostępna również podczas nagrywania filmów.

1 MENU → [Ustawienia] → [Zoom cyfrowy] → wybrane ustawienie.

	WŁ.	Wykorzystuje funkcję [Zoom cyfrowy]. Jeśli chcesz użyć większego powiększenia mimo pogorszenia jakości, ustaw wartość na [WŁ.].
✓	WYŁ.	Nie wykorzystuje funkcji [Zoom cyfrowy].

Uwagi

- Z funkcji [Zoom cyfrowy] nie można korzystać w następujących trybach:
 - [Rozległa panorama]
 - [Zdj. z uśmiechem]
 - [RAW] lub [RAW & JPEG] w [Jakość]

Samowyzw. do autoport.

Określa, czy ustawić samowyzwalacz z 3-sekundowym opóźnieniem, gdy ekran jest obrócony w górę o około 180 stopni.

1 MENU → [Ustawienia] → [Samowyzw. do autoport.] → [Wł.].

✓	WŁ.	Automatycznie ustawia samowyzwalacz z 3-sekundowym opóźnieniem, gdy ekran jest obrócony w górę o około 180 stopni.
	WYŁ.	Wybiera tryb fotografowania w zależności od trybu pracy. Wybiera tę opcję, gdy nie jest używany samowyzwalacz i ustawia tryb pracy na [Zdjęcia pojedyncze].

2 Obróć ekran w górę o około 180 stopni.

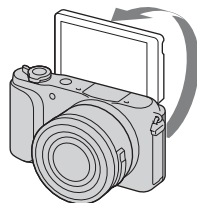

3 Naciśnij przycisk migawki.

Migawka zwalniana jest po 3 sekundach.

Uwagi

- Wskaźnik samowyzwalacza nie miga.
- Z funkcji [Samowyzw. do autoport.] nie można korzystać w następujących trybach:
 - Podczas rejestracji filmu
 - [Z ręki o zmierzchu], [Korekcja drgań] w opcji [Wybór sceny]
 - [Rozległa panorama]
 - [Zdj. z uśmiechem]
 - [Auto HDR]
 - [Miękka ostrość], [Malowidło HDR], [Cz-b o bogatej grad.], [Miniatura] w opcji [Efekt wizualny]
- Jeśli wspomaganie automatycznej ostrości jest zbyt jasne podczas wykonywania zdjęć, zmień ustawienie [Wspomaganie AF].
- Możesz użyć lampy błyskowej, ale uważaj, aby nie patrzeć na nią z bliska.

Pojd. zdj. Lepsza autom.

Określa, czy wszystkie zdjęcia wykonane seryjnie w trybie [Lepsza automatyka] mają być zapisane.

1 MENU → [Ustawienia] → [Pojd. zdj. Lepsza autom.] → wybrane ustawienie.

✓	Automatyczne	Zapisuje jedno odpowiednie zdjęcie wybrane przez aparat.
	WYŁ.	Zapisuje wszystkie zdjęcia.

Uwagi

- Nawet, gdy ustawisz opcję [Pojd. zdj. Lepsza autom.] na [WYŁ.] ze sceną rozpoznaną jako [Z ręki o zmierzchu], zapisany jest jeden łączony obraz.
- Gdy włączona jest funkcja [Automat. kadrowanie], zapisywane są dwa obrazy, nawet gdy opcja [Pojd. zdj. Lepsza autom.] jest ustawiona na [Automatyczne].

Wspomaganie MF

Automatyczne powiększanie obrazu na ekranie w celu ułatwienia ręcznego ustawiania ostrości. Funkcja ta działa w trybie [Ostrość ręczna] lub [Ostrość DMF].

1 MENU → [Ustawienia] → [Wspomaganie MF] → wybrane ustawienie.

2 Obracając pierścieniem ustawiania ostrości, wyreguluj ostrość.

Obraz zostanie powiększony 4,8-krotnie. Obraz można również powiększyć 9,6-krotnie.

- W trybie [Ostrość DMF] (ostrość bezpośrednio ustawiana ręcznie), ustaw ostrość przy pomocy automatycznej ostrości, a następnie przekręć pierścień ustawiania ostrości przy wciśniętym przycisku migawki do połowy.

✓	WŁ.	Powiększanie obrazu. Czas wyświetlania w powiększeniu można ustawić poleceniem [Czas wsp. MF]. Aby zakończyć powiększanie obrazu, wybierz X .
	WYŁ.	Obraz nie będzie powiększany.

Uwagi

- Nie możesz korzystać z funkcji [Wspomaganie MF] podczas nagrywania filmów.
- Gdy założony jest obiektyw A-mount (sprzedawany oddzielnie), naciśnięcie **MF** (przycisk programowy) powiększy obraz.

Czas wsp. MF

Ustawianie czasu, przez który obraz będzie wyświetlany w powiększeniu dla potrzeb funkcji [Wspomaganie MF].

1 MENU → [Ustawienia] → [Czas wsp. MF] → wybrane ustawienie.

	Bez ograniczeń	Obraz wyświetlany będzie w powiększeniu do momentu wybrania X .
	5 s	Obraz będzie wyświetlany w powiększeniu przez 5 sekundy.
✓	2 s	Obraz będzie wyświetlany w powiększeniu przez 2 sekundy.

Uwagi

- Pozycji tej nie można ustawić, gdy opcja [Wspomaganie MF] jest ustawiona na [WYŁ.].
- Funkcja ta jest dostępna tylko w przypadku obiektywów E-mount.

Przestrzeń barw

Sposób, w jaki barwy przedstawiane są jako kombinacja liczb lub zakres reprodukcji barw oznacza się mianem „przestrzeni barw”. Przestrzeń barw można zmieniać zależnie od potrzeb.

1 MENU → [Ustawienia] → [Przestrzeń barw] → wybrane ustawienie.

✓	sRGB	Jest to standardowa przestrzeń barw aparatu cyfrowego. W przypadku zwykłego fotografowania, gdy zdjęcia będą drukowane bez żadnych modyfikacji, należy używać ustawienia [sRGB].
	AdobeRGB	Ta opcja udostępnia szeroki zakres odtwarzanych kolorów. Gdy duża część obiektu jest jaskrawo zielona lub czerwona, przydatna jest przestrzeń [AdobeRGB]. Nazwa pliku obrazu zaczyna się od „_DSC”.

Uwagi

- Przestrzeń Adobe RGB jest przeznaczona dla aplikacji lub drukarek obsługujących zarządzanie kolorami i przestrzeń barw w wariantcie DCF2.0. Zdjęcia mogą być drukowane i wyświetlane w nieprawidłowych kolorach, jeśli są stosowane aplikacje lub drukarki, które nie obsługują przestrzeni barw Adobe RGB.
- Zdjęcia zarejestrowane w przestrzeni Adobe RGB i wyświetlane z poziomu aparatu lub urządzeń, które nie są zgodne z przestrzenią Adobe RGB, mają niskie nasycenie barw.

SteadyShot

Włączanie lub wyłączanie funkcji [SteadyShot] obiektywu.

1 MENU → [Ustawienia] → [SteadyShot] → wybrane ustawienie.

✓	WŁ.	Funkcja [SteadyShot] jest używana.
	WYŁ.	Funkcja [SteadyShot] jest nieaktywna. To ustawienie jest zalecane, gdy używany jest statyw.

Uwagi

- Opcja [WŁ.] jest wybierana w następujących trybach:
 - [Z ręki o zmierzchu], [Korekcja drgań] w opcji [Wybór sceny]
- Nie można korzystać z funkcji [SteadyShot], gdy nazwa założonego obiektywu nie zawiera skrótu „OSS”, np. „E16 mm F2.8”, lub gdy jest wykorzystywany obiektyw A-mount (sprzedawany oddzielnie).

Wyzw.bez obiek.

Ustawianie, czy w przypadku braku obiektywu migawka może być wyzwalana.

1 MENU → [Ustawienia] → [Wyzw.bez obiek.] → wybrane ustawienie.

	Aktywne	Możliwość wyzwalania migawki bez podłączonego obiektywu. Wybierz tę opcję, gdy aparat jest używany z teleskopem astronomicznym, itp.
✓	Nieaktywne	Migawka może być wyzwalana tylko przy podłączonym obiektywie.

Uwagi

- Prawidłowego pomiaru nie można uzyskać w przypadku obiektywów bez styku obiektywu, na przykład obiektywu teleskopu astronomicznego. W takich przypadkach ekspozycję należy dobrać ręcznie w oparciu o zarejestrowany obraz.

Red.sz.dł.naśw.

Gdy ustawisz szybkość migawki na jedną sekundę lub więcej (zdjęcia z długą ekspozycją), czas działania funkcji redukcji szumu jest tak długi, jak czas otwarcia migawki. Gdy funkcja ta jest włączona, występowanie ziarna typowe dla długich ekspozycji zostaje ograniczone.

1 MENU → [Ustawienia] → [Red.sz.dł.naśw.] → wybrane ustawienie.

✓	WŁ.	Redukcja szumów jest uruchamiana przez czas odpowiadający czasowi otwarcia migawki. Gdy trwa proces redukcji szumów, wyświetlany jest komunikat i nie można wykonać kolejnego zdjęcia. Opcję tę należy wybrać, gdy priorytetem jest jakość obrazu.
	WYŁ.	Redukcja szumów nie jest uruchamiana. Opcję tę należy wybrać, gdy ważniejszy jest krótszy odstęp czasu między kolejnymi zdjęciami.

Uwagi

- Opcja [Red.sz.dł.naśw.] jest ustawiana na [WYŁ.] w następujących trybach:
 - [Zdjęcia seryjne]
 - [Zdj. ser. pier. czasu]
 - [Bracket: Seryjne]
 - [Sporty], [Z ręki o zmierzchu], [Korekcja drgań] w opcji [Wybór sceny]
 - [Rozległa panorama]
- Opcja [Red.sz.dł.naśw.] jest ustawiana na [WŁ.] w następujących trybach:
 - [Inteligentna auto]
 - [Lepsza automatyka]
 - [Wybór sceny] (poza [Sporty], [Z ręki o zmierzchu])

Red.sz.wys.ISO

Przy wykonywaniu zdjęć z wysokim ISO aparat redukuje szumy, które stają się tym wyraźniejsze, im wyższa jest czułość aparatu. Gdy trwa redukcja szumów, może pojawić się komunikat i nie będzie można wykonać następnego zdjęcia.

1 MENU → [Ustawienia] → [Red.sz.wys.ISO] → wybrane ustawienie.

✓	Normalna	Zwykła redukcja szumów wysokiej czułości ISO.
	Niska	Umiarkowana redukcja szumów wysokiej czułości ISO. Opcję tę należy wybrać, gdy ważniejszy jest krótszy odstęp czasu między kolejnymi zdjęciami.

Uwagi

- Redukcja szumów nie jest dostępna w następujących trybach:
 - [Inteligentna auto]
 - [Lepsza automatyka]
 - [Wybór sceny]
 - [Rozległa panorama]
 - [RAW] lub [RAW & JPEG] w [Jakość]

Komp. ob.:Winiętowanie

Kompensacja ciemniejszych narożników ekranu spowodowanych pewnymi cechami obiektywu.

1 MENU → [Ustawienia] → [Komp. ob.:Winiętowanie] → wybrane ustawienie.

✓	Automatyczne	Automatyczna kompensacja ciemniejszych narożników ekranu.
	WYŁ.	Brak kompensacji ciemniejszych narożników ekranu.

Uwagi

- Pozycja ta jest dostępna tylko z obiektywem E-mount.
- Ilość światła wokół krawędzi może nie być korygowana, w zależności od rodzaju obiektywu.

Komp. ob.: Aber. chro.

Redukcja odchylenia barw w narożnikach ekranu spowodowanego pewnymi cechami obiektywu.

1 MENU → [Ustawienia] → [Komp. ob.: Aber. chro.] → wybrane ustawienie.

✓	Automatyczne	Automatyczna redukcja odchylenia barw.
	WYŁ.	Brak kompensacji odchylenia barw.

Uwagi

- Pozycja ta jest dostępna tylko z obiektywem E-mount.

Komp. ob.: Zniekształc.

Kompensacja zniekształceń na ekranie spowodowanych pewnymi cechami obiektywu.

1 MENU → [Ustawienia] → [Komp. ob.: Zniekształc.] → wybrane ustawienie.

	Automatyczne	Automatyczna kompensacja zniekształceń na ekranie.
✓	WYŁ.	Brak kompensacji zniekształceń na ekranie.

Uwagi

- Pozycja ta jest dostępna tylko z obiektywem E-mount.
- W zależności od założonego obiektywu (E PZ 16-50 mm F3.5-5.6 OSS itp.) opcja [Komp. ob.: Zniekształc.] jest ustawiona na stałe na [Automatyczne] i nie można wybrać [WYŁ.].

Prioryt. śledzenie twarzy

Określa, czy priorytetem ma być śledzenie danej twarzy, gdy aparat wykryje tę twarz podczas śledzenia ostrością.

1 MENU → [Ustawienia] → [Prioryt. śledzenie twarzy] → wybrane ustawienie.

✓	WŁ.	Domyślnie funkcja ta śledzi twarz. Jeśli twarz nie jest widoczna na ekranie, aparat śledzi ciało; jeśli jednak twarz jest widoczna, śledzona jest twarz. Jeśli wybrana osoba znika z ekranu, gdy aparat ją śledzi, a potem powraca na ekran, aparat znów śledzi daną twarz.
	WYŁ.	Nie śledzi domyślnie twarzy. Jeśli wybierzesz twarz jako cel, nawet gdy opcja [Prioryt. śledzenie twarzy] jest ustawiona na [WYŁ.], aparat śledzi ciało, gdy twarz nie jest widoczna. Jeśli wybrana osoba znika z ekranu, gdy aparat ją śledzi, a potem powraca na ekran, aparat znów śledzi daną twarz.

Uwagi

- Gdy opcja [Wykrywanie twarzy] jest ustawiona na [WYŁ.], [Prioryt. śledzenie twarzy] jest ustawiona na [WYŁ.] i nie może być zmieniona.

Nagr. dźwięku filmu

Włączanie lub wyłączanie rejestrowania dźwięku podczas nagrywania filmu.

1 MENU → [Ustawienia] → [Nagr. dźwięku filmu] → wybrane ustawienie.

✓	WŁ.	Dźwięk (stereo) jest rejestrowany.
	WYŁ.	Dźwięk nie jest rejestrowany.

Uwagi

- Po wybraniu opcji [WŁ.] rejestrowane będą również odgłosy mechanizmu obiektywu i dźwięki towarzyszące pracy aparatu.

Reduk. szumu wiatru

Wybór, czy szum wiatru ma być wyciszany podczas nagrywania filmów.

1 MENU → [Ustawienia] → [Reduk. szumu wiatru] → wybrane ustawienie.

	WŁ.	Szum wiatru będzie wyciszany.
✓	WYŁ.	Szum wiatru nie będzie wyciszany.

Uwagi

- Ustawienie tej opcji na [WŁ.] przy słabym wietrze może spowodować, że zwykle dźwięki zostaną zarejestrowane przy zbyt niskim poziomie głośności.

Regulacja AF

Pozwala ustawiać i rejestrować położenie z automatyczną ostrością dla każdego obiektywu, gdy obiektyw A-mount jest używany z adapterem obiektywu LA-EA2 (sprzedawany oddzielnie).

- 1 MENU → [Ustawienia] → [Regulacja AF].
- 2 [Ustawienie regulacji AF] → [WŁ.].
- 3 [Wartość reg.] → wybrana wartość → OK.

Ustawienie regulacji AF	Wybór, czy funkcja [Regulacja AF] ma być wykorzystywana. Wybierz [WŁ.], aby użyć [Regulacja AF].
Wartość reg.	Umożliwia wybór optymalnej wartości pomiędzy -20 a +20. Wybór większej wartości oddala pozycję z autofokusem od aparatu. Wybór mniejszej wartości przybliża pozycję z autofokusem do aparatu.
Kasuj	Anulowanie ustawionej wartości.

Uwagi

- Wskazana jest regulacja tej pozycji w rzeczywistych warunkach fotografowania.
- Po założeniu obiektywu, dla którego zarejestrowano już tę wartość, na ekranie pojawi się zapisana liczba. [±0] pojawia się dla obiektywów, dla których nie zarejestrowano jeszcze wartości.
- Jeśli jako wartość pojawia się [-], zarejestrowano łącznie 30 obiektywów i nie można już zarejestrować dalszych. Aby zarejestrować nowy obiektyw, załóż obiektyw, dla którego ma być usunięta rejestracja i ustaw jego wartość na [±0] lub przywróć wartości wszystkich obiektywów przy użyciu opcji [Kasuj].
- Z funkcji [Regulacja AF] można korzystać tylko w przypadku obiektywów Sony, Minolta i Konika-Minolta. Skorzystanie z funkcji [Regulacja AF] w przypadku obiektywów innych marek może mieć wpływ na zarejestrowane już wartości. Nie wykonuj funkcji [Regulacja AF] z nieobsługiwany obiektywem.
- Nie można ustawić wartości [Regulacja AF] indywidualnie dla obiektywów Sony, Minolta i Konika-Minolta o tych samych parametrach.

Start menu

Opcja ta pozwala wybrać, czy zawsze ma być wyświetlany pierwszy ekran menu czy ekran odpowiadający opcji ustawianej ostatnim razem.

1 MENU → [Ustawienia] → [Start menu] → wybrane ustawienie.

	Główne	Zawsze będzie wyświetlany pierwszy ekran menu.
✓	Poprzednie	Wyświetlany będzie ostatnio ustawiany element. Umożliwia to szybszą zmianę uprzednio ustawianego parametru.

Przycisk MOVIE

Określa, czy ma być wykorzystywany przycisk MOVIE.

1 MENU → [Ustawienia] → [Przycisk MOVIE] → wybrane ustawienie.

✓	WŁ.	Włącza przycisk MOVIE.
	WYŁ.	Wyłącza przycisk MOVIE.

Ustawienia przyc. Własne

Przypisanie funkcji różnym przyciskom przyspiesza wykonywanie operacji. Wystarczy nacisnąć odpowiedni przycisk na ekranie z informacjami dotyczącymi rejestrowania obrazu.

- 1 MENU → [Ustawienia] → [Ustawienia przyc. Własne] → wybrane ustawienie.

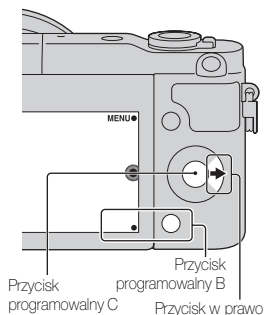

Ustaw. przyc. pr. B		
✓	Wskaz. dot. fot.	Tryb pomiaru
	Tryb autofokusa	DRO/Auto HDR
	Śledzenie ostrością	Efekt wizualny
	Wykrywanie twarzy	Strefa twórcza
	Zdj. z uśmiechem	Tryb błysku
	Automat. kadrowanie	Korekcja błysku
	Efekt gładkiej skóry	Wspomaganie MF
	Jakość	Przełącz.AEL (str. 141)
	Balans bieli	Niestawiono
Ustaw. praw. przyc.		
✓	ISO	Ustawianie czułości ISO.
	Menu funkcji	Wywołuje funkcję przypisaną do [Niestandard. 1], [Niestandard. 2], [Niestandard. 3], [Niestandard. 4], [Niestandard. 5] lub [Niestandard. 6].

Niestandardowe 1 do 6	
Domyślne ustawienie to [Niestandard.]	Dostępne funkcje
[Niestandard. 1]	Wybór AF/MF
[Niestandard. 2]	Tryb autofokusa
[Niestandard. 3]	Obszar autofokusa
	Wykrywanie twarzy
	Zdj. z uśmiechem
	Automat. kadrowanie
	Efekt gładkiej skóry
	Jakość
[Niestandard. 4]	ISO
[Niestandard. 5]	Balans bieli
	Tryb pomiaru
	DRO/Auto HDR
[Niestandard. 6]	Efekt wizualny
	Strefa twórcza
	Tryb błysku
	Nieustawiono

Uwagi

- [Ustaw. przyc. pr. B] pod [Ustawienia przyc. Własne] jest dostępne z następującymi trybami fotografowania. Funkcje, które zostały przypisane do przycisku programowalnego B i przycisku w prawo, są wywoływane tylko w następujących trybach fotografowania.
 - [Ekspozycji ręcznej]
 - [Priorytet migawki]
 - [Priorytet przysłony]
 - [Program Auto]
- Ustawienia [Ustaw. przyc. pr. B] nie można używać w następujących sytuacjach:
 - Funkcja [Śledzenie ostrością] jest włączona.
 - Przy ustawieniu [Obszar autofokusa] w pozycji [Elast. punktowy]
- Nie trzeba ustawiać wszystkich pozycji [Niestandard. 1], [Niestandard. 2], [Niestandard. 3], [Niestandard. 4], [Niestandard. 5] i [Niestandard. 6].

Przełącz.AEL

Gdy trudno uzyskać odpowiednią ekspozycję obiektu, funkcja ta pozwala zablokować ekspozycję poprzez zablokowanie ostrości i pomiar światła w obszarze, który ma odpowiednią jasność.

- 1 MENU → [Ustawienia] → [Ustawienia przyc. Własne] → [Ustaw. przyc. pr. B].
- 2 Wybrać [Przełącz.AEL].
Przycisk programowy B staje się przyciskiem AEL.
- 3 Skieruj aparat na obszar, którego ekspozycję chcesz zmierzyć.
Zostanie ustawiona ekspozycja.
- 4 Naciśnij przycisk AEL.
Ekspozycja zostanie zablokowana i pojawi się symbol ✖ (blokada AE).
- 5 Ustaw ostrość na obiekcie i naciśnij przycisk migawki.
- 6 Aby anulować blokadę ekspozycji, naciśnij ponownie przycisk AEL.

Uwagi

- Ustawienia [Ustaw. przyc. pr. B] nie można używać w następujących sytuacjach:
 - Funkcja [Śledzenie ostrością] jest włączona.
 - Przy ustawieniu [Obszar autofokusa] w pozycji [Elast. punktowy]
- Nie trzeba ustawiać wszystkich pozycji [Niestandard. 1], [Niestandard. 2], [Niestandard. 3], [Niestandard. 4], [Niestandard. 5] i [Niestandard. 6].

Brzęczyk

Wybór sygnału dźwiękowego generowanego podczas obsługi aparatu.

1 MENU → [Ustawienia] → [Brzęczyk] → wybrane ustawienie.

✓	WŁ.	Przy naciśnięciu pokrętła sterowania lub przycisków programowalnych rozlega się ustawiony odgłos.
	WYŁ.	Wyłączenie sygnałów dźwiękowych.

Spis treści

Zdjęcie próbne

Menu

Indeks

Język

Wybór języka opcji menu, ostrzeżeń i komunikatów.

1 MENU → [Ustawienia] →  Język → odpowiedni język.

Spis treści

Zdjęcie próbne

Menu

Indeks

Ust.daty/czasu

Ponowne ustawianie daty i godziny.

- 1 MENU → [Ustawienia] → [Ust.daty/czasu].
- 2 Naciśnij prawą lub lewą stronę pokrętła sterowania, aby wybrać odpowiednią pozycję i naciśnij górną lub dolną część, aby wybrać odpowiednie ustawienie.
- 3 Wybrać OK.

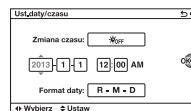

Zmiana czasu:	Opcja [ON] lub [OFF].
Format daty:	Wybór formatu wyświetlania daty i godziny.

Uwagi

- Opisany aparat nie posiada funkcji nakładania daty na zdjęcia. Korzystając z oprogramowania „PlayMemories Home”, możesz wydrukować lub zapisać zdjęcia z datą.

Nastawia region

Ustawianie regionu, w którym aparat będzie używany. Opcja ta pozwala ustawić strefę lokalną w przypadku wyjazdu za granicę.

- 1 MENU → [Ustawienia] → [Nastawia region]
→ wybrane ustawienie.
- 2 Region można wybrać, naciskając prawą
bądź lewą sekcję pokrętła sterowania.

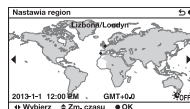

Spis treści

Zdjęcie próbne

Menu

Indeks

Ekran Pomocy

Możesz ustawić wyświetlanie systemu pomocy podczas obsługi aparatu.

1 MENU → [Ustawienia] → [Ekran Pomocy] → wybrane ustawienie.

✓	WŁ.	Ekran pomocy będzie wyświetlany.
	WYŁ.	Ekran pomocy nie będzie wyświetlany.

Oszcz.energii

Możesz skrócić czas, po którym aparat wyłącza się, gdy nie jest używany, aby ograniczyć wyczerpanie akumulatora.

1 MENU → [Ustawienia] → [Oszcz.energii] → wybrane ustawienie.

	Maksymalny	Opcja [Czas rozp. oszcz. energii] jest ustawiana automatycznie na [10 s]. Jeśli nie korzystasz z aparatu przez pewien czas, jasność ekranu zostaje zmniejszona.
✓	Standard.	Odpowiada ustawieniu [Czas rozp. oszcz. energii].

Uwagi

- Gdy stosowany jest zasilacz sieciowy AC-PW20 (sprzedawany oddzielnie), nie można ustawić tej funkcji na [Maksymalny].

Czas rozp. oszcz. energii

Możesz ustawić czas przejścia w tryb oszczędzania energii. Aby powrócić do trybu fotografowania, wykonaj jedną z czynności takich jak naciśnięcie przycisku migawki do połowy.

1 MENU → [Ustawienia] → [Czas rozp. oszcz. energii] → wybrane ustawienie.

	30 min.	Aparat przełączany będzie w tryb oszczędzania energii po upływie zadanego czasu.
	5 min.	
✓	1 min.	
	20 s	
	10 s	

Uwagi

- Aparat należy wyłączyć, jeżeli nie będzie używany przez dłuższy czas.

Jasność LCD

Możesz ustawić jasność ekranu.

1 MENU → [Ustawienia] → [Jasność LCD] → wybrane ustawienie.

✓	Ręczny	Ręczne ustawianie jasności w zakresie -2 do +2.
	Słonecz. dzień	Ustawia jasność zgodnie z warunkami na zewnątrz.

Kolor wyświetl.

Ustawia kolor ekranu.



1 MENU → [Ustawienia] → [Kolor wyświetl.] → wybrane ustawienie.

	Czarny	Ustawianie wybranego koloru.
✓	Biały	
	Niebieski	
	Różowy	

Szeroki obraz

Wybór metody wyświetlania szerokich obrazów.

1 MENU → [Ustawienia] → [Szeroki obraz] → wybrane ustawienie.

	Pełny ekran	Wyświetlanie szerokich obrazów na całym ekranie.	
✓	Normalna	Wyświetlanie szerokich obrazów na ekranie wraz z informacją o sposobie ich obsługi.	

Spis treści

Zdjęcie próbne

Menu

Indeks

Wyświetl.odtw.

Wybór orientacji przy odtwarzaniu zdjęć zarejestrowanych w układzie pionowym.

1 MENU → [Ustawienia] → [Wyświetl.odtw.] → wybrane ustawienie.

✓	Autom.obrót	Wyświetlanie w układzie pionowym.
	Ręczny obrót	Wyświetlanie w układzie poziomym.

Spis treści

Zdjęcie próbne

Menu

Indeks

Rozdzielczość HDMI

Po podłączeniu aparatu do TV wysokiej rozdzielczości (HD) ze złączami HDMI, używając kabla HDMI (sprzedawany oddzielnie), można wybrać rozdzielczość HDMI do wyprowadzania obrazów na TV.

1 MENU → [Ustawienia] → [Rozdzielczość HDMI] → wybrane ustawienie.

✓	Automatyczne	Aparat automatycznie rozpoznaje odbiornik HD TV i nastawia rozdzielczość sygnału wyjściowego.
	1080p	Wyprowadza sygnały w jakości obrazu HD (1080p).
	1080i	Wyprowadza sygnały w jakości obrazu HD (1080i).

Uwagi

- Jeśli nie można uzyskać właściwego podglądu przy użyciu ustawienia [Automatyczne], wybierz albo [1080i] albo [1080p], w zależności od typu podłączanego telewizora.

STER.PRZEZ HDMI

Po podłączeniu aparatu do odbiornika telewizyjnego zgodnego z funkcją „BRAVIA” Sync za pośrednictwem kabla HDMI (sprzedawany oddzielnie) obrazy w aparacie można odtwarzać z poziomu pilota telewizora. Informacje na temat „BRAVIA” Sync - patrz strona 170.

1 MENU → [Ustawienia] → [STER.PRZEZ HDMI] → wybrane ustawienie.

✓	WŁ.	Możesz obsługiwać aparat przy pomocy pilota do telewizora.
	WYŁ.	Nie obsługujesz aparatu przy pomocy pilota do telewizora.

Uwagi

- Po podłączeniu posiadanego aparatu do telewizora zgodnego z funkcją „BRAVIA” Sync istnieje możliwość obsługi aparatu z poziomu pilota telewizora.

Połączenie USB

Określa odpowiednią metodę podłączania USB dla każdego komputera lub urządzenia USB podłączonego do aparatu.

1 MENU → [Ustawienia] → [Połączenie USB] → wybrane ustawienie.

✓	Automatyczne	Automatycznie ustanawia połączenie pamięci masowej lub MTP, w zależności od podłączonego komputera lub urządzenia USB. Komputery Windows 7 lub Windows 8 są podłączone w trybie MTP i można korzystać z ich specjalnych funkcji.
	Pam. masowa	Ustanowienie połączenia pamięci masowej między aparatem a komputerem lub innymi urządzeniami USB.
	MTP	Ustala połączenie MTP pomiędzy aparatem a komputerem lub innym urządzeniem USB. Komputery z systemem Windows 7 lub Windows 8 są połączone w trybie MTP i włączone są specjalne funkcje MTP. W przypadku innych systemów operacyjnych (Windows Vista/XP, Mac OS X) pojawia się Kreator autoodtworzenia, a zdjęcia w folderze zapisu na aparacie są importowane na komputer.

Uwagi

- Przy wybranym ustawieniu [Automatyczne] ustanawianie połączenia może być operacją czasochłonną.
- Jeśli aparat nie jest rozpoznawany przez komputer, ustaw opcję [Połączenie USB] na [Pam. masowa].

Ustawienia USB LUN

Zwiększa kompatybilność, ograniczając funkcje połączenia USB.

1 MENU → [Ustawienia] → [Ustawienia USB LUN] → wybrane ustawienie.

✓	Wiele	Zwykle należy użyć [Wiele].
	Jeden	Ustaw opcję [Ustawienia USB LUN] na [Jeden] tylko, jeśli nie możesz nawiązać połączenia.

Wersja

Wyświetlanie wersji aparatu i obiektywu. Wersję należy sprawdzić, gdy pojawi się aktualizacja oprogramowania sprzętowego.

1 MENU → [Ustawienia] → [Wersja].

Uwagi

- Aktualizację można przeprowadzić tylko wówczas, gdy poziom naładowania akumulatora wynosi co najmniej  (3 kreski na symbolu akumulatora). Zalecamy, aby użyć odpowiednio naładowanego akumulatora lub zasilacza sieciowego AC-PW20 (sprzedawany oddzielnie).

Tryb demonstracyjny

Funkcja [Tryb demonstracyjny] wyświetla automatycznie filmy nagrane na karcie pamięci (prezentacja), jeżeli przez pewien czas z poziomu kamery nie zostanie wykonana żadna operacja.

Najczęściej stosuje się ustawienie [WYŁ.].

1 MENU → [Ustawienia] → [Tryb demonstracyjny] → wybrane ustawienie.

	WŁ.	Prezentacja uruchamiana jest automatycznie, jeżeli przez 1 minutę nie zostanie wykonana żadna operacja z poziomu aparatu. Dostępne są tylko chronione filmy AVCHD. Wybierz najstarszy plik filmu w [Widok AVCHD] i włącz jego ochronę.
✓	WYŁ.	Prezentacja nie będzie wyświetlana.

Uwagi

- Opcję tę można ustawić tylko wówczas, gdy aparat jest zasilany z zasilacza AC-PW20 (sprzedawany oddzielnie).
- Nawet przy ustawieniu [WŁ.], w aparacie nie zostanie uruchomiona prezentacja, jeżeli na karcie pamięci nie nagrano żadnego filmu.
- Przy ustawieniu [WŁ.] aparat nie będzie przełączany do trybu oszczędzania energii.

Inicjalizuj

Przywracanie ustawień domyślnych.

Uruchomienie funkcji [Inicjalizuj] nie powoduje usunięcia obrazów.

1 MENU → [Ustawienia] → [Inicjalizuj] → wybrane ustawienie.

✓	Nast.domyślne	Przywraca główne ustawienia do wartości domyślnych. <ul style="list-style-type: none">• Następujące ustawienia nie są przywracane:<ul style="list-style-type: none">– [Język]– [Ust.daty/czasu]– Twarze zarejestrowane przy użyciu funkcji [Rejestracja twarzy]– Ustawienia zarejestrowane przy użyciu [Regulacja AF]– Numer pliku
	Ustawienia fabryczne	Inicjalizuje ustawienia do ustawień domyślnych. <ul style="list-style-type: none">• Nawet ustawienia, które nie są przywracane przy użyciu opcji [Nast.domyślne], mogą ulec zmianie, m.in. numery plików, itp.

Uwagi

- Podczas operacji przywracania ustawień nie wolno wyłączać aparatu.
- W niektórych przypadkach nic może nie pojawiać się na ekranie przez około 10 sekund po wykonaniu czynności [Inicjalizuj].

Formatuj

Formatowanie karty pamięci. W przypadku pierwszego użycia karty pamięci w opisywanym aparacie, wskazane jest sformatowanie karty z poziomu aparatu w celu zapewnienia jej stabilnego działania w trakcie fotografowania lub filmowania. Należy pamiętać, że formatowanie trwale usuwa wszystkie dane zapisane na karcie pamięci i że jest to operacja nieodwracalna. Cenne dane należy zapisać na komputerze itp.

1 MENU → [Ustawienia] → [Formatuj] → OK.

Uwagi

- Formatowanie trwale usuwa wszystkie dane, w tym także obrazy chronione.
- Podczas formatowania podświetlona jest dioda aktywności. Karty pamięci nie wolno wyjmować, gdy wspomniana dioda jest podświetlona.
- Kartę pamięci należy formatować z poziomu aparatu. Jeśli sformatujesz kartę pamięci przy pomocy komputera, być może nie będzie można jej użyć z aparatem, w zależności od rodzaju formatowania.
- Nie można sformatować karty pamięci, gdy poziom naładowania akumulatora jest niższy niż 1%.

Numer pliku

Określa metodę, która będzie używana do przypisywania numerów plików do zdjęć i filmów MP4.

1 MENU → [Ustawienia] → [Numer pliku] → wybrane ustawienie.

✓	Seryjny	Aparat przydziela kolejne numery i nie zeruje ich, dopóki nie zostanie osiągnięty numer „9999”.
	Wyzeruj	Aparat zeruje numery, gdy plik jest zapisany w nowym folderze i przypisuje numery do plików, poczynając od „0001”. Gdy katalog przeznaczony do zapisu zawiera plik, zostaje nadany numer o jeden wyższy od najwyższego numeru.

Nazwa katalogu

Zarejestrowane zdjęcia są zapisywane w folderze, który jest automatycznie tworzony na karcie pamięci w folderze DCIM. Istnieje możliwość zmiany formuły nazewnictwa katalogów.

1 MENU → [Ustawienia] → [Nazwa katalogu] → wybrane ustawienie.

✓	Forma standard	Formuła nazewnictwa katalogów jest następująca: numer folderu + MSDCF. Przykład: 100MSDCF
	Forma daty	Formuła nazewnictwa katalogów jest następująca: numer folderu + Y (ostatnia cyfra)/MM/DD. Przykład: 10030405 (Numer folderu: 100, data: 04/05/2013)

Uwagi

- Format nazwy folderu filmów jest ustalony jako „numer folderu + ANV01”. Nie można zmienić tej nazwy.

Wybierz kat. fotograf.

Gdy folder [Forma standard] zostanie wybrany w opcji [Nazwa katalogu], a są dwa lub więcej folderów, możesz wybrać folder do zapisu, w którym będą zapisywane zdjęcia i filmy MP4.

1 MENU → [Ustawienia] → [Wybierz kat. fotograf.] → odpowiedni folder.

Uwagi

- Nie można wybrać folderu przy ustawieniu [Forma daty].
- Pliki filmowe (MP4) są zapisywane w folderze na filmy o tym samym numerze, co wybrany folder na zdjęcia.

Nowy katalog

Tworzy nowy folder na karcie pamięci, do którego będą zapisywane zdjęcia i filmy MP4.

Zdjęcia będą zapisywane w nowo utworzonym folderze do momentu utworzenia innego folderu lub wyboru innego folderu zapisu.

1 MENU → [Ustawienia] → [Nowy katalog].

Tworzony jest nowy folder z numerem o jeden większym, niż najwyższy wykorzystywany numer folderu.

Uwagi

- Folder do zdjęć i folder do filmów MP4 o tym samym numerze są tworzone jednocześnie.
- Po włożeniu do aparatu karty pamięci używanej w innym sprzęcie, w momencie przystąpienia do rejestrowania obrazów może automatycznie zostać utworzony nowy katalog.
- W folderach zdjęć lub filmów pod tym samym numerem może być przechowywanych maksymalnie 4 000 obrazów. Po przekroczeniu pojemności folderu automatycznie tworzony jest nowy katalog.

Odz. bazę dan. obr.

Gdy w bazie danych obrazów zostaną wykryte niezgodności spowodowane obróbką plików na komputerze itp., obrazy na karcie pamięci nie będą wyświetlane na aparacie. W przypadku niezgodności aparat naprawi plik.

1 MENU → [Ustawienia] → [Odz. bazę dan. obr.] → OK.

Pojawi się ekran [Odz. bazę dan. obr.] i w aparacie zostanie przeprowadzona procedura naprawy tego pliku.

Poczekaj aż do wykonania napraw.

Uwagi

- Należy używać naładowanego akumulatora. Niski poziom naładowania akumulatora w trakcie procedury naprawy grozi uszkodzeniem danych.

Wyś. miej. na karcie

Wyświetlanie pozostałego czasu nagrywania filmów na karcie pamięci.
Wyświetlana jest również liczba możliwych do zarejestrowania zdjęć.

1 MENU → [Ustawienia] → [Wyś. miej. na karcie].

Spis treści

Zdjęcie próbne





Menu

Indeks

Ustaw. przesyłania

Określa, czy używać funkcji przesyłania karty Eye-Fi (sprzedawanej osobno). Opcja ta pojawia się po włożeniu do aparatu karty Eye-Fi.

1 MENU → [Ustawienia] → [Ustaw. przesyłania] → wybrane ustawienie.

<input checked="" type="checkbox"/>	WŁ.	Włączenie funkcji przekazywania danych. Wygląd wyświetlanego na ekranie wskaźnika zmienia się wraz z zmianą stanu nawiązanego połączenia.  Oczekiwanie. Nie są wysyłane żadne obrazy.  Trwa łączenie.  Oczekiwanie na przekazanie.  Trwa przekazywanie.  Błąd
	WYŁ.	Wyłącza funkcję przesyłania danych.

Uwagi

- Tryb [Oszcz.energii] nie działa, gdy aparat przesyła zdjęcia.
- Karty Eye-Fi są sprzedawane w Stanach Zjednoczonych, Kanadzie, Japonii i niektórych krajach Unii Europejskiej (wg marca 2013 r).
- Więcej informacji można uzyskać po skontaktowaniu się bezpośrednio z jej producentem lub sprzedawcą.
- Z kart Eye-Fi można korzystać wyłącznie w krajach/regionach, gdzie zostały zakupione. Kart Eye-Fi należy używać zgodnie z ustawodawstwem krajów/regionów, gdzie zostały zakupione.
- Na pokładzie samolotu nie wolno korzystać z karty Eye-Fi włożonej do aparatu. Jeśli do aparatu zostanie włożona karta Eye-Fi, ustaw [Ustaw. przesyłania] na [WYŁ.]. Na ekranie widoczny jest symbol , gdy opcja [Ustaw. przesyłania] ustawiona jest na [WYŁ.].

Przesyłanie zdjęć za pomocą karty Eye-Fi



1 Ustaw sieć Wi-Fi lub miejsce docelowe na kartę Eye-Fi.

Szczegółowe informacje można znaleźć w instrukcji dołączonej do karty Eye-Fi.

2 Włóż skonfigurowaną kartę Eye-Fi do aparatu i przystąp do robienia zdjęć.

Za pośrednictwem sieci Wi-Fi zdjęcia będą automatycznie przesyłane do komputera itp.

Uwagi

- W przypadku użycia nowej karty Eye-Fi po raz pierwszy przed jej sformatowaniem należy skopiować do komputera znajdujący się na karcie plik instalacyjny menedżera karty Eye-Fi.
- Z karty Eye-Fi można korzystać po uaktualnieniu oprogramowania sprzętowego do najnowszej wersji. Szczegółowe informacje zawiera instrukcja dołączona do karty Eye-Fi.
- W trakcie przesyłania zdjęć nie działa funkcja oszczędzania energii aparatu.
- Jeśli wyświetlany jest  (błąd), wyjmij kartę pamięci i włóż ją z powrotem lub wyłącz aparat i włącz go ponownie. Ponowne wyświetlenie symbolu  może świadczyć o uszkodzeniu karty Eye-Fi.
- Na łączność w ramach sieci Wi-Fi mogą mieć wpływ inne urządzenia do komunikacji. Przy słabej sile sygnału należy przybliżyć się do punktu dostępowego sieci Wi-Fi.
- Szczegółowe informacje na temat typów plików, które można przekazywać, można znaleźć w instrukcji obsługi dołączonej do karty Eye-Fi.
- Opisany produkt nie obsługuje trybu „Endless Memory Mode” kart Eye-Fi. Sprawdź, czy „Endless Memory Mode” karty Eye-Fi jest wyłączony, przed umieszczeniem karty w aparacie.

Oglądanie obrazów na telewizorze

Aby przeglądać zdjęcia z aparatu na telewizorze, wymagane są: przewód HDMI (sprzedawany oddzielnie) oraz telewizor wysokiej rozdzielczości z przyłączem HDMI. Informacje na ten temat można znaleźć również w instrukcji obsługi telewizora.

- 1 Wyłącz zarówno aparat jak i telewizor.
- 2 Podłącz kamerę do telewizora za pośrednictwem kabla HDMI (sprzedawany oddzielnie).
- 3 Włącz telewizor i przełącz sygnał wejściowy.
- 4 Włącz aparat, a następnie naciśnij przycisk  (odtwarzanie), aby wybrać tryb odtwarzania.

Obrazy zarejestrowane aparatem pojawiają się na ekranie telewizora. Wybierz właściwy obraz pokrętkiem sterowania.

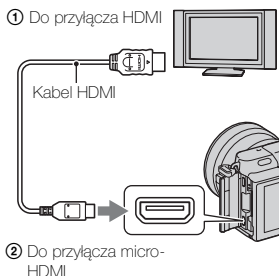

Uwagi

- Niektóre urządzenia mogą nie działać prawidłowo.
- Dźwięk będzie słychać podczas nagrywania lub odtwarzania filmów tylko po podłączeniu aparatu za pośrednictwem kabla HDMI.
- Należy używać kabla HDMI z logo HDMI.
- Na jednym końcu przewód ma wtyk micro-HDMI (do podłączenia do aparatu), a na drugim wtyk do podłączenia do telewizora.
- Nie należy podłączać aparatu do innego sprzętu z wykorzystaniem gniazd wyjściowych. Może to spowodować usterkę.
- Funkcja poziomu zarysu nie jest włączona, gdy aparat jest podłączony do innych urządzeń przy użyciu przewodu HDMI.

„PhotoTV HD” - informacje

Opisywany aparat jest zgodny ze standardem „PhotoTV HD”.

Jeśli połączysz telewizor Sony zgodny z PhotoTV HD przy użyciu przewodu HDMI (sprzedawany oddzielnie), telewizor zostanie przestawiony na jakość obrazu odpowiednią do oglądania zdjęć, a ty możesz cieszyć się zupełnie nową jakością zdjęć w pełnej rozdzielczości HD.

Program „PhotoTV HD” pozwala na wierne, podobne do zdjęcia odwzorowanie subtelności faktur i kolorów. Szczegółowe informacje można znaleźć w instrukcji obsługi dołączonej do odbiornika telewizyjnego.

Korzystanie z „BRAVIA” Sync

Podłączając aparat do telewizora obsługującego „BRAVIA” Sync poprzez przewód HDMI (sprzedawany oddzielnie), możesz obsługiwać aparat przy pomocy pilota do telewizora.

- 1 Podłącz telewizor obsługujący funkcję „BRAVIA” Sync do aparatu. Wejście zostanie przełączone automatycznie, a na ekranie telewizora pojawi się zdjęcie wykonane aparatem.
- 2 Naciśnij przycisk SYNC MENU na pilocie telewizora.
- 3 Operacje należy wykonywać za pomocą przycisków na pilocie telewizora.

Pozycja	Działanie
Pokaz zdjęć	Automatyczne odtwarzanie obrazów.
Wyśw. po 1 zdjęciu	Powrót do ekranu pojedynczego zdjęcia.
Indeks obrazów	Przełączanie do ekranu indeksu.
Wybierz zdjęcie/film	Ustalanie sposobu grupowania odtwarzanych obrazów.
Kasuj	Usuwanie obrazu.

Uwagi

- Zestaw dostępnych operacji jest ograniczony, gdy aparat jest podłączony do telewizora za pośrednictwem kabla HDMI.
- Tylko telewizory obsługujące „BRAVIA” Sync zapewniają funkcje SYNC MENU. Operacje SYNC MENU zależą od podłączonego telewizora. Szczegółowe informacje można znaleźć w instrukcji obsługi dołączonej do odbiornika telewizyjnego.
- Jeśli aparat wykonuje niepożądane operacje w odpowiedzi na sygnał pilota telewizora, gdy aparat jest podłączony do telewizora innego producenta poprzez HDMI, wykonaj MENU → [Ustawienia] → [STER.PRZEZ HDMI] → [WYŁ.].

Używanie z komputerem

Następujące aplikacje umożliwiają bardziej wszechstronne wykorzystanie zdjęć wykonanych aparatem.

- „PlayMemories Home” (tylko Windows)
Pozwala importować do komputera zarejestrowane aparatem zdjęcia lub filmy, umożliwiając ich obejrzenie, i oferuje różnorodne wygodne funkcje, umożliwiające wzbogacenie zarejestrowanych obrazów o ciekawe efekty. Do importu filmów AVCHD na komputer niezbędne jest oprogramowanie „PlayMemories Home”.
- „Image Data Converter”
Możesz retuszować zdjęcia w formacie RAW i konwertować je na format JPEG/TIFF.

Szczegółowe informacje dotyczące instalacji, patrz również strona 173.

Uwagi

- Do instalacji oprogramowania wymagane jest połączenie z Internetem.
- Do odtwarzania obrazów RAW należy używać programu „Image Data Converter”.
- Program „PlayMemories Home” nie jest zgodny z komputerami Mac. Do odtwarzania obrazów na komputerach Mac należy używać właściwego oprogramowania dostarczanego z komputerem Mac.

Zalecana konfiguracja komputera (Windows)

Do korzystania z oprogramowania oraz importowania zdjęć poprzez połączenie USB zaleca się następującą konfigurację komputera.

System operacyjny (zainstalowany fabrycznie)	Microsoft Windows XP* SP3/Windows Vista** SP2/ Windows 7 SP1/Windows 8
„PlayMemories Home”	CPU: Intel Pentium III 800 MHz lub szybszy Do odtwarzania/edycji filmów w wysokiej rozdzielczości: Procesor Intel Core Duo 1,66 GHz lub szybszy/Intel Core 2 Duo 1,66 GHz lub szybszy (Intel Core 2 Duo 2,26 GHz lub szybszy (AVC HD (FX/FH)) Pamięć: Windows XP 512 MB lub więcej (zalecane 1 GB lub więcej), Windows Vista/Windows 7 1 GB lub więcej Dysk twardy: Miejsce na dysku wymagane do instalacji—około 500 MB Monitor: Rozdzielczość ekranu—1024 × 768 punktów lub więcej
„Image Data Converter Ver.4”	CPU/pamięć: Pentium 4 lub szybszy/1 GB lub więcej Monitor: 1024 × 768 punktów lub więcej

* Wersje 64-bitowe i Starter (Edition) nie są obsługiwane. Do funkcji tworzenia płyt niezbędny jest program Windows Image Mastering API (IMAPI) Ver. 2.0 lub późniejszy.

** Starter (Edition) nie jest obsługiwany.

Zalecana konfiguracja komputera (Mac)

Do korzystania z oprogramowania oraz importowania zdjęć poprzez połączenie USB zaleca się następującą konfigurację komputera.

System operacyjny (zainstalowany fabrycznie)	Połączenie USB: Mac OS X v10.3 – v10.8 „Image Data Converter Ver.4”: Mac OS X v10.5, v10.6 (Snow Leopard), v10.7 (Lion), v10.8 (Mountain Lion)
„Image Data Converter Ver.4”	CPU: Procesor Intel, na przykład Intel Core Solo/Core Duo/Core 2 Duo Pamięć: zalecany 1 GB lub więcej. Monitor: 1024 × 768 punktów lub więcej

Uwagi

- Nie gwarantuje się poprawnego działania w środowisku zaktualizowanego systemu operacyjnego opisanego powyżej oraz w środowisku wielosystemowym.
- Jeśli podłączysz dwa lub więcej urządzeń USB do jednego komputera w tym samym czasie, a jednym z nich jest opisywany aparat, może on nie działać prawidłowo, w zależności od rodzaju wykorzystywanych urządzeń USB.
- Podłączenie aparatu z wykorzystaniem interfejsu USB zgodnego ze standardem Hi-Speed USB (USB 2.0) pozwala na zaawansowany transfer (transfer z dużą szybkością), ponieważ opisywany aparat jest zgodny ze standardem Hi-Speed USB (USB 2.0).
- Gdy komputer wznawia pracę po wyjściu ze stanu zawieszenia lub uśpienia, komunikacja między aparatem a komputerem może nie zostać przywrócona.

Instalowanie oprogramowania

Instalowanie „PlayMemories Home” (Windows)

Zaloguj się jako administrator.

- 1 Korzystając z przeglądarki internetowej na komputerze, przejdź pod następujący adres URL, a następnie kliknij [Zainstaluj] → [Uruchom].
www.sony.net/pm
- 2 Postępuj według instrukcji na ekranie, aby przeprowadzić instalację.
 - Gdy pojawi się komunikat, aby podłączyć aparat do komputera, połącz aparat z komputerem przy użyciu przewodu microUSB (w zestawie).

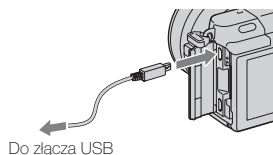

Uwagi

- Jeżeli na komputerze jest już zainstalowany program „PMB” (Picture Motion Browser) dostarczony z aparatem zakupionym przed rokiem 2011, program „PMB” zostanie zastąpiony przez „PlayMemories Home”. Niektóre funkcje programu „PlayMemories Home” różnią się od funkcji programu „PMB”, należy jednak korzystać z „PlayMemories Home”.

Instalowanie programu „Image Data Converter” (Windows/Mac)

Zaloguj się jako administrator.

- 1 Korzystając z przeglądarki internetowej na komputerze, przejdź pod następujący adres URL.
System Windows: <http://www.sony.co.jp/imsoft/Win/>
System Mac: <http://www.sony.co.jp/imsoft/Mac/>
- 2 Postępuj zgodnie z instrukcjami na ekranie, aby zakończyć instalację.

Korzystanie z oprogramowania „PlayMemories Home”

Oprogramowanie „PlayMemories Home” pozwala wykonać następujące czynności:

- Możesz zaimportować obrazy wykonane aparatem i wyświetlić je na komputerze.
- Możesz zorganizować obrazy na komputerze według daty wykonania, korzystając z kalendarza, aby je wyświetlić.
- Możesz retuszować zdjęcia (usuwanie efektu czerwonych oczu itp.), drukować je, wysyłać jako załączniki do e-maili oraz zmieniać datę zapisu zdjęcia.
- Możesz drukować lub zapisać zdjęcia z datą.

- Możesz przycinać i zmieniać rozmiar obrazów.
- Możesz utworzyć płytę Blu-ray, AVCHD lub DVD z filmów AVCHD zaimportowanych do komputera. (W przypadku tworzenia płyty Blu-ray Disc/DVD po raz pierwszy, wymagane jest połączenie z Internetem.)
- Możesz przesłać zdjęcia do serwisu internetowego. (Wymagane jest połączenie z Internetem.)

Uwagi

- Program „PlayMemories Home” nie jest zgodny z komputerami Mac. Do odtwarzania obrazów na komputerach Mac należy używać właściwego oprogramowania dostarczanego z komputerem Mac.
- Filmy zapisane z ustawieniem [60i 24M(FX)/50i 24M(FX)]/[24p 24M(FX)/25p 24M(FX)] w opcji [Ustawienie nagrywania] są konwertowane przez program „PlayMemories Home” do utworzenia płyty AVCHD. Konwersja ta może zająć dużo czasu. Poza tym nie możesz stworzyć płyty z wyższą jakością obrazu. Aby zachować pierwotną jakość obrazu, filmy należy przechowywać na płycie Blu-ray.

Korzystanie z oprogramowania „PlayMemories Home”

Informacje w pozycji „Przewodnik pomocniczy PlayMemories Home”.

Kliknij dwukrotnie skrót  (Przewodnik pomocniczy PlayMemories Home) na pulpicie lub kliknij [Start] → [Wszystkie programy] → [PlayMemories Home] → [Przewodnik pomocniczy PlayMemories Home].

- W przypadku Windows 8 wybierz ikonę [PlayMemories Home] na ekranie startowym, a następnie uruchom „PlayMemories Home” i wybierz [Przewodnik pomocniczy PlayMemories Home] z menu [Pomoc].

Strona wsparcia dla programu „PlayMemories Home” (tylko wersja angielska)
<http://www.sony.co.jp/pmh-se/>

Korzystanie z oprogramowania „Image Data Converter”

Oprogramowanie „Image Data Converter” pozwala wykonać następujące czynności:

- Możesz odtwarzać i edytować obrazy zapisane w formacie RAW po wprowadzeniu różnych poprawek, np. zmianie krzywej tonalnej lub ostrości.
- Możesz zmienić ustawienia obrazów, takie jak balans bieli, ekspozycja czy też [Strefa twórcza], itp.
- Możesz zapisywać obrazy wyświetlane i modyfikowane na komputerze. Można je zapisać w formacie RAW lub w formacie zwykłego pliku.
- Możesz wyświetlić i porównać obrazy RAW oraz obrazy JPEG wykonane przy użyciu tego aparatu.
- Obrazy można poszeregować według pięciu poziomów.
- Możesz nadać obrazom barwne etykiety.

Korzystanie z oprogramowania „Image Data Converter”

W systemie Windows:

Kliknij [Start] → [Wszystkie programy] → [Image Data Converter] → [Pomoc] → [Image Data Converter Ver.4].

W systemie Mac:

Start Finder → [Aplikacje] → [Image Data Converter] → [Image Data Converter Ver.4] → Z menu wybierz „Pomoc” → „Instrukcja programu Image Data Converter”.

- W systemie Windows 8 uruchom „Image Data Converter Ver.4” → Z menu wybierz „Pomoc” → „Instrukcja programu Image Data Converter”.

Strona wsparcia dla programu „Image Data Converter” (tylko wersja angielska)

<http://www.sony.co.jp/ids-se/>

Spis treści

Zdjęcie próbne

Menu

Indeks

Podłączanie aparatu do komputera

1 Włóż do aparatu naładowany akumulator lub podłącz aparat do gniazda elektrycznego za pośrednictwem zasilacza sieciowego AC-PW20 (sprzedawany oddzielnie).

2 Włącz aparat i komputer.

3 Podłącz aparat do komputera.

W przypadku nawiązywania połączenia USB po raz pierwszy komputer automatycznie uruchomi program do rozpoznawania aparatu. Należy chwilę zaczekać.

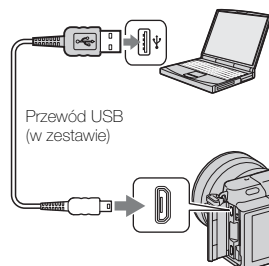

Importowanie obrazów do komputera (Windows)

Program „PlayMemories Home” pozwala łatwo importować obrazy. Szczegółowe informacje na temat funkcji programu „PlayMemories Home” można znaleźć w pozycji „Przewodnik pomocniczy PlayMemories Home”.

Importowanie obrazów do komputera bez korzystania z programu „PlayMemories Home”

Gdy po utworzeniu połączenia USB pomiędzy aparatem a komputerem pojawi się Kreator autoodtwarzania, należy kliknąć [Otwórz folder, aby wyświetlić pliki] → [OK] → [DCIM] lub [MP_ROOT] → skopiować wybrane obrazy do komputera.

Uwagi

- Do operacji typu importowanie filmów AVCHD do komputera należy używać programu „PlayMemories Home”.
- Uruchomienie filmów AVCHD lub folderów z poziomu komputera przy podłączonym do niego aparacie grozi uszkodzeniem obrazów lub problemami z ich odtworzeniem. Nie należy usuwać ani kopiować filmów AVCHD na karcie pamięci aparatu przy użyciu komputera. Firma Sony nie ponosi żadnej odpowiedzialności za wyniki takich działań przy użyciu komputera.

Importowanie obrazów do komputera (Mac)

1 Najpierw podłącz aparat do komputera Mac. Kliknij dwukrotnie nowo rozpoznaną ikonę na pulpicie → folder, w którym znajdują się obrazy do zaimportowania.

2 Przeciągnij pliki obrazów na ikonę dysku twardego i upuść. Pliki obrazów zostaną skopiowane na dysk twardy.

3 Kliknij dwukrotnie ikonę dysku twardego → właściwy plik obrazu w folderze zawierającym skopiowane pliki. Obraz zostanie wyświetlony.

Oprogramowanie dla komputerów Mac

Szczegółowe informacje na temat oprogramowania dla komputerów Mac można znaleźć pod adresem URL:



<http://www.sony.co.jp/imsoft/Mac/>

Odłączanie aparatu od komputera

Wykonaj kroki 1 i 2 poniżej, zanim wykonasz następujące czynności:

- odłączenie kabla USB,
- wyjęcie karty pamięci,
- wyłączenie aparatu.

1 Kliknij dwukrotnie ikonę rozłączenia na pasku zadań.

- W systemie Windows 7 lub Windows 8 kliknij  , a potem .

2 Kliknij  (Bezpiecznie usuń Urządzenie pamięci masowej USB).



Uwagi



- W przypadku komputera Mac należy wcześniej przeciągnąć ikonę karty pamięci lub ikonę dysku i upuścić ją na ikonę „Kosz”, a aparat zostanie odłączony od komputera.
- W systemie Windows 7 lub Windows 8 ikona rozłączenia może się nie pojawiać. W takim przypadku można odłączyć aparat nie wykonując powyższych czynności.
- Nie odłączaj przewodu USB, gdy świeci się lampka dostępu. Może to spowodować uszkodzenie danych.

Tworzenie płyty z filmami

Od rodzaju płyty zależy, w jakich urządzeniach będzie ją można odtwarzać.



Wybierz metodę odpowiednią dla posiadanego odtwarzacza.

Płytę z filmem można utworzyć na dwa sposoby. Użyj programu „PlayMemories Home” na swoim komputerze lub utwórz płytę przy pomocy urządzenia innego niż komputer, np. nagrywarki.

Rodzaj płyty/przeznaczenie	Dostępne ustawienie nagrywania		Odtwarzacz
	FX	FH	
 Blu-ray Możesz zachować wysoką rozdzielczość obrazu (HD)	✓	✓	Odtwarzacze płyt Blu-ray (odtwarzacz Blu-ray firmy Sony, PlayStation® 3, etc.)
 DVD Możesz zachować wysoką rozdzielczość obrazu (HD) (płyta zapisu AVCHD)	_*	✓	Urządzenia do odtwarzania płyt w formacie AVCHD (odtwarzacz Blu-ray firmy Sony, PlayStation® 3, etc.)
 DVD Możesz zachować standardową rozdzielczość obrazu (STD)	_*	_*	Zwykłe urządzenia do odtwarzania płyt DVD (odtwarzacz DVD, komputer z możliwością odtwarzania DVD, itp.)

* Możesz stworzyć płytę, jeśli zmniejszysz jakość obrazu przy pomocy programu „PlayMemories Home”.

Charakterystyka poszczególnych typów płyt

Rodzaj płyty/przeznaczenie	Opis
 <p>Wysoka rozdzielczość obrazu (HD)</p>	<p>Płyta Blu-ray umożliwia nagrywanie dłuższych filmów w wysokiej rozdzielczości obrazu (HD) niż płyty DVD.</p>
 <p>Wysoka rozdzielczość obrazu (HD) (płyta zapisu AVCHD)</p>	<p>Film w wysokiej rozdzielczości obrazu (HD) można nagrywać na nośnikach DVD, na przykład na płytach DVD-R, i wówczas tworzona jest płyta z obrazem w wysokiej rozdzielczości (HD).</p> <ul style="list-style-type: none"> Można odtwarzać płytę o jakości obrazu wysokiej rozdzielczości (HD) na odtwarzaczach formatu AVCHD, takich jak odtwarzacz Sony Blu-ray i PlayStation®3. Płyty takiej nie można odtwarzać w zwykłych odtwarzaczach DVD.
 <p>Standardowa rozdzielczość obrazu (STD)</p>	<p>Film w standardowej rozdzielczości obrazu (STD) uzyskany w wyniku konwersji filmu w wysokiej rozdzielczości obrazu (HD) można nagrywać na nośnikach DVD, na przykład na płytach DVD-R, i wówczas tworzona jest płyta z obrazem w standardowej rozdzielczości (STD).</p>

 Płyty, jakich można używać w programie „PlayMemories Home”



W programie „PlayMemories Home” można używać płyt 12-centymetrowych. W przypadku płyty Blu-ray, patrz strona 180.

Rodzaj płyty	Cechy charakterystyczne
DVD-R/DVD+R/DVD+R DL	Bez możliwości ponownego zapisu
DVD-RW/DVD+RW	Wielokrotnego zapisu

- Należy dbać o to, aby w konsoli PlayStation®3 zawsze była zainstalowana najnowsza wersja oprogramowania systemowego PlayStation®3.
- Konsole PlayStation®3 mogą być niedostępne w niektórych krajach lub regionach.

Tworzenie płyty z wysoką rozdzielczością obrazu (HD) (płyta zapisu AVCHD)

Możesz utworzyć płytę zapisu AVCHD z wysoką rozdzielczością obrazu (HD) z filmów AVCHD zaimportowanych do komputera przy użyciu oprogramowania „PlayMemories Home”.

- 1 Uruchom [PlayMemories Home] i wybierz narzędzia  w górnej prawej części ekranu →  (Utwórz dysk) →  (AVCHD (HD)).
- 2 Wybierz filmy AVCHD, które mają być zapisane, a potem przeciągnij je i upuść na prawą stronę ekranu.
- 3 Utwórz płytę, postępując zgodnie z instrukcjami na ekranie.

Uwagi

- Wcześniej należy zainstalować oprogramowanie „PlayMemories Home”.
- Zdjęć i plików filmów MP4 nie można zapisać na płycie zapisu AVCHD.
- Tworzenie płyty może być operacją czasochłonną.
- Filmy zapisane z ustawieniem [60i 24M(FX)/50i 24M(FX)]/[24p 24M(FX)/25p 24M(FX)] w opcji [Ustawienie nagrywania] są konwertowane przez program „PlayMemories Home” do utworzenia płyty AVCHD. Konwersja ta może zająć dużo czasu. Poza tym nie możesz stworzyć płyty z wyjściową jakością obrazu. Jeśli chcesz zachować wyjściową jakość obrazu, zapisz swoje filmy na płycie Blu-ray.



Odtwarzanie płyty zapisu AVCHD na komputerze

Możesz odtworzyć płyty, korzystając z programu „PlayMemories Home”. Wybierz napęd DVD, w którym znajduje się płyta i kliknij [Player for AVCHD] na „PlayMemories Home”.

Szczegóły zawiera „Przewodnik pomocniczy PlayMemories Home”.

- Przy pewnych konfiguracjach komputera mogą wystąpić problemy z płynnym odtwarzaniem filmów.

Tworzenie płyty Blu-ray

Możesz utworzyć płytę Blu-ray z filmów AVCHD zaimportowanych do komputera. Posiadany komputer musi obsługiwać funkcję tworzenia płyty Blu-ray.

Można używać nośników BD-R (jednokrotnego zapisu) i BD-RE (wielokrotnego zapisu) do utworzenia płyty Blu-ray. Bez względu na użyty nośnik, do płyty nie można niczego dodać po jej utworzeniu.

Aby utworzyć płyty Blu-ray Disc przy użyciu „PlayMemories Home”, musisz zainstalować firmowy dodatek programowy. Szczegółowe informacje znaleźć można pod następującym adresem URL:



<http://support.d-imaging.sony.co.jp/BDUW/>

Do zainstalowania oprogramowania dodatkowego wymagane jest połączenie z Internetem.

Szczegóły zawiera „Przewodnik pomocniczy PlayMemories Home”.

Tworzenie płyty z obrazem w standardowej rozdzielczości (STD) z poziomu komputera

Przy użyciu dostarczonego oprogramowania „PlayMemories Home” z filmów AVCHD zaimportowanych do komputera można utworzyć płytę z obrazem w standardowej rozdzielczości (STD).

- 1 Uruchom [PlayMemories Home] i wybierz narzędzia  w górnej prawej części ekranu →  (Utwórz dyski) →  (DVD-Video (STD)).
- 2 Wybierz filmy AVCHD, które mają być zapisane, a potem przeciągnij je i upuść na prawą stronę ekranu.
- 3 Utwórz płytę, postępując zgodnie z instrukcjami na ekranie.





Uwagi

- Wcześniej należy zainstalować oprogramowanie „PlayMemories Home”.
- Na płycie nie można nagrywać plików filmowych w formacie MP4.
- Tworzenie takiej płyty zajmuje więcej czasu, ponieważ dodatkowo ma miejsce konwersja filmów AVCHD do filmów w standardowej rozdzielczości obrazu (STD).
- W przypadku tworzenia płyty DVD-Video (STD) po raz pierwszy wymagane jest połączenie z Internetem.

Tworzenie płyty z filmami z poziomu innego urządzenia niż komputer

Możesz utworzyć płytę przy pomocy nagrywarki płyt Blu-ray.

Rodzaj płyty, jaką można utworzyć, zależy od używanego urządzenia.

Urządzenie	Rodzaj płyty		
	Nagrywarka płyt Blu-ray: Możesz utworzyć płytę Blu-ray lub DVD ze standardową jakością obrazu (STD).	 Wysoka rozdzielczość obrazu (HD)	 Standardowa rozdzielczość obrazu (STD)
	Nagrywarka HDD itp.: Możesz utworzyć płytę DVD ze standardową jakością obrazu (STD).	 Standardowa rozdzielczość obrazu (STD)	

Uwagi

- Informacje dotyczące tworzenia płyt podane są w instrukcji użytkownika danego urządzenia.

Drukowanie zdjęć

Zdjęcia można drukować za pomocą następujących metod.

- Drukowanie bezpośrednio z poziomu drukarki obsługującej dany typ karty pamięci
Szczegółowe informacje można znaleźć w instrukcji obsługi drukarki.
- Drukowanie przy użyciu komputera
Możesz importować zdjęcia do komputera za pomocą oprogramowania „PlayMemories Home”, a potem je wydrukować. Możesz umieścić datę na zdjęciu, a potem je wydrukować. Szczegółowe informacje zawiera „Przewodnik pomocniczy PlayMemories Home”.
- Drukowanie w punkcie usługowym
Kartę pamięci ze zdjęciami wykonanymi aparatem można zanieść do punktu usługowego wykonującego odbitki. Jeżeli punkt usługowy oferuje usługi zgodne z DPOF, możesz wcześniej dodać znak **DPOF** (Znacznik druku) do zdjęć w trybie odtwarzania, aby nie wybierać ich na nowo podczas druku w punkcie usługowym.

Uwagi

- Nie można drukować zdjęć RAW.
- W przypadku drukowania zdjęć zarejestrowanych w formacie [16:9] mogą zostać ucięte obie krawędzie.
- W przypadku niektórych drukarek nie można drukować zdjęć panoramicznych.
- W przypadku wykonywania odbitek w punkcie usługowym istotne są poniższe uwagi:
 - Przed złożeniem zlecenia należy zapytać, na jakich typach kart pamięci dany punkt usługowy przyjmuje zdjęcia.
 - Może być potrzebny adapter karty (sprzedawany oddzielnie). Należy zapytać o to w punkcie usługowym.
 - Przed skorzystaniem z usług takiego punktu należy zawsze wykonać zapasowe kopie zdjęć na innych nośnikach.
 - Nie można określić liczby odbitek.
 - W przypadku chęci nałożenia dat na zdjęcia należy zapytać o taką możliwość w punkcie usługowym.
- Aparat nie obsługuje standardu „PictBridge”.

Rozwiązywanie problemów

W przypadku problemów z aparatem, należy spróbować poniższych rozwiązań.

1 Wykonaj czynności kontrolne opisane na stronach od 183 do 189.

2 Wyjmij akumulator, poczekaj przez około minutę, włóż ponownie akumulator i włącz zasilanie.

3 Zresetować ustawienia (strona 159).

4 Należy skontaktować się ze sprzedawcą produktów Sony lub autoryzowanym serwisem Sony.

Akumulator i zasilanie

Nie można włożyć akumulatora.

- Wkładając akumulator, należy nacisnąć dźwignię blokady brzegiem akumulatora.
- Możesz używać tylko akumulatora NP-FW50. Upewnij się, że posiadany akumulator to model NP-FW50.

Wskaźnik poziomu naładowania akumulatora pokazuje nieprawidłowy poziom lub akumulator szybko się rozładowuje, mimo, że wskaźnik pokazuje wystarczający poziom naładowania.

- Sytuacja taka może wystąpić, gdy aparat jest używany w miejscu o bardzo wysokiej lub bardzo niskiej temperaturze.
- Akumulator jest rozładowany. Włóż naładowany akumulator.
- Akumulator jest zużyty. Wymień akumulator na nowy.

Nie można włączyć aparatu.

- Włóż prawidłowo akumulator.
- Akumulator jest rozładowany. Włóż naładowany akumulator.
- Akumulator jest zużyty. Wymień akumulator na nowy.

Zasilanie nagle się wyłącza.

- W przypadku zbyt wysokiej temperatury aparatu lub akumulatora wyświetlany jest komunikat ostrzegawczy i następuje automatyczne wyłączenie aparatu z uwagi na jego ochronę.
- Po pewnym okresie bezczynności aparat przełącza się do trybu oszczędzania energii. Aby anulować tryb oszczędzania energii, należy wykonać dowolną czynność, na przykład wcisnąć do połowy spust migawki (strona 148).

Wskaźnik ładowania na aparacie miga podczas ładowania akumulatora.

- Można używać tylko akumulatora NP-FW50. Upewnij się, że posiadany akumulator to model NP-FW50.
- Jeśli ładowany jest akumulator, który nie był używany przez dłuższy czas, wskaźnik zasilania/ładowania aparatu może migać.
- Wskaźnik ładowania miga na dwa sposoby – szybko (z odstępem ok. 0,3 sekundy) lub wolno (z odstępem ok. 1,3 sekundy). Jeśli wskaźnik ładowania miga szybko, wyjmij akumulator i włóż ten sam akumulator, sprawdzając, czy jest prawidłowo umieszczony, lub odłącz i przyłącz przewód USB. Jeśli wskaźnik ładowania ponownie szybko miga, oznacza to, że nastąpiła usterka akumulatora, zasilacza sieciowego (w zestawie) lub przewodu USB. Powolne miganie sygnalizuje zawieszenie operacji ładowania, ponieważ temperatura zewnętrzna znalazła się poza dopuszczalnym zakresem temperatur pracy akumulatora. Ładowanie zostanie wznowione i wskaźnik ładowania będzie się świecił, gdy temperatura otoczenia powróci do prawidłowego poziomu. Optymalna temperatura ładowania akumulatora mieści się w zakresie od 10 °C do 30 °C.

Akumulator nie został naładowany, nawet jeśli wskaźnik ładowania na aparacie wyłączył się.

- Sytuacja taka może wystąpić, gdy aparat jest używany w miejscu o bardzo wysokiej lub bardzo niskiej temperaturze. Optymalna temperatura ładowania akumulatora mieści się w zakresie od 10 °C do 30 °C.

Akumulator nie ładuje się.

- Wyłącz aparat przed ładowaniem akumulatora.
- Jeśli akumulator nie ładuje się (wskaźnik ładowania nie świeci się), nawet, gdy przestrzegana jest prawidłowa procedura ładowania, wyjmij akumulator i włóż ten sam akumulator, sprawdzając, czy jest prawidłowo umieszczony, lub odłącz i przyłącz przewód USB.

Wykonywanie zdjęć

Nic nie pojawia się na ekranie po włączeniu zasilania.

- Po pewnym okresie bezczynności aparat przełącza się do trybu oszczędzania energii. Aby anulować tryb oszczędzania energii, użyj jakieś funkcji aparatu, np. wciśnij przycisk migawki do połowy (strona 148).

Nie można wyzwolić migawki.

- Używana karta pamięci wyposażona jest w przełącznik blokady zapisu, który jest ustawiony w pozycji LOCK. Ustaw przełącznik w pozycji zapisu.
- Sprawdź wolne miejsce na karcie pamięci.
- Nie można zapisywać obrazów podczas ładowania lampy błyskowej.
- Obiektyw nie jest prawidłowo założony. Załóż prawidłowo obiektyw.

Nagrywanie długo trwa.

- Włączona jest funkcja redukcji szumów (strony 128, 129). Nie świadczy to o usterce.
- Zdjęcia są wykonywane w trybie RAW (strona 85). Z uwagi na duży rozmiar pliku danych RAW fotografowanie w trybie RAW może być czasochłonne.
- Funkcja [Auto HDR] przetwarza obraz (strona 97).

Obraz jest nieostry.

- Obiekt jest zbyt blisko. Sprawdź minimalną odległość ogniskową obiektywu.
- Zdjęcia są wykonywane w trybie ręcznego ustawiania ostrości. Ustaw funkcję [Wybór AF/MF] na [Autofokus] (strona 69).
- Światło zastane jest niewystarczające.
- Obiekt może wymagać specjalnego ustawienia ostrości. Użyj opcji [Elast. punktowy] (strona 71) lub funkcji ręcznego ustawiania ostrości (strona 69).

Lampa błyskowa nie działa.

- Naciśnij przycisk  (wysunięcie lampy błyskowej), aby wysunąć lampę błyskową.
- Z lampy błyskowej nie można korzystać w następujących trybach nagrywania:
 - [Bracket: Seryjne]
 - [Rozległa panorama]
 - [Nocny widok], [Z ręki o zmierzchu] i [Korekcja drgań] w opcji [Wybór sceny]
 - Nagrywanie filmów

Na zdjęciach wykonanych z użyciem lampy błyskowej pojawiają się białe, okrągłe punkciki.

- Cząsteczki zawieszone w powietrzu (kurz, pyłki itp.) odbiły światło lampy błyskowej i zostały utrwalone na zdjęciu. Nie świadczy to o usterce.

Lampa błyskowa ładuje się zbyt długo.

- Lampa została uruchomiona kilka razy z rzędu w krótkim czasie. Gdy lampa wykona kilka błysków pod rząd, proces ładowania może trwać dłużej niż zwykle, aby nie doszło do przegrzania aparatu.

U dołu zdjęcia wykonanego przy użyciu lampy błyskowej pojawiają się cienie.

- Gdy założony jest obiektyw 16-50 mm/F3.5-5.6 (w zestawie), lampa może być zablokowana przy ustawieniu szerokokątnym. Zwiększ nieco wartość ogniskowej i wykonaj zdjęcie z większej odległości.

Zdjęcie zrobione z lampą błyskową jest zbyt ciemne.

- Jeżeli obiekt znajduje się poza zasięgiem lampy błyskowej (odległością, na którą może dotrzeć błysk), zdjęcie będzie ciemne, ponieważ światło lampy nie dotarło do obiektu. Zmiana czułości ISO powoduje równocześnie zmianę zasięgu błysku.

Data i godzina są rejestrowane nieprawidłowo.

- Ustaw prawidłową datę i godzinę (strona 144).
- Obszar zaznaczony przy użyciu funkcji [Nastawia region] różni się od faktycznego obszaru. Ustaw właściwy obszar, wybierając kolejno: MENU → [Ustawienia] → [Nastawia region].

Liczba przysłony i/lub szybkość migawki migają.

- Obiekt jest zbyt jasny lub zbyt ciemny, a konfigurowany zakres wartości przysłony i/lub szybkości migawki aparatu został przekroczony. Ponownie wyreguluj ustawienia.

Zdjęcie jest białawe (zaświecenie).

Na obrazie pojawia się rozmycie światła (duchy).

- Zdjęcie robiono pod światło i do obiektywu dostało się zbyt dużo światła. Korzystając z obiektywu o zmiennej ogniskowej, należy zakładać osłonę przeciwoodblaskową na obiektyw.

Na rogach zdjęcie jest zbyt ciemne.

- Jeżeli został użyty filtr lub osłona, należy zdjąć je i wykonać zdjęcie ponownie. W przypadku nieodpowiedniej grubości filtra i nieprawidłowego założenia osłony, filtr lub osłona mogą być częściowo widoczne na zdjęciu. Właściwości optyczne niektórych obiektów mogą powodować, że brzegi zdjęcia wychodzą za ciemne (nieodstająca ilość światła). Zjawisko to można skompensować przy użyciu funkcji [Komp. ob.:Winietowanie] (strona 130).

Oczy fotografowanych osób mają kolor czerwony.

- Włącz funkcję [Red.czerw.oczu] (strona 113).
- Podejdź bliżej obiektu i fotografuj go w zasięgu błysku, używając lampy błyskowej.

Na ekranie pojawiają się i pozostają punkty.

- Nie świadczy to o usterce. Punkty te nie zostaną zarejestrowane.

Obraz jest rozmyty.

- Zdjęcie zostało wykonane w ciemnym miejscu bez lampy błyskowej i w efekcie jest poruszone. Wskazane jest korzystanie ze statywu lub lampy błyskowej (strona 68). Tryby [Z ręki o zmierzchu] (strona 58) oraz [Korekcja drgań] (strona 58) w opcji [Wybór sceny] również skutecznie eliminują rozmazanie.

Wartość naświetlenia miga na ekranie.

- Obiekt jest zbyt jasny lub zbyt ciemny dla zakresu pomiarowego aparatu.

Wskaźnik samowyzwalacza nie miga.

- Gdy ekran jest uniesiony około 180 stopni z opcją [Samowyzw. do autoport.] ustawioną na [WŁ.], a aparat jest gotowy do wykonania autoportretu, wskaźnik samowyzwalacza nie miga.

Oglądanie zdjęć

Obrazów nie można odtworzyć.

- Nazwa folderu/pliku została zmieniona z poziomu komputera.
- Nie można zagwarantować prawidłowego odtworzenia pliku zdjęcia z poziomu opisywanego aparatu, jeżeli zostało ono poddane obróbce na komputerze lub wykonane przy użyciu innego modelu aparatu.
- Aparat jest w trybie USB. Odłączanie aparatu od komputera (strona 177).
- Użyj programu „PlayMemories Home”, aby skopiować obrazy zapisane na komputerze na aparat, aby można je było na nim oglądać.

Usuwanie/edycja obrazów

Obrazu nie można usunąć.

- Anuluj ochronę (strona 109).

Obraz został pomyłkowo usunięty.

- Usuniętego zdjęcia nie można przywrócić. Wskazane jest zabezpieczenie zdjęć, które nie powinny zostać usunięte (strona 109).

Nie można ustawić znacznika DPOF.

- Nie można umieszczać znacznika DPOF na plikach RAW.

Nie ma pewności, czy system operacyjny komputera jest zgodny z aparatem.

- Sprawdź w rozdziale „Zalecana konfiguracja komputera” (strona 171).

Komputer nie rozpoznaje aparatu.

- Sprawdź, czy aparat jest włączony.
- Gdy poziom naładowania akumulatora jest zbyt niski, należy zamontować naładowany akumulator lub użyć zasilacza sieciowego AC-PW20 (sprzedawany oddzielnie).
- Do podłączenia użyj kabla USB (w zestawie).
- Odłącz kabel USB i ponownie dobrze go podłącz.
- Ustaw funkcję [Połączenie USB] na [Pam. masowa] (strona 155).
- Odłącz od gniazd USB komputera wszystkie urządzenia oprócz aparatu, klawiatury i myszki.
- Podłącz aparat bezpośrednio do komputera, nie przez koncentrator USB lub inne urządzenia.
- Jeśli twój komputer ma więcej niż jedno gniazdo USB, podłącz przewód do innego gniazda.
- Ustaw [Ustawienia USB LUN] na [Jeden].

Nie można skopiować obrazów.

- Zestaw połączenie USB, prawidłowo podłączając aparat do komputera (strona 176).
- Postępuj zgodnie z odpowiednią procedurą kopiowania dla posiadanego systemu operacyjnego.
- Jeżeli zdjęcia są rejestrowane na karcie pamięci sformatowanej z poziomu komputera, mogą wystąpić problemy z ich kopiowaniem do komputera. Zdjęcia należy rejestrować na karcie pamięci sformatowanej z poziomu aparatu.

Obrazów nie można odtwarzać z poziomu komputera.

- W przypadku korzystania z oprogramowania „PlayMemories Home” należy sięgnąć do pozycji „Przewodnik pomocniczy PlayMemories Home”.
- Skontaktuj się z producentem komputera lub oprogramowania.

Podczas oglądania filmu na komputerze pojawiają się zakłócenia obrazu i dźwięku.

- Film jest odtwarzany bezpośrednio z karty pamięci. Zaimportuj film do komputera przy użyciu programu „PlayMemories Home” i odtwórz go.

Program „PlayMemories Home” nie uruchamia się automatycznie po zestawieniu połączenia USB.

- Podłącz kabel USB dopiero po włączeniu komputera (strona 176).

Karta pamięci

Nie można włożyć karty pamięci.

- Nieprawidłowy kierunek wkładania karty pamięci. Włóż kartę pamięci we właściwym kierunku.

Nie można nagrywać na karcie pamięci.

- Karta pamięci jest pełna. Usuń niepotrzebne obrazy (strony 32, 102).
- Została włożona nieodpowiednia karta pamięci.

Karta pamięci została przypadkowo sformatowana.

- Podczas formatowania wszystkie dane są usuwane z karty pamięci. Nie można przywrócić danych.

Drukowanie

Nie można drukować zdjęć.

- Nie można drukować zdjęć RAW. Aby wydrukować zdjęcia w formacie RAW, najpierw należy przeprowadzić ich konwersję do formatu JPEG przy użyciu programu „Image Data Converter”.

Kolorystyka zdjęcia jest nietypowa.

- Gdy drukujesz obrazy zapisane w trybie [AdobeRGB] przy użyciu drukarek sRGB, które nie są zgodne z Adobe RGB (DCF2.0/Exif2.21 lub późniejsze), obrazy są drukowane z mniejszym nasyceniem.

Zdjęcia są drukowane z obciętymi krawędziami.

- Niektóre drukarki mogą obcinać lewą, prawą, górną lub dolną krawędź zdjęcia. Szczególnie w przypadku druku zdjęcia wykonanego w formacie [16:9] może zostać obcięta boczna krawędź zdjęcia.
- Jeżeli do drukowania zdjęć używasz własnej drukarki, anuluj ustawienia drukarki dotyczące przycinania lub druku bez obramowania. Skontaktuj się z producentem w celu sprawdzenia, czy drukarka posiada wspomniane funkcje.
- Gdy obrazy są drukowane w cyfrowym punkcie usługowym, należy zapytać, czy obrazy mogą być wydrukowane bez obciętych krawędzi.

Nie można drukować zdjęć z datą.

- Program „PlayMemories Home” pozwala drukować zdjęcia z datą.
- Opisany aparat nie posiada funkcji nakładania daty na zdjęcia. Z uwagi jednak na fakt, że zdjęcia wykonywane opisywanym aparatem zawierają informację o dacie nagrania, można wydrukować zdjęcia z nadrukowaną datą, jeżeli drukarka lub oprogramowanie rozpoznaje informacje Exif. Dane na temat zgodności z informacjami Exif można uzyskać od producenta drukarki lub oprogramowania.
- Wykonując odbitki zdjęć w punkcie usługowym, można poprosić o nadruk daty.

Pozostałe informacje

Obiektyw zachodzi mgłą.

- Doszło do kondensacji wilgoci. Wyłącz aparat i nie używaj go przez około godzinę.

Po włączeniu aparatu pojawia się komunikat „Ustaw obszar/datę/czas.”.

- Aparat z praktycznie rozładowanym akumulatorem lub bez akumulatora nie był używany przez pewien czas. Naładuj akumulator i ponownie ustaw datę (strona 144). Jeżeli przy każdorazowym ładowaniu akumulatora aparat wyświetla ten komunikat, wbudowany akumulator może być zużyty. Należy skontaktować się ze sprzedawcą produktów Sony lub autoryzowanym serwisem Sony.

Data i godzina są rejestrowane nieprawidłowo.

- Popraw lub sprawdź ustawienia daty i godziny, wybierając MENU → [Ustawienia] → [Ust.daty/czasu].

Liczba możliwych do zarejestrowania zdjęć nie zmniejsza się lub zmniejsza po 2 na raz.

- Jest to spowodowane tym, że gdy zdjęcia są wykonywane w formacie JPEG, współczynnik kompresji i rozmiar obrazu po kompresji zależą od zdjęcia.

Ustawienie zostało zresetowane, mimo że operacja resetowania nie została wykonana.

- Akumulator został wyjęty przy przełączniku zasilania ustawionym w pozycji ON. Przed wyjęciem akumulatora należy upewnić się, że aparat jest wyłączony, a lampka aktywności nie świeci się.

Aparat nie działa prawidłowo.

- Wyłącz aparat. Wyciągnij akumulator i włóż go ponownie. Jeżeli aparat jest gorący, należy wyjąć akumulator i odczekać, aż ostygnie przed wykonaniem powyższej procedury.
- Jeśli stosowany jest zasilacz sieciowy AC-PW20 (sprzedawany oddzielnie), należy odłączyć przewód zasilania. Następnie ponownie podłączyć przewód zasilający i włączyć aparat. Jeśli aparat nie działa po wypróbowaniu tych rozwiązań, należy skontaktować się ze sprzedawcą Sony lub lokalnym autoryzowanym serwisem Sony.

Na ekranie pojawia się „--E”.

- Wyciągnij kartę pamięci i włóż ją ponownie. Jeśli problem występuje dalej nawet po zastosowaniu tej procedury, sformatuj kartę pamięci (strona 160).

Komunikaty ostrzegawcze

Jeżeli pojawią się następujące komunikaty, należy postępować zgodnie z instrukcjami.

Niewłaściwy akumulator. Użyj prawidłowego modelu.

- Używany jest niewłaściwy akumulator.

Ustaw obszar/datę/czas.

- Ustaw datę i godzinę. Jeżeli aparat nie był używany przez dłuższy czas, należy naładować wewnętrzny akumulator.

Nie można użyć karty pamięci. Sformatować kartę?

- Karta pamięci została sformatowana z poziomu komputera i format pliku został zmodyfikowany. Wybierz OK, a potem sformatuj kartę pamięci. Można ponownie korzystać z tej karty pamięci, ale wszystkie zapisane na niej wcześniej dane zostają skasowane. Operacja formatowania może trwać dość długo. Jeżeli komunikat nadal się pojawia, wymień kartę pamięci.

Błąd karty pamięci

- Włożono niezgodną kartę pamięci lub formatowanie nie powiodło się.

Włóż ponownie kartę pamięci.

- Włożonej karty pamięci nie można używać w posiadanym aparacie.
- Karta pamięci jest uszkodzona.
- Styki karty pamięci są zabrudzone.

Ta karta pamięci nie może być normalnie odtwarzana i zapisywana.

- Włożonej karty pamięci nie można używać w posiadanym aparacie.

Przetwarza...

- Przeprowadzana jest redukcja szumów przy długim czasie naświetlania lub redukcja szumów wysokiej czułości ISO. Podczas wspomnianej procedury redukcji nie można wykonywać dalszych zdjęć. Istnieje możliwość wyłączenia funkcji redukcji szumów przy długim czasie ekspozycji.

Nie można wyświetlić.

- Wyświetlanie zdjęć zapisanych przy użyciu innych aparatów lub obrazów zmodyfikowanych przy użyciu komputera może być niemożliwe.

Nie można rozpoznać obiektywu. Zamocuj go poprawnie.

- Obiektyw nie jest założony prawidłowo lub w ogóle nie jest założony. Jeżeli powyższy komunikat pojawi się przy założonym obiektywie, należy go odłączyć i zamocować ponownie. Jeżeli komunikat ten pojawia się często, należy sprawdzić, czy przypadkiem styki obiektywu i aparatu nie są zabrudzone.
- W przypadku podłączenia aparatu do teleskopu astronomicznego lub podobnego urządzenia, należy w pozycji [Wyzw.bez obiek.] ustawić opcję [Aktywne] (strona 127).
- Funkcja SteadyShot nie działa. Można kontynuować fotografowanie, ale funkcja SteadyShot nie będzie działać. Wyłącz aparat i włącz go ponownie. Jeżeli symbol ten nie zniknie, należy zasięgnąć porady sprzedawcy produktów Sony lub miejscowego autoryzowanego serwisu Sony.
- Obiektyw z zoomem elektrycznym jest wciągnięty. Wyłącz aparat i wyjmij akumulator, a potem włóż go z powrotem.

Brak obrazów.

- Brak obrazów na karcie pamięci.

Obraz chroniony.

- Próbowano usunąć chronione obrazy.

Nie można drukować.

- Próbowano umieścić znacznik DPOF na zdjęciach RAW.

Aparat przegrzany. Pozwól mu ostygnąć.

- Aparat jest gorący, ponieważ zdjęcia były wykonywane bez przerwy. Wyłącz zasilanie. Poczekaj, aż aparat ostygnie i znowu będzie gotowy do pracy.



- Aparat przez dłuższy czas wykonywał zdjęcia, jego temperatura wzrosła. Przerwij rejestrowanie obrazów do momentu ostygnięcia aparatu.



- Liczba obrazów przekracza wartość, przy której w aparacie możliwe jest jeszcze zarządzanie datami w pliku bazy danych.



- Nie można zarejestrować pliku bazy danych. Należy zaimportować wszystkie obrazy do komputera przy użyciu programu „PlayMemories Home” i odzyskać kartę pamięci.

Błąd aparatu. Wyłącz i włącz zasilanie.

- Wyłącz zasilanie, wyjmij akumulator, a potem ponownie go włóż. Jeżeli komunikat pojawia się często, należy zasięgnąć porady sprzedawcy produktów Sony lub autoryzowanego serwisu Sony.

Błąd bazy danych obrazu

- W pliku bazy danych obrazów wystąpiły nieprawidłowości. Wybierz [Ustawienia] → [Odz. bazę dan. obr.].

Błąd bazy danych obrazu. Odzyskać?

- Nie można nagrywać ani odtwarzać filmów AVCHD ze względu na uszkodzenie pliku bazy danych obrazów. Wykonuj instrukcje podane na ekranie, aby odzyskać dane.

Nagrywanie niedostępne w tym formacie filmu.

- Ustaw [Format pliku] na [MP4].

Nie można powiększyć.**Nie można obrócić obrazu.**

- Mogą wystąpić problemy z powiększaniem lub obracaniem zdjęć zarejestrowanych innymi aparatami.

Obrazy nie są wybrane.

- Próbowano usunąć obrazy bez określenia, o które chodzi.

Brak zmienionych obrazów.

- Próbowano wykonać zlecenie wydruku DPOF bez określenia, o które zdjęcia chodzi.

Więcej kat niemożliwe.

- Folder z nazwą zaczynającą się od „,999” już istnieje na karcie pamięci. W takim wypadku nie można utworzyć więcej folderów.

Używanie aparatu za granicą

Zasilacz sieciowy można stosować w każdym kraju lub regionie, gdzie zasilanie sieciowe ma parametry 100 V do 240 V prądu zmiennego, 50 Hz/60 Hz.

Uwagi

- Transformator elektryczny jest zbędny, a jego użycie może spowodować awarię.

Systemy telewizji kolorowej

Aby można było oglądać filmy nagrane tym aparatem na telewizorze, aparat i telewizor muszą obsługiwać ten sam system sygnału telewizyjnego. Sprawdź, jaki system sygnału telewizji kolorowej jest stosowany w kraju lub regionie, w którym korzystasz z aparatu.

System NTSC

Ameryka Środkowa, Boliwia, Chile, Ekwador, Filipiny, Jamajka, Japonia, Kanada, Kolumbia, Korea, Meksyk, Peru, Surinam, Tajwan, USA, Wenezuela, Wyspy Bahama itd.

System PAL

Australia, Austria, Belgia, Chiny, Chorwacja, Czechy, Dania, Finlandia, Hiszpania, Holandia, Hongkong, Indonezja, Kuwejt, Malezja, Niemcy, Norwegia, Nowa Zelandia, Polska, Portugalia, Rumunia, Singapur, Słowacja, Szwajcaria, Szwecja, Tajlandia, Turcja, Węgry, Wielka Brytania, Wietnam, Włochy itd.

System PAL-M

Brazylia

System PAL-N

Argentyna, Paragwaj, Urugwaj

System SECAM

Bułgaria, Francja, Grecja, Gujana, Irak, Iran, Monako, Rosja, Ukraina itd.

Karta pamięci

W opisywanym aparacie można używać poniższych kart pamięci: „Memory Stick PRO Duo”, „Memory Stick PRO-HG Duo”, „Memory Stick XC-HG Duo”, karta pamięci SD, karta pamięci SDHC oraz karta pamięci SDXC.

Uwagi

- Karta pamięci sformatowana przy użyciu komputera może nie działać z aparatem.
- Szybkości odczytu/zapisu zależą od użytej karty i stosowanego urządzenia.
- Nie należy wyjmować karty podczas odczytywania i zapisywania danych.
- W następujących przypadkach dane mogą ulec uszkodzeniu:
 - Gdy w trakcie operacji odczytu albo zapisu zostanie wyjęta karta pamięci lub wyłączony aparat
 - Gdy karta pamięci będzie używana w miejscach narażonych na oddziaływanie elektryczności statycznej lub zakłóceń elektrycznych
- Wskazane jest tworzenie zapasowych kopii ważnych danych, np. na dysku twardym komputera.
- Na karcie pamięci, ani na jej adapterze nie wolno umieszczać naklejek.
- Nie dotykać styków karty pamięci palcami, ani metalowymi przedmiotami.
- Chronić kartę przed urazami mechanicznymi i upuszczeniem. Nie wyginać jej.
- Nie rozbierać karty pamięci na części, ani nie dokonywać jej przeróbek.
- Chronić kartę przed dostępem wody.
- Nie pozostawiać karty pamięci w zasięgu małych dzieci. Może bowiem zostać przez przypadek połknięta.
- Bezpośrednio po długotrwałym użytkowaniu karta pamięci może być gorąca. Należy obchodzić się z nią z zachowaniem ostrożności.
- Do używania i przechowywania kart pamięci nie nadają się:
 - Miejsca o wysokiej temperaturze, na przykład w zaparkowanym na słońcu samochodzie
 - Miejsca narażone na bezpośrednie operowanie promieni słonecznych
 - Miejsca wilgotne lub miejsca, w których obecne są substancje powodujące korozję
- Obrazów zarejestrowanych na „Memory Stick XC-HG Duo” lub karcie pamięci SDXC nie można importować ani odtwarzać na komputerach lub urządzeniach audio-wideo niezgodnych z systemem exFAT. Przed podłączeniem aparatu do urządzenia należy upewnić się, że jest ono zgodne z systemem exFAT. W przypadku podłączenia aparatu do niezgodnego urządzenia może pojawić się monit o sformatowanie karty. W żadnym wypadku nie wolno formatować karty w odpowiedzi na ten monit, gdyż w przeciwnym razie zostaną usunięte wszystkie dane z karty. (exFAT to system plików wykorzystywany na nośniku „Memory Stick XC-HG Duo” lub kartach pamięci SDXC.)

„Memory Stick”

W poniższej tabeli wymieniono typy kart „Memory Stick”, które można stosować w opisywanym aparacie. Nie można jednak zagwarantować prawidłowego działania wszystkich funkcji kart „Memory Stick”.

„Memory Stick PRO Duo” ^{1) 2) 3)}	Zgodne z aparatem
„Memory Stick PRO-HG Duo” ^{1) 2)}	
„Memory Stick XC-HG Duo” ^{1) 2)}	
„Memory Stick Duo”	Niezgodne z aparatem
„Memory Stick” oraz „Memory Stick PRO”	Niezgodne z aparatem

¹⁾ Nośniki są wyposażone w funkcje MagicGate. MagicGate to rozwiązanie ochrony praw autorskich wykorzystujące szyfrowanie. W opisywanym aparacie nie można nagrywać/odtwarzać danych wymagających funkcji MagicGate.

²⁾ Obsługuje szybki przesył danych przy użyciu interfejsu równoległego.

³⁾ Do nagrywania filmów na nośniki „Memory Stick PRO Duo” można wykorzystywać tylko nośniki oznaczone Mark2.

Uwagi dotyczące korzystania z karty „Memory Stick Micro” (sprzedawany oddzielnie)

- Opisywany produkt jest zgodny z nośnikami „Memory Stick Micro” („M2”). „M2” to skrót od „Memory Stick Micro”.
- Aby użyć nośnika „Memory Stick Micro” w aparacie, należy umieścić nośnik „Memory Stick Micro” w adapterze „M2” wielkości Duo. Jeśli włożysz nośnik „Memory Stick Micro” do aparatu bez adaptera „M2” wielkości Duo, możesz mieć problemy z wyjęciem go.
- Nie należy pozostawiać karty „Memory Stick Micro” w zasięgu małych dzieci. Może bowiem zostać przez przypadek połknięta.

Akumulator „InfoLITHIUM”

Z opisywanym aparatem może współpracować tylko akumulator „InfoLITHIUM” NP-FW50. Nie wolno używać innych akumulatorów. Akumulatory „InfoLITHIUM” z serii W mają oznaczenie . Akumulator „InfoLITHIUM” to akumulator litowo-jonowy wyposażony w funkcje wymiany informacji dotyczących warunków pracy w aparacie. W przypadku akumulatora „InfoLITHIUM” obliczany jest pobór mocy w oparciu o warunki pracy aparatu i wyświetlany w procentach czas pozostały do rozładowania akumulatora.

Ładowanie akumulatora







Wskazane jest ładowanie akumulatora w temperaturze zewnętrznej pomiędzy 10 °C a 30 °C. Poza tym zakresem akumulator może być ładowany w sposób mało efektywny.

Efektywne korzystanie z akumulatora

- Pojemność akumulatora maleje w niskich temperaturach. W związku z tym w niskiej temperaturze akumulator będzie działał krócej. Aby wydłużyć okres użytkowania akumulatora, zalecamy umieszczenie akumulatora w kieszeni blisko ciała, aby go ogrzać; następnie umieścić go w aparacie tuż przed wykonywaniem zdjęć.
- Częste korzystanie z lampy błyskowej lub nagrywanie filmów przyspiesza rozładowywanie akumulatora.
- Zalecamy przygotowanie zapasowych akumulatorów i wykonywanie zdjęć próbnych.
- Należy chronić akumulator przed dostępem wody. Akumulator nie jest wodoodporny.
- Nie należy pozostawiać akumulatora w miejscach, gdzie panuje wysoka temperatura, na przykład w samochodzie lub na słońcu.

Wskaźnik poziomu naładowania akumulatora

- Możesz sprawdzić poziom naładowania, korzystając z następujących wskaźników i wartości procentowych wyświetlanych na ekranie.

Poziom naładowania akumulatora						„Wyczerpany akumulator.”
	Wysoki  Niski					Dalsze wykonywanie zdjęć jest niemożliwe.

- Gdy akumulator przestaje działać, mimo, że wskaźnik naładowania wskazuje, że akumulator jest naładowany do pełna, należy naładować akumulator po całkowitym wyladowaniu go w aparacie. Pozostały czas pracy akumulatora będzie wskazywany prawidłowo. Należy jednak pamiętać, że przywrócenie prawidłowego wskazania poziomu naładowania akumulatora może być niemożliwe, jeżeli będzie on przez dłuższy czas używany w wysokiej temperaturze, zostanie pozostawiony po naładowaniu lub będzie często używany. Wskazanie poziomu naładowania akumulatora należy traktować tylko jako informację orientacyjną.

Przechowywanie akumulatora

- Aby zapewnić optymalne działanie akumulatora, należy co najmniej raz w roku naładować akumulator, a następnie całkowicie go rozładować w aparacie. Przechowuj akumulator w chłodnym, suchym miejscu.
- Aby całkowicie rozładować akumulator, wystarczy w aparacie uruchomić tryb pokazu zdjęć i poczekać, aż aparat się wyłączy.
- Aby zabezpieczyć styki przed zabrudzeniem, zwarciem itp., akumulator należy przewozić lub przechowywać w woreczku foliowym, izolując go w ten sposób od metalowych przedmiotów.

Czas eksploatacji akumulatora

- Czas eksploatacji akumulatora jest ograniczony. Z biegiem czasu pojemność akumulatora maleje wraz z liczbą cykli ładowania i rozładowania. Jeżeli czas pracy akumulatora pomiędzy ładowaniami stanie się znacznie krótszy, prawdopodobnie nadszedł czas, aby wymienić go na nowy.
- Żywotność akumulatora różni się zależnie od warunków przechowywania i warunków pracy, a także środowiska, w jakim akumulator jest używany.

Ładowanie akumulatora

- Można ładować tylko akumulatory NP-FW50 (nie wolno stosować innych). Akumulatory inne niż podane mogą przeciekać, przegrzewać się i/lub wybuchnąć przy próbie ładowania, co grozi obrażeniami lub poparzeniem.
- Po zakończeniu ładowania odłącz zasilacz sieciowy od gniazda zasilania lub odłącz przewód USB od aparatu. Jeśli pozostawisz naładowany akumulator w aparacie, jego żywotność może się skrócić.
- Wskaźnik ładowania z boku aparatu miga na dwa sposoby:
Szybkie miganie: Włącza się i wyłącza wielokrotnie z przerwami ok. 0,3 sekundy.
Powolne miganie: Włącza się i wyłącza wielokrotnie z przerwami ok. 1,3 sekundy.
- Jeśli wskaźnik ładowania miga szybko, należy wyjąć ładowany akumulator, a następnie ponownie włożyć ten akumulator do aparatu w odpowiedni sposób lub odłączyć i połączyć z powrotem przewód USB. Jeśli wskaźnik zasilania/ ładowania miga ponownie, może to oznaczać usterkę akumulatora, włożenie akumulatora nieodpowiedniego typu lub też usterkę zasilacza sieciowego albo przewodu USB. Sprawdzić, czy akumulator jest odpowiedniego typu oraz czy zasilacz sieciowy i przewód USB nie są uszkodzone. Jeśli typ akumulatora jest prawidłowy, należy wyjąć akumulator, zamienić go na nowy lub inny i sprawdzić, czy ładuje się prawidłowo. Jeśli akumulator ładuje się prawidłowo, może to oznaczać usterkę akumulatora. Jeśli nie można naładować innego akumulatora, może to oznaczać usterkę zasilacza sieciowego lub przewodu USB. Zamień zasilacz sieciowy lub przewód USB na inny i sprawdź, czy akumulator ładuje się prawidłowo.
- Gdy wskaźnik ładowania miga powoli, oznacza to, że aparat przestaje tymczasowo ładować akumulator w stanie gotowości. Ładowanie zostaje przerwane i aparat działa w trybie gotowości, gdy temperatura otoczenia nie mieści się w zalecanych zakresie. Gdy temperatura powróci do odpowiedniego zakresu, ładowanie zostaje wznowione i wskaźnik ładowania ponownie się świeci. Wskazane jest ładowanie akumulatora w temperaturze zewnętrznej pomiędzy 10 °C a 30 °C.

Adapter obiektywu

Za pomocą adaptera obiektywu (sprzedawany oddzielnie) możesz założyć obiektyw A-mount (sprzedawany oddzielnie) na aparat. Szczegółowe informacje znajdziesz w instrukcji obsługi dostarczonej razem z adapterem obiektywu.

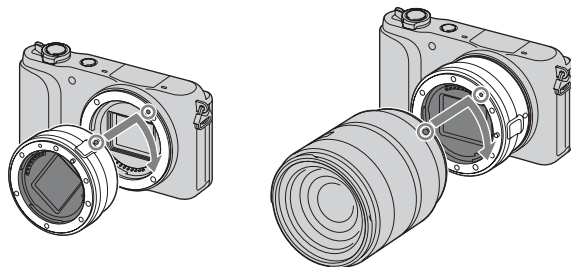







Dostępne funkcje różnią się w zależności od typu adaptera obiektywu.

Funkcje	LA-EA1	LA-EA2
Autofokus	Dostępne tylko w przypadku obiektywu SAM/SSM*	Dostępne
System AF	AF z pomiarem kontrastu	AF z detekcją fazy
Wybór AF/MF	Przełączany na obiektywie	Obiektyw SAM: przełączany na obiektywie Obiektyw SSM: przełączany zarówno na obiektywie jak i z poziomu menu, gdy przełącznik na obiektywie jest ustawiony na AF Pozostałe obiektywy: przełączany z poziomu menu
Obszar autofokusa	Wielopunktowy/Centralny/Elast. punktowy	Szeroki/Punktowy/Lokalny
Tryb autofokusa	Pojedynczy	Pojedynczy/Ciągły

* Prędkość automatycznej ostrości będzie wolniejsza w porównaniu z obiektywem E-mount. (Gdy założony jest obiektyw A-mount, automatyczna ostrość będzie ustawiana przez około 2-7 sekund w warunkach pomiarowych Sony. Prędkość może zależeć od obiektu, światła otoczenia, itp.)

Dostępne ustawienia [Obszar autofokusa] różnią się w zależności od typu adaptera obiektywu.

LA-EA1	
 (Wielopunktowy)	Aparat ustala, który z 25 obszarów AF jest wykorzystywany do ustawiania ostrości.
 (Centralny)	Aparat używa wyłącznie obszaru AF znajdującego się w strefie środkowej.
 (Elast. punktowy)	Pole ustawiania ostrości w przypadku niewielkiego obiektu lub wąskiego obszaru można przesuwając, naciskając górną/dolną/prawą/lewą sekcję pokrętła sterowania.
LA-EA2	
 (Szeroki)	Aparat ustala, który z 15 obszarów AF jest używany do ustawiania ostrości.
 (Punktowy)	Aparat używa wyłącznie obszaru AF znajdującego się w strefie środkowej.
 (Lokalny)	Używając pokrętła sterowania, wybierz jeden z 15 obszarów AF, dla którego ma być nastawiona ostrość.

Uwagi

- Z niektórymi obiektywami użycie adaptera obiektywu może być niemożliwe. Informacje o zgodnych obiektywach można uzyskać w punkcie sprzedaży produktów Sony lub w autoryzowanym serwisie Sony.
- Gdy używasz adaptera obiektywu i nagrywasz filmy, naciśnij spust migawki do połowy, aby nastawić automatyczną ostrość.
- Nie możesz stosować wspomaganie automatycznej ostrości, gdy używany jest obiektyw A-mount.
- Podczas nagrywania filmu mogą być rejestrowane odgłosy mechanizmu obiektywu oraz dźwięki towarzyszące pracy aparatu. Możesz wyłączyć dźwięk, wybierając MENU → [Ustawienia] → [Nagr. dźwięku filmu] → [WYŁ.].
- Po zamocowaniu niektórych obiektywów lub w przypadku pewnych obiektów ustawianie ostrości może być czasochłonne lub utrudnione.
- Światło lampy błyskowej może być blokowane przez założony obiektyw.

AVCHD Format

Format AVCHD to cyfrowy format wideo wysokiej rozdzielczości wykorzystywany do rejestrowania sygnału wysokiej rozdzielczości (HD), zarówno w przypadku specyfikacji 1080i¹⁾, jak i specyfikacji 720p²⁾, z użyciem efektywnej technologii kompresji i kodowania danych. Do kompresji danych wideo wykorzystywany jest format MPEG-4 AVC/H.264, a do kompresji danych audio - system Dolby Digital lub Linear PCM.

Format MPEG-4 AVC/H.264 zapewnia większą efektywność kompresji w porównaniu z tradycyjnym formatem kompresji obrazu. Format MPEG-4 AVC/H.264 umożliwia nagrywanie sygnałów wideo wysokiej rozdzielczości, które zostały zarejestrowane kamerami cyfrowymi na 8-centymetrowych płytach DVD, dysku twardym, pamięci flash, karcie pamięci itd.

Płyty z obrazem zapisanym w jakości HD (o wysokiej rozdzielczości) można odtwarzać wyłącznie na urządzeniach obsługujących format AVCHD.

Odtwarzacze i nagrywarki DVD nie odtwarzają płyt z obrazem zapisanym w jakości HD, ponieważ nie obsługują formatu AVCHD. Odtwarzacze i nagrywarki DVD mogą mieć również problem z wysunięciem płyt z obrazem zapisanym w jakości HD.

Nagrywanie i odtwarzanie z poziomu aparatu

W oparciu o format AVCHD posiadany aparat rejestruje obraz w wysokiej rozdzielczości (HD) zgodnie z poniższą specyfikacją.

Sygnał wideo³⁾: **Urządzenie obsługujące format 1080 60i**

MPEG-4 AVC/H.264 1920 × 1080/60i, 1920 × 1080/24p

urządzenie zgodne z zapisem 1080 50i

MPEG-4 AVC/H.264 1920 × 1080/50i, 1920 × 1080/25p

Sygnał audio: Dolby Digital 2 kanały

Nośniki zapisu: Karta pamięci

- ¹⁾ Specyfikacja 1080i
Specyfikacja wysokiej rozdzielczości z wykorzystaniem 1 080 efektywnych linii skanowania i systemu przeplotu.
- ²⁾ Specyfikacja 720p
Specyfikacja wysokiej rozdzielczości z wykorzystaniem 720 efektywnych linii skanowania i systemu progresywnego.
- ³⁾ Dane zapisane w formacie AVCHD innym niż podane powyżej nie mogą być odtwarzane na aparacie.

Czyszczenie

Czyszczenie aparatu

Powierzchnię aparatu czyścić miękką szmatką, lekko zwilżoną w wodzie, a następnie wytrzeć suchą szmatką. Aby uniknąć uszkodzenia wykończenia lub obudowy, postępuj zgodnie z poniższymi instrukcjami.

- Nie stosuj środków chemicznych, takich jak rozcieńczalnik, benzyna, alkohol, ściereczki jednorazowe, środki przeciw owadom, środki przeciwsłoneczne lub środki owadobójcze, itp.
- Nie dotykaj aparatu ręką, na której znajduje się jeden z powyższych środków.
- Nie pozostawiać aparatu przez dłuższy czas w kontakcie z gumą lub winylem.

Czyszczenie przetwornika obrazu

Po wyłączeniu aparatu zdejmij obiektyw i usuń pył znajdujący się na i wokół przetwornika obrazu przy użyciu dmuchawy.

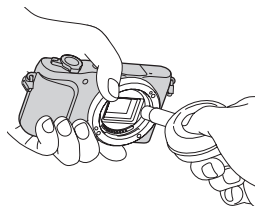

Uwagi

- Dmuchawa nie jest dostarczana z aparatem. Należy korzystać z komercyjnie dostępnej dmuchawy.
- Nie należy stosować jako dmuchawy rozpylacza, gdyż może on rozpylać kropelki wody wewnątrz korpusu aparatu.
- Nie umieszczać końcówki dmuchawy we wgłębieniu poniżej obszaru montowania obiektywu, gdyż można dotknąć końcówką dmuchawy przetwornik obrazu.
- Trzymaj aparat przodem w dół, aby zapobiec dostawianiu się kurzu do aparatu.
- Nie należy narażać aparatu podczas czyszczenia na żaden wstrząs.
- Czyszcząc przetwornik obrazu dmuchawką, nie należy dmuchać zbyt mocno.

Czyszczenie obiektywu

- Nie używać środka czyszczącego zawierającego rozpuszczalniki organiczne, typu rozcieńczalnik lub benzyna.
- Gdy czyścisz powierzchnię obiektywu, usuń kurz przy pomocy dmuchawy. Jeżeli kurz przylega do powierzchni, należy usunąć go miękką ściereczką lub chusteczką higieniczną lekko zwilżoną płynem do czyszczenia obiektywów. Wycieranie powinno być prowadzone ruchem spiralnym, od środka ku krawędziom. Nie rozpylać środka do czyszczenia obiektywów bezpośrednio na powierzchnię obiektywu.

Indeks

A

AdobeRGB	125
AEL z naciśn. spustu	111
Akumulator „InfoLITHIUM”	196
Auto błysk	68
Auto HDR	97
Auto podgląd	115
Autofokus	69
Automat. kadrowanie	78
AVCHD	88, 201

B

Balans bieli	91
Bezpośrednie ręczne ustawianie ostrości	70
Bł. zamykający	68
Bł. wypełniający	68
Bracket: Seryjne	49
Bracketing	49
„BRAVIA” Sync	170
Brzęczyk	142
BULB	64

C

Centralny	71, 94
Chroń	109
Ciąg. autofokus	72
Czas otwarcia migawki	65
Czas rozp. oszcz. energii	148
Czas wsp. MF	124

D

DISP	40
DPOF	105
DRO/Auto HDR	96
Drukowanie	182

E

Efekt gładkiej skóry	79
Efekt wizualny	38, 98
Ekran Pomocy	146
Ekspozycji ręcznej	63
Elast. punktowy	71
Elementy aparatu	12

Eye-Fi	167
--------------	-----

F

Filtr kolorowy	92
Format daty	144
Format obrazu	84
Format pliku	88
Formatuj	160

I

Image Data Converter	173, 174
Indeks obrazów	53, 106
Inicjalizuj	159
Inteligentna auto	54
ISO	50

J

Jakość	85
Jaskrawość	37
Jasność	35
Jasność LCD	149
Język	143
JPEG	85

K

Karta Eye-Fi	167
Karta pamięci	194
Kasuj	32, 102
Kierunek panoramy	87
Kolor	36
Kolor wyświetl.	150
Kolor zarysu	118
Komp. ob.: Aber. chro.	131
Komp. ob.: Zniekształc.	132
Komp. ob.: Winiętowanie	130
Kompens. eksp.	43
Komputer	171
Zalecana konfiguracja	171
Komunikaty ostrzegawcze	190
Kontrast	101
Korekcja błysku	95
Korekcja drgań	59
Krajobraz	58
Kreatywność fotograf.	33

L	
Lampa błys. wył.	68
Lampa błysk.	68
Lepsza automatyka	56
Linia siatki	116
M	
Mac	173
Makro	58
Menu	22
Aparat	23
Jasność/ Kolor	24
Odtwarzanie	24
Rozm. Obrazu	24
Tryb fotograf.	22
Ustawienia	25
MP4	88
N	
Nagr. dźwięku filmu	134
Nagrywanie płyty	178
Nastaw. głośności	110
Nastawia region	145
Nasycenie	101
Nazwa katalogu	162
Nieo. tło	34
Niestandardowy balans bieli	93
Nocny portret	58
Nocny widok	58
Nowy katalog	164
Numer pliku	161
O	
Obróć	108
Obszar autofokusa	71
Odtwarzanie	30
Odtwarzanie na telewizorze	169
Odtwarzanie w powiększeniu	31
Odtwarzanie z przewijaniem	62
Odz. bąz dan. obr.	165
Określ wydruk	105
Oprogramowanie	173
Opt. D-Range	96
Ostrość	101
Ostrość DMF	70
Ostrość ręczna	69

Oszcz.energii	147
P	
Panorama	60
PlayMemories Home	171, 173
Podłączenie	
Komputer	176
Telewizor	169
Poj. autofokus	72
Pojd. zdj. Lepsza autom.	122
Pokaz zdjęć	104
Pokrętko sterowania	20
Połączenie USB	155
Portret	58
Powiększ	107
Poziom zarysu	117
Prioryt. śledzenie twarzy	133
Priorytet migawki	65
Priorytet przysłony	66
Program Auto	67
Przełącz.AEL	141
Przestrzeń barw	125
Przycisk AEL	141
Przycisk DISP (monitor)	81
Przycisk MOVIE	138
Przyciski programowalne	21
Przysłona	66
Punktowy	94

R	
RAW	85
Red.czerw.oczu	113
Red.sz.dł.naśw.	128
Red.sz.wys.ISO	129
Reduk. szumu wiatru	135
Regulacja AF	136
Rejestracja twarzy	75
Rejestrowanie	28
Film	28
Zdjęcie	28
Rozdzielczość HDMI	153
Rozległa panorama	60
Rozm. Obrazu	82
Rozpoznawanie ujęcia	28, 54
Rozwiązywanie problemów	183

S	
Samowyzw	47
Samowyzw. (ser.)	48
Samowyzw. do autoport.	121
Sporty	58
sRGB	125
Start menu	137
SteadyShot	126
STER.PRZEZ HDMI	154
Strefa twórcza	101
Symbole	17
Synch.dł.czas.	68
Szeroki obraz	151

Ś	
Śledzenie ostrością	73

T	
Temp.barw.	92
Tryb autofokusa	72
Tryb błysku	68
Tryb demonstracyjny	158
Tryb pomiaru	94
Tryb pracy	44

U	
Ust.daty/czasu	144
Ustawienia	25
Ustawienia przyc. Własne	139
Ustawienia USB LUN	156
Ustawienie nagrywania	90

W	
Wersja	157
Wielopunktowy	71, 94
Windows	173
Wskaz. dot. fotograf.	80
Wspomaganie AF	112
Wspomaganie MF	123
Wybierz kat. fotograf.	163
Wybierz zdjęcie/film	103
Wybór AF/MF	69
Wybór sceny	58
Wykrywanie twarzy	74
Wyraźny zoom obr.	119
Wyś. miej. na karcie	166

Wyśw. podgląd na żywo	114
Wyświetl.odtw.	152
Wyświetlane dane	40
Wyzw.bez obiek.	127

Z	
Z ręki o zmierzchu	59
Zachód słońca	58
Zainstaluj	173
Zdj. ser. pier. czasu	46
Zdj. z uśmiechem	76
Zdjęcia seryjne	45
Zmiana czasu	144
Zmiana programu	67
Zoom	51
Zoom cyfrowy	120
Zoom przy odtwarzaniu	31

Uwagi dotyczące licencji

Oprogramowanie dołączone do aparatu jest dostarczone zgodnie z umowami licencyjnymi zawartymi z każdym posiadaczem praw autorskich. Na wniosek właścicieli praw autorskich do tych aplikacji użytkowych mamy obowiązek podania poniższych informacji. Prosimy o zapoznanie się z poniższym tekstem. Licencje (w języku angielskim) znajdują się w pamięci wewnętrznej aparatu. Po nawiązaniu połączenia typu pamięć masowa pomiędzy aparatem i komputerem można odczytać plik w [PMHOME]-[LICENSE].

LICENCJA NA TEN PRODUKT ZOSTAŁA UDZIELONA NA PODSTAWIE LICENCJI NA PORTFOLIO OBEJMUJĄCEJ PATENT NA AVC I DOTYCZY ONA KORZYSTANIA Z OPROGRAMOWANIA DO UŻYTKU WŁASNEGO KLIENTA, W RAMACH KTÓREJ NIE OTRZYMUJE ON WYNAGRODZENIA ZA CZYNNOŚĆ (i) KODOWANIA MATERIAŁÓW WIDEO ZGODNIE ZE STANDARDEM AVC („MATERIAŁY WIDEO AVC”)

I/LUB

(ii) DEKODOWANIA W STANDARDZIE AVC PLIKÓW WIDEO, KTÓRE ZOSTAŁY ZAKODOWANE PRZEZ KLIENTA DO WŁASNEGO UŻYTKU I/LUB ZOSTAŁY POZYSKANE OD DOSTAWCY PLIKÓW WIDEO, KTÓRY POSIADA LICENCJĘ NA DOSTARCZANIE PLIKÓW WIDEO W FORMACIE AVC.

GDY CHODZI O JAKIEKOLWIEK INNE ZASTOSOWANIA, ŻADNA LICENCJA NIE JEST UDZIELANA, ANI NIE NALEŻY TAKOWEJ DOMNIEMYWAĆ.

DODATKOWE INFORMACJE MOŻNA UZYSKAĆ W FIRMIE MPEG LA, LLC.

INFORMACJE

[HTTP://WWW.MPEGLA.COM](http://www.mpegla.com)

Oprogramowanie udostępniane w ramach licencji GNU GPL/LGPL

Do aparatu dołączono oprogramowanie, które udostępniane jest w ramach poniższej licencji GNU General Public License (dalej zwanej „GPL”) lub GNU Lesser General Public License (dalej zwanej „LGPL”).

Informuje ona, że użytkownik ma prawo do wglądu, modyfikowania i przekazywania dalej kodu źródłowego tych programów użytkowych na warunkach dostarczonej licencji GPL/LGPL.

Kod źródłowy jest dostępny w Internecie. Można go pobrać z poniższego adresu URL.

<http://www.sony.net/Products/Linux/>

Prosimy nie kontaktować się z nami w sprawie zawartości kodu źródłowego.

Licencje (w języku angielskim) znajdują się w pamięci wewnętrznej aparatu. Po nawiązaniu połączenia typu pamięć masowa pomiędzy aparatem i komputerem można odczytać plik w [PMHOME]-[LICENSE].