

Dziękujemy za nabycie aparatu cyfrowego PENTAX *K100D Super*. Prosimy o zapoznanie się z treścią niniejszej instrukcji w celu poznania wszystkich funkcji aparatu. Prosimy również o zachowanie tej instrukcji, ponieważ stanowi ona przydatne narzędzie ułatwiające wykorzystanie wszystkich możliwości aparatu.

Dodatkowe obiektywy

Wrzaz z aparatem można używać obiektywów DA, D FA i FA J lub obiektywów z pozycją przysłony **A** (Auto).

Informacje na temat użycia innych obiektywów lub akcesoriów znajdują się na stronach 37 i 188.

Prawa autorskie

Zdjęcia wykonane przy pomocy aparatu cyfrowego *K100D Super* do celów innych niż osobiste nie mogą być wykorzystywane bez zgody, co regulowane jest przepisami Ustawy o prawie autorskim. Prosimy zwracać wielką uwagę na odnośne przepisy, ponieważ w niektórych przypadkach wprowadzone są ograniczenia również w kwestii zdjęć wykonywanych w celach osobistych podczas demonstracji lub występów bądź zdjęć wystawianych przedmiotów. Zdjęcia wykonane z zamiarem uzyskania praw autorskich również nie mogą być wykorzystywane niezgodnie z zakresem określonym w Ustawie o prawie autorskim.

Znaki handlowe

PENTAX, *K100D Super* i smc PENTAX są znakami handlowymi firmy PENTAX Corporation.

PENTAX PHOTO Browser, PENTAX PHOTO Laboratory i SDM są zarejestrowanymi znakami handlowymi firmy PENTAX Corporation.

Ten produkt wspiera PRINT Image Matching III. Połączenie PRINT z cyfrowym aparatem fotograficznym, drukarką i oprogramowaniem umożliwia tworzenie zdjęć zgodnie z intencjami fotografa. Niektóre funkcje nie są dostępne w przypadku drukarek, które nie są zgodne z PRINT Image Matching III.

Copyright 2001 Seiko Epson Corporation. Wszystkie prawa zastrzeżone.

PRINT Image Matching jest znakiem handlowym Seiko Epson Corporation

Logo PRINT Image Matching jest znakiem handlowym Seiko Epson Corporation.

- Logo SDHC  jest znakiem handlowym.
- Wszystkie inne marki i nazwy produktów są znakami handlowymi i zarejestrowanymi znakami handlowymi właściwych przedsiębiorstw.

Do użytkowników aparatu

- Istnieje możliwość, że zapisane dane zostaną skasowane lub aparat będzie działał nieprawidłowo, jeżeli jest używany w pobliżu urządzeń wytwarzających silne pole magnetyczne lub elektromagnetyczne.
- Monitor ciekłokrystaliczny LCD został wyprodukowany z zastosowaniem najnowszej, wysoko precyzyjnej technologii. Poziom sprawnych pikseli wynosi 99,99% lub więcej, należy pamiętać o tym, że 0,01% pikseli może nie świecić lub może świecić mimo, że nie powinny. Zjawisko to nie ma żadnego wpływu na wykonywane zdjęcia.

Informacje o PictBridge

PictBridge pozwala użytkownikowi połączyć aparat cyfrowy z drukarką z wykorzystaniem zunifikowanego standardu dla bezpośredniego drukowania zdjęć. Zdjęcia można drukować bezpośrednio z aparatu, wykonując kilka prostych czynności.

- Ilustracje i zdjęcia wyświetlacza LCD w niniejszej instrukcji mogą się różnić od nabytego produktu.

BEZPIECZNE UŻYWANIE APARATU

Dołożyliśmy wszelkich starań, aby zapewnić bezpieczeństwo produktu. W czasie używania go, należy zwracać szczególną uwagę na informacje oznaczone następującymi symbolami.



Uwaga

Ten znak wskazuje, że nieprzestrzeganie zaleceń może prowadzić do poważnych obrażeń.



Ostrzeżenie

Ten symbol wskazuje, że nieprzestrzeganie zaleceń może prowadzić mniejsze lub średnie szkody dla osób lub sprzętu.

INFORMACJE DOTYCZĄCE APARATU



Uwaga

- Nie rozbieraj aparatu i nie modyfikuj. W obudowie znajdują się elementy pracujące z wysokimi napięciami, grożące porażeniem prądem.
- Jeżeli obudowa aparatu zostanie otwarta z powodu upadku lub innej przyczyny, nigdy nie dotykaj elementów wewnętrznych. Grozi to porażeniem prądem.
- Aby zapobiec ryzyku przypadkowego połącznienia, przechowywać karty pamięci SD z dala od małych dzieci. W przypadku połącznienia karty pamięci skontaktować się natychmiast z lekarzem.
- Owijanie paska wokół szyi jest niebezpieczne. Należy zwracać uwagę, aby pasek nie owijał się dzieciom wokół szyi.
- Nie należy patrzeć bezpośrednio na słońce przy użyciu aparatu z zamontowanym teleobiektywem, ponieważ może to doprowadzić do uszkodzenia oczu, a nawet do utraty wzroku.
- Przechowuj baterie w miejscu niedostępnym dla dzieci. Jeżeli dziecko połącznie baterię, zgłoś się z nim natychmiast do lekarza.
- Zawsze używaj zasilacza przeznaczony dla tego produktu, z podaną mocą i napięciem. Używanie innego zasilacza lub używanie oryginalnego zasilacza z nieprawidłowym napięciem może spowodować pożar, porażenie prądem lub uszkodzenie aparatu.
- Jeżeli z aparatu wydzieli się dym lub dziwny zapach, przerwij natychmiast używanie aparatu, wyjmij baterie lub odłącz zasilacz i skontaktuj się z serwisem PENTAX. Kontynuowanie użytkowania może grozić pożarem lub porażeniem prądem.
- W czasie burzy odłącz i nie używaj zasilacza. Kontynuowanie użytkowania może prowadzić do uszkodzenia urządzenia, pożaru lub porażenia prądem.



Ostrzeżenie

- Nigdy nie rozbieraj baterii, nie zwieraj jej metalowymi przedmiotami, nie próbuj jej ładować ani nie wrzucaj do ognia ze względu na ryzyko wybuchu.
- W aparacie można używać różnych typów baterii (baterie Ni-MH typu AA, baterie litowe typu AA, baterie alkaliczne typu AA oraz bateria CR-V3), ale tylko baterie Ni-MH mogą być ładowane. Ładowanie innych baterii może spowodować pożar lub wybuch.
- Wyjąć baterie z aparatu, jeżeli nagrzeją się lub zaczną dymić. Należy uważać, aby się nie oparzyć przy ich wyjmowaniu.
- Niektóre elementy aparatu nagrzewają się w czasie użytkowania. Należy zwrócić uwagę na ten fakt, że względu na możliwość oparzeń, jeżeli elementy te będą przytrzymywane przez dłuższy czas.
- Nie kładź palców na lampie błyskowej ani nie dotykaj jej ubraniami w czasie wyładowania ze względu na ryzyko oparzenia palców bądź spalenia ubrania.
- Aby zredukować niebezpieczeństwo, należy używać tylko miedzianych przewodów zasilających z certyfikatem CSA/UL typu SPT-2 i co najmniej NO.18 AWG. Jeden koniec przewodu musi mieć zamontowaną na stałe wtyczkę (zgodnie z konfiguracją NEMA), podczas gdy na drugim końcu musi znaleźć się zamontowane na stałe gniazdko określone przez normę IEC lub jej odpowiednik.

ZALECENIA DOTYCZĄCE BATERII

- W aparacie należy używać tylko określonych baterii. Użycie innych baterii może spowodować pożar lub wybuch.
- Wszystkie baterie należy wymieniać w tym samym czasie. Nie wolno używać baterii różnych marek lub typów, ani mieszać baterii starych z nowymi. Może to być przyczyną wybuchu lub pożaru.
- Baterie należy wkładać prawidłowo zgodnie z polaryzacją (+ i -) oznaczoną na baterii i aparacie. Niestosowanie się do tego zalecenia może być przyczyną wybuchu lub pożaru.
- Nie rozbieraj baterii. Nie ładuj innych baterii niż akumulatory Ni-MH. Próba rozebrania baterii lub ładowania baterii niewłaściwego typu może być przyczyną wybuchu lub wycieku elektrolitu.

Zalecenia dotyczące posługiwania się aparatem

- Wybierając się w podróż, należy zabrać ze sobą kartę gwarancji międzynarodowej dołączonej do zestawu. Może to być przydatne w przypadku wystąpienia problemów za granicą.
- Jeśli aparat nie był używany przez dłuższy okres czasu lub jest przygotowywany do ważnej sesji zdjęciowej (na przykład ślub lub podróż), zaleca się przeprowadzenie przeglądu aparatu. Nie ma gwarancji zachowania zdjęć, jeśli nagrywanie, odtwarzanie lub przesyłanie danych do komputera nie jest możliwe ze względu na niesprawne działanie aparatu lub nośnika nagrywania (karta pamięci SD) itp.
- Do czyszczenia aparatu nie wolno używać rozpuszczalników malarskich, alkoholu ani benzenu.
- Należy unikać wystawiania aparatu na długotrwałe działanie wilgoci i bardzo wysokich temperatur, na przykład w samochodzie.

- Nie należy przechowywać aparatu w szafach ze środkami owadobójczymi lub w pobliżu chemikaliów. W celu uniknięcia powstawania grzybów przechowywać w miejscach z dobrą cyrkulacją suchego powietrza.
- Nie używać aparatu, jeśli miałoby to wystawić go na działanie deszczu, wody lub jakiegokolwiek innego płynu, ponieważ nie jest on odporny na ich działanie.
- Uważaj, aby nie wystawiać aparatu na silne wstrząsy, uderzenia lub ciśnienie. Przy transportowaniu aparatu za pomocą motocykla, samochodu, łodzi itp. należy go zabezpieczyć poduszką.
- Zakres tolerowanych temperatur dla aparatu wynosi 0°C do 40°C (32°F do 104°F).
- Wyświetlacz ciekłokrystaliczny stanie się czarny w wysokiej temperaturze, kolor wyświetlacza powróci do normy po zmniejszeniu się temperatury.
- Czas reakcji wyświetlacza wydłuża się przy niskich temperaturach. Jest to związane z właściwościami ciekłych kryształów i nie jest usterką.
- Należy wykonywać okresowe przeglądy, co 1 rok do 2 lat w celu zapewnienia wysokiej jakości działania aparatu.
- Jeżeli aparat jest wystawiany na gwałtowne zmiany temperatury, w jego wnętrzu i na obudowie może skraplać się para wodna. W takim przypadku należy aparat włożyć do opakowania lub torby plastikowej i wyjąć go dopiero po zrównaniu temperatury aparatu i otoczenia.
- Chronić aparat przed zanieczyszczeniami, kurzem, piaskiem, pyłami, wodą, toksycznymi gazami, solami itp., ponieważ mogą one uszkodzić aparat. Jeżeli aparat zostanie zamoczony przez deszcz lub krople wody, należy go wysuszyć.
- Patrz "Zalecenia przy używaniu kart pamięci SD" (str.30), aby uzyskać informacje dotyczące kart pamięci SD.
- Aby usunąć kurz z obiektywu i okienka celownika, należy stosować pędzelek. Nie wolno używać pojemnika ze sprężonym powietrzem, gdyż może to spowodować uszkodzenie obiektywu.
- Nie należy naciskać na wyświetlacz LCD. Może to spowodować pęknięcie lub nieprawidłowe działanie.

Rejestracja produktu

W trosce o zapewnienie lepszej obsługi prosimy o wypełnienie karty rejestracyjnej produktu, którą można znaleźć na płycie CD-ROM dostarczonej wraz z aparatem lub w witrynie internetowej firmy PENTAX. Dziękujemy za współpracę.

Więcej informacji zawiera Instrukcja obsługi oprogramowania PENTAX PHOTO Browser 3/ PENTAX PHOTO Laboratory 3 (użytkownicy systemu Windows: str. 9, użytkownicy systemu Mac OS: str. 10).

Spis treści

BEZPIECZNE UŻYWANIE APARATU	1
INFORMACJE DOTYCZĄCE APARATU	1
ZALECENIA DOTYCZĄCE BATERII.....	2
Zalecenia dotyczące posługiwania się aparatem	2
Spis treści	4
Układ instrukcji obsługi	9
Przed użyciem aparatu	11
Charakterystyka aparatu <i>K100D Super</i>	12
Sprawdzanie zawartości opakowania	13
Nazwy elementów	14
Aparat	14
Wskazania na monitorze LCD	16
Wskaźniki w celowniku	20
Wskaźniki na wyświetlaczu LCD	22
Przygotowanie	23
Mocowanie paska	24
Wkładanie baterii	25
Baterie	26
Wskaźnik poziomu naładowania baterii	27
Orientacyjna liczba zdjęć i czas odtwarzania (nowe baterie)	27
Użycie zasilacza (opcja)	28
Wkładanie i wyjmowanie karty pamięci SD	29
Rozdzielczość i poziom jakości	31
Włączanie i wyłączanie aparatu	32
Ustawienia początkowe	33
Ustawianie języka interfejsu	33
Ustawienie daty i czasu	35
Mocowanie obiektywu	37
Regulacja dioptrii w celowniku	39

Podstawowe operacje	41
Podstawowe funkcje robienia zdjęć	42
Trzymanie aparatu.....	42
Wybór optymalnych ustawień przez aparat.....	43
Robienie zdjęć z użyciem funkcji redukcji drgań	47
Włączanie funkcji redukcji drgań.....	48
Ustawianie funkcji redukcji drgań.....	49
Wybór właściwego trybu robienia zdjęć dla fotografowanej sceny	50
Wybieranie trybu robienia zdjęć.....	51
Używanie obiektywu zoom	53
Użycie wbudowanej lampy błyskowej	54
Inne tryby robienia zdjęć	58
Zdjęcia seryjne.....	58
Zdjęcia z samowyzwalaczem.....	60
Robienie zdjęć z użyciem pilota zdalnego sterowania (pilota zdalnego sterowania F: sprzedawany oddzielnie).....	64
Użycie funkcji podnoszenia lustra do zapobiegania drganiom aparatu.....	67
Odtwarzanie zdjęć	68
Odtwarzanie zdjęć.....	68
Powiększanie wyświetlanych zdjęć.....	70
Wyświetlanie dziewięciu zdjęć.....	71
Pokaz slajdów.....	73
Łączenie aparatu z urządzeniami AV	75
Przetwarzanie zdjęć z użyciem filtrów	76
Kasowanie zdjęć	79
Kasowanie pojedynczego zdjęcia.....	79
Kasowanie wszystkich zdjęć.....	80
Kasowanie wybranych zdjęć (poprzez ekran dziewięciu zdjęć).....	81
Zabezpieczenie zdjęć przed skasowaniem.....	83
Ustawienia wydruku (DPOF)	85
Drukowanie pojedynczych zdjęć.....	85
Ustawienia dla wszystkich zdjęć.....	86

Drukowanie za pomocą PictBridge	88
Ustawienie [Transfer Mode]	89
Łączenie aparatu z drukarką	90
Drukowanie pojedynczych zdjęć	91
Drukowanie wszystkich zdjęć	93
Drukowanie zdjęć z użyciem ustawień DPOF	95
Odłączanie kabla USB	95

Przegląd menu 97

Użycie funkcji przycisków	98
Tryb robienia zdjęć	98
Tryb odtwarzania	100

Użycie menu	102
Sposób obsługi menu	102
Pozycje ustawień menu [📷 Rec. Mode] (Tryb rej.)	104
Pozycje ustawień menu [▶ Playback] (Odtwarzanie)	104
Pozycje ustawień menu [⚙️ Set-up] (Ustawienie)	105
Pozycje ustawień menu [C Custom Setting] (Ustawienie użytkownika)	106

Użycie menu Fn	108
Tryb robienia zdjęć	108
Tryb odtwarzania	109

Użycie pokrętki trybów	110
-------------------------------------	------------

Opis funkcji 113

Ustawianie rozdzielczości i jakości	114
Ustawienie odcieni zdjęcia	114
Ustawienie rozdzielczości	115
Ustawienie poziomu jakości	116
Ustawienie nasycenia/ostrości/kontrastu	117
Ustawienie balansu bieli	118
Ustawienie czułości	121
Ustawienie przestrzeni barw	123

Ustawianie ostrości	124
Użycie automatyki ostrości	124
Ustawianie trybu automatyki ostrości	127
Wybierania pola ostrości (AF Point)	128
Blokowanie ostrości (blokada ostrości)	130
Ręczne ustawienie ostrości (ręczny tryb ustawiania ostrości)	132

Ustawienie ekspozycji	134
Efekt przysłony i czasu migawki	134
Wybieranie metody pomiaru	136
Zmiana trybu ekspozycji	138
Ustawienie ekspozycji.....	147
Zmiana ekspozycji i robienie zdjęć (Auto Bracket (Autobracketing))	149
Sprawdzanie kompozycji, ekspozycji i ostrości przed zrobieniem zdjęcia.....	152
Wyświetlanie podglądu	152
Wybieranie metody podglądu	153
Użycie wbudowanej lampy błyskowej.....	154
Kompensacja ustawień błysku.....	154
Robienie zdjęć podczas ładowania lampy błyskowej	155
Charakterystyka błysku w różnych trybach ekspozycji	155
Odległość i przysłona podczas korzystania z wbudowanej lampy błyskowej.....	156
Zgodność obiektów DA, D FA, FA J, FA i F z wbudowaną lampą błyskową	158
Użycie zewnętrznej lampy błyskowej (opcja).....	160
Ustawienia podczas odtwarzania	167
Zmiana metody wyświetlania w trybie odtwarzania	167
Ustawienie przerwy dla pokazu slajdów	168
Ustawienia aparatu	169
Formatowanie karty pamięci SD.....	169
Włączenie i wyłączenie dźwięków	170
Zmiana daty i czasu oraz formatu wyświetlania	170
Ustawienie czasu na świecie	171
Ustawienie języka interfejsu	174
Włączanie i wyłączanie wyświetlania podpowiedzi.....	174
Ustawienie jasności monitora LCD	175
Wybór formatu sygnału wyjścia wideo	175
Funkcja automatycznego wyłączenia	176
Wybieranie nazwy folderu.....	176
Resetowanie numerów plików	177
Ustawianie wyświetlania natychmiastowego podglądu i podglądu cyfrowego.....	177
Przywracanie ustawień domyślnych.....	179
Resetowanie menu Rec. Mode/Playback/Set-up	179
Resetowanie menu funkcji użytkownika	180

Załącznik	181
Ustawienia domyślne	182
Funkcje aparatu dostępne z różnymi obiektywami	186
Uwagi dotyczące pozycji menu [Using Aperture Ring]	188
Czyszczenie matrycy CCD	189
Usunięcie kurzu za pomocą drgań matrycy CCD	189
Usunięcie kurzu za pomocą dmuchawy	190
Akcesoria opcjonalne	192
Komunikaty o błędach	194
Problemy	196
Dane techniczne	199
Dane techniczne pilota zdalnego sterowania F (opcja)	201
Glosariusz	202
Indeks	206
GWARANCJA	210

Układ instrukcji obsługi

Instrukcja obsługi zawiera następujące rozdziały.

1 Przed użyciem aparatu

Przedstawia cechy aparatu, akcesoria i nazwy poszczególnych części.

2 Przygotowanie

Opisuje wszystkie czynności, jakie należy wykonać po zakupieniu aparatu i przed rozpoczęciem robienia zdjęć. Należy zapoznać się z treścią tego rozdziału i postępować zgodnie z instrukcjami.

3 Podstawowe operacje

Opisuje procedury służące do robienia, wyświetlania i drukowania zdjęć. Należy zapoznać się z treścią tego rozdziału, aby poznać podstawowe operacje związane z fotografowaniem, odtwarzaniem i drukowaniem.

4 Przegląd menu

Przedstawia funkcje aparatu *K100D Super* według poszczególnych przycisków i menu.



5 Opis funkcji

Przedstawia funkcje pozwalające lepiej wykorzystać możliwości aparatu *K100D Super*.

6 Załącznik

Przedstawia metody rozwiązywania problemów, omawia opcjonalnie akcesoria i zapewnia dodatkowe informacje.

Symbole używane w niniejszej instrukcji obsługi zostały opisane poniżej.

	Wskazuje numer strony z wyjaśnieniem czynności.
	Zawiera przydatne informacje.
	Wskazuje zalecenia związane z obsługą aparatu.

Notatki

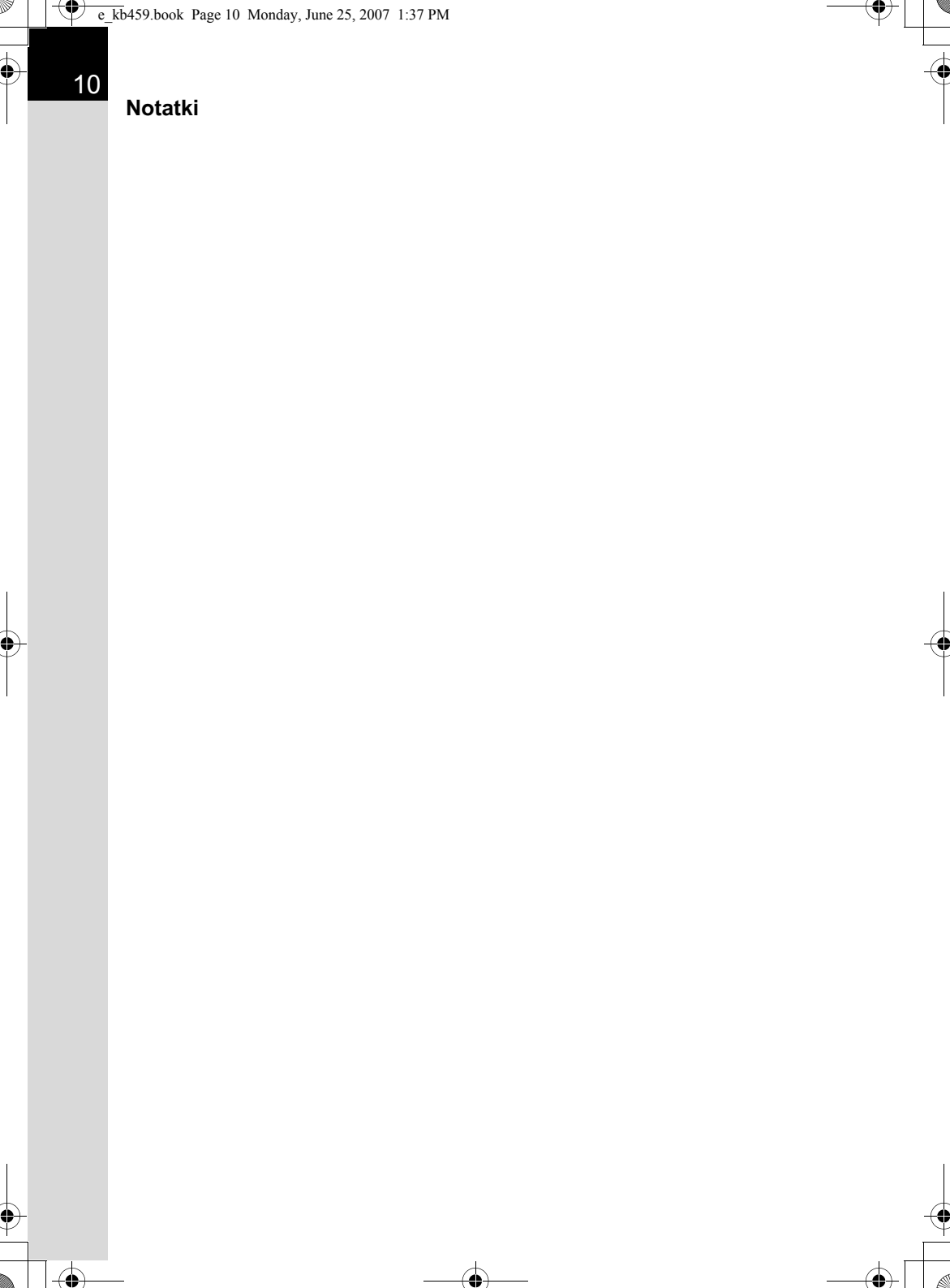

1 Przed użyciem aparatu

Przed rozpoczęciem korzystania z aparatu należy sprawdzić zawartość opakowania i zapoznać się z nazwami elementów aparatu.

Charakterystyka aparatu <i>K100D Super</i>	12
Sprawdzanie zawartości opakowania	13
Nazwy elementów	14

Charakterystyka aparatu *K100D Super*

1

Przed użyciem aparatu

- Matryca CCD 23,5x15,7 z 6,1 milionami efektywnych pikseli zapewnia dużą precyzję i szeroki zakres dynamiczny.
- Aparat został wyposażony w funkcję Shake Reduction (SR) – system redukcji drgań poprzez przesuwanie matrycy CCD. Za jego pomocą można robić ostre zdjęcia z minimalnymi drganiami aparatu niezależnie od używanego typu obiektywu.
- Matryca CCD jest pokryta specjalną powłoką SP chroniącą przed gromadzeniem się kurzu. Funkcja usuwania kurzu wprawia w drgania matrycę CCD, aby usunąć nagromadzony kurz.
- Aparat jest wyposażony w czujnik automatyki ostrości z 11 punktami ostrości. Dziewięć środkowych punktów tworzy szerokie pole krzyżowe ustawiania ostrości.
- Aparat posiada ulepszoną funkcję ręcznego ustawiania ostrości przy użyciu celownika podobnego do celowników tradycyjnych lustrzanek 35 mm, ale z powiększeniem 0,85x i polem widzenia 96%. Dostępna jest także funkcja, dzięki której nakładane punkty ostrości są podświetlane kolorem czerwonym.
- Aparat wykorzystuje baterie CR-V3, litowe baterie AA, ładowane baterie Ni-MH lub baterie alkaliczne AA.
- Duży monitor LCD o przekątnej 2,5 cala z 210 000 pikselami i funkcją regulacji jasności umożliwia wyświetlanie obrazu o wysokiej precyzji i szerokim polu widzenia.
- Funkcja cyfrowego podglądu umożliwia sprawdzenie zdjęcia w celu upewnienia się, że osiągnięto żądany wynik.
- Aparat zapewnia ciche i płynne działanie automatyki ostrości w przypadku użycia obiektywów z silnikiem ultradźwiękowym.

Obszar zdjęcia (kął widzenia) będzie się różnił w przypadku aparatu *K100D Super* i lustrzanki 35 mm, nawet jeśli używane są te same obiektywy, ponieważ formaty filmu 35 mm i matrycy CCD różnią się.

Rozmiary dla filmu 35 mm i matrycy CCD

Film 35 mm : 36x24 mm
K100D Super CCD : 23,5x15,7 mm

Ponieważ kąty patrzenia są równe, ogniskowa obiektywu aparatu 35 mm musi być około 1,5 razy większa niż w przypadku aparatu *K100D Super*. Aby uzyskać ogniskową dla tego samego obszaru, należy podzielić ogniskową obiektywu 35 mm przez 1,5.

Przykład Aby zrobić identyczne zdjęcie jak w przypadku obiektywu 150 mm używanego z aparatem 35 mm

$$150 \div 1,5 = 100$$

Aparat *K100D Super* wymaga użycia obiektywu 100 mm.

Ogniskową obiektywu używanego z aparatem *K100D Super* należy pomnożyć przez 1,5, aby ustalić ogniskową dla aparatu 35 mm.

Przykład Jeśli z aparatem *K100D Super* używany je *K100D Super* obiektyw 300 mm

$$300 \times 1,5 = 450$$

Ogniskowa stanowi odpowiednik obiektywu 450 mm używanego z aparatem 35 mm.

Sprawdzanie zawartości opakowania

Następujące akcesoria znajdują się w opakowaniu z aparatem.
Należy sprawdzić, czy wszystkie akcesoria zostały dołączone.



Pokrywa stopki ze stykami F_k
(zainstalowana na aparacie)

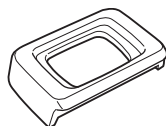

Osłona oka F_o
(zainstalowana na aparacie)



Osłona celownika ME



Pokrywa montowania korpusu
(zainstalowana na aparacie)

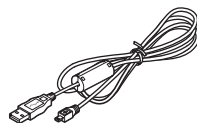

Kabel USB
I-USB17

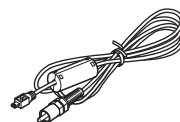

Kabel wideo
I-VC28

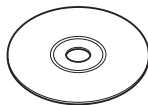

Oprogramowanie (CD-ROM)
S-SW55

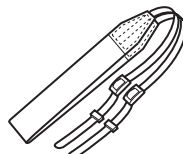

Pasek
O-ST53 (*)



Baterie alkaliczne AA*
(cztery)



Instrukcja obsługi
(ten podręcznik)

* Baterie znajdujące się w opakowaniu z aparatem służą do sprawdzenia funkcji tego aparatu.

1

Przed użyciem aparatu

Nazwy elementów

Aparat

1

Przed użyciem aparatu

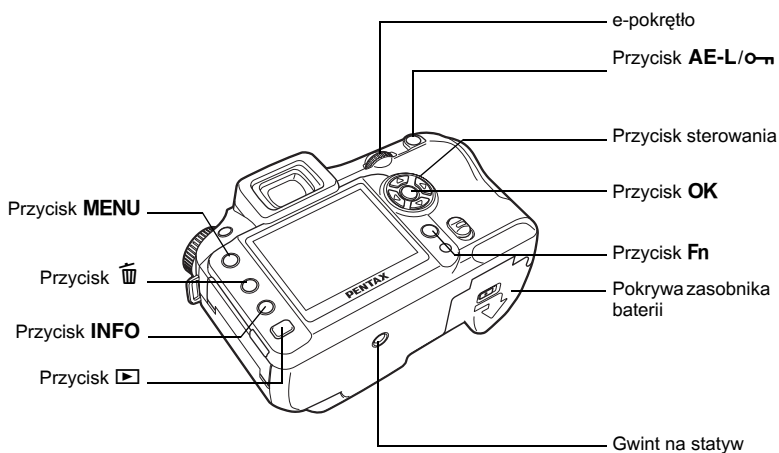
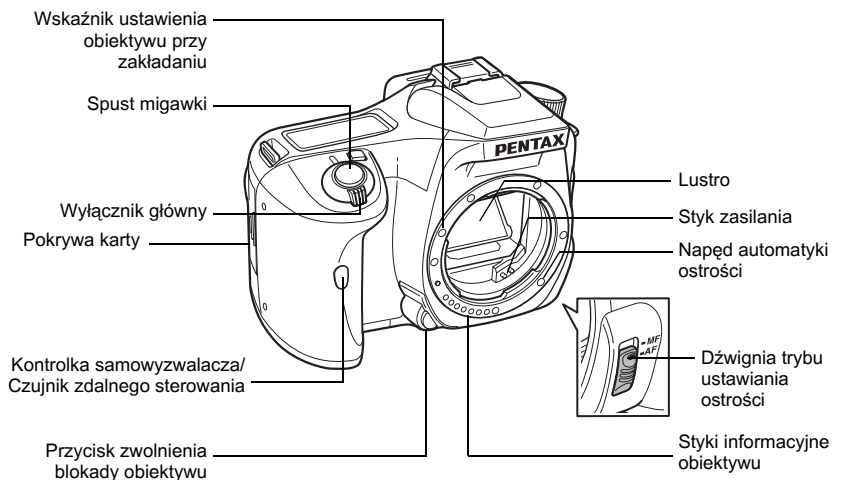

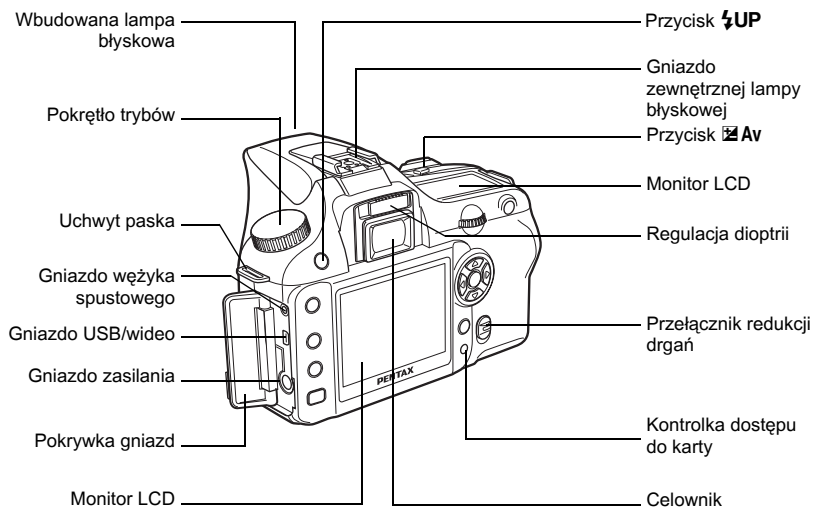

1

Przed użyciem aparatu

Wskazania na monitorze LCD

Następujące wskaźniki są wyświetlane na monitorze LCD w zależności od stanu aparatu.

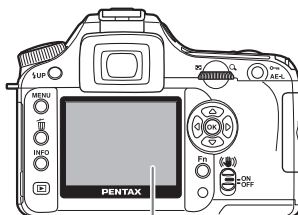

Monitor LCD

1

Przed użyciem aparatu

Kiedy aparat jest włączony lub podczas obsługi pokrętki trybów

Podpowiedzi są wyświetlane na monitorze LCD przez trzy sekundy po włączeniu aparatu lub ustawieniu pokrętki trybów.



Wybierz wartość Off dla ustawienia [Guide display] w menu [X Set-up] (Ustawienie), aby wskaźniki nie były wyświetlane. (str.105)

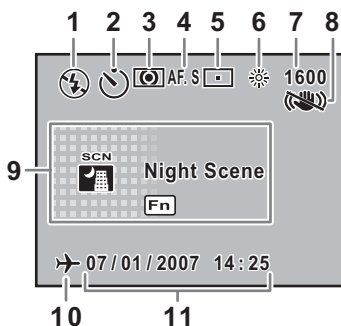

- 1 Tryb błysku (wyświetlany jest aktywny tryb) (str.54)
- 2 Tryb rejestracji (str.108)
- 3* Pomiar ekspozycji (str.136)
- 4 Tryb automatki ostrości)(str.127)
- 5* Przelążanie punktu automatki ostrości (str.128)
- 6* Balans bieli (str.118)
- 7* Czulość (str.121)
- 8* Tryb redukcji drgań (str.47)
- 9 Tryb robienia zdjęć, tryb sceny (str.110)
- 10* Ekran ostrzeżenia czasu na świecie (str.171)
- 11 Data i czas (str.170)

* Wskaźniki 3, 5, 6 i 7 są wyświetlane tylko w przypadku wybrania ustawienia innego niż domyślne. Wskaźnik 8 pojawia się tylko wtedy, gdy funkcja redukcji drgań jest wyłączona. Wskaźnik 10 jest wyświetlany tylko wtedy, gdy włączony został czas na świecie.

Tryb robienia zdjęć

Naciśnij przycisk **INFO** w trybie robienia zdjęć, aby przez 15 sekund wyświetlać na monitorze LCD ustawienia funkcji robienia zdjęć.

● Szczegółowe informacje

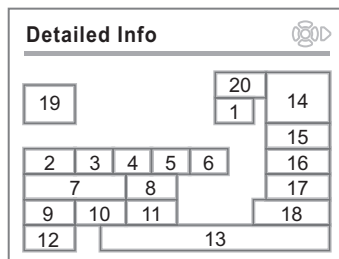
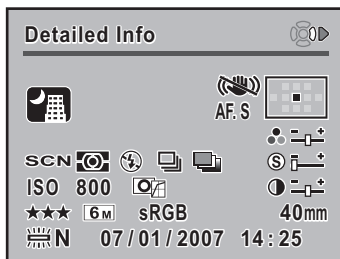

- | | |
|--------------------------------------|---------------------------------------------------|
| 1 Tryb automatyki ostrości (str.127) | 11 Przestrzeń barw (str.123) |
| 2 Pozycja pokręćła trybów (str.110) | 12 Balans bieli (str.118) |
| 3 Pomiar ekspozycji (str.136) | 13 Data i czas (str.170) |
| 4 Tryb błysku (str.54) | 14 Położenie punktu automatyki ostrości (str.128) |
| 5* Tryb rejestracji (str.108) | 15 Nasycenie (str.117) |
| 6* Autobracketing (str.151) | 16 Ostrość (str.117) |
| 7 Czulość ISO (str.121) | 17 Kontrast (str.117) |
| 8 Odcienie zdjęcia (str.114) | 18 Długość ogniskowej |
| 9 Jakość (str.116) | 19* Tryb sceny (str.50) |
| 10 Rozdzielczość (str.115) | 20 Tryb redukcji drgań (str.47) |

* Wskaźniki 5 i 6 nie są wyświetlane jednocześnie. W danym momencie widoczny jest tylko jeden z tych wskaźników. Wskaźnik 19 jest wyświetlany tylko w trybie sceny.

Naciśnij przycisk sterowania (INFO), aby wyświetlić opis ustawionego trybu robienia zdjęć.

● Opis ustawionego trybu robienia zdjęć

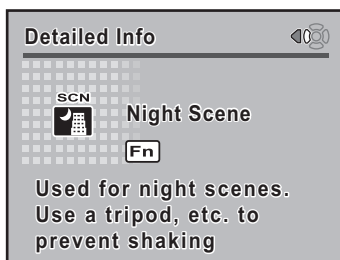

Tryb odtwarzania

Aparat przełącza się pomiędzy ekranami przy każdym naciśnięciu przycisku **INFO** w czasie odtwarzania. Ekran są przełączane w następującej kolejności: [Standard] (Standardowy) Display, [Histogram] (Wykres) Display, [Detailed Information] Display i [No info. Display] (Brak informacji) (tylko zdjęcie).

1

Przed użyciem aparatu



Wyświetlane informacje można zmieniać, naciskając przycisk . (str.167)

● Szczegółowe informacje

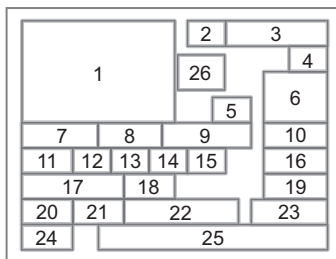
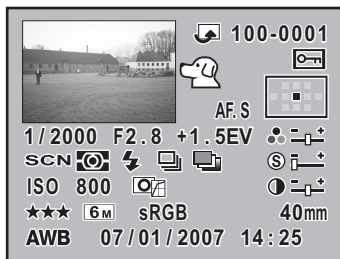

- | | | | |
|-----|----------------------------------------------------|-----|--------------------------------|
| 1 | Zrobione zdjęcie | 14* | Tryb rejestracji (str.108) |
| 2 | Ikona obrotu (str.69) | 15* | Autobracketing (str.151) |
| 3 | Numer folderu zdjęć i numer pliku (str.176, 177) | 16 | Ostrość (str.117) |
| 4 | Ikona zabezpieczenia (str.83) | 17 | Czułość ISO (str.121) |
| 5 | Tryb automatyki ostrości (str.127) | 18 | Odcienie zdjęcia (str.114) |
| 6 | Informacja o punkcie automatyki ostrości (str.128) | 19 | Kontrast (str.117) |
| 7 | Czas migawki (str.140) | 20 | Jakość (str.116) |
| 8 | Wartość przysłony (str.142) | 21 | Rozdzielczość (str.115) |
| 9 | Kompensacja ekspozycji (str.147) | 22 | Przestrzeń barw (str.123) |
| 10 | Nasycenie (str.117) | 23 | Długość ogniskowej |
| 11 | Pozycja pokręćła trybów (str.110) | 24 | Balans bieli (str.118) |
| 12 | Pomiar ekspozycji (str.136) | 25 | Zapisana data i czas (str.170) |
| 13* | Tryb błysku (str.54) | 26* | Tryb sceny (str.50) |

* Wskaźnik 13 jest wyświetlany tylko dla zdjęć zrobionych z użyciem lampy błyskowej. Wskaźniki 14 i 15 nie są wyświetlane jednocześnie. W danym momencie widoczny jest tylko jeden z tych wskaźników. Wskaźnik 26 jest wyświetlany tylko w trybie sceny.

● Wykres

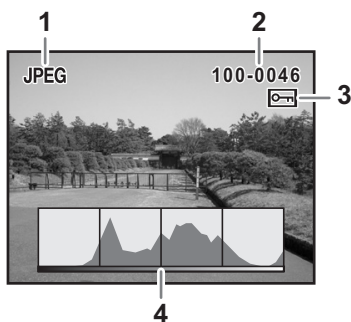

- 1 Jakość zdjęcia (typ pliku zdjęcia)
- 2 Numer folderu zdjęć i numer pliku (str.176, str.177)
- 3 Ikona zabezpieczenia (str.83)
- 4 Histogram (Wykres) (str.167)



- Obszary, w których nastąpiła nadmierna ekspozycja, migają, jeśli włączono ostrzeżenie [Bright Portion] (Jasny obszar) na ekranie [Plybk dsply mthd] (Metoda odtwarzania) w menu [▶ Playback] (Odtwarzanie). (str.167)
- Naciśnij przycisk sterowania (◀▶) na ekranie wykresu, aby przesunąć wykres w górę lub w dół.

Wskaźniki w celowniku

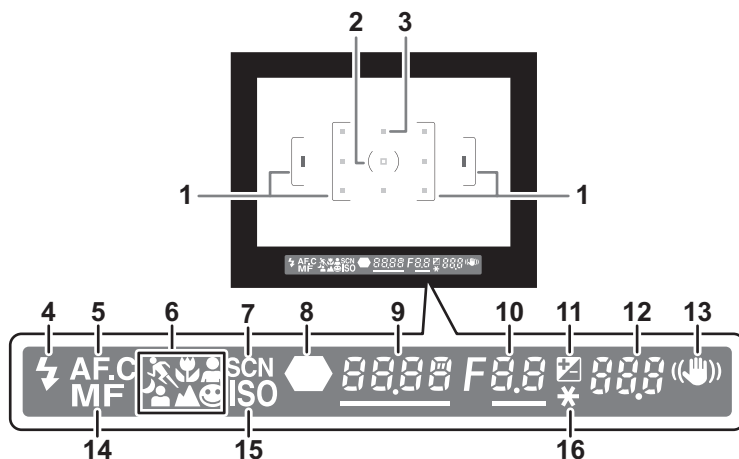

- 1 Ramka automatyki ostrości. (str.39)
- 2 Ramka pomiaru punktowego. (str.136)
- 3 Punkt automatyki ostrości. (str.128)
- 4 Stan lampy błyskowej. (str.54)
Wyświetlany, kiedy lampa błyskowa jest dostępna i zalecane jest wykonanie błysku, ale błysk nie został ustawiony.
- 5 Tryb ciągły. (str.127)
Wyświetlany, kiedy tryb [AF Mode] (Tryb automatyki ostrości) w menu [Rec. Mode] (Tryb rej.) jest ustawiony na **AFC** (tryb ciągły).
- 6 Ikona trybu zdjęć. (str.50)
Wyświetlana jest ikona używanego trybu zdjęć.
👤 (Moving Object (Ruchomy obiekt)), 📖 (Macro (Makro)), 👤 (Portrait (Portret)), 😊 (tryb normalny w **AUTO PICT**), 🌙 (portret nocny), 🏔️ (pejzaż).
- 7 Ikona trybu sceny. (str.50)
Wyświetlana podczas robienia zdjęć w trybie sceny.
- 8 Wskaźnik ostrości. (str.44)
Wyświetlany, kiedy zdjęcie jest ostre.
- 9 Czas migawki (str.140)/potwierdzenie czułości.
Czas migawki podczas robienia zdjęć lub ustawiania (oznaczany podkreśleniem, kiedy czas migawki można zmienić za pomocą e-pokrętła).
Czułość jest wyświetlana, jeśli pozycję [OK btn when shooting] (Przycisk OK podczas robienia zdjęć) ustawiono na wartość [Confirm Sensitivity] (Potwierdzenie czułości) i naciśnięto przycisk **OK**. (str.126)

- 10** Wartość przysłony. (str.142)
Wartość przysłony podczas robienia zdjęć lub ustawiania (oznaczana podkreśleniem, kiedy przysłonę można zmienić za pomocą e-pokrętła).
- 11** Kompensacja ekspozycji. (str.147)
Wyświetlany, kiedy funkcja kompensacji ekspozycji jest dostępna lub używana.
Miga powoli podczas kompensacji błysku.
Miga szybko podczas kompensacji ekspozycji i błysku.
Ustawiona wartość pojawia się w miejscu, w którym wyświetlana jest liczba zdjęć do zapisania.
- 12** Liczba zdjęć do zapisania/Kompensacja ekspozycji
Wyświetla liczbę zdjęć, które można zapisać przy użyciu bieżącego ustawienia jakości i rozdzielczości.
Wyświetla liczbę zdjęć, które można zapisać w trybie zdjęć seryjnych. (str.106)
Wartość kompensacji ekspozycji jest wyświetlana podczas zmiany ustawienia ekspozycji. (str.139)
Różnica w stosunku do właściwej wartości ekspozycji jest wyświetlana, jeśli ustawiono tryb ekspozycji **M**. (str.144)
- 13** Ekran redukcji drgań (str.47)
Wyświetlany podczas korzystania z funkcji redukcji drgań.
- 14** Ręczne ustawianie ostrości (str.132)
Wyświetlany, kiedy tryb ostrości jest ustawiony na **MF**.
- 15** Ostrzeżenie o czułości ISO. (str.122)
Wyświetlany po przekroczeniu wartości ostrzeżenia.
- 16** Wskaźnik blokady ekspozycji. (str.148)
Wyświetlany w przypadku blokady ekspozycji.



- Czerwone oznaczenie punktu automatyki ostrości rozjaśnia się po naciśnięciu spustu migawki do połowy. (str.128)
- Jeśli pozycję [OK btn when shooting] (Przycisk OK podczas robienia zdjęć) ustawiono na wartość [Confirm Sensitivity] (Potwierdzenie czułości) w menu [C Custom Setting] (Ustawienie użytkownika), naciśnij przycisk **OK**, aby wyświetlić czułość w celowniku. (str.126)

Wskaźniki na wyświetlaczu LCD

Następujące informacje są wyświetlane na wyświetlaczu LCD na górze aparatu.

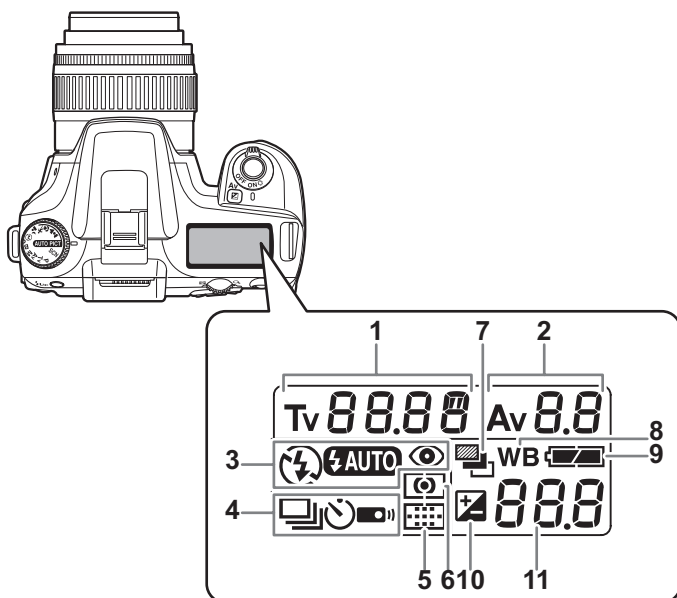

- | | |
|---------------------------------------------------------------------------------------------------------------------------------------------------------------------------------------------------------------------------------------------------------------------------------------------------------------------------------------------------------------------------------------------------------------------------------------------------------------------------------------------------------------------------------------------------------|--------------------------------------------------------------------------------------------------------------------------------------------------------------------------------------------------------------------------------------------------------------------------------------------------------------------------------------------------------------------------------------------------------------------------------------------------------------------------------------------------------------------------------------------------------------------------------------------------------------------------------------------------------------|
| <p>1 Czas migawki (str.140)</p> <p>2 Wartość przysłony (str.142)</p> <p>3 Tryb błysku (str.54)</p> <p>⚡ : Wbudowana lampa błyskowa jest gotowa (miganie oznacza, że należy użyć lampy błyskowej lub używany jest niezgodny obiekt)</p> <p>⊞ : Błysk wyłączony</p> <p>⚡AUTO : Błysk automatyczny</p> <p>👁️ : Błysk włączony z funkcją redukcji efektu czerwonych oczu</p> <p>4 Tryb rejestracji (str.108)</p> <p>☐ : Pojedyncze zdjęcie</p> <p>📷 : Zdjęcia seryjne</p> <p>🕒 : Samowyzwalacz</p> <p>📡 : Zdalne sterowanie</p> | <p>5 Informacja o punkcie automatyki ostrości (str.128)</p> <p>Brak wskaźnika : Auto</p> <p>📷 : Wybór</p> <p>☐ : Centralny</p> <p>6 Pomiar ekspozycji (str.136)</p> <p>Brak wskaźnika : Pomiar wielosegmentowy</p> <p>👁️ : Pomiar centralnoważony</p> <p>☐ : Pomiar punktowy</p> <p>7 Auto bracket (str.151)</p> <p>8 Balans bieli (str.118) (nie jest wyświetlany w przypadku ustawienia Auto)</p> <p>9 Poziom baterii</p> <p>10 Kompensacja ekspozycji (str.147)</p> <p>11 Liczba zdjęć do zapisania/wartość kompensacji ekspozycji/PC (Pb) (PC = komputer osobisty (pamięć masowa), Pb = PictBridge)</p> |
|---------------------------------------------------------------------------------------------------------------------------------------------------------------------------------------------------------------------------------------------------------------------------------------------------------------------------------------------------------------------------------------------------------------------------------------------------------------------------------------------------------------------------------------------------------|--------------------------------------------------------------------------------------------------------------------------------------------------------------------------------------------------------------------------------------------------------------------------------------------------------------------------------------------------------------------------------------------------------------------------------------------------------------------------------------------------------------------------------------------------------------------------------------------------------------------------------------------------------------|

2 Przygotowanie

Rozdział ten opisuje wszystkie czynności, jakie należy wykonać po zakupieniu aparatu i przed rozpoczęciem robienia zdjęć. Należy zapoznać się z treścią tego rozdziału i postępować zgodnie z instrukcjami.

Mocowanie paska	24
Wkładanie baterii	25
Wkładanie i wyjmowanie karty pamięci SD	29
Włączanie i wyłączanie aparatu	32
Ustawienia początkowe	33
Mocowanie obiektywu	37
Regulacja dioptrii w celowniku	39

Mocowanie paska

- 1** Przełóż koniec paska przez oczko paska, a następnie przymocuj go wewnątrz sprzączki.

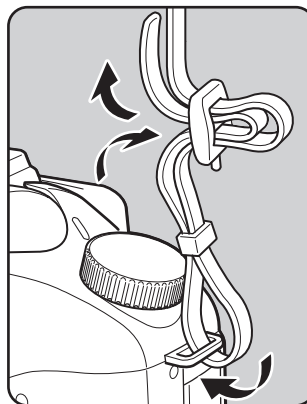

- 2** Przełóż drugi koniec paska przez drugie oczko w aparacie, a następnie przymocuj go wewnątrz sprzączki.

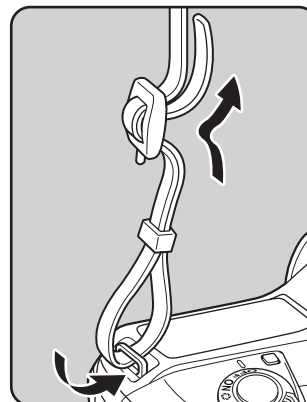

Wkładanie baterii

25

Włóż baterie do aparatu. Użyj dwóch baterii CR-V3 lub czterech baterii litowych, baterii Ni-MH lub baterii alkalicznych AA.

Znajdujące się w opakowaniu z aparatem baterie alkaliczne AA służą do sprawdzenia funkcji tego aparatu, ale możliwe jest użycie również innych zgodnych typów baterii. Patrz "Baterie" (str.26), aby uzyskać szczegółowe informacje na temat zgodnych typów baterii i sposobów ich użycia.



- Baterie CR-V3, litowe baterie AA i alkaliczne baterie AA, które są zgodne z tym aparatem, nie mogą być ładowane.
- Nie należy otwierać pokrywki baterii i wyjmować baterii, kiedy aparat jest włączony.
- Kiedy nie zamierzasz używać aparatu przez długi okres czasu, wyjmij baterie. Baterie mogą wyciekać.
- Jeśli ustawienia danych i czasu zostaną skasowane, kiedy po długim czasie włożysz nowe baterie, postępuj zgodnie z poniższą instrukcją "Ustawienie daty i czasu". (str.35)
- Prawidłowo włóż baterie. Baterie włożone niepoprawnie mogą być przyczyną poważnych uszkodzeń aparatu. Przed włożeniem wytrzyj elektrody baterii.
- Wszystkie baterie należy wymieniać w tym samym czasie. Nie wolno używać baterii różnych marek, typów lub baterii starych z nowymi.

2

Przygotowanie

- Otwórz pokrywkę zasobnika baterii poprzez naciśnięcie i przytrzymanie dźwigni blokady pokrywki w sposób pokazany na rysunku (1), a następnie przesunięcie pokrywki w kierunku obiektywu (2) i uniesienie jej.**

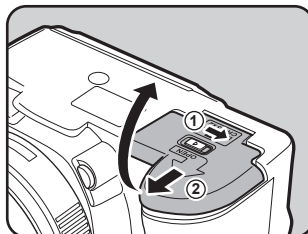

- Włóż baterie zgodnie z symbolem +/- w zasobniku baterii.**

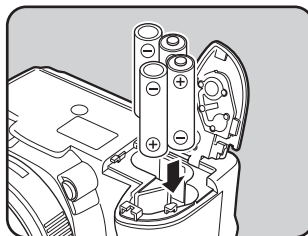

- 3** Aby zamknąć pokrywę zasobnika baterii, naciśnij baterie pokrywką (1) i przesunij ją w sposób pokazany na rysunku (2).

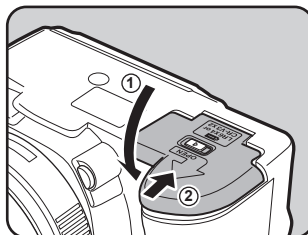

2

Przygotowanie



- Kiedy korzystasz z aparatu przez długi okres czasu, użyj opcjonalnego zasilacza. (str.28)
- Sprawdź położenie baterii, jeśli po ich wymianie aparat nie działa prawidłowo.



Dokładnie zamknij pokrywę zasobnika baterii. Aparat nie włączy się, jeśli pokrywka jest otwarta.

Baterie

W aparacie można użyć czterech różnych typów baterii. Wydajność baterii jest zależna od jej typu. Należy wybrać najlepszy typ baterii do własnych zastosowań.

CR-V3*	Bateria CR-V3 zapewnia długi czas pracy i może być wykorzystywana w czasie podróży.
Ładowane baterie Ni-MH AA	Te baterie można wielokrotnie ładować, przez co są bardzo ekonomiczne. Wymagana jest dostępna w sklepach ładowarka, która obsługuje dane baterie.
Litowe baterie AA	Zalecane w chłodnym klimacie.
Alkaliczne baterie AA	Dostarczone wraz z aparatem. Baterie tego typu są łatwo dostępne, na przykład kiedy normalne baterie zostaną wyczerpane, ale w niektórych warunkach mogą nie obsługiwać wszystkich funkcji aparatu. Zalecane do użytku tylko w sytuacjach awaryjnych lub do sprawdzania działania aparatu.





* Baterie CR-V3 są dostępne w dwóch typach: z możliwością ładowania i bez tej opcji. W tym aparacie używane są tylko baterie CR-V3 bez możliwości ładowania.



Baterie nikloowo-manganowe i ładowane baterie CR-V3 mogą spowodować uszkodzenie ze względu na charakterystykę napięcia, przez co ich użycie nie jest zalecane.

Wskaźnik poziomu naładowania baterii

Pozostały poziom baterii można sprawdzić za pomocą wskaźnika  wyświetlanego na wyświetlaczu LCD.

	pali się	: Bateria jest w pełni naładowana.
↓		
	pali się	: Moc baterii słabnie.
↓		
	pali się	: Bateria jest prawie pusta.
↓		
	miga	: Aparat wyłącza się po wyświetleniu tego komunikatu.

Orientacyjna liczba zdjęć i czas odtwarzania (nowe baterie)

Baterie (temperatura)	Normalny tryb zdjęć	Zdjęcia z błyskiem		Czas odtwarzania
		50% czasu	100% czasu	
CR-V3 (23°C)	730	630	480	700 minut
	(0°C)	300	210	180
Baterie litowe AA (23°C)	660	570	450	470 minut
	(0°C)	520	360	310
Ładowalne baterie AA (NiMH 2500mAh) (23°C)	430	300	260	350 minut
	(0°C)	350	250	200
Baterie alkaliczne AA (23°C)	80	60	40	140 minut
	(0°C)	Nie dotyczy	Nie dotyczy	Nie dotyczy

Liczbę zdjęć, jaką można zarejestrować za pomocą aparatu (normalna rejestracja, 50% zdjęć z błyskiem), zmierzono zgodnie ze standardami pomiarowymi organizacji CIPA, natomiast pozostałe wartości zmierzono zgodnie ze standardami pomiarowymi firmy PENTAX. Może wystąpić pewne odchylenie od powyższych wyników w zależności od trybu robienia zdjęć oraz od panujących warunków.



- Wydajność baterii zmniejsza się tymczasowo w niskich temperaturach. Jeżeli baterie są używane w zimnym klimacie, przygotuj dodatkowy zestaw baterii i przechowuj je w ciepłe, na przykład w kieszeni. Wydajność baterii powraca do normy po przywróceniu temperatury pokojowej.
- Baterie alkaliczne mogą nie obsługiwać wszystkich funkcji aparatu w niektórych warunkach. Zaleca się ich użycie tylko w sytuacji awaryjnej lub do sprawdzania działania aparatu.
- Kiedy podczas podróży robisz zdjęcia w chłodnym klimacie lub jeśli zamierzasz zrobić dużo zdjęć, pamiętaj o zabraniu dodatkowych baterii.

Użycie zasilacza (opcja)

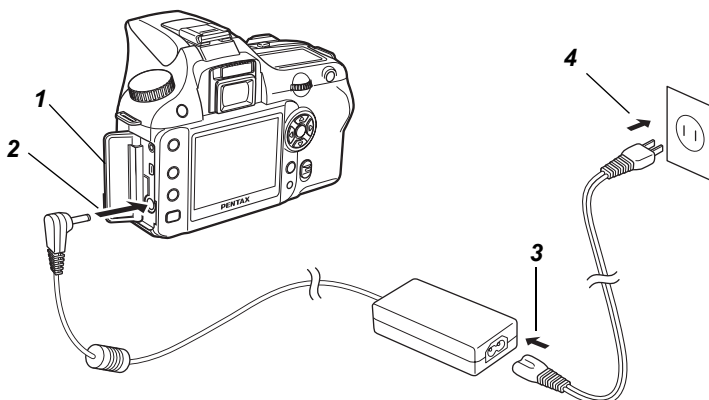

Zalecamy korzystanie z opcjonalnego zasilacza D-AC76, kiedy przez długi okres czasu używasz monitora LCD lub kiedy podłączasz aparat do komputera.

- 1** Upewnij się, że aparat jest wyłączony przed otwarciem pokrywy gniazda.
- 2** Podłącz zasilacz do gniazda zasilania w aparacie.
- 3** Podłącz przewód zasilania do zasilacza.
- 4** Podłącz przewód zasilania do gniazdka.



- Upewnij się, że aparat jest wyłączony przed podłączeniem lub odłączeniem zasilacza.
- Upewnij się, że połączenia pomiędzy aparatem, zasilaczem, gniazdem zasilacza i gniazdkiem są zabezpieczone. Odłączenie podczas zapisywania lub odczytu danych spowoduje uszkodzenie danych lub karty pamięci SD.



- Przed użyciem zasilacza należy zapoznać się z instrukcją obsługi zasilacza D-AC76.
- Podłączenie zasilacza nie spowoduje naładowania baterii w aparacie.

Wkładanie i wyjmowanie karty pamięci SD

Wykonane zdjęcia są zapisywane na karcie pamięci SD. Upewnij się, że aparat jest wyłączony przed włożeniem lub wyjęciem karty pamięci SD (produkt dostępny na rynku).

Caution

- Nie wyjmuj karty pamięci SD, kiedy kontrolka dostępu do karty świeci się.
- Nowe karty pamięci SD oraz karty używane w innych aparatach fotograficznych należy sformatować. Patrz "Formatowanie karty pamięci SD" (str.169), aby uzyskać więcej informacji na ten temat.

- 1** Przesuń pokrywę karty w kierunku wskazywanym przez strzałkę (1) i podnieś ją (2).

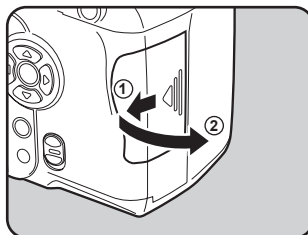

- 2** Wsuń całkowicie kartę pamięci SD etykietą w kierunku monitora LCD.

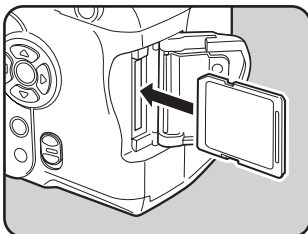

Naciśnij jednokrotnie kartę pamięci SD, aby ją wyjąć.

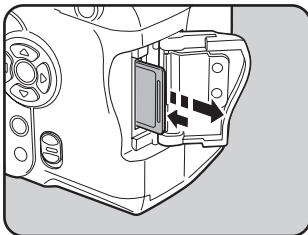

- 3** Zamknij pokrywę karty (1) i przesuń ją w kierunku wskazywanym przez strzałkę (2).

Caution

Dokładnie zamknij pokrywę karty. Aparat nie włączy się, jeśli pokrywka jest otwarta.

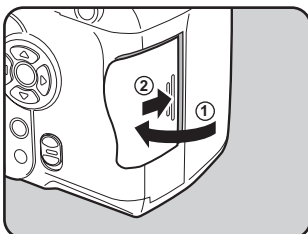

2

Przygotowanie

Zalecenia przy używaniu kart pamięci SD

- Karta pamięci SD jest wyposażona w przełącznik zabezpieczenia przed zapisem. Ustawienie przełącznika w pozycji LOCK zabezpiecza istniejące dane, uniemożliwiając zapis nowych danych, usuwanie istniejących danych i formatowanie karty.
- Należy zachować ostrożność, kiedy karta pamięci SD jest wyjmowana natychmiast po użyciu aparatu, ponieważ może być gorąca.
- Nie wolno wyjmować karty pamięci SD lub wyłączać aparatu w trakcie procesu zapisu danych, odtwarzania zdjęć, albo kiedy aparat jest połączony z komputerem poprzez kabel USB. Może to spowodować uszkodzenie danych lub karty.
- Kart pamięci SD nie należy zginać bądź poddawać silnym wstrząsoms. Nie wolno ich również wystawiać na działanie wody i wysokiej temperatury.
- Nie wolno wyjmować karty pamięci SD podczas formatowania. Może to spowodować uszkodzenie karty.
- Dane przechowywane na karcie pamięci SD mogą zostać skasowane w następujących sytuacjach. PENTAX nie ponosi żadnej odpowiedzialności za dane usunięte
 - (1) w wyniku nieprawidłowej obsługi kart pamięci SD przez użytkownika.
 - (2) spowodowane wystawieniem karty pamięci SD na działanie wyładowań elektrostatycznych lub zakłóceń elektrycznych.
 - (3) kiedy karta nie jest używana przez dłuższy czas.
 - (4) kiedy karta lub bateria zostanie wyjęta podczas zapisu lub odczytu danych na karcie.
- Przechowywane dane mogą ulec uszkodzeniu, jeśli karta pamięci nie była wykorzystywana przez długi czas. Bardzo ważne dane należy regularnie zapisywać jako kopie zapasowe na komputerze.
- Należy unikać używania lub przechowywania karty w miejscach, gdzie może wystąpić szkodliwe działanie prądu stałego lub zakłóceń elektrycznych.
- Należy unikać używania lub przechowywania karty w miejscach, gdzie występują nagłe zmiany temperatur, skraplanie cieczy lub narażonych na bezpośrednie działanie promieni słonecznych.
- Aby uzyskać informacje na temat zgodności kart pamięci SD, należy odwiedzić witrynę internetową firmy PENTAX lub skontaktować się z najbliższym serwisem firmy PENTAX.
- Nowe karty pamięci SD oraz karty używane w innych aparatach fotograficznych należy sformatować.
 - ☞ Formatowanie karty pamięci SD (str. 169)
- Przed wyrzuceniem, oddaniem lub sprzedażą karty pamięci SD należy upewnić się, czy dane na tej karcie zostały całkowicie usunięte lub sama karta została zniszczona, jeśli zawierała osobiste lub poufne informacje. Należy pamiętać, że sformatowanie karty pamięci SD nie powoduje całkowitego usunięcia danych, które mogą być przywrócone przy użyciu dostępnego w sprzedaży oprogramowania. Można dokonać zakupu oprogramowania, które całkowicie usuwa dane. Danymi znajdującymi się na karcie pamięci SD należy zarządzać na własną odpowiedzialność.



Rozdzielczość i poziom jakości

Wybierz ustawienia rozdzielczości (rozmiar) i poziomu jakości (współczynnik kompresji) najlepiej odpowiadające przewidywanym zastosowaniom. Zdjęcia o wyższej rozdzielczości lub poziomie ★ mają lepszą jakość po wydrukowaniu. Liczba zdjęć do zrobienia (czyli liczba zdjęć, które można zapisać na karcie pamięci SD) staje się mniejsza w przypadku plików o dużej wielkości. Jakość zapisanego lub wyświetlanego zdjęcia jest zależna od poziomu jakości, ustawień ekspozycji, rozdzielczości drukarki i wielu innych czynników, co oznacza, że nie ma potrzeby wybierania wyższej rozdzielczości niż jest to wymagane. Na przykład rozmiar **1.5m** (1536x1024) jest wystarczający do drukowania zdjęć o wielkości karty pocztowej. Ustaw rozdzielczości i poziom jakości w zależności od przewidywanego sposobu użycia zdjęcia.

Właściwe ustawienia rozdzielczości i poziomu jakości zdjęć można wybrać w menu [📷 Rec. Mode] (Tryb rej.).

- ☞ Ustawienie rozdzielczości (str.115)
- ☞ Ustawienie poziomu jakości (str.116)

● Rozdzielczość, poziom jakości i orientacyjna liczba zdjęć

Quality level (Jakość) Recorded pixels (Rozdzielczość)	RAW		★★★ Najlepsza		★★ Lepsza		★ Dobra	
	1 GB	512 MB	1 GB	512 MB	1 GB	512 MB	1 GB	512 MB
6m (3008x2008)	90	46	–	–	–	–	–	–
6m (3008x2000)	–	–	330	167	607	311	966	498
4m (2400x1600)	–	–	459	234	807	415	1399	674
1.5m (1536x1024)	–	–	880	453	1397	722	2151	1115

- Powyższe wartości mogą różnić się w zależności od fotografowanego obiektu, panujących warunków, karty pamięci SD itp.

Włączanie i wyłączanie aparatu

1 Ustaw wyłącznik główny w pozycji [On].

Aparat włącza się.

Ustaw wyłącznik główny w pozycji [Off] (Wył.), aby wyłączyć aparat.

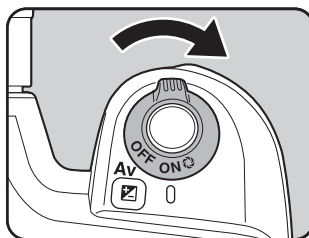

2

Przygotowanie



- Zawsze wyłączaj aparat, jeśli nie jest używany.
- Aparat wyłączy się automatycznie, kiedy w ciągu określonego czasu nie zostanie wykonana żadna operacja. Po automatycznym wyłączeniu aparatu włącz go ponownie lub wykonaj jedną z następujących czynności.
 - Naciśnij spust migawki do połowy.
 - Naciśnij przycisk .
 - Naciśnij przycisk **INFO**.
- Domyślnie aparat wyłącza się automatycznie po upływie 1 minuty braku aktywności. Możesz zmienić to ustawienie za pomocą pozycji [Auto Power Off] (Automatyczne wyłączenie) w menu [X] Set-up] (Ustawienie). (str. 176)

Ustawienia początkowe

Po pierwszym włączeniu aparatu na monitorze LCD pojawia się ekran ustawień początkowych. Postępuj zgodnie z poniższą procedurą, aby ustawić język interfejsu oraz bieżącą datę i czas. Po dokonaniu tych ustawień nie będzie trzeba ich zmieniać przy każdym włączeniu aparatu.

Ustawianie języka interfejsu

Możesz wybrać język, w jakim będą wyświetlane menu, komunikaty o błędach itd. Dostępne języki: angielski, francuski, niemiecki, hiszpański, włoski, szwedzki, niderlandzki, rosyjski, koreański, chiński (tradycyjny i uproszony) i japoński.

1 Naciśnij przycisk sterowania (⏏).

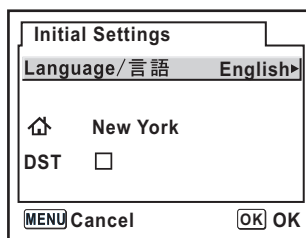

2 Użyj przycisku sterowania (⏏), aby wybrać żądany język.

Domyślnym ustawieniem jest język angielski.

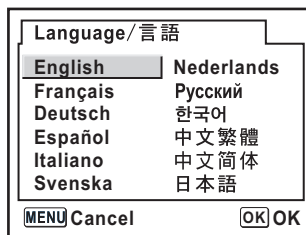

3 Naciśnij przycisk OK.

4 Naciśnij przycisk sterowania (⏏).

Kursor przesuwa się do [⏏].

5 Naciśnij przycisk sterowania (⏏), aby wybrać miasto.**6 Naciśnij przycisk sterowania (⏏).**

Kursor przesuwa się na [DST] (ustawienie czasu letniego).

7 Użyj przycisku sterowania (⏏), aby włączyć (On (Wł.)) lub wyłączyć (Off (Wył.)).**8 Naciśnij przycisk OK.**

Zostanie wyświetlony ekran ustawiania daty i czasu.

Jeśli ustawiono nieodpowiedni język

Wykonaj poniższą procedurę, aby wyświetlić ekran ustawiania języka, a następnie przejdź do kroku 2 w str.33, aby ponownie ustawić język.

1 Wyłącz aparat, a następnie włącz go ponownie.**2 Naciśnij przycisk MENU.****3 Naciśnij dwukrotnie przycisk sterowania (⏏).****4 Naciśnij przycisk sterowania (⏏) pięć razy.****5 Naciśnij przycisk sterowania (⏏) jeden raz.**

Zostanie wyświetlony ekran ustawiania języka.

Ustawienie daty i czasu

Ustawienie aktualnej daty i czasu oraz formatu wyświetlania.

1 Naciśnij przycisk sterowania (▶).

Ramka przesuwa się na [mm/dd/yy].

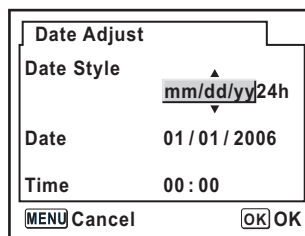

2 Użyj przycisku sterowania (◀▶), aby wybrać format wyświetlania daty.

3 Naciśnij przycisk sterowania (▶).

Ramka przesuwa się do [24h].

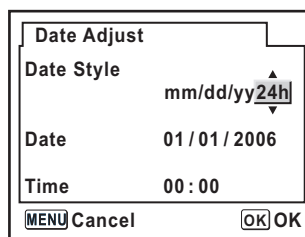

4 Użyj przycisku sterowania (◀▶), aby wybrać 24h (format 24-godzinny) lub 12h (format 12-godzinny).

5 Naciśnij przycisk sterowania (▶).

Ramka powraca do [Date Style] (Format daty).

6 Naciśnij przycisk sterowania (◀).

Ramka przesuwa się na [Date] (Data).

7 Naciśnij przycisk sterowania (⏏).

Ramka przesuwa się na miesiąc.

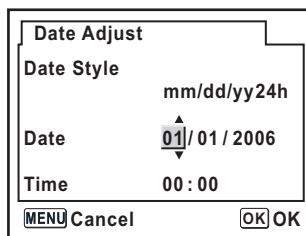

2

Przygotowanie

8 Użyj przycisku sterowania (⏏), aby ustawić miesiąc.

W ten sam sposób możesz ustawić dzień i rok.

Ustaw teraz czas.

Jeżeli w kroku 4 wybrano pozycję [12h], ustawienie am lub pm przełącza się w zależności od bieżącej godziny.

9 Naciśnij przycisk OK.

Aparat jest gotowy do robienia zdjęć. Jeśli data i czas zostaną ustawione poprzez operacje wykonywane w menu, nastąpi powrót do menu [X] Set-up] (Ustawienie). Naciśnij ponownie przycisk **OK**.



Po wyświetleniu ekranu ustawień początkowych możesz przerwać proces ustawiania i przejść do trybu robienia zdjęć poprzez naciśnięcie przycisku **MENU**. W takim przypadku ekran ustawień początkowych zostanie wyświetlony ponownie, kiedy aparat zostanie włączony następnym razem.



- Po dokonaniu ustawień i naciśnięciu przycisku **OK** zegar aparatu zresetuje się i ustawi na 00 sekund. Aby ustawić dokładny czas, naciśnij przycisk **OK**, kiedy sygnał czasu (w telewizji, radio itp.) osiągnie 00 sekund.
- Za pomocą operacji wykonywanych w menu można zmienić język oraz ustawienia daty i czasu. (str.170, str.174)

Mocowanie obiektywu

37

Wszystkie tryby ekspozycji aparatu są dostępne, jeśli używany jest obiektyw DA, D FA, FA J lub inny z pozycją przysłony **A** (Auto). Niektóre funkcje będą ograniczone, jeśli przysłona nie zostanie ustawiona na **A** (Auto). Patrz także "Uwagi dotyczące pozycji menu [Using Aperture Ring]" (str. 188). Inne obiektywy i akcesoria nie będą dostępne w przypadku fabrycznych ustawień domyślnych. Aby umożliwić zwolnienie migawki w przypadku obiektywów lub akcesoriów, które nie zostały wymienione powyżej, ustaw [Using aperture ring] w niestandardowych ustawieniach funkcji. (str. 107)



Wyłącz aparat przed zamontowaniem lub zdjęciem obiektywu, aby uniknąć przypadkowego poruszenia obiektywu.

1 Sprawdź, czy aparat jest wyłączony.

2 Usuń pokrywę gniazda bagnetowego z korpusu (1) i pokrywę bagnetu obiektywu (2).

Aby zabezpieczyć przed uszkodzeniem miejsce mocowania obiektywu, stawiaj go mocowaniem do góry po odłączeniu od korpusu.

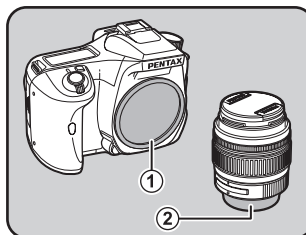

3 Dopasuj czerwone kropki na aparacie i obiektywie, a następnie przekręć obiektyw zgodnie z ruchem wskazówek zegara aż do kliknięcia.

Upewnij się, że obiektyw został zablokowany. Sprawdź także, czy czerwone kropki na obiektywie znajdują się na górze, a miejsce łączenia nie porusza się na boki.

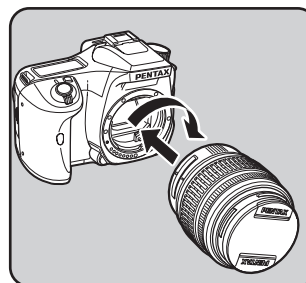

2

Przygotowanie

4 Zdejmij czołową pokrywę obiektywu poprzez naciśnięcie oznaczonych miejsc.

Aby zdjąć obiektyw, naciśnij przycisk zwolnienia blokady obiektywu (③) i przekręć obiektyw w kierunku przeciwnym do ruchu wskazówek zegara.

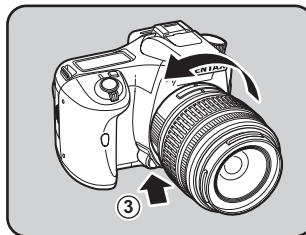
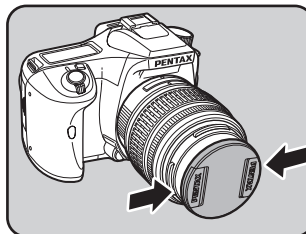

- Pokrywa gniazda bagietowego (①) chroni przed zarysowaniami i zapobiega dostawaniu się kurzu. Pokrywa "Body Mount Cap K" jest sprzedawana oddzielnie i posiada funkcję blokady.
- Nie ponosimy odpowiedzialności za wypadki, szkody i nieprawidłowe działanie wynikające z używania obiektywów innych producentów.
- Korpus aparatu i mocowanie obiektywu posiadają styki informacyjne i końcówkę napędu automatyki ostrości. Kurz, zanieczyszczenia lub korozja mogą spowodować nieprawidłowe działanie układów elektronicznych. Czyść styki miękką suchą szmatką.

Regulacja dioptrii w celowniku

39

Dopasuj celownik do swojego wzroku.

Jeśli obraz w celowniku nie jest ostry, przesuwaj dźwignię regulacji dioptrii w lewo lub w prawo.

Regulacja jest możliwa w zakresie od $-2,5 \text{ m}^{-1}$ do $+1,5 \text{ m}^{-1}$.

- 1** Spójrz przez celownik i skieruj aparat na dobrze oświetlone tło. Przesuwaj dźwignię regulacji dioptrii w lewo lub w prawo.

Przesuwaj dźwignię aż do momentu, kiedy ramka automatyki ostrości w celowniku stanie się ostra.

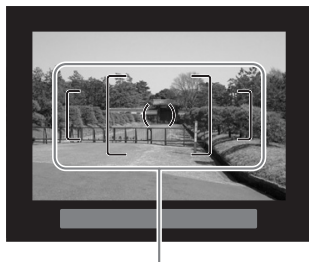
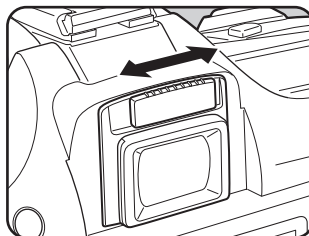

Ramka automatyki ostrości



- Osłona oka "Fo Eyecup" jest mocowana do celownika, kiedy aparat opuszcza fabrykę. Regulacja dioptrii jest możliwa, kiedy osłona oka "Fo Eyecup" jest zamocowana. Będzie to jednak łatwiejsze po zdjęciu osłony, co pokazano powyżej. Aby to zrobić, naciśnij jedną stronę osłony i pociągnij ją do siebie. Aby zamocować osłonę oka "Fo Eyecup", wyrównaj ją z rowkiem celownika i wciśnij ją na miejsce.

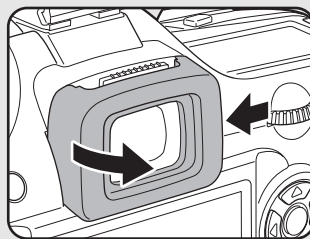

- Jeśli obraz w celowniku nie jest ostry nawet po ustawieniu dźwigni regulacji dioptrii, użyj adaptera korekcji dioptrii M. Wymaga to jednak zdjęcia osłony oka. (str.193)

2

Przygotowanie

Notatki

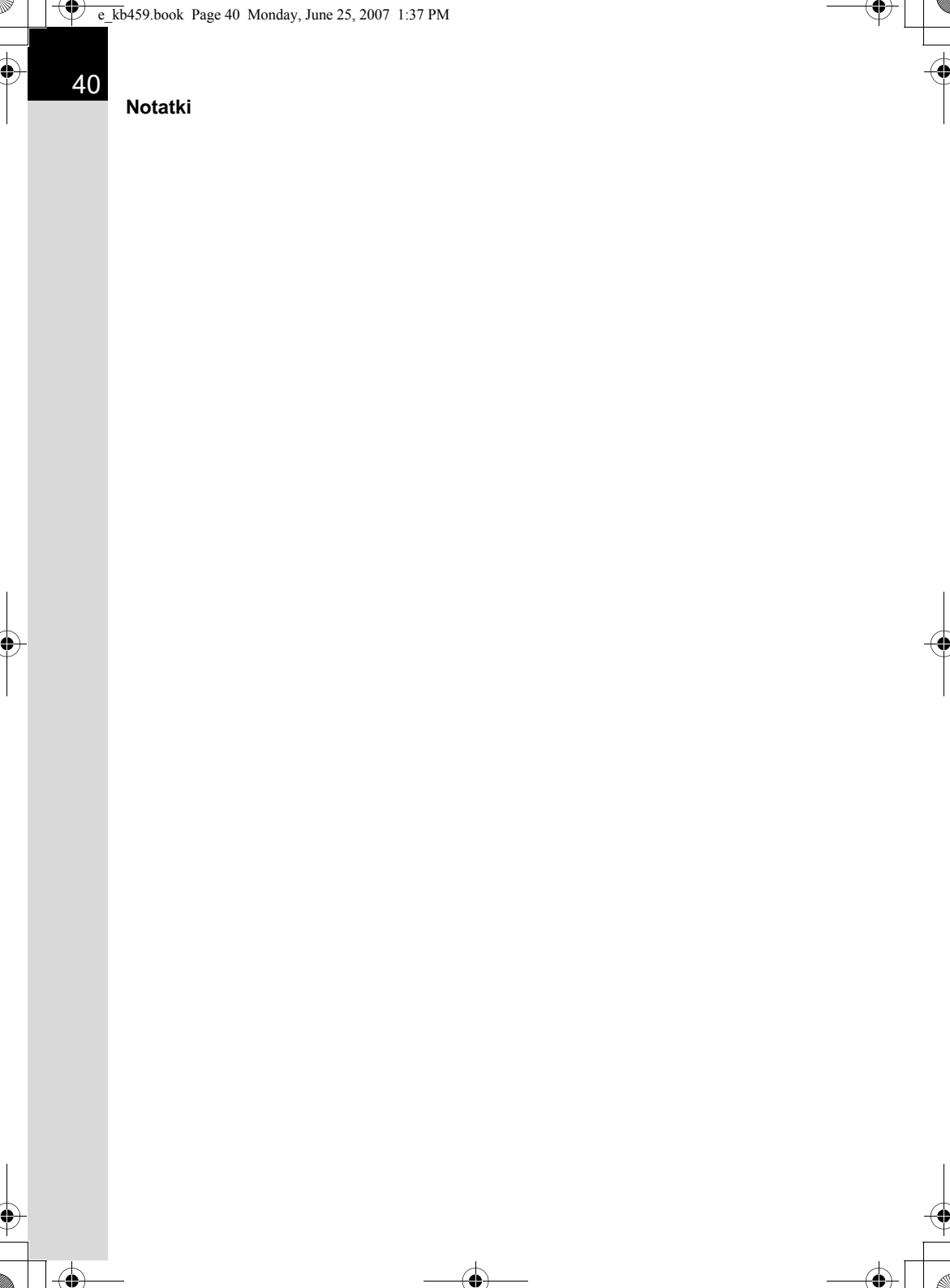

3 Podstawowe operacje

Ten rozdział opisuje podstawowe operacje dostępne w trybie robienia zdjęć po ustawieniu pokrętła trybów w pozycji trybu zdjęć (automatyczny tryb zdjęć lub tryb portretu - błysk wyłączony) oraz trybu sceny.

Więcej informacji na temat zaawansowanych funkcji i ustawień służących do robienia zdjęć można znaleźć w rozdziale 4 i dalszych.

Podstawowe funkcje robienia zdjęć	42
Robienie zdjęć z użyciem funkcji redukcji drgań	47
Wybór właściwego trybu robienia zdjęć dla fotografowanej sceny	50
Używanie obiektywu zoom	53
Użycie wbudowanej lampy błyskowej	54
Inne tryby robienia zdjęć	58
Odtwarzanie zdjęć	68
Łączenie aparatu z urządzeniami AV	75
Przetwarzanie zdjęć z użyciem filtrów	76
Kasowanie zdjęć	79
Ustawienia wydruku (DPOF)	85
Drukowanie za pomocą PictBridge	88

Podstawowe funkcje robienia zdjęć

Trzymanie aparatu

Sposób trzymania aparatu odgrywa bardzo dużą rolę w czasie robienia zdjęć.

- Trzymaj aparat pewnie obiema rękami.
- W czasie robienia zdjęcia naciskaj delikatnie spust migawki.

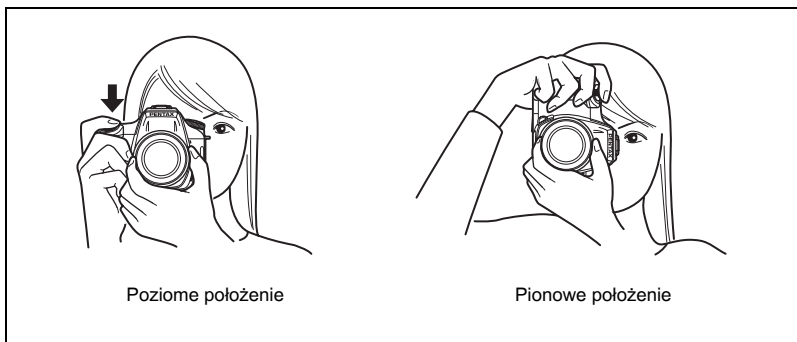

3

Podstawowe operacje



- Aby zmniejszyć drgania aparatu, oprzyj ciało lub aparat o solidną podporę - stół, drzewo lub ścianę.
- Mimo indywidualnego podejścia różnych fotografów, ogólnie przyjmuje się dla zdjęć "z ręki" czasy odpowiadające wartości $1/(długość\ ogniskowej \times 1,5)$. Na przykład $1/75$ sekundy przy ogniskowej obiektywu 50mm i $1/150$ sekundy przy 100mm. Przy dłuższych czasach naświetlania należy korzystać ze statywu lub funkcji redukcji drgań (str.47).
- Przy korzystaniu z teleobiektywów zaleca się stosowanie statywów o wadze większej niż łączna waga aparatu i obiektywu, aby zapobiec drganiom aparatu.
- Funkcji redukcji drgań nie należy używać, jeśli aparat jest ustawiony na statywie.

Wybór optymalnych ustawień przez aparat

Sposób ustawiania aparatu, aby wybrać optymalne ustawienia na podstawie oświetlenia obiektu, odległości i ruchu.

1 Ustaw pokrętkę trybów w pozycji

AUTO PICT

Aparat wybierze optymalny tryb robienia zdjęć dla obiektu.

☞ Wybór właściwego trybu robienia zdjęć dla fotografowanej sceny (str.50)

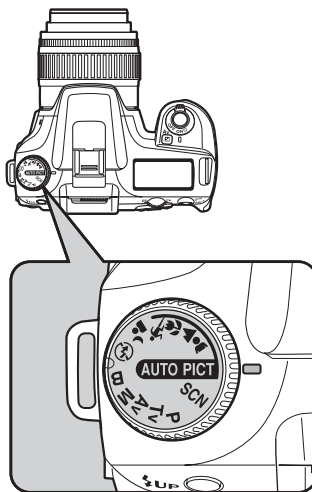

2 Ustaw dźwignię trybu ostrości w pozycji AF.

Tryb automatyki ostrości zostaje ustawiony. (str.124)

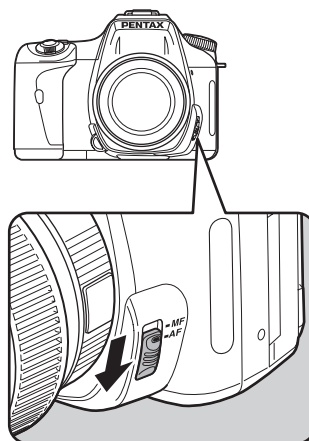

3 Patrz w celownik, aby zobaczyć obiekt.

Do zmiany wielkości obiektu w celowniku można użyć obiektywu zoom.

☞ Używanie obiektywu zoom (str.53)

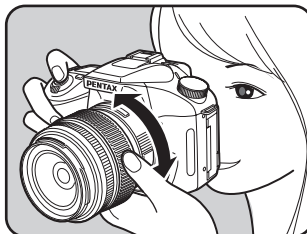

4 Umieść obiekt w ramce ostrości i naciśnij spust migawki do połowy.

Automatyka ostrości rozpoczyna działanie. Wskaźnik ostrości  pojawia się w celowniku, kiedy obiekt jest ostry. Lampa błyskowa podnosi się automatycznie w razie potrzeby. (Lampę błyskową należy podnieść ręcznie, jeśli tryb błysku nie jest ustawiony na [Auto]).

☞ Obsługa spustu migawki (str.45)

☞ Obiekty trudne dla automatyki ostrości (str.46)

☞ Użycie wbudowanej lampy błyskowej (str.54)

☞ Wybierania pola ostrości (AF Point) (str.128)

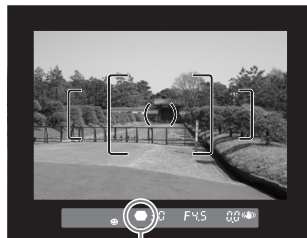

Wskaźnik ostrości



Podgląd obrazu można wyświetlić na monitorze LCD, aby sprawdzić kompozycję, ekspozycję i ostrość przed zrobieniem zdjęcia. (str.152)

5 Naciśnij spust migawki do końca.



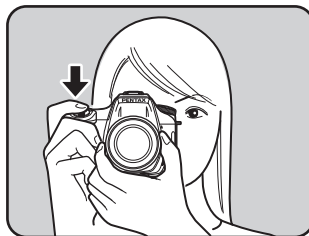

Zdjęcie zostaje zrobione.



6 Zrobione zdjęcia można sprawdzać na monitorze LCD.

Zdjęcie jest wyświetlane na monitorze LCD przez jedną sekundę od momentu zrobienia (Instant Review (Natychmiastowy podgląd)).

W czasie natychmiastowego podglądu możesz skasować zdjęcie, naciskając przycisk .

-  Ustawianie czasu wyświetlania natychmiastowego podglądu (str.177)
-  Kasowanie zdjęć (str.79)
-  Wyświetlanie jasnych obszarów (str.178)
-  Ekran wykresu (str.178)

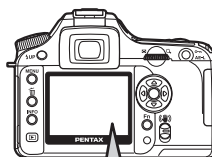

3

Podstawowe operacje

Obsługa spustu migawki

Spust migawki posiada dwie pozycje.

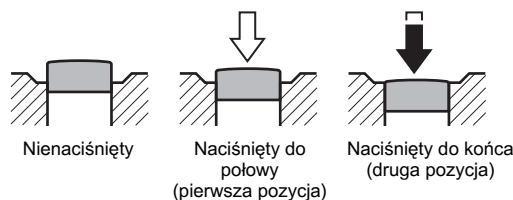

Naciśnięcie do połowy (pierwsza pozycja) włącza wskazania w wizjerze i na wyświetlaczu LCD oraz automatkę ostrości. Naciśnięcie spustu do końca (druga pozycja) powoduje zrobienie zdjęcia.



- W czasie robienia zdjęcia naciskaj delikatnie spust migawki, aby zapobiec drganiu aparatu.
- Przeciwcz naciskanie spustu migawki do połowy, aby zapamiętać położenie pierwszej pozycji.
- Wskaźniki w celowniku są wyświetlane, kiedy spust migawki jest naciśnięty. Wskaźniki znikają po upływie około 10 sekund (ustawienie domyślne) od momentu zwolnienia spustu migawki. (str.20)

Obiekty trudne dla automatyki ostrości

Mechanizm automatyki ostrości nie jest perfekcyjny. Ustawienie ostrości może być trudne podczas robienia zdjęć w następujących warunkach (punkty (a) do (f) poniżej). Odnosi się to również do sytuacji, gdy ostrość jest ustawiana ręcznie za pomocą wskaźnika ostrości  w celowniku.

Jeśli ostrość obiektu nie może zostać ustawiona automatycznie, należy ustawić dźwignię trybu automatyki ostrości na **MF** i użyć ręcznego trybu ustawiania ostrości do ustawienia ostrości na matówce w celowniku. (str.133)

- (a) W polu ostrości znajduje się obiekt o bardzo małym kontraście, taki jak biała ściana.
- (b) W polu ostrości znajduje się obiekt, który nie odbija dobrze światła.
- (c) Szybko poruszające się obiekty.
- (d) Odbijające się światło lub bardzo silnie oświetlenie z tyłu (jasne tło)
- (e) Występowanie poziomych lub pionowych linii w polu ostrości.
- (f) Liczne przedmioty w tle i na pierwszym planie w polu ostrości.



Obiekt może nie być ostry, nawet gdy wyświetlany jest symbol  (wskaźnik ostrości), jeśli występuje warunek (f) powyżej.

Robienie zdjęć z użyciem funkcji redukcji drgań

Dzięki funkcji redukcji drgań możesz z łatwością robić ostre zdjęcia, po prostu przesuując przełącznik redukcji drgań.

Redukcja drgań

Funkcja redukcji drgań umożliwia redukcję drgań aparatu, które występują po naciśnięciu spustu migawki. Jest to przydatne podczas fotografowania w sytuacjach, w których mogą wystąpić drgania aparatu. Funkcja ta umożliwia użycie czasu migawki dłuższego mniej więcej o 2-3,5 poziomu bez ryzyka powstania drgań aparatu.

Funkcja redukcji drgań sprawdza się najlepiej podczas fotografowania w następujących sytuacjach.

- Podczas robienia zdjęć w słabo oświetlonych miejscach, np. w pomieszczeniu, w nocy, w cieniu lub w czasie zachmurzonego dnia
- Podczas robienia zdjęć telefoto

Rozmyte zdjęcie

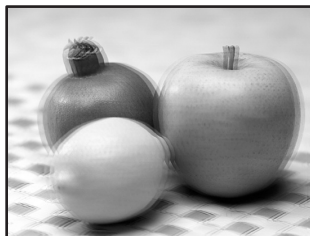

Zdjęcie zrobione z użyciem funkcji redukcji drgań



- Funkcja redukcji drgań nie kompensuje rozmycia spowodowanego ruchem obiektu. Aby sfotografować ruchomy obiekt, należy skrócić czas migawki.
- Funkcja redukcji drgań może nie zredukować w pełni drgań aparatu w przypadku zbliżeń. W takim przypadku zaleca się wyłączenie tej funkcji i ustawienie aparatu na statywie.
- Funkcja redukcji drgań nie działa w pełni podczas robienia zdjęć z dłuższym czasem migawki, na przykład podczas fotografowania ruchomego obiektu lub scen nocnych. W takim przypadku zaleca się wyłączenie tej funkcji i ustawienie aparatu na statywie.

Funkcja redukcji drgań i ogniskowa obiektywu

Funkcja redukcji drgań pobiera informacje o obiektywie, takie jak ogniskowa. Jeśli w aparacie używany jest obiektyw DA, D FA, FA J, FA lub F, informacje o obiektywie są pobierane automatycznie po włączeniu funkcji redukcji drgań. Nie można ustawić pozycji [Focal Length] (Ogniskowa) (ogniskowa) w menu [Shake Reduction] (Redukcja drgań) w trybie [Rec. Mode] (Tryb rej.). Nie jest możliwe wybranie tych pozycji menu.

Jeśli używany jest inny typ obiektywu, nie jest możliwe automatyczne pobranie informacji o obiektywie nawet po włączeniu funkcji redukcji drgań. W takim przypadku wyświetlane jest menu [Shake Reduction] (Redukcja drgań). Ustaw ręcznie pozycję [Focal Length] (Ogniskowa) (ogniskowa) w menu [Shake Reduction] (Redukcja drgań).  Ustawianie funkcji redukcji drgań (str.49)

Włączanie funkcji redukcji drgań

1 Włącz przelącznik redukcji drgań.

Naciśnięcie spustu migawki do połowy powoduje pojawienie się symbolu (☞) w celowniku i włączenie funkcji redukcji drgań.

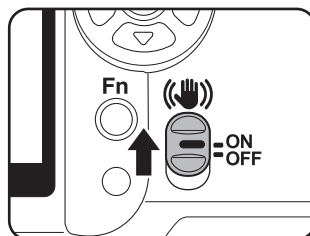

3

Podstawowe operacje



- Jeśli używany jest typ obiektywu, który nie obsługuje automatycznego pobierania informacji o obiektywie, takich jak ogniskowa, (str.47), zostaje wyświetlone menu [Shake Reduction] (Redukcja drgań). Ustaw ręcznie pozycję [Focal Length] (Ogniskowa) w menu [Shake Reduction] (Redukcja drgań) menu.
☞ Ustawianie funkcji redukcji drgań (str.49)
- Wyłącz przelącznik redukcji drgań, jeśli nie zamierzasz używać funkcji redukcji drgań.
- Funkcja redukcji drgań nie działa w pełni (przez dwie sekundy) natychmiast po włączeniu aparatu lub anulowaniu funkcji automatycznego wyłączenia. Odczekaj na ustabilizowanie się funkcji redukcji drgań przed delikatnym naciśnięciem spustu migawki w celu zrobienia zdjęcia. Naciśnij spust migawki do połowy. Aparat jest gotowy do robienia zdjęć po wyświetleniu symbolu (☞) w celowniku.



- Pamiętaj o wyłączeniu przelącznika redukcji drgań, kiedy aparat jest ustawiony na statywie.
- Funkcja redukcji drgań wyłącza się automatycznie w następujących sytuacjach. Używany jest samowyzwalacz, samowyzwalacz 2 sek., pilot zdalnego sterowania, funkcja robienia zdjęć z opóźnieniem 3 sek., tryb czasu B lub tryb bezprzewodowy z zewnętrzną lampą błyskową

Ustawianie funkcji redukcji drgań

Menu [Shake Reduction] (Redukcja drgań) jest wyświetlane po włączeniu aparatu z włączonym przełącznikiem redukcji drgań, jeśli zamontowano obiektyw nieobsługujący automatycznego pobierania informacji o obiektywie, takich jak ogniskowa (str.47).

Użyj menu [Shake Reduction] (Redukcja drgań) do ustawienia pozycji [Focal Length] (Ogniskowa).



- Wartości [Focal Length] (Ogniskowa) (ogniskowa) nie można ustawić ręcznie w menu [Shake Reduction] (Redukcja drgań), jeśli używany jest obiektyw umożliwiający automatyczne pobieranie informacji o obiektywie, ponieważ wartość [Focal Length] (Ogniskowa) zostaje ustawiona automatycznie.
- Ustaw pozycję [F] with S lens used] (Wskaźnik ostrości przy obiektywie S) w menu [C Custom Setting] (Ustawienie użytkownika) na wartość [Available] (Dostępny), aby włączyć wskaźnik ostrości, kiedy używany jest przykręcany obiektyw. Po wybraniu ustawienia [Unavailable] (Niedostępny) aparat zakłada, że nie jest zamocowany żaden obiektyw i nie można używać funkcji redukcji drgań.
- Jeśli używany jest obiektyw z pozycją **A** przysłony lub z przysłoną ustawioną w pozycji innej niż **A**, ustaw pozycję [Using aperture ring] (Użycie pierścienia przysłony) w menu [C Custom Setting] (Ustawienie użytkownika) na wartość [Permitted] (Dozwolone).

1

Użyj przycisku sterowania (◀▶), aby ustawić pozycję [Focal Length] (Ogniskowa).

Możesz wybrać jedną z 34 następujących wartości ogniskowej. Ustawienie domyślne to 35.

8	10	12	15	18	20	24	28	30	35
40	43	50	55	65	70	77	85	100	120
135	150	180	200	250	300	350	400	450	500
550	600	700	800						

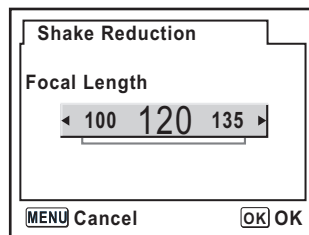

- Jeśli ogniskowa obiektywu nie została wymieniona powyżej, wybierz wartość najbardziej zbliżoną do tej ogniskowej.
- Jeśli używany jest obiektyw zoom, wybierz ogniskową ustawienia zoom w ten sam sposób.
- Na efekt funkcji redukcji drgań wpływa odległość do obiektu, a także informacja o ogniskowej. Funkcja redukcji drgań może nie działać w oczekiwany sposób przy fotografowaniu z bliskiej odległości.

2

Naciśnij przycisk OK.

Aparat jest gotowy do robienia zdjęć.



Aby zmienić ustawienie [Focal Length] (Ogniskowa), użyj pozycji [Shake Reduction] (Redukcja drgań) w menu [Rec. Mode] (Tryb rej.). (str.104)

3

Podstawowe operacje

Wybór właściwego trybu robienia zdjęć dla fotografowanej sceny

Aparat wybiera i ustawia optymalny tryb po ustawieniu pokrętki trybów w pozycji **AUTO PICT** (Auto Picture (Automatyczny tryb robienia zdjęć)).

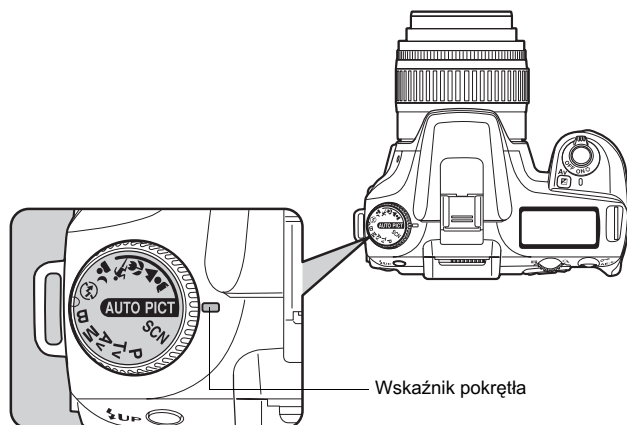

Za pomocą pokrętki trybów wybierz **👤** (Portrait (Portret)), **🏞️** (Landscape (Pejzaż)), **🌸** (Macro (Makro)), **🏃** (Moving Object (Ruchomy obiekt)), **🌙** (portret nocny), **🚫** (Flash OFF (Błysk wyłączony)), **SCN** (scena), jeśli żądane zdjęcie nie zostanie zrobione w automatycznym trybie zdjęć.

Poniżej przedstawiono dostępne tryby.









AUTO PICT (Auto Picture (Automatyczny tryb robienia zdjęć))	Wybiera automatycznie tryb portretu, pejzażu, makro lub tryb ruchomego obiektu. Umożliwia robienie zdjęć z ustawieniami standardowymi (tryb normalny) w przypadku braku optymalnego trybu robienia zdjęć.
👤 (Portrait (Portret))	Przeznaczony do robienia portretów.
🏞️ (Landscape (Pejzaż))	Pogłębia zakres ostrości oraz podkreśla kontury i nasycenie kolorów drzew i nieba, dzięki czemu zdjęcie jest bardziej wyraziste.
🌸 (Macro (Makro))	Pozwala uchwycić z bliska żywe kolory kwiatów i innych niewielkich obiektów fotografowanych z bliskiej odległości.
🏃 (Moving Object (Ruchomy obiekt))	Pozwala robić ostre zdjęcia szybko poruszających się obiektów, na przykład w czasie zawodów sportowych.
🌙 (portret nocny)	Pozwala fotografować ludzi wieczorem i w nocy.
🚫 (Flash OFF (Błysk wyłączony))	Wbudowana lampa błyskowa jest wyłączona. Pozostałe ustawienia są identyczne jak w trybie normalnym w AUTO PICT .
SCN (scena)	Umożliwia wybranie jednej z 8 scen w zależności od warunków ekspozycji.







W trybie **🌙** (portret nocny) czas migawki zostaje wydłużony podczas fotografowania w ciemnych miejscach, nawet jeśli używana jest wbudowana lampa błyskowa. Aby zapobiec drganiom aparatu, użyj funkcji redukcji drgań lub ustaw aparat na statywie.

Wybieranie trybu robienia zdjęć

Ustawienie pokrętkła trybów w pozycji **SCN** (scena) umożliwia wybranie jednej z następujących 8 scen.

 (Night Scene (Scena nocna))	Używany podczas fotografowania w nocy. Aby zapobiec drganiom aparatu, ustaw go na statywie.
 (Surf & Snow (Plaża i śnieg))	Służy do robienia zdjęć w jasnych miejscach, takich jak góry pokryte śniegiem.
 (Text (Tekst))	Pozwala na zrobienie wyraźnych zdjęć druku lub ręcznego pisma.
 (Sunset (Zachód słońca))	Umożliwia fotografowanie pięknych kolorów wschodu lub zachodu słońca.
 (Kids (Dzieci))	Umożliwia fotografowanie dzieci w ruchu. Pozwala uzyskać zdrowy i jasny odcień skóry.
 (Pet (Zwierzęta))	Umożliwia fotografowanie zwierząt w ruchu.
 (Candlelight (Światło świecy))	Umożliwia fotografowanie przy świetle świec.
 (Museum (Muzeum))	Umożliwia fotografowanie w miejscach, w których użycie lampy błyskowej jest zabronione.



Lampa błyskowa jest wyłączona w trybach  (Night Scene (Scena nocna)),  (Sunset (Zachód słońca)),  (Candlelight (Światło świecy)) i  (Museum (Muzeum)). Aby zapobiec drganiom aparatu, użyj funkcji redukcji drgań lub ustaw aparat na statywie.

Sposób wybierania fotografowanej sceny

1 Ustaw pokrętkło trybów w pozycji **SCN** (scena).

2 Naciśnij przycisk **Fn**.

Menu Fn zostaje wyświetlone. Ikona aktualnie wybranej sceny pojawia się na ekranie menu Fn w trybie **SCN** (scena).

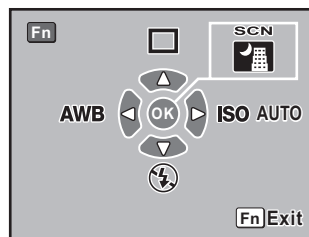

3 Naciśnij przycisk OK.

Paleta trybów zostaje wyświetlona.

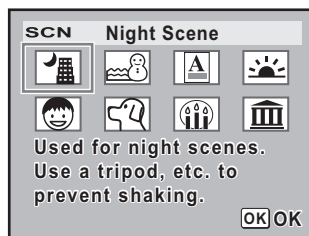

4 Użyj przycisku sterowania (◀▶), aby wybrać tryb sceny.

Jeśli wybrano tryb zwierząt, możesz przekręcić e-pokrętło, aby wybrać ikonę z psem lub kotem. Ich funkcja jest taka sama, niezależnie od wybranej ikony.

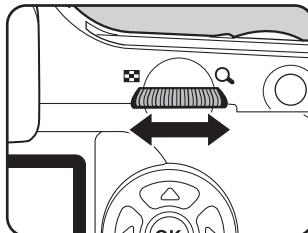

5 Naciśnij przycisk OK.

Ekran powraca do menu Fn.

6 Naciśnij przycisk Fn.

Aparat jest gotowy do robienia zdjęć.

Używanie obiektywu zoom

53

Za pomocą obiektywu typu zoom można powiększać obiekt (telefoto) lub fotografować większy obszar (szeroki kąt). Ustaw żadaną wielkość obiektu i zrób zdjęcie.

1 Przekręć pierścień zoom w prawo lub w lewo.

Przekręć pierścień zoom w kierunku zgodnym z ruchem wskazówek zegara, aby zrobić zdjęcie tele, lub w przeciwnym kierunku, aby uzyskać szeroki kąt.

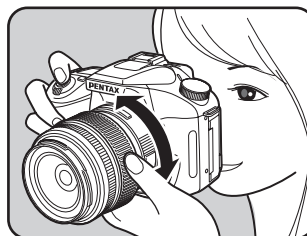

- Im mniejsza wyświetlana długość ogniskowej, tym szerszy jest kąt. Odwrotnie, im większa wartość, tym większe jest powiększenie.
- Funkcje Power Zoom (Image Size Tracking, Zoom Clip i Auto Zoom Effect) nie są zgodne z tym aparatem.

Szeroki kąt

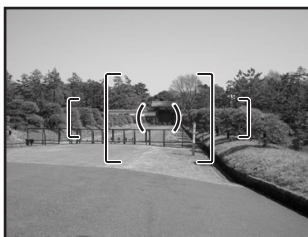

Telefoto

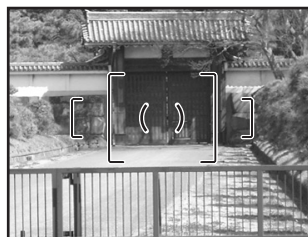

3

Podstawowe operacje

Użycie wbudowanej lampy błyskowej

Wykonaj poniższą procedurę, aby zrobić zdjęcie w słabych warunkach oświetleniowych, jeśli obiekt jest podświetlony od tyłu lub gdy chcesz samodzielnie użyć wbudowanej lampy błyskowej.

Optymalny zasięg dla wbudowanej lampy błyskowej wynosi od 0,7 do 4 m. Jeśli odległość do obiektu jest mniejsza niż 0,7 m, użycie lampy błyskowej uniemożliwi prawidłowe ustawienie ekspozycji i spowoduje wystąpienie winietowania. Ta wartość graniczna może się lekko zmieniać w zależności od używanego obiektywu i ustawionej czułości (str. 156).

Zgodność wbudowanej lampy błyskowej i obiektywu

Winietowanie (przyciemnienie krawędzi zdjęcia ze względu na brak światła) może wystąpić w przypadku niektórych obiektywów i warunków robienia zdjęć. Zalecamy wykonanie zdjęcia próbnego, aby stwierdzić występowanie tego problemu.

☞ Zgodność obiektywów DA, D FA, FA J, FA i F z wbudowaną lampą błyskową (str. 158)



- W czasie używania wbudowanej lampy błyskowej należy zdjąć osłonę obiektywu przed zrobieniem zdjęcia.
- Wbudowana lampa błyskowa wykonuje pełny błysk, jeśli używany jest obiektyw bez funkcji ustawiania pierścienia w pozycji **A** (Auto).

Błysk automatyczny	Aparat automatycznie sprawdza oświetlenie otoczenia i podnosi lampę błyskową oraz wykonuje błysk. Odbywa się to automatycznie w razie potrzeby, na przykład przy oświetleniu z tyłu lub jeśli wybrany czas migawki może spowodować drgania aparatu. Lampa błyskowa może zostać podniesiona, ale błysk nie zostanie wykonany, jeśli aparat ustali, że nie jest to konieczne.
Błysk ręczny	Błysk jest wykonywany ręcznie. Lampa błyskowa wykonuje błysk, jeśli jest podniesiona. W przeciwnym przypadku błysk nie zostanie wykonany.
Błysk automatyczny + redukcja efektu czerwonych oczu	Aparat włącza lampkę redukcji efektu czerwonych oczu przed wykonaniem błysku automatycznego.
Błysk ręczny + redukcja efektu czerwonych oczu	Błysk jest wykonywany ręcznie. Aparat włącza lampkę redukcji efektu czerwonych oczu przed wykonaniem błysku ręcznego.



Tryb ręcznego błysku (błysk włączony) jest używany niezależnie od ustawień trybu błysku, jeśli naciśnięto przycisk **UP** w celu ręcznego podniesienia lampy błyskowej.

Wybór trybu błysku

1

Naciśnij przycisk Fn.

Menu Fn zostaje wyświetlone.

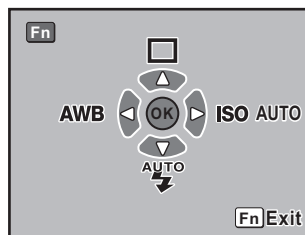

2 Naciśnij przycisk sterowania (◀▶).

Ekran opcji błysku zostaje wyświetlony.



Kiedy pokrętko trybów jest ustawione w pozycji **P**, **Tv**, **Av**, **M** lub **B**, opcje i są oznaczone kolorem szarym i nie można ich wybrać.

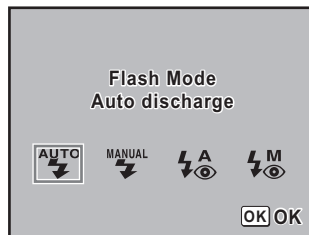

3 Użyj przycisku sterowania (◀▶), aby wybrać tryb błysku.

4 Naciśnij przycisk OK.

Aparat powraca do ekranu menu Fn.

5 Naciśnij przycisk Fn.

Aparat jest gotowy do robienia zdjęć.

Użycie błysku automatycznego , (automatyczne podnoszenie lampy błyskowej)

1 Ustaw pokrętko trybów w pozycji SCN, , , lub .



Lampa błyskowa jest wyłączona, jeśli w trybie **SCN** (scena) wybrano tryb (Night Scene (Scena nocna)), (Sunset (Zachód słońca)), (Candlelight (Światło świecy)) lub (Museum (Muzeum)).

2 Naciśnij spust migawki do połowy.

Lampa błyskowa podnosi się automatycznie w razie potrzeby i zaczyna ładować. Po naładowaniu lampy błyskowej symbol zostaje wyświetlony na wyświetlaczu LCD i w celowniku. (str.17, str.20, str.22)

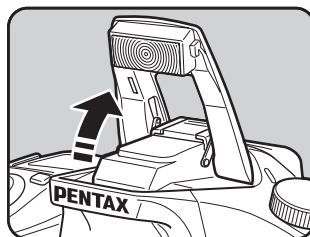

Przełączanie między trybem błysku automatycznego i trybem błysku ręcznego (błysk włączony) odbywa się poprzez naciśnięcie przycisku (błysk włączony), kiedy wbudowana lampa błyskowa jest podniesiona. Po ustawieniu trybu błysku automatycznego symbol zostaje wyświetlony na wyświetlaczu LCD.

3 Naciśnij spust migawki do końca.

Zdjęcie zostaje zrobione.

4 Naciśnij w miejscu oznaczonym na rysunku, aby zamknąć lampę błyskową.

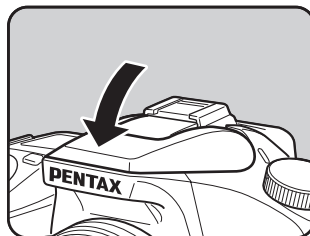







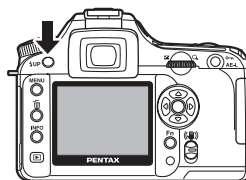





Użycie błysku ręcznego (błysk włączony)

1 Naciśnij przycisk UP.

Wbudowana lampa błyskowa podnosi się i zaczyna się ładować. Tryb błysku ręcznego (błysk włączony) jest używany niezależnie od ustawień trybu błysku. Po naładowaniu lampy błyskowej symbol  zostaje wyświetlony na wyświetlaczu LCD i w celowniku. (str.17, str.20, str.22)



Po ustawieniu trybu błysku na  lub  i podniesieniu wbudowanej lampy błyskowej można przełączać między trybem błysku automatycznego i trybem błysku ręcznego (błysk włączony) poprzez naciśnięcie przycisku UP w następujących sytuacjach.

- Tryb robienia zdjęć ustawiono na  **AUTO PICT**,  **P**,  **L**,  **N** lub  **OFF**.
- Tryb **SCN** ustawiono na  **SCN**,  **A**,  **M** lub  **S**.

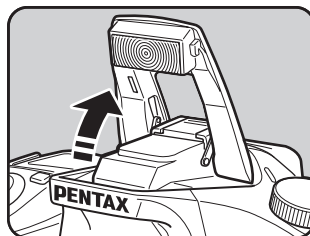

2 Naciśnij spust migawki do końca.

Lampa błyska i zdjęcie zostaje zrobione.

3 Naciśnij lampę błyskową, aby ją schować.



Użycie błysku z redukcją efektu czerwonych oczu

Robienie zdjęć z użyciem lampy błyskowej w ciemnym otoczeniu powoduje czerwone zabarwienie oczu na zdjęciu. To zjawisko, nazywane "efektem czerwonych oczu", jest spowodowane odbiciem elektronicznej lampy błyskowej w siatkówce oka.

Dzieje się tak, gdyż źrenice rozszerzają się w ciemnym otoczeniu.

Nie jest możliwe całkowite wyeliminowanie tego zjawiska, ale zastosowanie się do następujących zaleceń pozwoli go uniknąć.

- Rozjaśnij otoczenie podczas robienia zdjęć.
- Ustaw szeroki kąt i fotografuj z bliższej odległości, jeśli używany jest obiektyw typu zoom.
- Użyj lampy błyskowej z funkcją redukcji efektu czerwonych oczu.
- Jeżeli używana jest zewnętrzna lampa błyskowa, należy ją maksymalnie odsunąć od aparatu.

Funkcja redukcji efektu czerwonych oczu w tym aparacie pozwala uniknąć tego zjawiska poprzez dwukrotne wykonanie błysku. Po włączeniu tej funkcji błysk wstępny jest wykonywany tuż przed zwolnieniem spustu migawki, co powoduje zwężenie źrenic. Błysk główny jest wykonywany, kiedy źrenice są ciagle zwężone, redukując w ten sposób efekt czerwonych oczu. Aby użyć tej funkcji, należy wybrać tryb błysku  (Błysk automatyczny z redukcją efektu czerwonych oczu) w trybie zdjęć lub  (Błysk ręczny z redukcją efektu czerwonych oczu) w pozostałych trybach.

Robienie zdjęć z błyskiem dziennym

Użycie lampy błyskowej w warunkach dziennych pozwoli wyeliminować cienie, jeśli twarz fotografowanej osoby jest ukryta w cieniu. Użycie lampy błyskowej w ten sposób jest nazywane trybem błysku dziennego. W tym trybie błysk jest wykonywany ręcznie.

● Robienie zdjęć (Auto Picture (Automatyczny tryb robienia zdjęć))

- 1 Upewnij się, że lampa błyskowa została podniesiona, a tryb błysku jest ustawiony na  (Manual discharge (Błysk ręczny)). (str.56)
- 2 Upewnij się, że lampa jest naładowana.
- 3 Zrób zdjęcie.



Zbyt jasne tło może to prowadzić do prześwietlenia zdjęcia.



Bez błysku dziennego



Z błyskiem dziennym

Inne tryby robienia zdjęć

Zdjęcia seryjne

Zdjęcia mogą być wykonywane tak długo, jak długo jest przciśnięty spust migawki.

1 Naciśnij przycisk Fn.

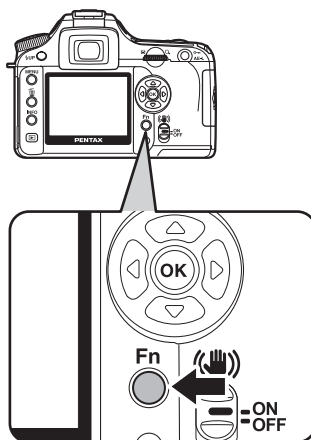

Menu Fn zostaje wyświetlone.

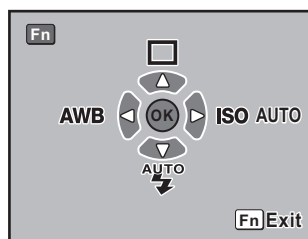

2 Naciśnij przycisk sterowania (▲).

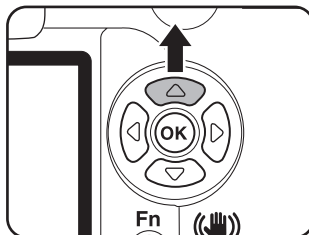

Zostaje wyświetlony ekran opcji trybu rejestracji.

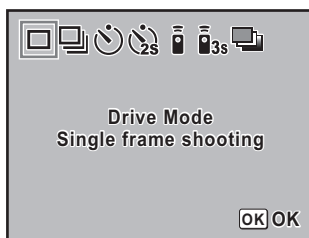

3 Użyj przycisku sterowania (◀▶), aby wybrać .

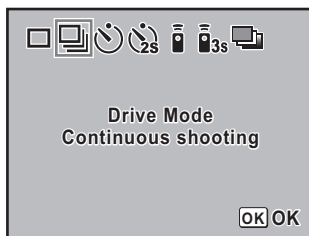

4 Naciśnij przycisk OK. Aparat powraca do ekranu menu Fn.

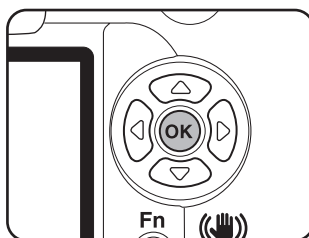

5 Naciśnij przycisk Fn. Aparat jest gotowy do robienia zdjęć.

6 Naciśnij spust migawki do połowy. Automatyka ostrości rozpoczyna działanie. Wskaźnik ostrości pojawia się w celowniku, kiedy obiekt jest ostry.



Ustaw [No. cnt shtng rcd im] (Liczba zdjęć seryjnych) w pozycji [Recordable Image No.] w menu [C Custom Setting] (Ustawienie użytkownika). Liczba zdjęć, które można zapisać (wielkość buforu) zostaje wyświetlona po naciśnięciu spustu migawki do połowy. (str.106)

7 Naciśnij spust migawki do końca.

Zdjęcia są wykonywane tak długo, jak przyciśnięty jest spust migawki. Aby przerwać wykonywanie zdjęć, zdejmij palec ze spustu migawki.

Ustawienia trybu zdjęć seryjnych zostają zachowane po wyłączeniu aparatu. Wyświetl ponownie menu Fn i ustaw □ (zdjęcia pojedyncze), aby przerwać zdjęcia seryjne.

3

Podstawowe operacje



- Jeśli [AF Mode] (Tryb automatyki ostrości) w menu [Rec. Mode] (Tryb rej.) jest ustawiony na **A.F.S** (tryb pojedynczy), ostrość jest ustawiana przy każdym zwolnieniu spustu migawki. (str.127)
- Ustawianie ostrości jest wykonywane ciągle, jeśli pokrętko trybów zostało ustawione w pozycji **P**, **Tv**, **Av** lub **M**, a tryb ostrości [AF Mode] (Tryb automatyki ostrości) w menu [Rec. Mode] (Tryb rej.) został ustawiony na **A.F.C** (tryb ciągły), jeśli tryb zdjęć został ustawiony na tryb (Moving Object (Ruchomy obiekt)), bądź jeśli tryb **SCN** został ustawiony na (Kids (Dzieci)) lub (Pet (Zwierzęta)). Migawka zostanie zwolniona nawet w przypadku, gdy nie zakończono ustawiania ostrości.
- Jeśli używana jest wbudowana lampa błyskowa, migawka nie zostanie zwolniona aż do pełnego naładowania lampy. Użyj funkcji użytkownika, aby umożliwić zwolnienie migawki przed naładowaniem lampy. (str.155)

Zdjęcia z samowyzwalaczem

Ten aparat ma dwa rodzaje samowyzwalacza: i .

	Migawka zostanie zwolniona po około 12 sekundach. Użyj tego trybu, aby znaleźć się na zrobionym zdjęciu.
	Lustro zostaje podniesiona natychmiast po naciśnięciu spustu migawki. Migawka jest zwalniana po około dwóch sekundach. Użyj tego trybu, aby zapobiec drganiom aparatu po naciśnięciu spustu migawki.

1 Zamontuj aparat na statywie.

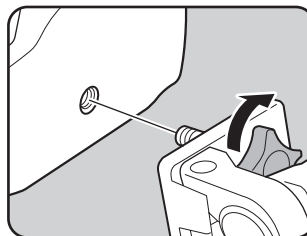

2 Naciśnij przycisk Fn.

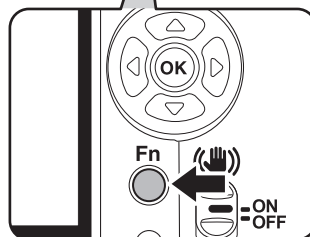
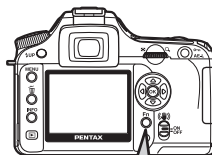

Menu Fn zostaje wyświetlone.

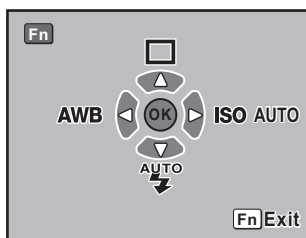

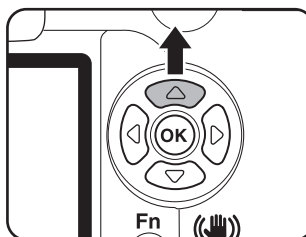

3 Naciśnij przycisk sterowania (OK).

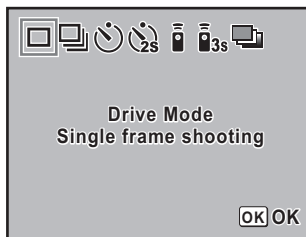

Zostaje wyświetlony ekran opcji trybu rejestracji.



- 4** Użyj przycisku sterowania (), aby wybrać  lub .



- 5** Naciśnij przycisk OK.
Aparat powraca do ekranu menu Fn.



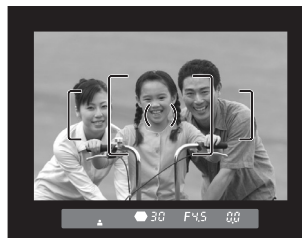

- 6** Naciśnij przycisk Fn.
Aparat jest gotowy do robienia zdjęć.

- 7** Sprawdź w celowniku, czy fotografowany obiekt jest widoczny, a następnie naciśnij spust migawki do połowy.
Kiedy obiekt jest ostry, wskaźnik ostrości  zapala się w celowniku.



8 Naciśnij spust migawki do końca.

Kontrolka samowyzwalacza typu  zaczyna migać powoli i miga szybko na dwie sekundy przed zwolnieniem migawki. Słychać również dźwięk, który zwiększa swoją częstotliwość. Migawka zostanie zwolniona po około 12 sekundach od momentu pełnego naciśnięcia spustu migawki.

W trybie  migawka zostanie zwolniona po około dwóch sekundach od momentu pełnego naciśnięcia spustu migawki.

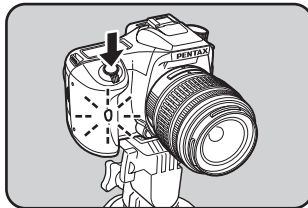

- Dźwięk można wyłączyć (str. 170).
- Światło wpadające do celownika może wpłynąć na pomiar ekspozycji. Załóż dołączoną osłonę celownika ME lub użyj funkcji blokady ekspozycji (str. 148). Kwestię światła wpadającego do celownika można zignorować, jeśli tryb ekspozycji ustawiono na **M** (Manual (Ręczny)) (str. 144).
- Aby zamontować akcesoria, takie jak osłona celownika ME, najpierw zdejmij osłonę oka F_0 , naciskając jedną stronę osłony i pociągając ją do siebie.

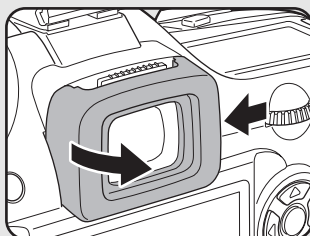

Zdejmowanie osłony oka F_0

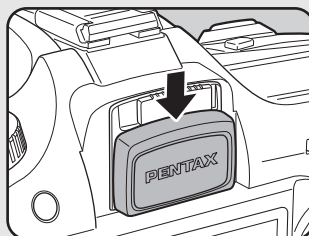



Zakładanie osłony celownika ME

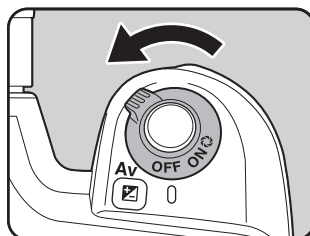

9 Wyłącz aparat po zakończeniu robienia zdjęć.

Przy kolejnym włączeniu aparatu tryb zdjęć z samowyzwalaczem zostanie anulowany i nastąpi powrót do trybu zdjęć pojedynczych.



Robienie zdjęć z użyciem pilota zdalnego sterowania (pilota zdalnego sterowania F: sprzedawany oddzielnie)

Migawkę można zwalniać za pomocą opcjonalnego pilota zdalnego sterowania. Podczas robienia zdjęć z użyciem pilota zdalnego sterowania można wybrać tryb  (zdalne sterowanie) lub  (trzysekundowe opóźnienie).

	Migawka zostanie zwolniona natychmiast po naciśnięciu przycisku spustu migawki na pilocie zdalnego sterowania.
	Migawka jest zwalniana po upływie trzech sekund od naciśnięcia przycisku spustu migawki na pilocie zdalnego sterowania.

3

Podstawowe operacje

1 Zamontuj aparat na statywie.

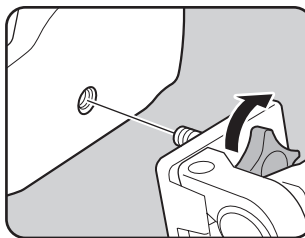

2 Naciśnij przycisk Fn.

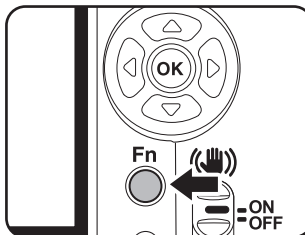

Menu Fn zostaje wyświetlone.

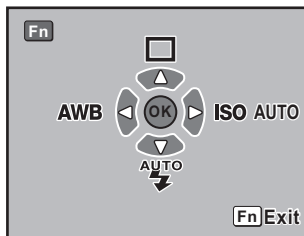

3 Naciśnij przycisk sterowania (▲).

Zostaje wyświetlony ekran opcji trybu rejestracji.

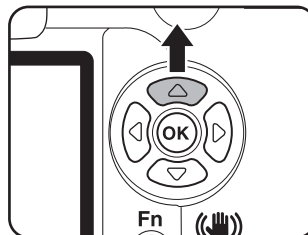

4 Użyj przycisku sterowania (◀▶), aby wybrać i lub i3s.

Kontrolka samowyzwalacza będzie migała, informując o statusie oczekiwania zdalnego sterowania.



5 Naciśnij przycisk OK.

Aparat powraca do ekranu menu Fn.

6 Naciśnij przycisk Fn.

Aparat jest gotowy do robienia zdjęć.

7 Naciśnij spust migawki do połowy.

Automatyka ostrości rozpoczyna działanie. Wskaźnik ostrości ● pojawia się w celowniku, kiedy obiekt jest ostry.



- W przypadku ustawień domyślnych nie można ustawiać ostrości za pomocą pilota zdalnego sterowania. Przed użyciem pilota należy ustawić ostrość na obiekcie. W trybie funkcji użytkownika można ustawić [AF in remote control] (Automatyka ostrości w czasie zdalnego sterowania) (automatyka ostrości w czasie zdalnego sterowania) na [On] (włączona). (str.107)
- Podczas używania pilota zdalnego sterowania lampa błyskowa nie jest podnoszona automatycznie, nawet jeśli ustawiono tryb błysku A^{off} (błysk automatyczny). Przed użyciem pilota należy ręcznie podnieść lampę błyskową. (str.56)

8 Skieruj pilota zdalnego sterowania w kierunku aparatu i naciśnij przycisk spustu migawki na pilocie.

Zasięg działania pilota zdalnego sterowania wynosi około 5 metrów od przodu aparatu. Migawka jest zwalniana natychmiast lub po upływie trzech sekund od naciśnięcia przycisku spustu migawki na pilocie zdalnego sterowania zależnie od wybranego trybu rejestracji. Kontrolka samowyzwalacza świeci przez dwie sekundy po zrobieniu zdjęcia, a następnie zaczyna ponownie migać.

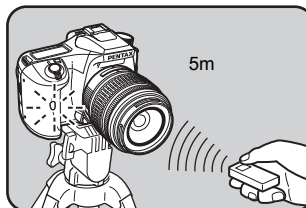

3

Podstawowe operacje



- Światło wpadające do celownika może wpłynąć na pomiar ekspozycji. Załóż dołączoną osłonę celownika ME lub użyj funkcji blokady ekspozycji (str.148). Kwęstię światła wpadającego do celownika można zignorować, jeśli tryb ekspozycji ustawiono na **M** (Manual (Ręczny)) (str.144).
- Aby zamontować akcesoria, takie jak osłona celownika ME, najpierw zdejmij osłonę oka Fo, naciskając jedną stronę osłony i pociągając ją do siebie.

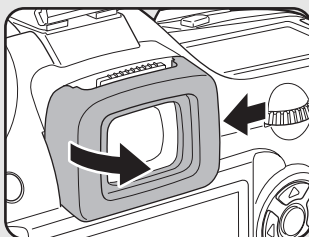

Zdejmowanie osłony oka FO

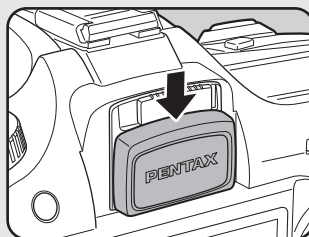

Zakładanie osłony celownika ME

- Wyłącz aparat, aby wyłączyć zdalne sterowanie po jego aktywacji.
- Zdalne sterowanie może działać nieprawidłowo przy silnym oświetleniu.
- Zdalne sterowanie nie działa, gdy ładuje się lampa błyskowa.
- Jeśli używana jest wbudowana lampa błyskowa, najpierw ją podnieś.
- Jeżeli aparat jest ustawiony w trybie zdalnego wyzwalania i nie jest używany przez pięć minut, automatycznie włącza się tryb zdjęć pojedynczych.
- Bateria pilota zdalnego sterowania umożliwia przesłanie około 30 000 sygnałów sterujących. Skontaktuj się z serwisem PENTAX, aby wymienić tę baterię. Będzie to związane z opłatą.

Użycie funkcji podnoszenia lustra do zapobiegania drganiom aparatu

Użyj funkcji podnoszenia lustra, jeśli drgania aparatu występują nawet w przypadku wykorzystania wężyka spustowego (opcja) lub pilota zdalnego sterowania (opcja).

Podczas fotografowania z użyciem samowyzwalacza 2 sek. lustro zostaje podniesione, a migawka zwolniona po upływie dwóch sekund od naciśnięcia spustu, aby zapobiec drganiom lustra.

Wykonaj poniższą procedurę, aby zrobić zdjęcie z funkcją podnoszenia lustra.

- 1** Zamontuj aparat na statywie.
- 2** Użyj przycisku Fn i przycisku sterowania (▲), aby wybrać (samowyzwalacz 2 sek.).
 Zdjęcia z samowyzwalaczem (str.60)
- 3** Ustaw ostrość obiektu.
- 4** Naciśnij spust migawki do końca.

Lustro zostanie podniesione, a zdjęcie zrobione po dwóch sekundach. Ekspozycja jest blokowana na wartość ustawioną tuż przed podniesieniem lustra.

Odtwarzanie zdjęć

Odtwarzanie zdjęć

Możesz odtwarzać zdjęcia zrobione za pomocą aparatu.



Użyj dołączonego oprogramowania PENTAX PHOTO Browser 3 do wyświetlania zdjęć na komputerze. Więcej informacji na ten temat zawiera "Instrukcja obsługi oprogramowania PENTAX PHOTO Browser 3/PENTAX PHOTO Laboratory 3".

3

Podstawowe operacje

1 Naciśnij przycisk odtwarzania ► po zrobieniu zdjęcia.

Ostatnie zrobione zdjęcie (zdjęcie o największym numerze pliku) zostaje wyświetlone na monitorze LCD.

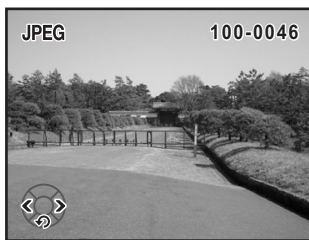
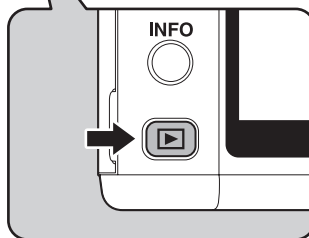
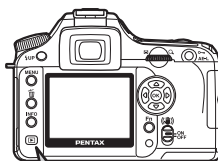

2 Naciśnij przycisk sterowania (◀▶).

- ◀ : Poprzednie zdjęcie zostaje wyświetlone.
- ▶ : Następne zdjęcie zostaje wyświetlone.

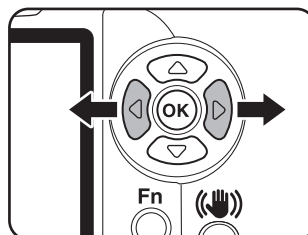

Obracanie zdjęć

Zdjęcia możesz obracać co 90° w kierunku przeciwnym do ruchu wskazówek zegara. Ułatwia to wyświetlanie zdjęć zrobionych pionowo.



1 Naciśnij przycisk odtwarzania ▶ po zrobieniu zdjęcia.

Ostatnie zrobione zdjęcie (zdjęcie o największym numerze pliku) zostaje wyświetlone na monitorze LCD.

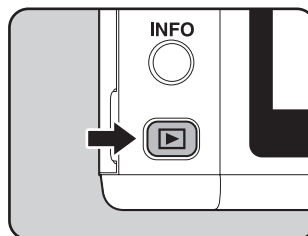

2 Naciśnij przycisk sterowania (▼).

Zdjęcie jest obracane o 90° w kierunku przeciwnym do ruchu wskazówek zegara przy każdym naciśnięciu przycisku.

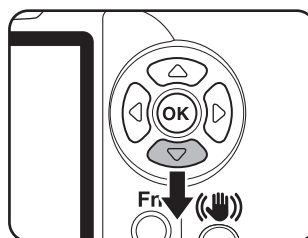

3 Naciśnij przycisk OK.

Informacje o obrocie zdjęcia zostają zapisane.



3

Powiększanie wyświetlanych zdjęć

Wyświetlane zdjęcia możesz powiększać do 12 razy.

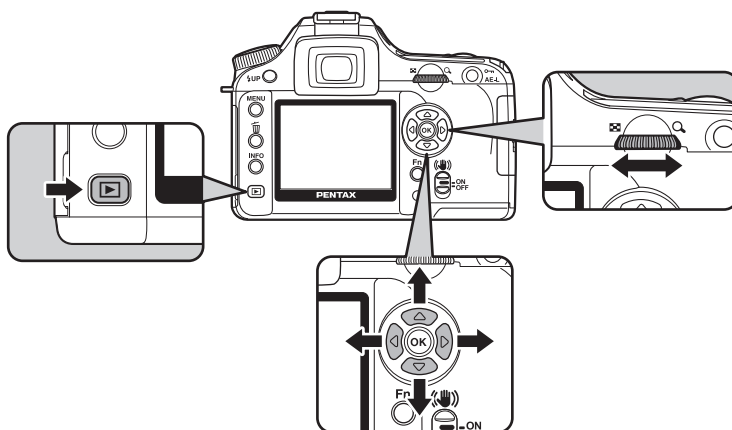

1 Naciśnij przycisk i użyj przycisku sterowania do wybrania zdjęcia, które zostanie wyświetlone jako pierwsze.

Ostatnie zrobione zdjęcie (zdjęcie o największym numerze pliku) zostaje wyświetlone na monitorze LCD.







2 Przekręć e-pokrętło w prawą stronę (w kierunku) .

Zdjęcie jest powiększane przy każdym kliknięciu. Zdjęcie można powiększyć maksymalnie 12 razy. Przekręć e-pokrętło w lewą stronę (w kierunku ) , aby powrócić.

Naciśnij przycisk **OK**, aby powrócić do oryginalnego rozmiaru.

Aby przywrócić oryginalną wielkość powiększonego widoku na ekranach [Histogram] (Wykres), [Detailed Information] (Szczegółowe informacje) i [No info. Display] (Brak informacji) (tylko zdjęcie), naciśnij przycisk **OK**.

Aby przełączyć do ekranu [No info. Display] (Brak informacji) w powiększonym widoku, naciśnij przycisk **INFO**.

Aby zmienić obszar wyświetlania, naciśnij przycisk sterowania (   ) w powiększonym widoku.



Domyślne ustawienie pierwszego kliknięcia na e-pokrętło to 1,2 raza. Ustawienie to można zmienić w pozycji [Mag to Strt Zm Plybk] w menu [C Custom Setting] (Ustawienie użytkownika). (str. 107)

Wyświetlanie dziewięciu zdjęć

Na monitorze LCD możesz wyświetlić równocześnie dziewięć zdjęć.

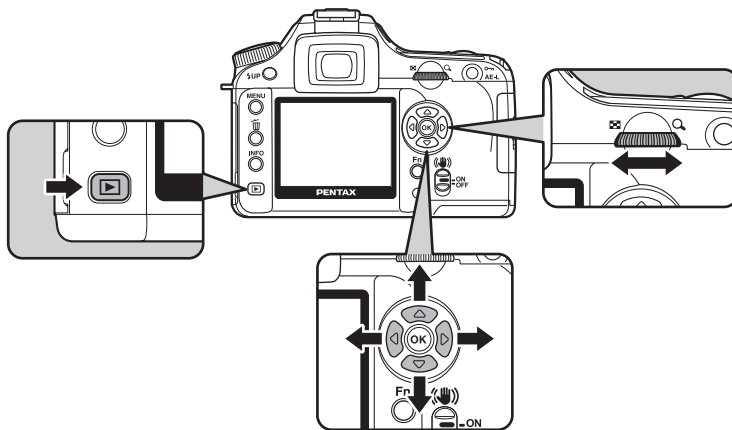





1 Naciśnij przycisk .

Ostatnie zrobione zdjęcie (zdjęcie o największym numerze pliku) zostaje wyświetlone na monitorze LCD.



2 Przekręć e-pokrętkę w lewą stronę (w kierunku).

Do dziewięciu miniatur zdjęć zostanie wyświetlonych jednocześnie. Naciśnij przycisk sterowania (  ), aby wybrać zdjęcie. Pasek przewijania pojawia się z prawej strony ekranu. Jeżeli jedno ze zdjęć w dolnym wierszu jest zaznaczone, naciśnięcie przycisku sterowania () powoduje wyświetlenie dziewięciu kolejnych zdjęć.

Symbol [?] pojawia się dla zdjęcia, którego nie można wyświetlić.

Ramka

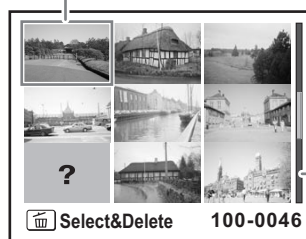

Pasek przewijania

3 Przekręć e-pokrętkę w prawą stronę (w kierunku) lub naciśnij przycisk OK.



Wybrane zdjęcie zostanie wyświetlone na pełnym ekranie.

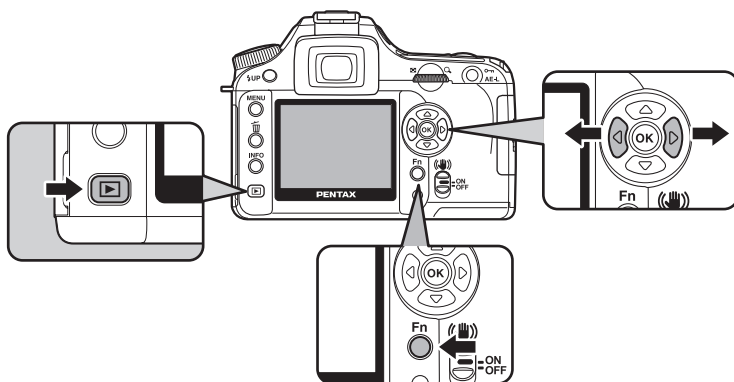

Pokaz slajdów

Możesz wyświetlić kolejno wszystkie zdjęcia zapisane na karcie pamięci SD. Aby rozpocząć ciągłe odtwarzanie zdjęć, użyj ekranu menu wyświetlanego na monitorze LCD.



- 1** Naciśnij przycisk  i użyj przycisku sterowania () do wybrania zdjęcia, które zostanie wyświetlone jako pierwsze.

Ostatnie zrobione zdjęcie (zdjęcie o największym numerze pliku) zostaje wyświetlone na monitorze LCD.



- 2** Naciśnij przycisk Fn.

Menu Fn zostaje wyświetlone.

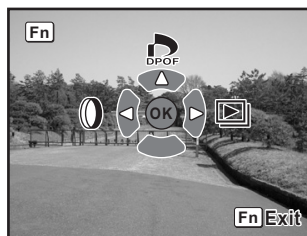

3 Naciśnij przycisk sterowania (▶).

Ekran początkowy zostaje wyświetlony i rozpoczyna się pokaz slajdów.

Naciśnij dowolny przycisk, aby zatrzymać pokaz slajdów.

Aby przejść do trybu robienia zdjęć, naciśnij spust migawki lub przycisk [▶], przesunij przełącznik główny do pozycji podglądu (🔄) albo przekręć pokrętkę trybów.



3

Podstawowe operacje



Ustaw czas wyświetlania pokazu slajdów w menu [▶ Playback] (Odtwarzanie).
Za pomocą menu [▶ Playback] (Odtwarzanie) można także rozpocząć pokaz slajdów. (str.168)

Łączenie aparatu z urządzeniami AV

75

Przy pomocy kabla wideo możesz pobierać i wyświetlać zdjęcia na telewizorze lub innych urządzeniach z wejściem wideo. Upewnij się, że telewizor i aparat są wyłączone przed podłączeniem kabla.

☞ Wybór formatu sygnału wyjścia wideo (str.175)

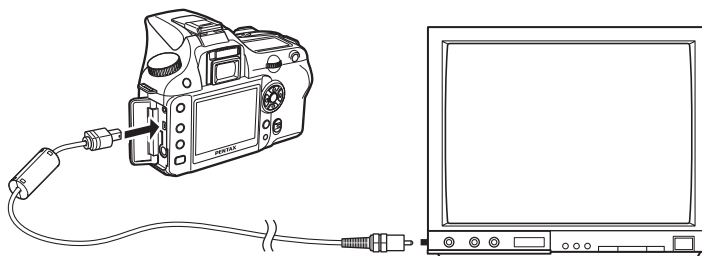

1 Otwórz pokrywkę gniazd i podłącz kabel wideo do gniazda USB/wideo.

2 Podłącz drugi koniec kabla do gniazda wejścia sygnału w urządzeniu AV.

3 Włącz urządzenie AV i aparat.



- Jeżeli aparat będzie używany bez przerwy przez dłuższy czas, zalecane jest użycie opcjonalnego zasilacza. (str.28)
- W przypadku urządzeń AV z wieloma wejściami wideo (na przykład telewizory) należy sprawdzić instrukcję obsługi tego urządzenia i wybrać wejście wideo, do którego jest podłączony aparat.
- Zależnie od kraju lub regionu, odtwarzanie zdjęć może się nie powieść, jeśli ustawiony został inny format sygnału wyjścia wideo niż używany w danym miejscu. W takim przypadku należy zmienić format sygnału. (str.175)
- Monitor LCD aparatu wyłącza się, kiedy aparat jest podłączony do urządzenia AV.

3

Podstawowe operacje

Przetwarzanie zdjęć z użyciem filtrów

Zdjęcia można edytować za pomocą filtrów cyfrowych. Przetworzone zdjęcia są zapisywane z użyciem innej nazwy pliku.



- Zdjęć w formacie RAW nie można przetwarzać za pomocą filtra cyfrowego.
- Filtry cyfrowe można ustawiać także poprzez menu [▶] Playback] (Odtwarzanie).

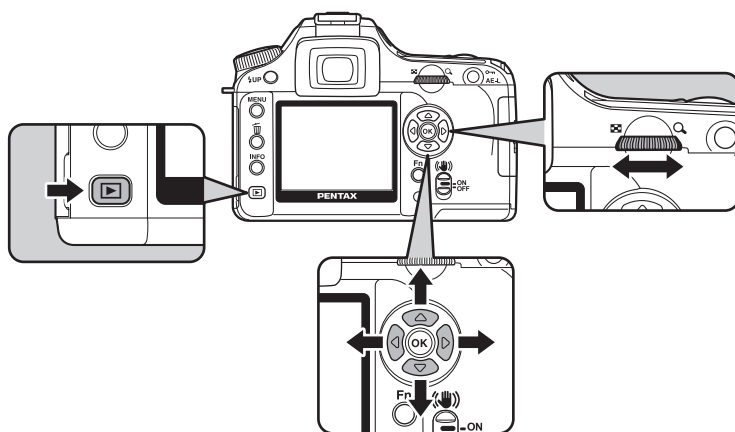

3

Podstawowe operacje

Filtr cyfrowy

B&W (Czarno-biały)	Wykonuje konwersję do czarno-białego zdjęcia.
Sepia	Nadaje zdjęciom klasyczny wygląd poprzez dodanie do nich odcieni sepia.
Color (Kolor)	Dodaje filtr cyfrowy do zdjęcia. Można wybrać jeden z 18 filtrów (9 kolorów × 2 odcienie).
Soft (Zmiękczenie)	Zmiękcza zdjęcie poprzez delikatne rozmycie go. Można wybrać jeden z trzech poziomów efektu.
Slim (Zwężenie)	Zmienia poziome i pionowe proporcje zdjęcia. Wysokość lub szerokość zdjęcia może być zwiększona dwukrotnie w stosunku do oryginalnego zdjęcia.
Brightness (Jasność)	Zmienia jasność zdjęć. Zmiany można dokonać w zakresie ±8 poziomów.

1 Naciśnij przycisk Fn w trybie odtwarzania.

Menu Fn zostaje wyświetlone.

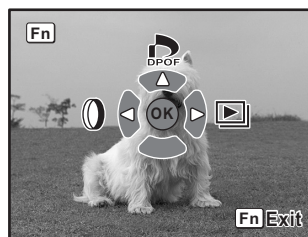

2 Naciśnij przycisk sterowania (A).

Ekran wyboru filtru zostaje wyświetlony.



3 Użyj przycisku sterowania (B) do wybrania zdjęcia.

4 Użyj przycisku sterowania (C), aby wybrać filtr.

Wybierz filtr i wyświetl jego podgląd na zdjęciu. Przejdź do kroku 5, jeśli wybrano filtr [Color] (Kolor) (kolor). Przejdź do kroku 7, jeśli wybrano filtr [B&W] (Czarno-biały) (czarno-biały) lub [Sepia].

5 Jeśli wybrano filtr [Color] (Kolor), przekręć e-pokrętkę, aby wybrać kolor filtru.

Dostępnych jest 18 filtrów koloru: 9 kolorów podstawowych (czerwony, pomarańczowy, żółty, żółto-zielony, zielony, niebiesko-zielony, niebieski, indygo i purpurowy) oraz te same 9 kolorów w ciemniejszych odcieniach.



6 Dostosuj efekt za pomocą e-pokrętki, jeśli wybrano filtr zwiężający, filtr zmiękczający lub filtr jasności.

Jeśli wybrano filtr zwiężający, przekręć e-pokrętkę w kierunku zgodnym z ruchem wskazówek zegara, aby zwiężyć zdjęcie, lub w przeciwnym kierunku, aby je poszerzyć. Jeśli wybrano filtr jasności, przekręć e-pokrętkę w kierunku zgodnym z ruchem wskazówek zegara, aby przyciemnić zdjęcie, lub w przeciwnym kierunku, aby je rozjaśnić. Wybierz jeden z trzech poziomów zmiękczania, jeśli wybrano filtr zmiękczający. Użyj przycisku sterowania (◁▷), aby wybrać zdjęcie. Zdjęcie zostaje wyświetlone z wybranym ustawieniem zwiężania lub zmiękczania.

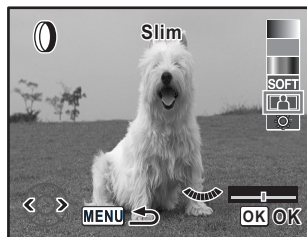

7 Naciśnij przycisk OK.

Ekran potwierdzenia zapisu zostaje wyświetlony.

8 Użyj przycisku sterowania (◁▷), aby wybrać [Save as] (Zapisz jako).



9 Naciśnij przycisk OK.

Zdjęcie z nałożonym filtrem zostaje zapisane pod inną nazwą pliku.

Kasowanie zdjęć

79

Kasowanie pojedynczego zdjęcia

Możesz kasować pojedyncze zdjęcia.



- Skasowanych zdjęć nie można przywrócić.
- Zabezpieczone zdjęcia nie mogą być skasowane.

- 1** Naciśnij przycisk i użyj przycisku sterowania () , aby wybrać zdjęcie do skasowania.



- 2** Naciśnij przycisk .
Ekran kasowania zostaje wyświetlony.

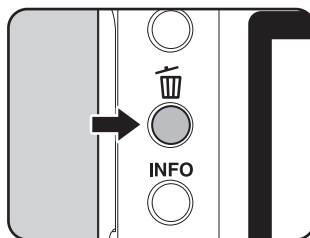

- 3** Użyj przycisku sterowania () , aby wybrać [Delete] (Usuń).

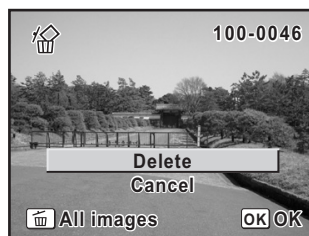

- 4** Naciśnij przycisk OK.
Zdjęcie zostaje skasowane.

3

Podstawowe operacje

Kasowanie wszystkich zdjęć

Możesz skasować wszystkie zdjęcia za jednym razem.



- Skasowanych zdjęć nie można przywrócić.
- Zabezpieczone zdjęcia nie mogą być skasowane.

1 Naciśnij przycisk .

2 Naciśnij przycisk dwa razy.

Ekran kasowania wszystkich zdjęć zostaje wyświetlony.

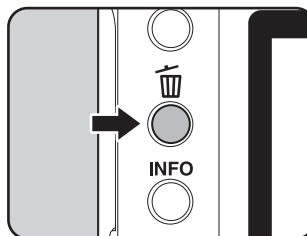

3 Użyj przycisku sterowania () , aby wybrać [Delete All] (Usuń wszystko).



4 Naciśnij przycisk **OK**.

Wszystkie zdjęcia zostają skasowane.

Kasowanie wybranych zdjęć (poprzez ekran dziewięciu zdjęć)

Korzystając z ekranu dziewięciu zdjęć, możesz skasować jednocześnie wiele zdjęć.



- Skasowanych zdjęć nie można przywrócić.
- Zabezpieczone zdjęcia nie mogą być skasowane.
- Tylko pliki znajdujące się w tym samym folderze mogą być wybrane jednocześnie.

1 Naciśnij przycisk

Ostatnie zrobione zdjęcie (zdjęcie o największym numerze pliku) zostaje wyświetlone na monitorze LCD.





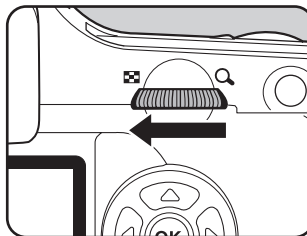

2 Przekręć e-pokrętło w lewą stronę (w kierunku).

Dziewięć miniatur zdjęć zostaje wyświetlonych jednocześnie.

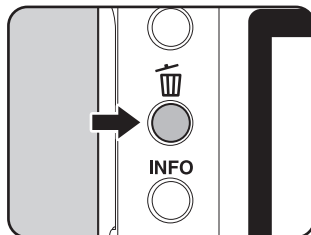

3 Naciśnij przycisk .

jest wyświetlane dla zdjęć.



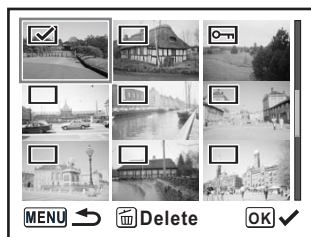

**4 Użyj przycisku sterowania (, , , ), aby przejść do zdjęć do skasowania, a następnie naciśnij przycisk OK.**

Zdjęcie zostaje wybrane i pojawia się symbol .

Naciśnij przycisk **Fn**, aby wybrać wszystkie zdjęcia. Proces wybierania wszystkich zdjęć może wymagać więcej czasu w przypadku dużej liczby zdjęć.

**5 Naciśnij przycisk .**

Ekran potwierdzenia kasowania zostaje wyświetlony.

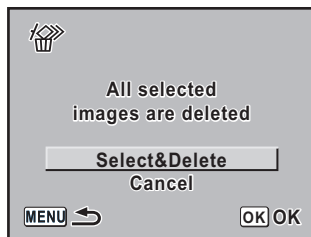
6 Użyj przycisku sterowania (, , , ), aby wybrać [Select&Delete] (Wybierz i usuń).**7 Naciśnij przycisk OK.**

Wybrane zdjęcia zostają skasowane

Zabezpieczenie zdjęć przed skasowaniem

Możesz zabezpieczyć zdjęcia przed przypadkowym skasowaniem.



Nawet zabezpieczone zdjęcia zostaną skasowane podczas formatowania karty pamięci SD.

- 1** Naciśnij przycisk i użyj przycisku sterowania () do wybrania zdjęcia, które zostanie wyświetlone jako pierwsze.

Ostatnie zrobione zdjęcie (zdjęcie o największym numerze pliku) zostaje wyświetlone na monitorze LCD.



- 2** Naciśnij przycisk .

Ekran zabezpieczenia zostaje wyświetlony.

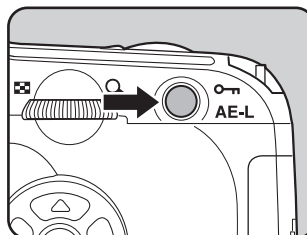

- 3** Użyj przycisku sterowania () , aby wybrać [Protect] (Zabezpiecz).

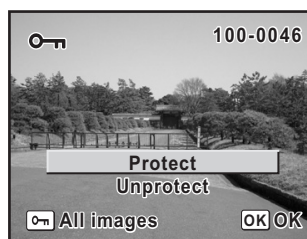

- 4** Naciśnij przycisk **OK**.

Wybrane zdjęcie zostaje zabezpieczone.



- Wybierz [Unprotect] (Anuluj zabezpieczenie) w kroku 3, aby usunąć zabezpieczenie.
- Symbol jest wyświetlany podczas wyświetlania zabezpieczonych zdjęć. (str.19)

Zabezpieczenie wszystkich zdjęć

1 Naciśnij przycisk .

2 Naciśnij przycisk  dwa razy.

Ekran zabezpieczania wszystkich zdjęć zostaje wyświetlony.

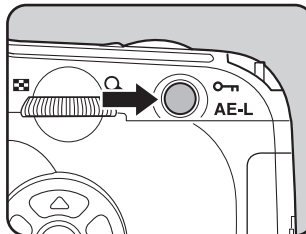

3

Podstawowe operacje

3 Użyj przycisku sterowania () aby wybrać [Protect] (Zabezpiecz), a następnie naciśnij przycisk OK.

Wszystkie zdjęcia zapisane na karcie pamięci SD zostają zabezpieczone.

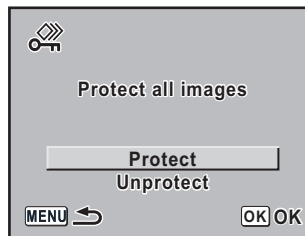

Wybierz [Unprotect] (Anuluj zabezpieczenie) w kroku 3, aby anulować zabezpieczenie dla wszystkich zdjęć.

Ustawienia wydruku (DPOF)

Możliwe jest zamówienie tradycyjnych odbitek fotograficznych poprzez dostarczenie karty pamięci SD z zapisanymi zdjęciami do zakładu zajmującego się takimi usługami.

Ustawienia DPOF (Digital Print Order Format) pozwalają na podanie liczby kopii i naniesienie daty.



Ustawień DPOF nie można zastosować dla zdjęć w formacie RAW.

3

Podstawowe operacje

Drukowanie pojedynczych zdjęć

Ustaw następujące parametry dla każdego zdjęcia.

Copies (Kopie)	Wybiera liczbę kopii. Możesz wydrukować do 99 kopii.
Date Data	Określa, czy na zdjęciach ma zostać naniesiona data.

1 Naciśnij przycisk i użyj przycisku sterowania () do wybrania zdjęcia.

2 Naciśnij przycisk Fn.
Menu Fn zostaje wyświetlone.

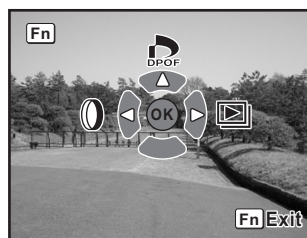

3 Naciśnij przycisk sterowania ()

Ekran DPOF zostaje wyświetlony. Jeżeli ustawienia DPOF zostały już wprowadzone dla danego zdjęcia, uprzednio ustawione wartości dla liczby kopii i nanoszenia daty ((On (Wł.)) lub (Off (Wył.))) zostaną wyświetlone.

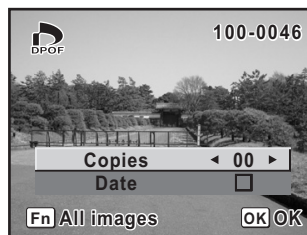

4 Użyj przycisku sterowania (◀▶) do wybrania liczby kopii, a następnie naciśnij przycisk sterowania (⏏).

Ramka przesuwa się na [Date] (Data).

5 Użyj przycisku sterowania (◀▶), aby włączyć (☑) lub wyłączyć (☐) nanoszenie daty.

- : Data zostanie naniesiona na zdjęciu.
- : Data nie będzie naniesiona na zdjęciu.

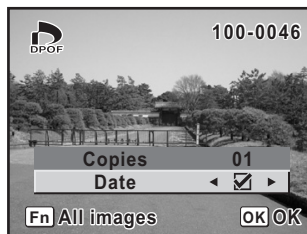

6 Naciśnij przycisk OK.

Ustawienia DPOF zostają zapisane, a ekran powraca do wyświetlania informacji o trybie odtwarzania.



Zależnie od drukarki lub wyposażenia do drukowania w zakładce usługowym, data może nie zostać naniesiona, mimo że została włączona w ustawieniach DPOF.



Aby anulować ustawienia DPOF, ustaw liczbę kopii na [00] w kroku 4 i naciśnij przycisk **OK**.

Ustawienia dla wszystkich zdjęć

1 Naciśnij przycisk Fn w trybie odtwarzania.

Menu Fn zostaje wyświetlone.

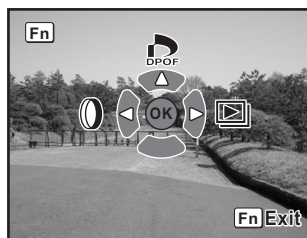

2 Naciśnij przycisk sterowania (◁▷).

Ekran DPOF zostaje wyświetlony.

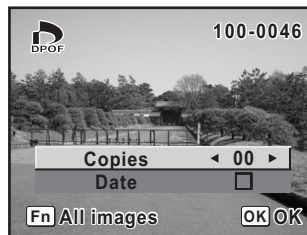

3 Naciśnij przycisk Fn.

Ekran ustawień DPOF dla wszystkich zdjęć zostaje wyświetlony.

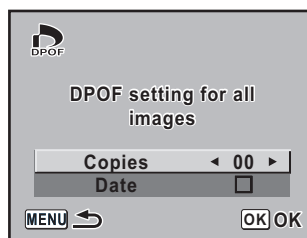

4 Użyj przycisku sterowania (◁▷), aby wybrać liczbę kopii oraz włączyć (☑) lub wyłączyć (☐) nanoszenie daty.

Sposób dokonywania tych ustawień przedstawiono w krokach 4 i 5 w "Drukowanie pojedynczych zdjęć" (str.86).

5 Naciśnij przycisk OK.

Ustawienia DPOF dla wszystkich zdjęć zostają zapisane, a ekran powraca do wyświetlania informacji o trybie odtwarzania.



Liczba kopii podawana w ustawieniach odnosi się do wszystkich zdjęć. Przed wydrukiem sprawdź, czy ustawiona wartość jest prawidłowa.



Ustawienia dla pojedynczych zdjęć są kasowane po dokonaniu ustawień dla wszystkich zdjęć.

Drukowanie za pomocą PictBridge

Ta funkcja umożliwia drukowanie zdjęć bezpośrednio z aparatu bez użycia komputera (drukowanie bezpośrednie).

Połącz aparat z drukarką obsługującą standard PictBridge za pomocą dostarczonego kabla USB (I-USB17), aby zdjęcia drukować bezpośrednio. Po połączeniu z drukarką wybierz w aparacie zdjęcia do wydrukowania i liczbę kopii, a także włącz lub wyłącz nanoszenie daty.

Drukowanie bezpośrednie odbywa się poprzez wykonanie następujących kroków.

Ustaw pozycję [Transfer Mode] (Tryb przesyłania) w aparacie na [PictBridge] (str.89)



Podłącz aparat do drukarki. (str.90)



Ustaw opcje drukowania. (str.85)

Wydrukuj pojedyncze zdjęcia. (str.91)

Wydrukuj wszystkie zdjęcia. (str.93)

Drukuj z użyciem ustawień DPOF. (str.95)



- Zaleca się użycie zasilacza, kiedy aparat jest podłączony do drukarki. Drukarka może nie funkcjonować normalnie lub dane mogą ulec uszkodzeniu, jeżeli baterie zostaną wyczerpane, gdy aparat jest podłączony do drukarki.
- Nie należy odłączać kabla USB w czasie przesyłania danych.
- W zależności od typu drukarki, niektóre ustawienia dokonane w aparacie (na przykład ustawienia wydruku lub DPOF) nie będą poprawne.
- Może wystąpić błąd wydruku, jeżeli wybrana liczba kopii przekracza 500.
- Wydrukowanie indeksu zdjęć (wiele zdjęć na pojedynczym arkuszu) może nie być możliwe, jeśli drukarka nie obsługuje tej funkcji. W celu wydrukowania indeksu zdjęć może być konieczne użycie komputera.
- Zdjęć w formacie RAW nie można drukować bezpośrednio. Do drukowania takich zdjęć należy użyć komputera.
- Więcej informacji na temat łączenia z komputerem zawiera "Instrukcja obsługi oprogramowania PENTAX PHOTO Browser 3/PENTAX PHOTO Laboratory 3".

Ustawienie [Transfer Mode]

1 Naciśnij przycisk MENU.

Menu [📷 Rec. Mode] (Tryb rej.)
zostaje wyświetlone.

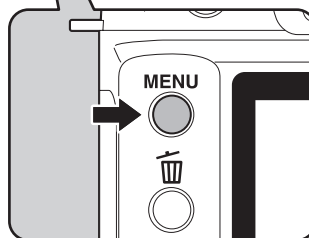
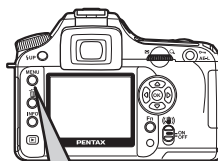

2 Użyj przycisku sterowania (⏪ ⏩), aby wybrać menu [X Set-up] (Ustawienie).

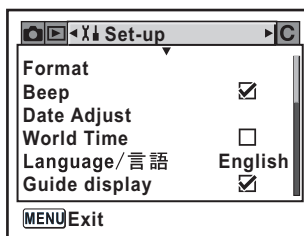

3 Użyj przycisku sterowania (⏪ ⏩), aby wybrać [Transfer Mode] (Tryb przesyłania).

4 Naciśnij przycisk sterowania (▶).

Menu rozwijane zostaje wyświetlone.

- 5** Użyj przycisku sterowania (⏏ ⏏), aby wybrać [PictBridge].

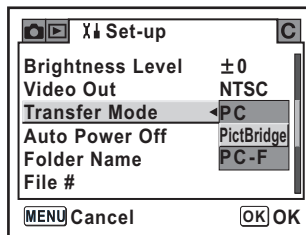

- 6** Naciśnij przycisk OK.
Ustawienie zostaje zmienione.

- 7** Naciśnij przycisk MENU.

Łączenie aparatu z drukarką

- 1** Wyłącz aparat.

- 2** Połącz aparat z drukarką obsługującą standard PictBridge za pomocą dostarczonego kabla USB.

Logo PictBridge jest wyświetlane na drukarkach obsługujących standard PictBridge.

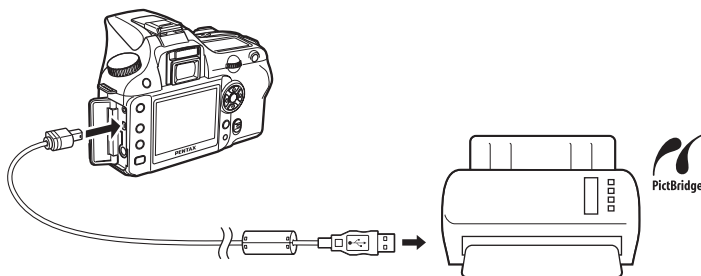

3 Włącz drukarkę.

4 Po zakończeniu procesu uruchamiania drukarki włącz aparat.

Menu PictBridge zostaje wyświetlone.

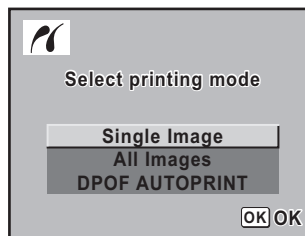

Menu PictBridge nie jest wyświetlane, jeśli [Transfer Mode] (Tryb przesyłania) ustawiono na [PC] lub [PC-F].

Drukowanie pojedynczych zdjęć

1 Użyj przycisku sterowania (▲▼), aby wybrać [Single Image] (Jedno zdjęcie) w menu PictBridge.

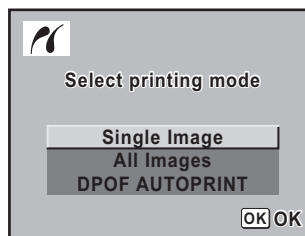

2 Naciśnij przycisk OK.

Ekran Print Single Image zostaje wyświetlony.

3 Użyj przycisku sterowania (◀▶) do wybrania zdjęcia do drukowania.



4 Użyj przycisku sterowania (⏏ ⏏), aby wybrać liczbę kopii.

Możesz drukować do 99 kopii.

5 Użyj przycisku Fn, aby włączyć (☑) lub wyłączyć (☐) nanoszenie daty.

- ☑ : Data zostanie naniesiona na zdjęciu.
- ☐ : Data nie będzie naniesiona na zdjęciu.

6 Naciśnij przycisk OK.

Ekran potwierdzenia ustawień wydruku zostaje wyświetlony.

Przejdź do kroku 12, aby wydrukować zdjęcia z ustawieniami domyślnymi.

Aby zmienić ustawienia wydruku, przejdź do kroku 7.

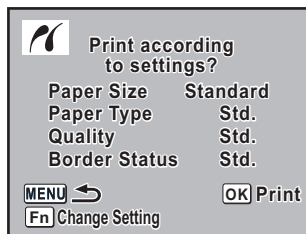

7 Naciśnij przycisk Fn.

Ekran zmiany ustawień wydruku zostaje wyświetlony.

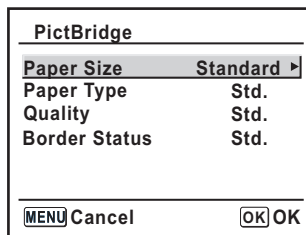

8 Wybierz [Paper Size] (Rozmiar papieru) i naciśnij przycisk sterowania (⏏).

Ekran rozmiaru papieru zostaje wyświetlony.

9 Użyj przycisku sterowania (⏏ ⏏ ⏏ ⏏), aby wybrać rozmiar papieru.

Możesz wybrać tylko rozmiar obsługiwany przez drukarkę.

Jeśli pozycja [Paper Size] (Rozmiar papieru) jest ustawiona na [Standard] (Standardowy), zdjęcia zostaną wydrukowane zgodnie z ustawieniami drukarki.

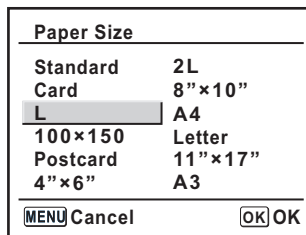

10 Naciśnij przycisk **OK**.

11 Powtórz kroki od 8 do 10, aby ustawić [Paper Type] (Typ papieru), [Quality] (Jakość) i [Border Status] (Krawędzie).

Ekran potwierdzenia ustawień wydruku zostaje wyświetlony po ustawieniu każdej pozycji.

Po wybraniu ustawienia drukowania [Std.] (Standard) zdjęcia są drukowane zgodnie z ustawieniami drukarki.

Ustawienie [Paper Type] (Typ papieru) o większej liczbie ★ umożliwia użycie papieru o wyższej jakości.

Ustawienie [Quality] (Jakość) o większej liczbie ★ wskazuje wyższą jakość druku.

12 Naciśnij przycisk **OK** dwa razy.

Zdjęcie jest drukowane zgodnie z ustawieniami.

Naciśnij przycisk **MENU**, aby zatrzymać trwający proces wydruku.

Drukowanie wszystkich zdjęć

1 Użyj przycisku sterowania (⏪ ⏩), aby wybrać [All Images] (Wszystkie zdjęcia) w menu PictBridge.

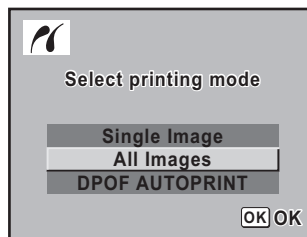

2 Naciśnij przycisk **OK**.

Ekran drukowania wszystkich zdjęć zostaje wyświetlony.

3 Wybierz liczbę kopii oraz określ ustawienie nanoszenie daty.

Wybrana liczba kopii i ustawienia daty odnoszą się do wszystkich zdjęć. Sposób dokonywania tych ustawień przedstawiono w krokach 4 i 5 w "Drukowanie pojedynczych zdjęć" (str.92).

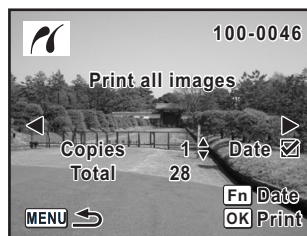

4 Naciśnij przycisk OK.

Ekran potwierdzenia ustawień wydruku zostaje wyświetlony. Sposób zmiany tych ustawień przedstawiono w krokach 7 i 11 w "Drukowanie pojedynczych zdjęć" (str.92 i 93).

5 Naciśnij przycisk OK na ekranie potwierdzenia ustawień wydruku.

Wszystkie zdjęcia są drukowane zgodnie z ustawieniami. Naciśnij przycisk **MENU**, aby zatrzymać trwający proces wydruku.

Drukowanie zdjęć z użyciem ustawień DPOF

1 Użyj przycisku sterowania (⏪ ⏩), aby wybrać [DPOF AUTOPRINT] (AUTOMATYCZNY DRUK DPOF) w menu PictBridge.

2 Naciśnij przycisk OK.

Ekran ustawień drukowania DPOF zostaje wyświetlony. Użyj przycisku sterowania (⏪ ⏩), aby sprawdzić liczbę kopii dla każdego zdjęcia, nanoszenie daty i łączną liczbę kopii. Ustawienia drukowania są ustawiane za pomocą usługi drukowania. (str.85)

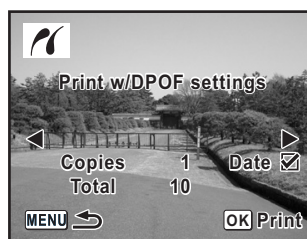

3 Naciśnij przycisk OK.

Ekran potwierdzenia ustawień wydruku zostaje wyświetlony. Sposób zmiany tych ustawień przedstawiono w krokach 7 i 11 w "Drukowanie pojedynczych zdjęć" (str.92 i 93).

4 Naciśnij przycisk OK na ekranie potwierdzenia ustawień wydruku.

Zdjęcia są drukowane zgodnie z ustawieniami.
Naciśnij przycisk **MENU**, aby zatrzymać trwający proces wydruku.

Odłączanie kabla USB

Po zakończeniu drukowania odłącz kabel USB od aparatu i drukarki.

1 Wyłącz aparat.

2 Odłącz kabel USB od aparatu i drukarki.

Notatki

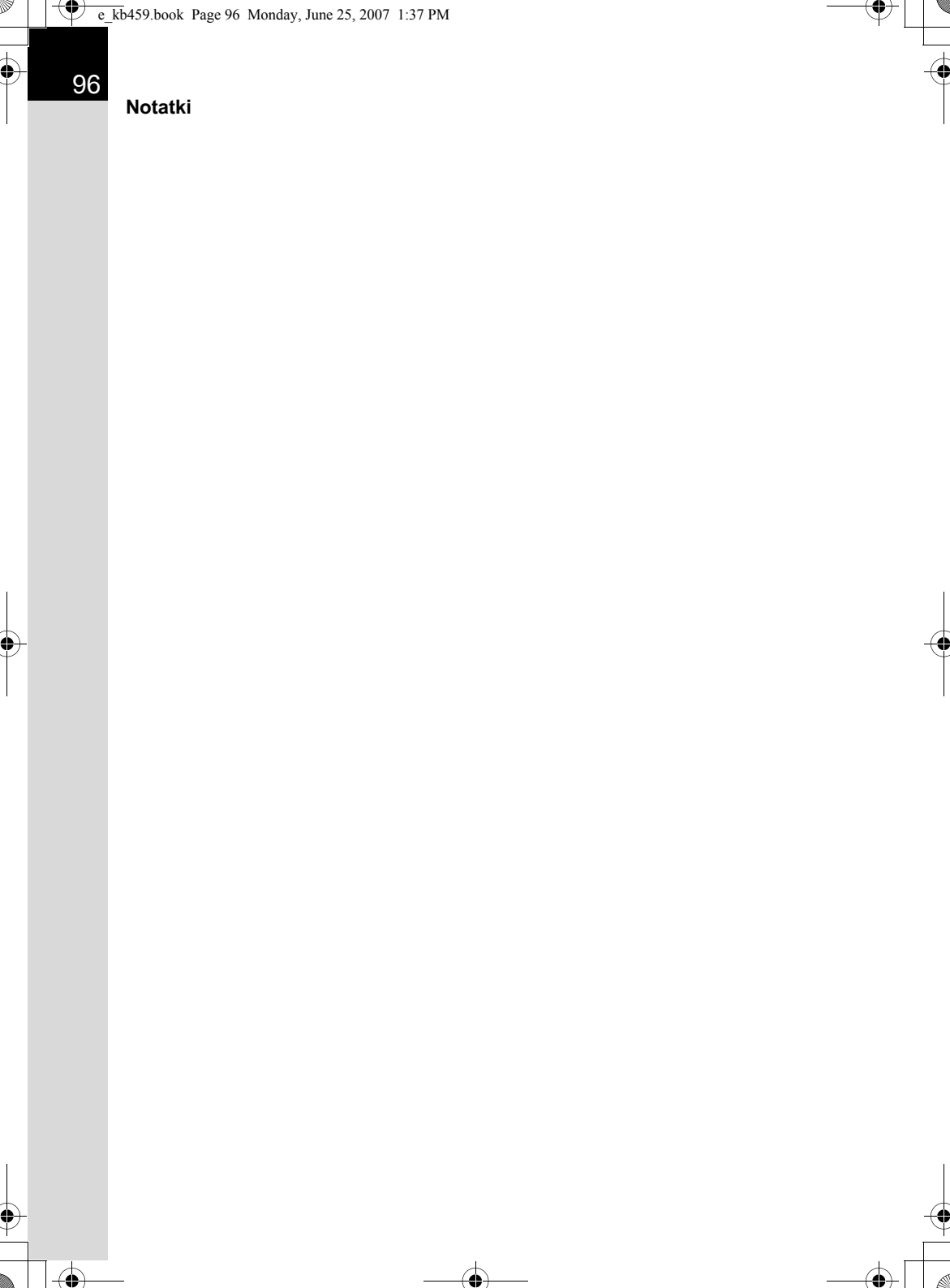

4 Przegląd menu

Przedstawia funkcje aparatu *K100D Super* według poszczególnych przycisków i menu.

Użycie funkcji przycisków	98
Użycie menu	102
Użycie menu Fn	108
Użycie pokrętła trybów	110

Podczas używania poszczególnych menu oraz menu Fn pozycje, których nie można zmienić, są wyświetlane kolorem szarym. Wybranie tych pozycji nie jest możliwe.







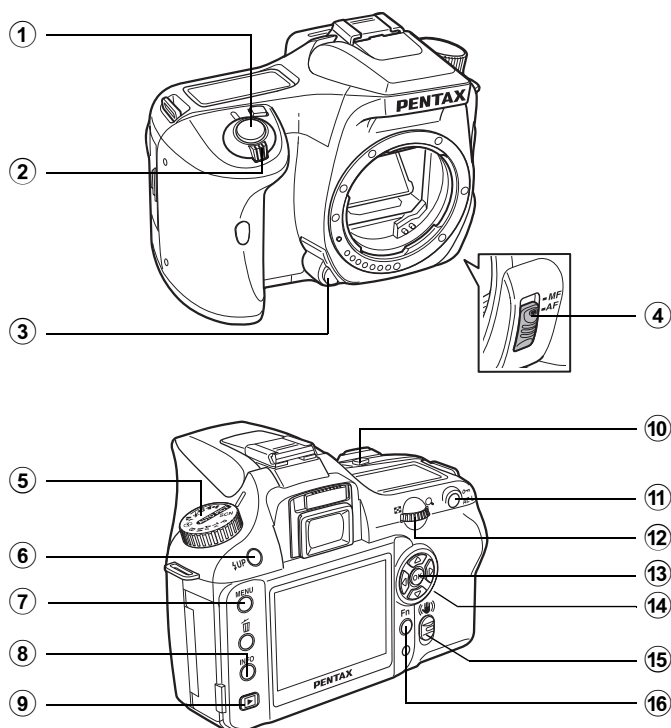









Użycie funkcji przycisków

Tryb robienia zdjęć

Poniżej przedstawiono funkcje przycisków podczas robienia zdjęć.





- ① **Spust migawki**
Naciśnij, aby zrobić zdjęcie. (str.45)
- ② **Główny wyłącznik**
Przesuń, aby włączyć lub wyłączyć aparat (str.32), albo wyświetlić podgląd (str.152).
- ③ **Przycisk zwolnienia blokady obiektywu**
Naciśnij, aby zwolnić obiektyw. (str.38)





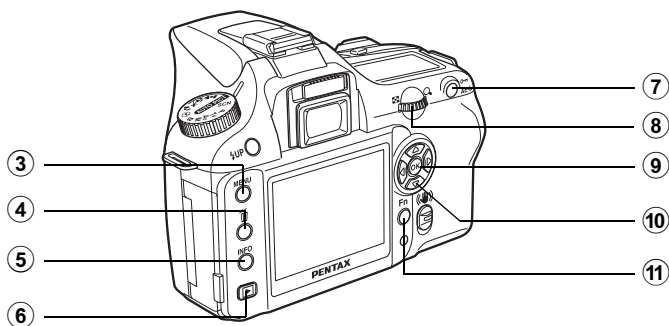
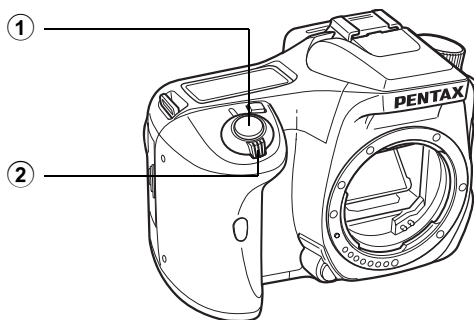



- ④ **Dźwignia trybu ostrości**
Przełącza między trybem automatyki ostrości (str.124) i ręcznym trybem ustawiania ostrości (str.132).
- ⑤ **Pokrętko trybów**
Zmienia tryb robienia zdjęć. (str.110)
- ⑥ **Przycisk UP**
Naciśnij, aby podnieść wbudowaną lampę błyskową. (str.54)
- ⑦ **Przycisk MENU**
Wyświetla menu [ Rec. Mode] (Tryb rej.) (str.104). Następnie naciśnij przycisk sterowania () , aby wyświetlić menu [ Playback] (Odtwarzanie) (str.104), menu [ Set-up] (Ustawienie) (str.105) lub menu [ Custom Setting] (Ustawienie użytkownika). (str.106)
- ⑧ **Przycisk INFO**
Naciśnij, aby wyświetlić na monitorze LCD informacje o ekspozycji. (str.17)
- ⑨ **Przycisk **
Przełącza do trybu odtwarzania. (str.68)
- ⑩ **Przycisk Av**
Naciśnij, aby ustawić wartości przysłony i kompensacji ekspozycji. (str.142, str.147)
- ⑪ **Przycisk AE-L**
Blokuje ustawienia ekspozycji przed zrobieniem zdjęcia. (str.148)
Automatycznie ustawia odpowiednią ekspozycję w trybie **M** (Manual (Ręczny)). (str.146)
- ⑫ **e-pokrętko**
Ustawia czas migawki, przysłonę i wartość kompensacji ekspozycji. (str.140, str.142, str.147)
- ⑬ **Przycisk OK**
Zapisuje ustawienie wybrane w menu.
- ⑭ **Przycisk sterowania (    **)
Użyj tego przycisku do przesuwania kursora i przechodzenia między pozycjami poszczególnych menu oraz menu Fn.
- ⑮ **Przełącznik redukcji drgań**
Włącza i wyłącza funkcję redukcji drgań. (str.47)
- ⑯ **Przycisk Fn**
Naciśnij, aby wyświetlić menu Fn. Użyj przycisku sterowania () () () ( ), aby określić następną operację. (str.108)

Tryb odtwarzania

Poniżej przedstawiono funkcje przycisków podczas odtwarzania.



- ① **Spust migawki**
Naciśnij, aby przejść do trybu robienia zdjęć.
- ② **Główny wyłącznik**
Przesuń, aby włączyć lub wyłączyć aparat. (str.32)
- ③ **Przycisk MENU**
Naciśnij, aby wyświetlić menu [▶ Playback] (Odtwarzanie) (str.104). Następnie naciśnij przycisk sterowania (⏪ ⏩), aby wyświetlić menu [X Set-up] (Ustawienie) (str.105), menu [C Custom Setting] (Ustawienie użytkownika) (str.106) lub menu [Rec. Mode] (Tryb rej.) (str.104).
- ④ **Przycisk** 
Naciśnij, aby skasować zdjęcia. (str.79)

- ⑤ **Przycisk INFO**
Naciśnij, aby wyświetlić na monitorze LCD informacje o ekspozycji. (str.18)
- ⑥ **Przycisk **
Naciśnij, aby przejść do trybu robienia zdjęć.
- ⑦ **Przycisk **
Naciśnij, aby zabezpieczyć zdjęcia przed przypadkowym skasowaniem. (str.83)
- ⑧ **e-pokrętło**
Służy do powiększania zdjęć (str.70) lub jednoczesnego wyświetlania dziewięciu zdjęć (str.71).
- ⑨ **Przycisk OK**
Zapisuje ustawienie wybrane w menu lub na ekranie odtwarzania.
- ⑩ **Przycisk sterowania (   **)
Użyj tego przycisku do przesuwania kursora i przechodzenia między pozycjami poszczególnych menu, menu Fn oraz na ekranie odtwarzania.
- ⑪ **Przycisk Fn**
Naciśnij, aby wyświetlić menu Fn. Użyj przycisku sterowania ( ), aby określić następną operację. (str.108)

Użycie menu

Sposób obsługi menu

Ta sekcja opisuje metody obsługi menu [CAMERA] Rec. Mode] (Tryb rej.), menu [▶] Playback] (Odtwarzanie) menu, menu [X] Set-up] (Ustawienie) i menu [C] Custom Setting] (Ustawienie użytkownika).

Wyświetlanie ekranu menu

1 Naciśnij przycisk MENU w trybie robienia zdjęć.

Menu [CAMERA] Rec. Mode] (Tryb rej.) zostaje wyświetlone na monitorze LCD.

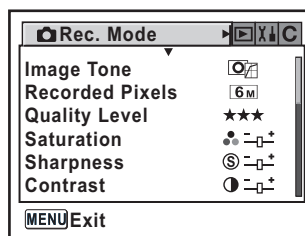
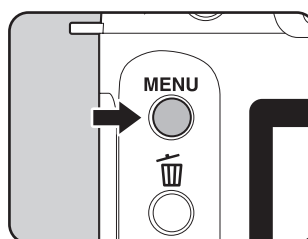

2 Naciśnij przycisk sterowania (▶).

Menu [▶] Playback] (Odtwarzanie), menu [X] Set-up] (Ustawienie) i menu [C] Custom Setting] (Ustawienie użytkownika) są wyświetlane kolejno przy każdym naciśnięciu przycisku sterowania.

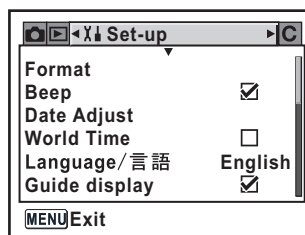

Wybierz pozycję menu i ustaw ją.

Jako przykład zostanie omówiona procedura ustawiania pozycji [Quality Level] (Jakość) (jakość) w menu [📷 Rec. Mode] (Tryb rej.).

3 Użyj przycisku sterowania (⏪ ⏩), aby wybrać pozycję menu.

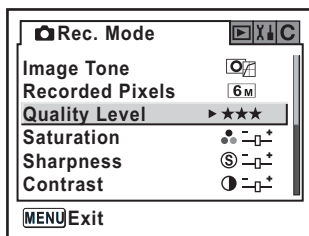

4 Naciśnij przycisk sterowania (⏪).

Zostają wyświetlone dostępne opcje [Quality Level] (Jakość).

Naciśnij przycisk sterowania (⏪), aby przejść do menu rozwijanego, jeśli jest dostępne.

W przypadku zmiany jakości na ekranie wyświetlana jest liczba zdjęć, które można zrobić przy danym ustawieniu jakości.

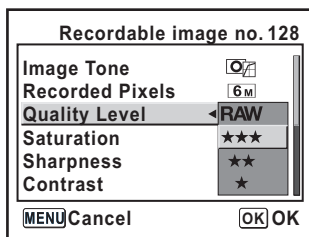

5 Użyj przycisku sterowania (⏩ ⏪), aby wybrać ustawienie.

6 Naciśnij przycisk OK.

Aparat powraca do ekranu menu. Teraz możesz ustawić inne pozycje.

Naciśnij przycisk **MENU**, aby powrócić do trybu robienia zdjęć lub trybu odtwarzania.



Nawet po naciśnięciu przycisku **MENU** i zamknięciu ekranu menu ustawienia nie zostaną zachowane, jeżeli aparat zostanie wyłączony niewłaściwie (na przykład przez wyjęcie baterii, kiedy aparat jest włączony).



- Możesz użyć e-pokręta do przełączania między menu [📷 Rec. Mode] (Tryb rej.), menu [▶ Playback] (Odtwarzanie), menu [X Set-up] (Ustawienie) i menu [C Custom Setting] (Ustawienie użytkownika), kiedy żadne menu rozwijane nie jest wyświetlane.
- Naciśnięcie przycisku **MENU** w trybie robienia zdjęć powoduje wyświetlenie menu [📷 Rec. Mode] (Tryb rej.). Jeśli przycisk **MENU** zostanie naciśnięty w trybie odtwarzania, wyświetlone zostanie menu [▶ Playback] (Odtwarzanie).

Pozycje ustawień menu [📷 Rec. Mode] (Tryb rej.)

Umożliwia dokonanie ustawień związanych z robieniem zdjęć w menu [📷 Rec. Mode] (Tryb rej.).

Pozycja	Funkcja	Strona
Image tone	Ustawia odcienie zdjęć.	str.114
Recorded pixels	Ustawia rozmiary zdjęć.	str.115
Quality level	Ustawia poziom jakości.	str.116
Saturation	Ustawia nasycenie kolorów.	str.117
Sharpness	Ustawia ostre lub miękkie kontury zdjęcia.	str.117
Contrast	Ustawia kontrast zdjęcia.	str.117
Auto Bracket	Ustawia tryb autobracketingu.	str.151
AE metering	Wybiera część ekranu, która posłuży do pomiaru jasności i ustawienia ekspozycji.	str.136
Swthc dst msr pt	Wybiera część ekranu, w której będzie ustawiana ostrość.	str.128
AF mode	Wybiera tryb automatyki ostrości.	str.127
Flash Exp. Comp.	Dopasowuje ekspozycję błysku w celu rozjaśnienia lub przyciemnienia zdjęcia.	str.154
Shake Reduction	Ustawia wartość [Focal Length] (Ogniskowa) (ogniskowa) dla obiektywu, w przypadku którego nie można uzyskać informacji o ogniskowej.	str.49

Pozycje ustawień menu [▶ Playback] (Odtwarzanie)

Umożliwia dokonanie ustawień związanych z odtwarzaniem i edycją zdjęć w menu [▶ Playback] (Odtwarzanie).

Pozycja	Funkcja	Strona
Plybk dsply mthd	Ustawia informacje o ekspozycji wyświetlane w czasie odtwarzania zdjęć, a także określa, czy wyświetlane jest ostrzeżenie o prześwietlonym obszarze.	str.167
Instant Review	Ustawia czas natychmiastowego podglądu.	str.177
Preview Display	Ustawia wyświetlanie ostrzeżenia o prześwietlonym obszarze lub wykresu w czasie natychmiastowego podglądu lub podglądu cyfrowego.	str.178
Digital Filter	Zmienia odcień kolorów zrobionych zdjęć, dodaje efekty zmiękczenia i zwężenia, a także dostosowuje jasność.	str.76
Slideshow	Odtwarza kolejno wszystkie zapisane zdjęcia.	str.73

Pozycje ustawień menu [M] Set-up] (Ustawienie)

W menu [M] Set-up] (Ustawienie) można dokonać różnych ustawień związanych z aparatem.

Pozycja	Funkcja	Strona
Format	Formatuje kartę pamięci SD.	str.169
Beep	Włącza lub wyłącza dźwięk.	str.170
Date Adjust	Ustawia format daty i czasu.	str.170
World Time	Ustawia wyświetlanie czasu lokalnego podczas podróży.	str.171
Language/言語	Zmienia język, w jakim są wyświetlane menu i komunikaty.	str.174
Guide display	Umożliwia wyświetlanie podpowiedzi na monitorze LCD.	str.174
Brightness Level	Zmienia jasność monitora LCD.	str.175
Video Out	Ustawia format wyjścia sygnału dla telewizora.	str.175
Transfer Mode*	Ustawia tryb połączenia dla kabla USB (komputer lub drukarka).	str.89
Auto Power Off	Ustawia czas automatycznego wyłączenia.	str.176
Folder Name	Ustawia metodę stosowaną do przypisywania nazw folderów w celu zapisywania zdjęć.	str.176
File #	Ustawia metodę stosowaną do dodawania numerów plików.	str.177
Sensor Cleaning	Blokuje lustro w górnej pozycji, aby oczyścić matrycę CCD.	str.189
Reset	Powoduje zresetowanie wszystkich ustawień z wyjątkiem daty i czasu, języka, formatu wyjścia wideo i czasu na świecie.	str.179

* Informacje na temat łączenia aparatu z komputerem zawiera "Instrukcja obsługi oprogramowania PENTAX PHOTO Browser 3/PENTAX PHOTO Laboratory 3" na str.11.

Pozycje ustawień menu [C Custom Setting] (Ustawienie użytkownika)

Pozwala ustawić funkcje w menu użytkownika, dzięki którym można w pełni wykorzystać funkcje tej lustrzanki. Domyślnie funkcje użytkownika nie są dostępne.

Ustawienia w menu [C Custom Setting] (Ustawienie użytkownika) są dostępne, jeśli pierwsza pozycja [Setting] (Ustawienie) jest ustawiona na (On (Wł.)).

Pozycja	Funkcja	Strona
Setting	Pozwala ustawić menu funkcji użytkownika.	–
Noise Reduction	Ustawia redukcję ziarna przy robieniu zdjęć z dłuższym czasem migawki.	–
Exspr Setting Steps	Ustawia kroki regulacji ekspozycji.	str.148
ISO Corction in AUTO	Ustawia zakres automatycznej korekcji ISO dla ustawienia [AUTO] w menu [Sensitivity] (Czułość).	str.121
ISO Snstvtv Wrn Dspl	Ustawia maksymalny poziom czułości. Po przekroczeniu tego poziomu wyświetlany jest ekran ostrzeżenia o czułości ISO.	str.122
Link AF Point and AE	Ustawia wartość ekspozycji i punkt automatyki ostrości w polu ostrości (pozycja ostrości) podczas pomiaru wielosegmentowego.	str.137
Meter Operating Time	Ustawia czas pomiaru ekspozycji.	str.137
AE-L with AF locked	Ustawia wartość ekspozycji, kiedy ostrość jest zablokowana.	str.131
Recordable Image No.	Umożliwia przełączenie wskazania liczby zdjęć do zapisania na wyświetlaczu LCD i w celowniku na liczbie zdjęć seryjnych do zapisania po naciśnięciu spustu migawki do połowy.	–
OK btn when shooting	Ustawia czynność wykonywaną przez przycisk OK po naciśnięciu w czasie robienia zdjęć.	str.126, str.129
AE-L bttm on M exspr	Wybiera metodę korekcji ekspozycji po naciśnięciu przycisku AE-L w trybie M (Manual (Ręczny)).	str.146
Superimpose AF Area	Określa, czy wybrany punkt automatyki ostrości (pozycja ostrości) ma być wyświetlany w celowniku.	str.128

Pozycja	Funkcja	Strona
AF in remote control	Pozwala na użycie automatyki ostrości podczas fotografowania z użyciem pilota zdalnego sterowania. Ustawienia [On] powoduje, że migawka jest zwalniana po aktywacji automatyki ostrości, jeśli naciśnięto przycisk spustu migawki na pilocie zdalnego sterowania. Migawka nie zostanie zwolniona aż do momentu ustawienia ostrości. Automatyka ostrości nie zostanie użyta po naciśnięciu przycisku spustu migawki na pilocie zdalnego sterowania, jeśli ustawiono [Off] (Wył.).	-
Fl with S lens used	Włącza wskaźnik ostrości, kiedy używany jest przykręcany obiektyw. Obiektyw jest rozpoznawany, nawet jeśli nie był zamocowany na aparacie w momencie włączenia tego ustawienia.	-
Using aperture ring	Pozwala włączyć spust migawki, kiedy pierścień przysłony obiektywu jest ustawiony w innej pozycji niż A .	str.188
Release when Chrging	Umożliwia zwolnienie migawki podczas ładowania lampy błyskowej.	str.155
Preview Method (Metoda podglądu)	Wybiera podgląd cyfrowy lub optyczny, kiedy główny przełącznik znajduje się w pozycji podglądu (☞). Podgląd cyfrowy umożliwia sprawdzenie kompozycji, ekspozycji i ostrości na monitorze LCD przed zrobieniem zdjęcia. Podgląd optyczny pozwala sprawdzić głębię pola w celowniku.	str.153
Mag to Strt Zm Plybk	Ustawia początkowe powiększenie na ekranie wyświetlania z powiększeniem. Wybierz [1.2 times] (1,2 raza), [2 times] (2 razy), [4 times] (4 razy), [8 times] (8 razy) lub [12 times] (12 razy). Ustawienie domyślne to [1.2 times] (1,2 raza).	-
Man. WB Measurement	Umożliwia wykonanie pomiaru całego ekranu lub pomiaru punktowego po wybraniu ręcznego trybu ustawiania balansu bieli.	str.119
Color space	Pozwala wybrać używaną przestrzeń barw.	str.123
Reset Custom Fncion	Przywraca wartości domyślne wszystkich ustawień w menu funkcji użytkownika.	str.180

Użycie menu Fn

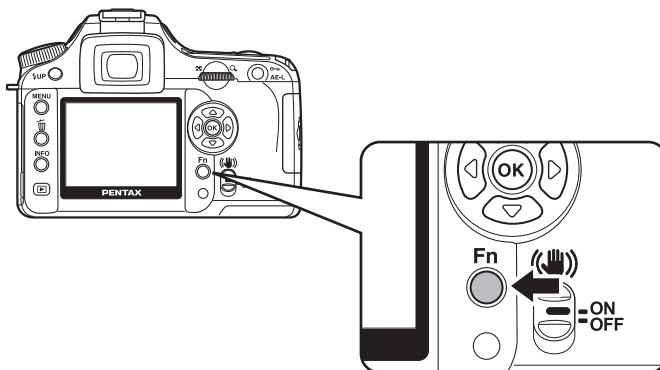

4

Przegląd menu

Tryb robienia zdjęć

Naciśnij przycisk **Fn** w trybie robienia zdjęć.
Menu Fn zostaje wyświetlone.

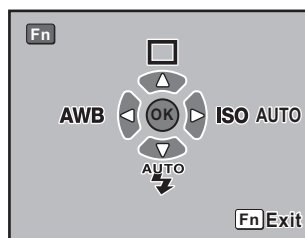

Naciśnij przycisk sterowania (◀▶⏪⏩), aby ustawić operację.

Przycisk sterowania	Pozycja	Funkcja	Strona
	Drive mode (Tryb rejestracji)	Umożliwia wybranie trybu zdjęć seryjnych, samowyzwalacza, zdalnego sterowania lub autobracketingu.	str.58, str.60, str.64, str.149
	Flash mode (Tryb błysku)	Pozwala wybrać tryb błysku.	str.54
	White balance (Balans bieli)	Umożliwia dopasowanie kolorów do koloru źródła światła oświetlającego obiekt.	str.118
	Sensitivity (Czułość)	Ustawia czułość.	str.121

Tryb odtwarzania

Naciśnij przycisk **Fn** w trybie odtwarzania. Menu Fn zostaje wyświetlone.

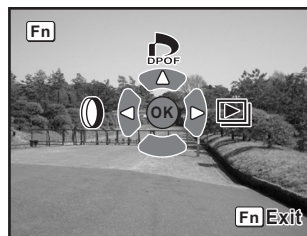

Naciśnij przycisk sterowania (◀▶), aby ustawić operację.

Przycisk sterowania	Pozycja	Funkcja	Strona
	DPOF Settings (Ustawienia DPOF)	Pozwala dokonać ustawień DPOF.	str.85
	Digital Filter (Filtr cyfrowy)	Zmienia odcień kolorów zrobionych zdjęć, dodaje efekty zmiękczenia i zwiężenia, a także dostosowuje jasność.	str.76
	Slideshow (Pokaz slajdów)	Odtwarza kolejno wszystkie zapisane zdjęcia.	str.73

Użycie pokrętle trybów

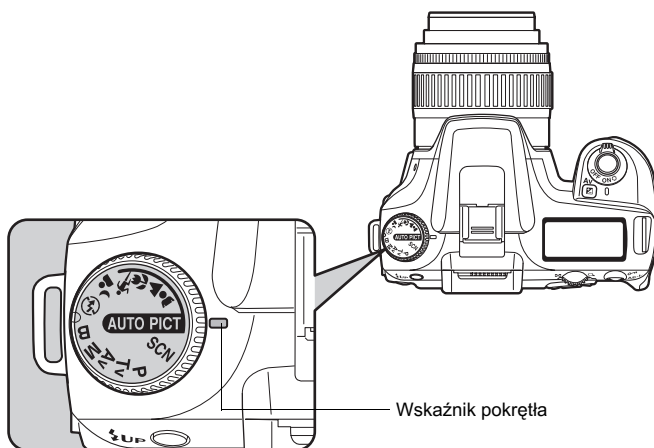

Tryb robienia zdjęć można przełączać poprzez umieszczenie ikon na pokrętle trybów w pozycji wskaźnika pokrętła.

Pozycja	Funkcja	Strona
(Auto Picture (Automatyczny tryb robienia zdjęć))	Wybiera automatycznie tryb portretu, pejzażu, makro lub tryb ruchomego obiektu. Umożliwia robienie zdjęć z ustawieniami standardowymi (tryb normalny) w przypadku braku optymalnego trybu robienia zdjęć.	str.50
(Portrait (Portret))	Przeznaczony do robienia portretów.	
(Landscape (Pejzaż))	Pogłębia zakres ostrości oraz podkreśla kontury i nasycenie kolorów drzew i nieba, dzięki czemu zdjęcie jest bardziej wyraziste.	
(Macro (Makro))	Pozwala uchwycić z bliska żywe kolory kwiatów i innych niewielkich obiektów fotografowanych z bliskiej odległości.	
(Moving Object (Ruchomy obiekt))	Ten tryb pozwala robić ostre zdjęcia szybko poruszających się obiektów, na przykład w czasie zawodów sportowych.	
(Night Scene Portrait (Portret nocny))	Pozwala fotografować ludzi wieczorem i w nocy.	
(Flash OFF (Błysk wyłączony))	Wbudowana lampa błyskowa jest wyłączona. Pozostałe ustawienia są identyczne jak w trybie normalnym w .	
SCN (Scene (Scena))	Umożliwia wybranie jednej z 8 scen w zależności od warunków ekspozycji	



W trybie (Night Scene Portrait (Portret nocny)) czas migawki zostaje wydłużony podczas fotografowania w ciemnych miejscach, nawet jeśli używana jest wbudowana lampa błyskowa. Aby zapobiec drganiom aparatu, użyj funkcji redukcji drgań lub ustaw aparat na statywie.

Pozycja	Funkcja	Strona
P (Program)	Automatycznie ustawia czas migawki i przysłonę, co pozwala na robienie zdjęć z właściwą ekspozycją.	str. 139
Tv (Shutter Priority (Priorytet przysłony))	Umożliwia ustawienie czasu migawki w celu uchwycenia ruchu przesuwających się obiektów. W tym trybie można fotografować szybko poruszające się obiekty, które na zdjęciu wyglądają tak, jakby się poruszały.	str. 140
Av (Aperture Priority (Priorytet przysłony))	Umożliwia ustawienie żądanej przysłony w celu kontrolowania głębi pola. Pozwala to uzyskać rozmyte lub ostre tło.	str. 142
M (Manual (Ręczny))	Pozwala ustawić czas migawki lub przysłonę zgodnie z własnymi zamierzeniami.	str. 144
B (Bulb (Czas B))	Umożliwia robienie zdjęć, które wymagają długiego czasu migawki. Mogą to być zdjęcia ogni sztucznych lub sceny nocne.	str. 146

5 Opis funkcji



Przedstawia funkcje pozwalające lepiej wykorzystać możliwości aparatu **K100D Super**.

Ustawianie rozdzielczości i jakości	114
Ustawianie ostrości	124
Ustawienie ekspozycji	134
Sprawdzanie kompozycji, ekspozycji i ostrości przed zrobieniem zdjęcia	152
Użycie wbudowanej lampy błyskowej	154
Ustawienia podczas odtwarzania	167
Ustawienia aparatu	169
Przywracanie ustawień domyślnych	179

Ustawianie rozdzielczości i jakości

Ustawienie odcieni zdjęcia

Pozwala wybrać podstawowe odcienie zdjęć. Ustawieniem domyślnym  (jasne).

	Jasne	Zrobione zdjęcia są jasne, kontrastowe i ostre.
	Naturalne	Zrobione zdjęcia mają naturalny wygląd i mogą być użyte do retuszowania.

Ustawienia dokonaj w [Image tone] w menu [ Rec. Mode] (Tryb rej.). (str.104)

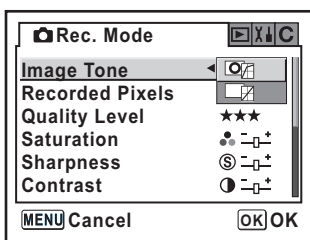

5

Opis funkcji



Ustawień nie można zmieniać w trybie zdjęć i w trybie **SCN** (str.50). Ustawienie zostaje zablokowane na  (jasne).

Ustawienie rozdzielczości

Możesz wybrać rozdzielczość **6M**, **4M** lub **1.5M**. Im wyższa rozdzielczość, tym większe rozmiary zdjęcia i pliku. Rozmiar pliku jest zależny także od ustawienia jakości. Ustawienie domyślne to **6M** 3008x2000 (JPEG).

6M	3008x2008 (RAW) 3008x2000 (JPEG)	Drukowanie na papierze A3 (297×420 mm).
4M	2400x1600	Drukowanie na papierze A4 (210×297 mm).
1.5M	1536x1024	Drukowanie na papierze A5 (148×210 mm).

Ustawienia dokonaj w [Recorded pixels] w menu [📷 Rec. Mode] (Tryb rej.).
(str. 104)

Zmiana rozdzielczości powoduje wyświetlenie na ekranie liczby zdjęć, które można zrobić.

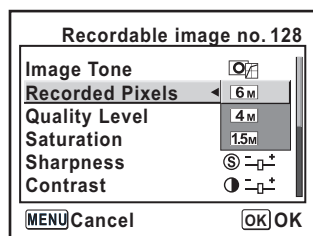

Ustawienia [Recorded Pixels] (Rozdzielczość) nie można wybrać, jeśli pozycję [Quality Level] (Jakość) ustawiono na **RAW**. (Stała rozdzielczość 3008x2008).

Ustawienie poziomu jakości

Możesz ustawić poziom jakości zdjęcia. Na rozmiar pliku wpływa również ustawienie rozdzielczości. Ustawieniem domyślnym jest ★★★ (Najlepsza).

RAW	RAW	Dane RAW są to dane pierwotne z matrycy CCD, które zostały zapisane bez przetwarzania. Poszczególne efekty, takie jak balans bieli, kontrast, nasycenie i ostrość, nie są stosowane dla zdjęcia, ale odpowiednie informacje zostają zapisane. Przenieś zdjęcie do komputera, zastosuj efekty za pomocą dołączonego oprogramowania PENTAX PHOTO Laboratory 3 i utwórz zdjęcia w formacie JPEG lub TIFF.
★★★	Najlepsza	Najmniejszy współczynnik kompresji. Jest przeznaczony do drukowania dużych zdjęć na przykład na papierze A4. Zdjęcie jest zapisywane z rozszerzeniem JPEG.
★★	Lepsza	Standardowy współczynnik kompresji. Jest przeznaczony do wyświetlania fotografii na ekranie komputera. Zdjęcie jest zapisywane z rozszerzeniem JPEG.
★	Dobra	Najwyższy współczynnik kompresji. Jest przeznaczony dla zdjęć załączanych do e-maili lub tworzenia witryn internetowych. Zdjęcia są zapisywane w formacie JPEG.

5

Opis funkcji

Ustawienia dokonaj w [Quality level] w menu [📷 Rec. Mode] (Tryb rej.). (str.104)
W przypadku zmiany jakości na ekranie wyświetlana jest liczba zdjęć, które można zrobić przy danym ustawieniu jakości.

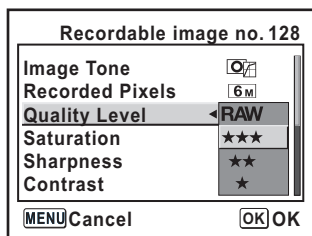

Ustawienie nasycenia/ostrości/kontrastu

Wybierz jeden z pięciu poziomów nasycenia, ostrości i kontrastu. Ustawieniem domyślnym dla wszystkich opcji jest [0 (Standard)].

Saturation (Nasycenie)	Ustawia nasycenie kolorów.
Sharpness (Ostrość)	Ustawia ostre lub miękkie kontury zdjęcia.
Contrast (Kontrast)	Ustawia kontrast zdjęcia.

Ustaw [Saturation], [Sharpness] i [Contrast] w menu [📷 Rec. Mode] (Tryb rej.). (str. 104)



Ustawień nie można zmieniać w trybie zdjęć i w trybie SCN (str.50).

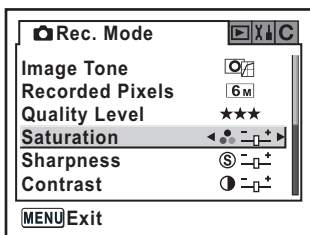

W kierunku + : Większe nasycenie
W kierunku - : Mniejsze nasycenie

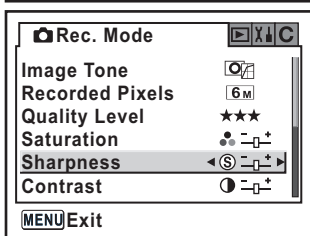

W kierunku + : Większa ostrość
W kierunku - : Mniejsza ostrość

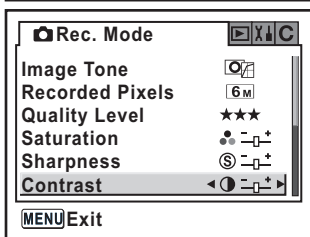

W kierunku + : Większy kontrast
W kierunku - : Mniejszy kontrast

Ustawienie balansu bieli

Balans bieli to funkcja umożliwiająca dostosowanie kolorów zdjęcia, tak aby białe obiekty były rzeczywiście białe. Ustaw balans bieli, jeśli zdjęcia zrobione z balansem bieli ustawionym na **AWB** (Auto) nie są satysfakcjonujące lub gdy chcesz celowo zastosować własny efekt kreatywny. Ustawienie domyślne to **AWB** (Auto).

AWB	Auto	Aparat automatycznie ustawia balans bieli (około 4000 do 8000 K).
☀	Daylight (Światło dienne)	Użyj tego trybu podczas robienia zdjęć w świetle słonecznym (około 5200 K).
🏠	Shade (Cień)	Użyj tego trybu przy zdjęciach w cieniu. Pozwoli to zredukować niebieski odcień kolorów zdjęcia (około 8000 K).
☁	Cloudy (Zachmurzenie)	Użyj tego trybu podczas robienia zdjęć w zachmurzone dni (około 6000 K).
💡	Fluorescent Light (Światło fluorescencyjne)	Użyj tego trybu podczas robienia zdjęć przy świetle fluorescencyjnym. Wybierz rodzaj światła fluorescencyjnego: W (białe, około 4200 K), N (neutralne białe, około 5000 K) i D (dienne, około 6500 K).
💡	Tungsten Light (Światło sztuczne)	Użyj tego trybu przy zdjęciach przy świetle żarówki lub przy innym świetle sztucznym. Pozwoli to zredukować czerwony odcień kolorów zdjęcia (około 2850 K).
⚡	Flash (Lampa błyskowa)	Użyj tego trybu podczas robienia zdjęć przy użyciu wbudowanej lampy błyskowej (około 5400 K).
🖱	Manual (Ręczny)	Użyj tego trybu, aby ręcznie dostosować balans bieli do oświetlenia, tak aby białe obiekty miały naturalny kolor bieli.

*Temperatura barwowa (K) jest orientacyjna i nie wskazuje dokładnej barwy.

*Balans bieli jest dostosowywany na podstawie wartości domyślnych w aparacie po ustawieniu trybu ☀ (Daylight (Światło dzienne)), 🏠 (Shade (Cień)), ☁ (Cloudy (Zachmurzenie)), 💡 (Fluorescent Light (Światło fluorescencyjne)), 💡 (Tungsten Light (Światło sztuczne)) lub ⚡ (Flash (Lampa błyskowa)).

Ustaw [White balance] (Balans bieli) w menu Fn. (str.108)

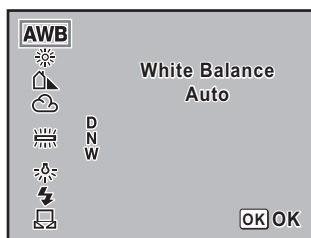

- Więcej informacji na temat ręcznej metody ustawienia balansu bieli zawiera str.119.
- W trybie zdjęć i w trybie **SCN** nie można zmieniać ustawienia balansu bieli (str.50).

Temperatura barwowa

Barwa światła zbliża się do koloru niebieskiego, kiedy temperatura barwowa rośnie, oraz do koloru czerwonego, kiedy temperatura maleje. Temperatura barwowa opisuje zmianę w barwie światła w zakresie temperatury absolutnej (K: Kelvin). Ten aparat pozwala na ustawienie balansu bieli, dzięki czemu możliwe będzie robienie zdjęć z naturalnymi kolorami w różnych warunkach oświetleniowych.

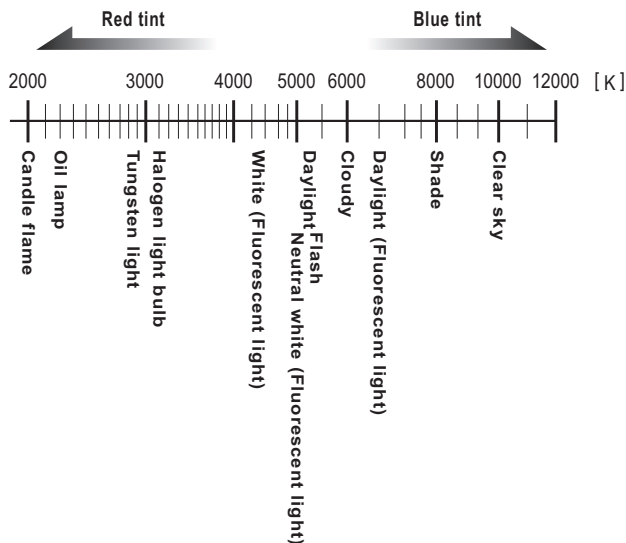

Ręczne ustawianie balansu bieli

Podczas robienia zdjęć można dostosować balans bieli w zależności od źródła światła. Dzięki ręcznemu ustawieniu balansu bieli aparat może uchwycić delikatne cienie, które mogłyby zostać utracone w przypadku domyślnych ustawień balansu bieli zapewnianych przez aparat (str.118). Pozwala to na uzyskanie optymalnego balansu bieli dla otoczenia.

- 1** Ustaw pokrętko trybów w pozycji **P**, **Tv**, **Av** lub **M**.
- 2** Naciśnij przycisk **Fn**.
Menu Fn zostaje wyświetlone.
- 3** Naciśnij przycisk sterowania (☺).
Ekran ustawień balansu bieli zostaje wyświetlony.

4 Użyj przycisku sterowania (👁️), aby wybrać 📷 (Manual (Ręczny)).

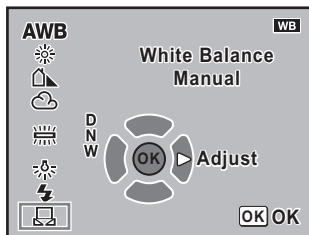

5 Naciśnij przycisk sterowania (👁️).

Ekran z komunikatem zostaje wyświetlony.

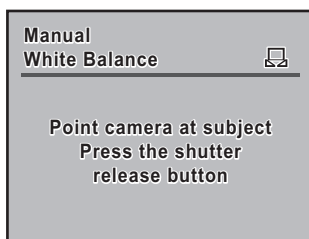

5

Opis funkcji

6 Aby ustawić balans bieli, skieruj celownik na oświetlony biały lub szary arkusz papieru, tak aby całkowicie wypełnić celownik.

7 Naciśnij spust migawki do końca.

Przesuń dźwignię trybu ostrości do pozycji **MF**, kiedy migawka nie może być zwolniona.

Komunikat [OK] jest wyświetlany na monitorze LCD, jeśli ustawianie powiodło się.

Komunikat [NG] jest wyświetlany w przypadku niepowodzenia.

8 Naciśnij przycisk OK.



- Wciśnięcie spustu migawki w czasie ustawiania balansu bieli nie spowoduje zapisania zdjęcia.
- Jeśli ustawienie nie powiodło się, naciśnij ponownie przycisk **Fn**, aby ponowić próbę.
- Możesz użyć pozycji [Man. WB Measurement] w menu [**C** Custom Setting] (Ustawienie użytkownika) (str.107), aby ustawić obszar pomiaru balansu bieli podczas ręcznego ustawiania. Nawet po wybraniu ustawienia [Entire screen] (cały ekran) balans bieli całego ekranu jest mierzony normalnie, ale pomiar ekspozycji jest dokonywany zgodnie z ustawieniem [AE Metering] w menu [**Rec. Mode**] (Tryb rej.) (str.136). Balans bieli jest dostosowywany dla obszaru pomiaru punktowego (str.137), tylko jeśli wybrano ustawienie [Spot metering area] (Obszar pomiaru punktowego).
- Jeśli zdjęcie jest nadmiernie prześwietlone lub niedoświetlone, ustawienie balansu bieli może nie być możliwe. W takim przypadku należy ustawić odpowiednio ekspozycję, a następnie zmienić balans bieli.

Ustawienie czułości

Możesz ustawić czułość odpowiednio do jasności otoczenia.

Czułość można ustawić na [AUTO] lub w zakresie odpowiadającym czułości ISO 200 do 3200. Ustawienie domyślne to [AUTO].

Ustaw [Sensitivity] (Czułość) w menu Fn. (str.108)

Po wybraniu ustawienia [AUTO] zakres ustawiony w pozycji [ISO Corction in AUTO] (Korekcja ISO w AUTO) w menu [C Custom Setting] (Ustawienie użytkownika) jest wyświetlany w nawiasach kwadratowych.

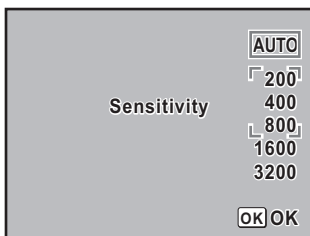

Ustawienie wyższej czułości może spowodować pojawienie się większego ziarna na zdjęciach.

5

Opis funkcji

Ustawienie zakresu automatycznej korekcji w trybie AUTO

Ustaw zakres automatycznego poprawiania czułości po wybraniu ustawienia czułości [AUTO]. Domyślnie czułość jest poprawiana automatycznie w zakresie [ISO 200-800].

1	ISO 200-800	Czułość jest poprawiana automatycznie w zakresie ISO 200 - 800.
2	ISO 200-400	Czułość jest poprawiana automatycznie w zakresie ISO 200 - 400.
3	ISO 200-1600	Czułość jest poprawiana automatycznie w zakresie ISO 200 - 1600.
4	ISO 200-3200	Czułość jest poprawiana automatycznie w zakresie ISO 200 - 3200.

Ustawienia dokonaj w [ISO Corction in AUTO] w menu [C Custom Setting] (Ustawienie użytkownika). (str.106)

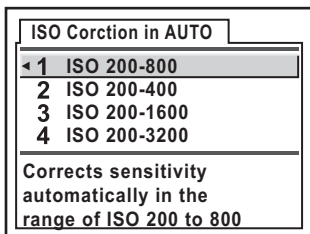



Korekcja czułości nie jest wykonywana w następujących sytuacjach.

- Ustawiono tryb ekspozycji **M** (Manual (Ręczny)) lub **B** (czas B).
- Wykonywany jest błysk
- Ustawiono autobracketing
- Ustawiana jest kompensacja ekspozycji

Ekran ostrzeżenia o czułości ISO

Ostrzeżenie o czułości ISO pojawia się w celowniku po osiągnięciu lub przekroczeniu ustalonej wartości czułości. Ustaw rzadko używaną czułość, aby nie zapomnieć o zresetowaniu po zwiększeniu czułości. Domyślnie ostrzeżenie o czułości ISO nie jest wyświetlane.

1	Off (Wył.)	Ostrzeżenie o czułości ISO nie jest wyświetlane.
2	ISO 400	Ostrzeżenie o czułości ISO jest wyświetlane po osiągnięciu lub przekroczeniu wartości ISO 400.
3	ISO 800	Ostrzeżenie o czułości ISO jest wyświetlane po osiągnięciu lub przekroczeniu wartości ISO 800.
4	ISO 1600	Ostrzeżenie o czułości ISO jest wyświetlane po osiągnięciu lub przekroczeniu wartości ISO 1600.
5	ISO 3200	Ostrzeżenie o czułości ISO jest wyświetlane po osiągnięciu lub przekroczeniu wartości ISO 3200.

5

Opis funkcji

Ustawienia dokonaj w [ISO Snstvty Wrn Dspl] w menu [**C** Custom Setting] (Ustawienie użytkownika). (str.106)

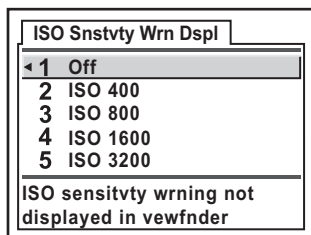

Symbol **ISO** (ostrzeżenie o czułości ISO) pojawia się w celowniku po osiągnięciu lub przekroczeniu ustalonej wartości czułości.

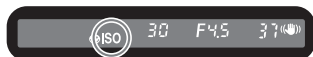

Ostrzeżenie o czułości ISO nie jest wyświetlane, nawet jeśli wykonana automatyczna korekcja czułości przekroczyła ustalone ustawienie czułości (str.121).

Ustawienie przestrzeni barw

Możesz wybrać używaną przestrzeń barw. Ustawienie domyślne to [sRGB].

1	sRGB	Ustawia przestrzeń barw sRGB.
2	Adobe RGB	Ustawia przestrzeń barw AdobeRGB.

Ustawienia dokonaj w [Color space] w menu [C Custom Setting]
(Ustawienie użytkownika). (str.107)

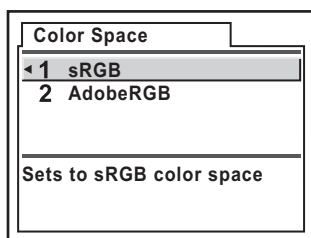

Nazwy plików różnią się w zależności od ustawienia przestrzeni barw, co pokazano poniżej.

c sRGB : IMGpxxxx.JPG

Ustawia przestrzeń AdobeRGB : _IGPxxxx.JPG

[xxxx] oznacza numer pliku. Numeracja jest kontynuowana od ostatniego zapisanego numeru pliku.

Przestrzeń barw

Zakresy kolorów dla różnych urządzeń wejścia/wyjścia, takich jak aparaty cyfrowe, monitory i drukarki, mogą się różnić.

Ten zakres kolorów jest nazywany przestrzenią barw.

Aby odtworzyć różne przestrzenie barw na poszczególnych urządzeniach, zaproponowano użycie standardowych przestrzeni barw. Ten aparat obsługuje przestrzenie barw sRGB i AdobeRGB.

Przestrzeń sRGB jest używana głównie w urządzeniach komputerowych.

Przestrzeń AdobeRGB zawiera większy zakres kolorów niż sRGB i jest używana do celów komercyjnych, takich jak druk.

Zdjęcie utworzone z przestrzenią barw AdobeRGB może wydawać się jaśniejsze niż zdjęcie utworzone z przestrzenią sRGB, jeśli używane jest urządzenie zgodne z sRGB.

Ustawianie ostrości

Ostrość można ustawić przy użyciu jednej z następujących metod.

AF	Automatyka ostrości	Aparat ustawia ostrość po naciśnięciu spustu migawki do połowy.
MF	Ręczne ustawianie ostrości	Pozwala ręcznie ustawić ostrość.

Użycie automatyki ostrości

Możesz także wybrać tryb automatyki ostrości **A.F.S** (tryb pojedynczy) lub **A.F.C** (tryb ciągły). W trybie pojedynczym należy nacisnąć spust migawki do połowy, aby ustawić ostrość obiektu i zablokować ją w tej pozycji. Z kolei w trybie ciągłym aparat zapewnia ostrość obiektu poprzez ciągłe wykonywanie korekcji, kiedy spust migawki jest naciśnięty do połowy. (str.127)

5

Opis funkcji

1 Ustaw dźwignię trybu ostrości w pozycji AF.

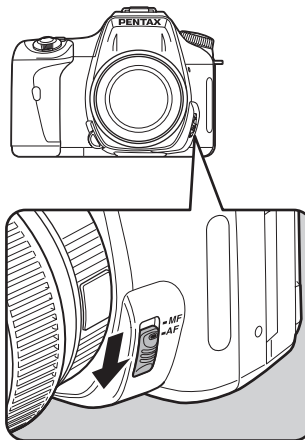

2 Patrz w celownik i naciśnij spust migawki do połowy.



Wskaźnik ostrości [●] pojawia się w celowniku, kiedy obiekt staje się ostry. Obiekt jest nieostry, jeżeli wskaźnik ostrości miga.

☞ Obiekty trudne dla automatyki ostrości (str.46)

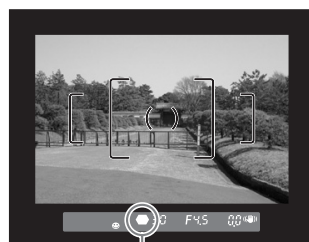

Wskaźnik ostrości



- W trybie **A.F.S** (tryb pojedynczy) ostrość zostaje zablokowana, kiedy świeci się wskaźnik ●. Jeżeli chcesz ustawić ostrość na inny obiekt, musisz najpierw zwolnić spust migawki.
- W trybie (Moving Object (Ruchomy obiekt)), po ustawieniu trybu **SCN** na (Kids (Dzieci)) lub (Pet (Zwierzęta)), a także po ustawieniu [AF Mode] (Tryb automatyki ostrości) w trybie [Rec. Mode] (Tryb rej.) na **A.F.C** (tryb ciągły) (str. 127), ostrość jest stale dopasowywana, śledząc ruchomy obiekt tak długo, jak spust migawki jest naciśnięty do połowy.
- W trybie (tryb pojedynczy) migawka nie może być zwolniona aż do momentu, w którym obiekt będzie ostry (str. 127). Jeżeli obiekt jest zbyt blisko aparatu, cofnij się i zrób zdjęcie. Ustaw ostrość ręcznie, jeżeli obiekt jest zbyt trudny dla automatyki ostrości (str.46). (str.132)
- W trybie **A.F.S** (tryb pojedynczy) naciśnij spust migawki do połowy. Wbudowana lampa błyskowa wykona automatycznie wiele błysków, co ułatwi ustawienie ostrości przez automatykę ostrości, jeśli obiekt znajduje się w ciemnym otoczeniu, a wbudowana lampa błyskowa jest dostępna.
- Niezależnie od tego, czy aparat został ustawiony na tryb **A.F.S** (tryb pojedynczy) lub **A.F.C** (tryb ciągły), obiekt będzie śledzony, jeśli aparat uzna, że jest to obiekt ruchomy.

Używanie przycisku OK do ustawienia ostrości obiektu

Możesz ustawić aparat w taki sposób, aby ostrość nie była ustawiana poprzez naciśnięcie spustu migawki do połowy, ale po naciśnięciu przycisku **OK**. Jest to przydatne, jeśli chcesz tymczasowo skorzystać z automatyki ostrości podczas ręcznego ustawiania ostrości.

Ustaw [Enable AF] (Włączona automatyka ostrości) w pozycji [OK btn when shooting] w menu [C Custom Setting] (Ustawienie użytkownika). (str.106)

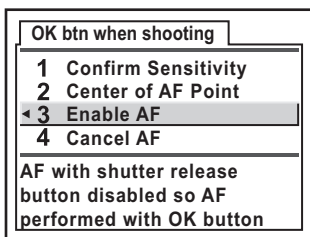

5

Opis funkcji



Tej funkcji należy używać tylko z obiektywem zgodnym z funkcją Quick Shift Focus (obiektyw "DA" lub "D FA").



- Po wybraniu [Confirm Sensitivity] (Potwierdzenie czułości) naciśnij przycisk **OK**, aby wyświetlić w celowniku aktualnie wybraną czułość. Jeśli pozycję [Sensitivity] (Czułość) ustawiono na [AUTO] w menu Fn, wyświetlana jest automatycznie wybrana wartość.
- Po wybraniu [Center of AF Point] (Środek punktu automatyki ostrości) możliwe jest ustawienie punktu automatyki ostrości w środku poprzez naciśnięcie przycisku **OK** (tylko w przypadku, gdy pozycję [Swch dst msr pt] (Przełączenie punktu pomiaru odległości) ustawiono na (wybór)).
- Wybierz [Cancel AF] (Anulowanie automatyki ostrości). Symbol **MF** pojawia się w celowniku, gdy naciśnięty jest przycisk **OK**. Automatyka ostrości nie zostanie włączona po naciśnięciu spustu migawki. Jest to przydatne, jeśli chcesz tymczasowo użyć funkcji ręcznego ustawiania ostrości podczas korzystania z automatyki ostrości.
Jeśli używany jest obiektyw obsługujący funkcję Quick Shift Focus, ostrość można ustawić za pomocą pierścienia ostrości, a następnie zwolnić migawkę, kiedy zostanie naciśnięty przycisk **OK**. (Zwolnij przycisk **OK**, aby natychmiast powrócić do trybu automatyki ostrości).

Ustawianie trybu automatyki ostrości

Możesz wybrać jeden z następujących trybów automatyki ostrości. Ustawienie domyślne to **A.F.S** (tryb pojedynczy).

A.F.S	Tryb pojedynczy	Kiedy spust migawki zostanie naciśnięty do połowy w celu ustawienia ostrości na obiekcie, następuje zablokowanie ostrości w tej pozycji.
A.F.C	Tryb ciągły	Kiedy spust migawki jest naciśnięty do połowy, ostrość obiektu jest zapewniana poprzez ciągłe wykonywanie korekcji.

Ustawienia dokonaj w [AF mode] w menu [📷 Rec. Mode] (Tryb rej.) (str.104).

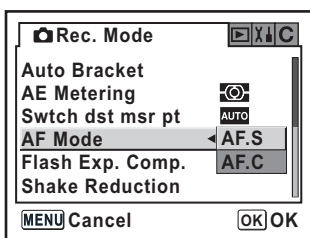





- Ustawień nie można zmieniać w trybie zdjęć i w trybie **SCN** (str.50).
- Tryb **A.F.C** (tryb ciągły) można ustawić, kiedy pokrętko trybów znajduje się w pozycji **P**, **Tv**, **Av**, **M** lub **B**. Tryb automatyki ostrości jest ustawiany na **A.F.C** w trybie zdjęć (Moving Object (Ruchomy obiekt)) lub trybie **SCN** ustawionym na (Kids (Dzieci)) lub (Pet (Zwierzęta)).

Wybierania pola ostrości (AF Point)

Wybierz część celownika, w której zostanie ustawiona ostrość. Ustawienie domyślne to **AUTO** (Auto).

Wybrany punkt automatyki ostrości świeci na czerwono w celowniku. (Superimpose AF Area (Nakładanie obszaru AF))

	Auto	Aparat wybiera optymalny punkt automatyki ostrości, nawet jeśli obiekt nie znajduje się w środku.
	Wybór	Ustawia pole ostrości na jeden z jedenastu punktów pola ostrości.
	Centralne	Ustawia pole ostrości w środku celownika.

Ustawienia dokonaj w [Swtch dst msr pt] w menu [ Rec. Mode] (Tryb rej.) (str. 104).

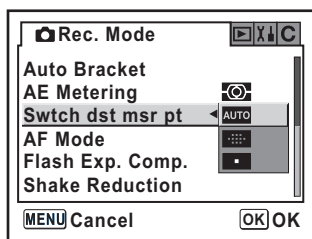



5

Opis funkcji







Punkt automatyki ostrości nie jest wyświetlany w celowniku po wybraniu ustawienia [Off] (Wył.) w pozycji [Superimpose AF Area] (Nakładanie obszaru AF) w menu [ Custom Setting] (Ustawienie użytkownika). (str. 106)

Ustawianie pozycji ostrości w celowniku

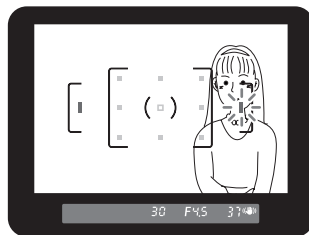
1 Wybierz  (Select) w pozycji [Swch dst msr pt] (Przełączenie punktu pomiaru odległości) w menu [ Rec. Mode] (Tryb rej.).

2 Spójrz w celownik i sprawdź pozycję obiektu.



3 Użyj przycisku sterowania (   ), aby wybrać żądany punkt automatyki ostrości.

Wybrany punkt automatyki ostrości świeci na czerwono w celowniku (nakładanie pola automatyki ostrości), co pozwala sprawdzić jego położenie.



- Po ustawieniu pozycji [OK btn when shooting] w menu [**C** Custom Setting] (Ustawienie użytkownika) na wartość [Center of AF Point] (Środek punktu automatyki ostrości), naciśnij przycisk **OK**, aby ustawić punkt automatyki ostrości w środku, jeśli wybrano inny punkt niż środkowy dla pozycji  (wybór).
- Po ustawieniu pozycji [OK btn when shooting] na wartość [Confirm Sensitivity] (Potwierdzenie czułości) w menu [**C** Custom Setting] (Ustawienie użytkownika) naciśnij przycisk **OK**, aby wyświetlić w celowniku aktualnie wybraną czułość. Jeśli pozycję [Sensitivity] (Czułość) ustawiono na [AUTO] w menu Fn, wyświetlana jest automatycznie wybrana wartość.
- Jeżeli używane są inne obiektywy niż DA, D FA, FA J, FA lub F, punkt ostrości jest ustawiany w środkowym położeniu niezależnie od tego ustawienia.

Blokowanie ostrości (blokada ostrości)

Jeżeli obiekt nie znajduje się w obszarze pola ostrości, aparat nie może automatycznie ustawić ostrości na obiekt. W takiej sytuacji możesz skierować pole ostrości na obiekt, zablokować ustawienie ostrości i skadrować zdjęcie.

1 Skadruj zdjęcie w celowniku.

Użyj funkcji blokady ostrości, kiedy obiekt nie znajduje się w obszarze pola ostrości.

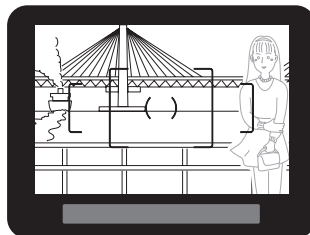

(Przykład)
Aparat nie ustawił ostrości na fotografowaną osobę, ale na tło.

5

Opis funkcji

2 Ustaw obiekt w środku celownika i naciśnij spust migawki do połowy.

Wskaźnik ostrości [●] pojawia się i słychać dźwięk, kiedy obiekt staje się ostry. (Obiekt jest nieostry, jeżeli wskaźnik ostrości miga).

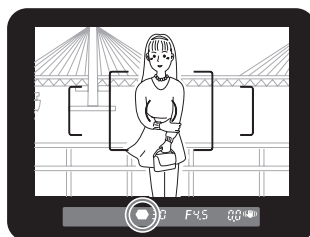

3 Blokowanie ostrości.

Przytrzymaj naciśnięty do połowy spust migawki. Ustawiona ostrość pozostanie zablokowana.

4 Skadruj ponownie zdjęcie, przytrzymując naciśnięty do połowy spust migawki.

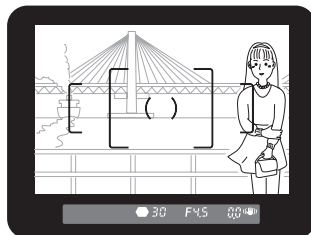

- Ostrość jest zablokowana, kiedy wskaźnik ostrości pali się.
- Obracanie pierścienia zoom przy zablokowanej ostrości może spowodować utratę ostrości obiektu.
- Dźwięk można wyłączyć. (str.170)
- Blokady ostrości nie można ustawić, jeśli tryb [AF Mode] (Tryb automatki ostrości) w menu [Rec. Mode] (Tryb rej.) ustawiono na **AF.C** (tryb ciągły), tryb robienia zdjęć ustawiono na (Moving Object (Ruchomy obiekt)) albo tryb **SCN** ustawiono na (Kids (Dzieci)) lub (Pet (Zwierzęta)). W trybie **AF.C** (tryb ciągły), (Moving Object (Ruchomy obiekt)) albo w trybie **SCN** ustawionym na (Kids (Dzieci)) lub (Pet (Zwierzęta)) aparat zachowuje ostrość aż do momentu zwolnienia spustu migawki. (Ciągłe ustawianie ostrości)

Korekcja ekspozycji po zablokowaniu ostrości

Ustaw [AE-L with AF locked] w menu [C Custom Setting] (Ustawienie użytkownika) (str.106), aby dokonać korekcji ekspozycji, kiedy ostrość jest zablokowana. Domyślnie korekcja ekspozycji nie jest wykonywana podczas blokady ostrości.

1	Off (Wył.)	Korekcja ekspozycji nie jest wykonywana, kiedy ostrość została zablokowana
2	On (Wł.)	Korekcja ekspozycji jest wykonywana, kiedy ostrość została zablokowana

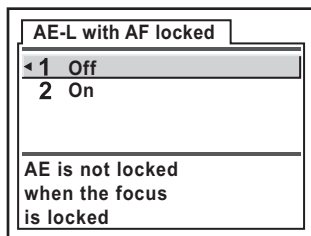

Ręczne ustawienie ostrości (ręczny tryb ustawiania ostrości)

W czasie ręcznego ustawiania ostrości możesz korzystać ze wskaźnika ostrości lub ustawiać ostrość na matówce w celowniku.

Użycie wskaźnika ostrości

Możesz ręcznie ustawić ostrość, korzystając ze wskaźnika ostrości .

- 1** Ustaw dźwignię trybu ostrości w pozycji **MF**.

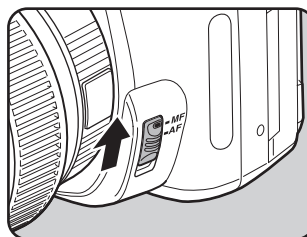

5

Opis funkcji

- 2** Spójrz w celownik i naciśnij spust migawki do połowy, a następnie przekręć pierścień ostrości.

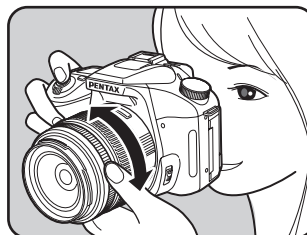

Wskaźnik ostrości  pojawia się i słychać dźwięk, kiedy obiekt staje się ostry.

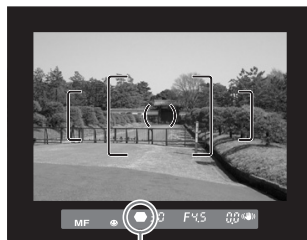

Wskaźnik ostrości



- Użyj matówki w celowniku w sposób opisany poniżej, jeżeli ustawienie ostrości obiektu jest trudne (str.46), a wskaźnik ostrości nie zapala się.
- Dźwięk można wyłączyć. (str.170)

Użycie matówki w celowniku

Możesz ręcznie ustawiać ostrość na matówce w celowniku.

- 1** Ustaw dźwignię trybu ostrości w pozycji **MF**.

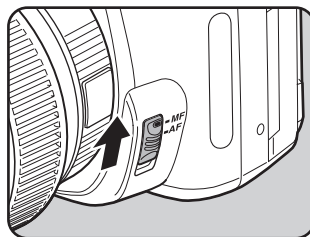

- 2** Patrz w celownik i przekręcaj pierścień ostrości aż do momentu, w który obiekt będzie ostry na ekranie.

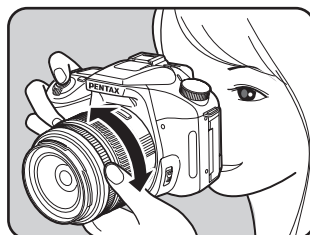

Ustawienie ekspozycji

Efekt przysłony i czasu migawki

Poprawne ustawienie ekspozycji uzyskuje się poprzez kombinację ustawień czasu migawki i przysłony. Dla danego obiektu istnieje wiele możliwych kombinacji ustawień czasu migawki i przysłony. Różne ustawienia czasu i przysłony dają różne efekty.

Efekt czasu migawki

Czas migawki określa czas ekspozycji, czyli czas, przez jaki matryca CCD jest wystawiona na działanie światła. Ustaw czas ekspozycji.

- **Użycie dłuższego czasu migawki**

Jeżeli obiekt jest w ruchu, zdjęcie może być rozmazane przy długim czasie migawki. Możliwe jest oddanie ruchu na zdjęciu (ruch rzeki, fali lub wodospadu) przez celowe zastosowanie długiego czasu migawki.

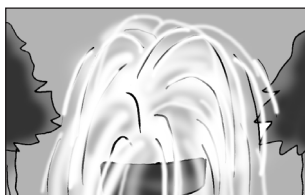

- **Użycie krótszego czasu migawki**

Wybranie krótszego czasu migawki umożliwia zamrożenie poruszającego się obiektu na zdjęciu. Wybranie krótszego czasu migawki chroni również przed skutkami drgania aparatu.

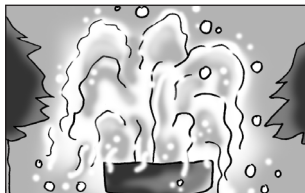

Efekt przysłony

Ustaw ilość światła docierającego do matrycy CCD poprzez zmianę wartości przysłony.

● Otwarcie przysłony (zmniejszenie wartości przysłony)

Obiekty znajdujące się bliżej i dalej od fotografowanego obiektu tracą ostrość. Na przykład jeśli fotografujesz z otwartą przysłoną kwiat na tle krajobrazu, pierwszy plan i tło będą rozmyte, co zapewni wyróżnienie tylko kwiatu.

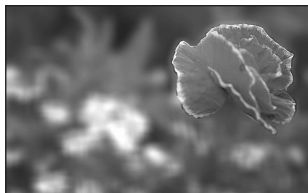

● Zamknięcie przysłony (zwiększenie wartości przysłony)

Zakres ostrości przesuwa się do przodu i tyłu. Na przykład jeśli fotografujesz ze zmniejszoną przysłoną kwiat na tle krajobrazu, pierwszy plan i tło staną się ostre.

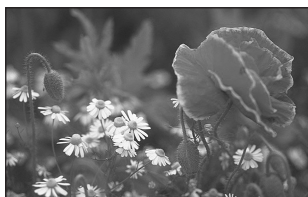





Głębina ostrości



Kiedy ostrość jest ustawiana na fragmencie obiektu, istnieje pewien zakres, w którym obiekty znajdujące się bliżej i dalej również będą ostre. Ten zakres ostrości jest nazywany głębią pola lub głębią ostrości.

- Głębina ostrości aparatu **K100D Super** różni się w zależności od używanego obiektywu, ale w porównaniu do aparatu 35 mm ta wartość jest niższa mniej więcej o jedno ustawienie przysłony (obszar ostrości staje się węższy).
- Głębina ostrości jest tym szersza, im szerszy jest obiektyw szerokokątny, a obiekt bardziej oddalony. Niektóre obiektywy zoom nie mają skali dla głębi ostrości ze względu na swoją budowę.

Głębina pola	Płytka	←————→	Głęboka
Obszar ostrości	Wąski	←————→	Szeroki
Przysłona	Otwarta (mniejsza wartość)	←————→	Zamknięta (większa wartość)
Długość ogniskowej	Dłuższa (telefoto)	←————→	Krótsza (szeroki kąt)
Odległość do obiektu	Blisko	←————→	Daleko

Wybieranie metody pomiaru

Wybierz część ekranu, która posłuży do pomiaru jasności i ustawienia ekspozycji. Aparat pozwala na wybranie trybów  (Pomiar wielosegmentowy),  (Pomiar centralno-ważony) lub  (Pomiar punktowy). Ustawienie domyślne to  (Pomiar wielosegmentowy).

	Pomiar wielosegmentowy	Aparat dzieli ekran na 16 części, wykonuje pomiar w każdym segmencie, a następnie ustala właściwą ekspozycję.
	Pomiar centralno-ważony	Pomiar ekspozycji odbywa się na całym ekranie ze szczególnym uwzględnieniem jego środka.
	Pomiar punktowy	Pomiar ekspozycji odbywa się tylko w środku ekranu.

Ustawienia dokonaj w [AE metering] w menu [ Rec. Mode] (Tryb rej.). (str.104)

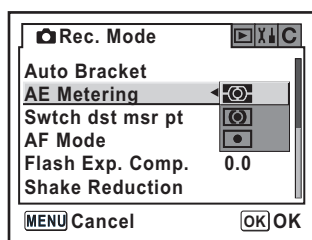



5

Opis funkcji

Użycie pomiaru wielosegmentowego

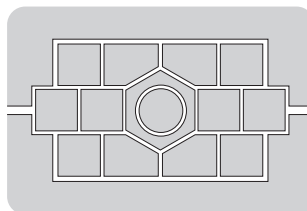
Jeżeli wybrano tryb pomiaru wielosegmentowego, scena w celowniku jest mierzona w 16 różnych strefach, co pokazano na rysunku. Tryb ten automatycznie ustala poziom jasności dla każdego segmentu.



Tryb pomiaru centralnie ważonego jest ustawiany nawet wtedy, gdy wybrano tryb pomiaru wielosegmentowego, jeśli używany jest inny obiektyw niż DA, D FA, FA J, FA, F lub A. Użycie takich obiektywów jest możliwe tylko wtedy, gdy ustawiono uprawnienie w [Using aperture ring] w menu [ Custom Setting] (Ustawienie użytkownika) (str.107).

Łączenie punktu automatyki ostrości i ekspozycji podczas pomiaru wielosegmentowego

Za pomocą ustawienia [Link AF Point and AE] (str.106) w menu [C Custom Setting] (Ustawienie użytkownika) możesz połączyć ekspozycję i punkt automatyki ostrości podczas pomiaru wielosegmentowego. Ustawienie domyślne to [Off] (Wył.) (wyłączone).

1	Off (Wył.)	Ekspozycja jest ustawiana niezależnie od punktu automatyki ostrości.
2	On (Wł.)	Ekspozycja jest ustawiana zgodnie z punktem automatyki ostrości.

Użycie pomiaru centralnie ważonego

Pomiar jest ważony w środku ekranu. Użyj tego trybu pomiaru, jeśli chcesz skompensować ustawienia ekspozycji zgodnie z własnym doświadczeniem, a nie pozostawiając tego zadania dla aparatu. Na ilustracji pokazano, że czułość rośnie wraz ze wzrostem wzorca (środek). Ten tryb nie pozwala na automatyczną kompensację scen oświetlonych od tyłu.

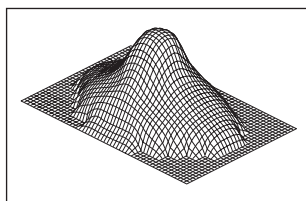

Użycie pomiaru punktowego

W trybie pomiaru punktowego jasność jest mierzona tylko w ograniczonym obszarze w środku ekranu, co pokazano na ilustracji. Możliwe jest użycie również blokady ekspozycji (str. 148), jeśli obiekt jest wyjątkowo mały i nie można uzyskać prawidłowej ekspozycji.

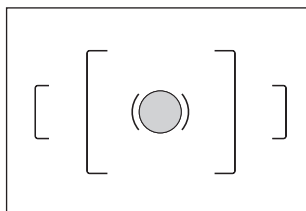

Ustawienie czasu pomiaru

Ustawia czas pomiaru ekspozycji w [Meter Operating Time] w menu [C Custom Setting] (Ustawienie użytkownika) (str.106). Ustawienie domyślne to [10 sec] (10 sek.).

1	10 sec (10 sek.)	Ustawia zegar pomiaru ekspozycji na 10 sekund.
2	3 sec (3 sek.)	Ustawia zegar pomiaru ekspozycji na 3 sekundy
3	30 sec (30 sek.)	Ustawia zegar pomiaru ekspozycji na 30 sekund.

Zmiana trybu ekspozycji

Poza trybem zdjęć i trybem **SCN**, ten aparat został wyposażony w pięć następujących trybów ekspozycji.

Użyj pokrętki trybów (str.110), aby zmienić tryb ekspozycji.

Tryb ekspozycji	Opis	Kompensacja ekspozycji	Zmiana czasu migawki	Zmiana przysłony
P (Program)	Czas migawki i przysłona są ustawiane automatycznie, co pozwala na robienie zdjęć z właściwą ekspozycją.	Tak	Nie	Nie
Tv (Shutter Priority (Priorytet przysłony))	Umożliwia ustawienie żadanego czasu migawki w celu uchwycenia poruszających się obiektów. W tym trybie możesz fotografować szybko poruszające się obiekty, które wyglądają jak nieruchome, a także obiekty, które poruszają się.	Tak	Tak	Nie
Av (Aperture Priority (Priorytet przysłony))	Umożliwia ustawienie żadanej przysłony w celu kontrolowania głębi pola. Pozwala na rozmycie lub wyostrenie tła.	Tak	Nie	Tak
M (Manual (Ręczny))	Pozwala ustawić czas migawki lub przysłonę zgodnie z własnymi zamierzeniami.	Nie	Tak	Tak
B (Bulb (Czas B))	Umożliwia robienie zdjęć, które wymagają długiego czasu migawki. Mogą to być zdjęcia ogni sztucznych lub sceny nocne.	Nie	Nie	Tak

5

Opis funkcji

Użycie trybu P (program)

Czas migawki i przysłona są ustawiane automatycznie, co pozwala na robienie zdjęć z właściwą ekspozycją. Wykonaj następujące kroki, aby zmienić ustawienia ekspozycji.

1 Ustaw pokrętkę trybów w pozycji P.

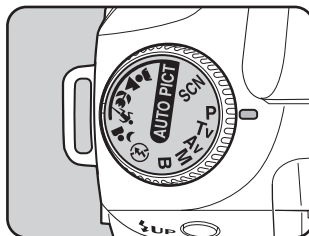

2 Naciskając przycisk \square Av, przekręć e-pokrętkę i zmień ustawienia ekspozycji.

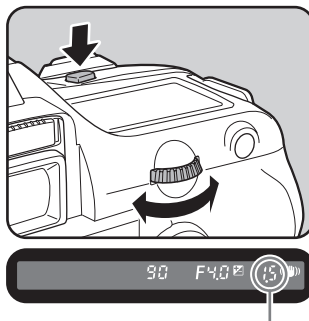

Kompensacja ekspozycji zostaje wyświetlona w celowniku i na wyświetlaczu LCD.

Kompensacja ekspozycji

Również czas migawki i przysłona są wyświetlane podczas zmiany ustawień ekspozycji.



- Ustaw kompensację ekspozycji z krokiem 1/2 EV lub 1/3 EV. Krok ustawienia ekspozycji można zmienić w [Expsr Setting Steps] w menu [C Custom Setting] (Ustawienie użytkownika). (str. 148)
- Możesz automatycznie dokonać korekcji czułości, jeśli nie można ustawić właściwej ekspozycji dla danych kryteriów. Ustaw [Sensitivity] (Czułość) na [AUTO] w menu Fn. (str. 121)
- Ustaw przysłonę w pozycji **A**, przytrzymując przycisk automatycznej blokady, jeśli używany jest obiektyw z pierścieniem przysłony.

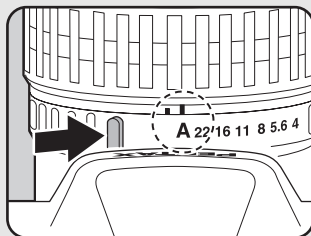

Użycie trybu Tv (Shutter Priority (Priorytet przysłony))

Możesz ustawić krótszy czas migawki i sfotografować poruszające się obiekty, które będą wyglądały jak nieruchome. Możesz także wydłużyć czas migawki i robić zdjęcia podkreślające ruch obiektu.

Przysłona jest ustawiana automatycznie zgodnie z czasem migawki.

☞ Efekt przysłony i czasu migawki (str.134)

1 Ustaw pokrętkę trybów w pozycji Tv.

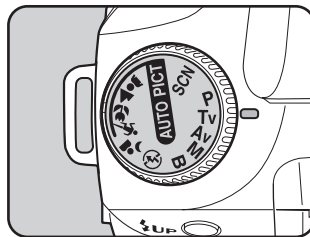

5

Opis funkcji

2 Przekręć e-pokrętkę i ustaw czas migawki.

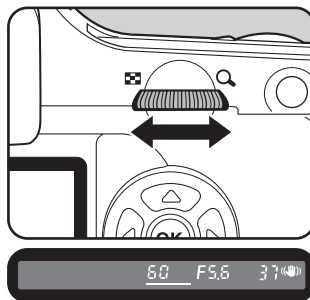

Ustawienia czasu migawki i przysłony są widoczne w celowniku i na wyświetlaczu LCD.



- Naciskając przycisk **Av**, przekręć e-pokrętkę i zmień wartość kompensacji ekspozycji. (str.147)
- Ustaw przysłonę z krokiem 1/2 EV lub 1/3 EV. Ustawienia dokonaj w [Expsr Setting Steps] (Krok ustawiania ekspozycji) w menu [C Custom Setting] (Ustawienie użytkownika). (str.148)
- Możesz automatycznie dokonać korekcji czułości, jeśli nie można ustawić właściwej ekspozycji dla danych kryteriów. Ustaw [Sensitivity] (Czułość) na [AUTO] w menu Fn. (str.121)
- Ustaw przysłonę w pozycji **A**, przytrzymując przycisk automatycznej blokady, jeśli używany jest obiektyw z pierścieniem przysłony.

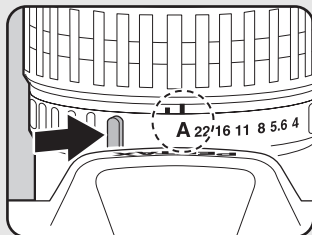

Ostrzeżenie o ekspozycji

Jeżeli obiekt jest zbyt ciemny lub zbyt jasny, wybrana wartość przysłony będzie migać w celowniku i na wyświetlaczu LCD. Jeżeli obiekt jest zbyt jasny, wybierz krótszy czas migawki. Jeżeli obiekt jest zbyt ciemny, wybierz dłuższy czas migawki. Kiedy wskazanie czasu migawki przestaje migać, możesz zrobić zdjęcie z właściwą ekspozycją.

Jeżeli wskazania czasu migawki i przysłony migają, ustawiona ekspozycja znajduje się poza zakresem pomiarowym i nie ma możliwości ustawienia poprawnej ekspozycji nawet poprzez regulację czasu migawki.

Użyj filtra ND (Neutral Density), jeśli obiekt jest zbyt jasny.

Użyj lampy błyskowej, jeśli jest zbyt ciemny.



Użycie trybu Av (priorytet przysłony)

Ustaw przysłonę w celu kontrolowania głębi pola. Ustawienie wyższej wartości przysłony sprawia, że głębia pola jest większa, a pierwszy plan i tło obiektu stają się ostre. Ustawienie niższej wartości powoduje zmniejszenie głębi pola, a pierwszy plan i tło obiektu, na którym ustawiono ostrość, stają się rozmyte. Czas przysłony jest ustawiany automatycznie zgodnie z przysłoną.

☞ Efekt przysłony i czasu migawki (str.134)

1 Ustaw pokrętko trybów w pozycji Av.



5

Opis funkcji

2 Przekręć e-pokrętkę i ustaw przysłonę.

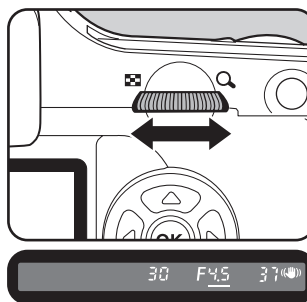

Ustawienia czasu migawki i przysłony są widoczne w celowniku i na wyświetlaczu LCD.



- Naciskając przycisk **Av**, przekręć e-pokrętkę i zmień wartość kompensacji ekspozycji. (str. 147)
- Ustaw przysłonę z krokiem 1/2 EV lub 1/3 EV. Ustawienia dokonaj w [Expsr Setting Steps] w menu [C Custom Setting] (Ustawienie użytkownika). (str. 148)
- Możesz automatycznie dokonać korekcy czułości, jeśli nie można ustawić właściwej ekspozycji dla danych kryteriów. Ustaw [Sensitivity] (Czułość) na [AUTO] w menu Fn. (str. 121)
- Ustaw przysłonę w pozycji **A**, przytrzymując przycisk automatycznej blokady, jeśli używany jest obiektyw z pierścieniem przysłony.

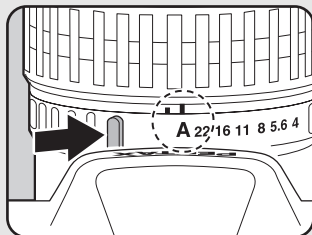

Ostrzeżenie o ekspozycji

Kiedy obiekt jest zbyt jasny lub zbyt ciemny, wskazanie czasu przysłony miga w celowniku i na wyświetlaczu LCD. Jeśli obiekt jest zbyt jasny, wybierz krótszy czas przysłony (większa wartość), a jeśli jest zbyt ciemny, otwórz bardziej przysłonę (mniejsza wartość). Kiedy wskazanie czasu przestanie migać, możesz zrobić zdjęcie.

Jeżeli wskazania czasu migawki i przysłony migają, ustawiona ekspozycja znajduje się poza zakresem pomiarowym i nie ma możliwości ustawienia poprawnej ekspozycji nawet poprzez regulację przysłony. Użyj filtra ND (Neutral Density), jeśli obiekt jest zbyt jasny. Użyj lampy błyskowej, jeśli jest zbyt ciemny.



Użycie trybu M (Manual (Ręczny))

Możesz ustawić czas migawki i przysłonę. Ten tryb może być użyty do robienia zdjęć z kombinacją ustawień czasu migawki i przysłony. Będzie to przydatne przy robieniu zdjęć z takim samym czasem migawki i zmiennym ustawieniem przysłony lub przy fotografii kreatywnej z prześwietlaniem (ciemniejsze fotografie) lub niedoświetleniem (jaśniejsze fotografie).

 Efekt przysłony i czasu migawki (str.134)

1 Ustaw pokrętko trybu w pozycji M.

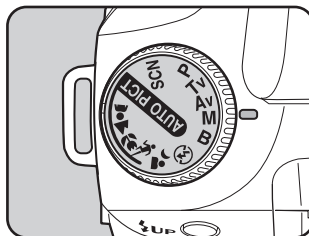

2 Przekręć e-pokrętkę i ustaw czas migawki.

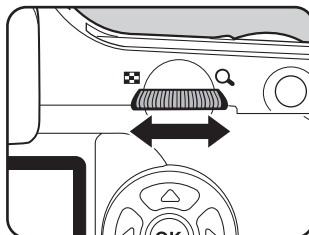

3 Naciskając przycisk Av, przekręć e-pokrętkę i ustaw przysłonę.

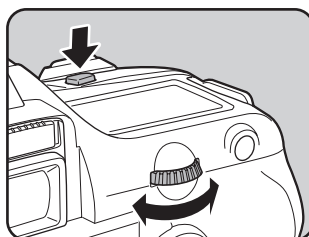

Ustawienia czasu migawki i przysłony są widoczne w celowniku i na wyświetlaczu LCD. Ustawienie modyfikowane w danym momencie jest oznaczone w celowniku podkreśleniem. Podczas regulacji czasu migawki lub przysłony różnica w stosunku do właściwej ekspozycji (wartość ekspozycji) jest wyświetlana w prawym dolnym rogu celownika. Poprawna ekspozycja zostaje ustawiona, kiedy w celowniku widoczna jest wartość [0.0].



Różnica w stosunku do prawidłowych ustawień ekspozycji



- W trybie **M** (Manual (Ręczny)) czułość odpowiada ISO 200, jeśli wybrano ustawienie czułości [AUTO].
- Wskaźnik w celowniku miga, kiedy różnica w stosunku do właściwej ekspozycji przekracza $\pm 3,0$.
- Ustaw czas migawki i przysłonę, aby kompensacja ekspozycji została wykonana z krokiem 1/2 EV lub 1/3 EV. Ustawienia dokonaj w [Expsr Setting Steps] w menu [**C** Custom Setting] (Ustawienie użytkownika). (str.148)
- Ustaw przysłonę w pozycji **A**, przytrzymując przycisk automatycznej blokady, jeśli używany jest obiektyw z pierścieniem przysłony.

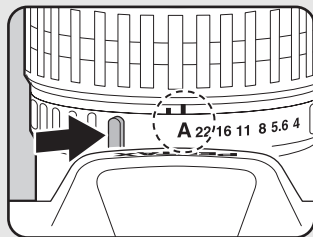

5

Opis funkcji

Ostrzeżenie o ekspozycji

Obszar pomiaru przekroczone, jeśli wartości czasu migawki i przysłony migają. Użyj filtra ND (Neutral Density), jeśli obiekt jest zbyt jasny.
Użyj lampy błyskowej, jeśli jest zbyt ciemny.



Przycisk AE-L

Przysłona i czas migawki są automatycznie ustawiane na właściwą ekspozycję w danym momencie, jeśli przycisk **AE-L** zostanie naciśnięty w trybie **M** (Manual (Ręczny)). Możliwe jest wybranie jednej z trzech następujących metod ustawiania przy użyciu pozycji [AE-L btn on M expsr] (Przycisk AE-L przy ręcznej ekspozycji) w menu [**C** Custom Setting] (Ustawienie użytkownika).

1	Program Line (Linia programu)	Przysłona i czas migawki są ustawiane automatycznie.
2	Tv Shift	Przysłona zostaje zablokowana, a czas migawki jest ustawiany automatycznie.
3	Av Shift	Migawka zostaje zablokowana, a przysłona jest ustawiany automatycznie.

Czas migawki jest ustawiany na właściwą ekspozycję zgodnie z przysłoną obiektywu, jeśli przysłona nie została ustawiona w pozycji **A**.

☞ Uwagi dotyczące pozycji menu [Using Aperture Ring] (str.188)

5

Użycie trybu B (czas B)

Tego trybu można używać do długich naświetleń przy zdjęciach scen nocnych lub sztucznych ogni.

Przysłona pozostaje otwarta tak długo, jak spust migawki jest naciśnięty do połowy.

1 Ustaw pokrętko trybu w pozycji **B**.

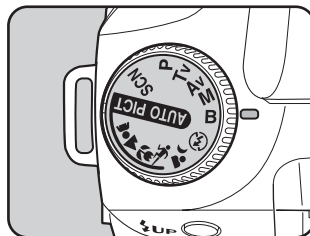

- Przekręć e-pokrętkę, aby ustawić przysłonę.
- Ustaw przysłonę z krokiem 1/2 EV lub 1/3 EV. Ustawienia dokonaj w [Expsr Setting Steps] (Krok ustawiania ekspozycji) w menu [**C** Custom Setting] (Ustawienie użytkownika). (str.148)
- Użyj stabilnego statywu i wężka spustowego CS-205 (opcja), aby zapobiec drganiom aparatu w trybie **B** (czas B). Podłącz wężek spustowy do gniazda (str.15).
- Tryb czasu B jest dostępny w przypadku użycia pilota zdalnego sterowania (str.64). Migawka jest otwarta tak długo, jak długo naciskany jest przycisk spustu migawki na opcjonalnym pilocie.
- Redukcja ziarna to proces umożliwiający zmniejszenia ziarna (nierówności lub niejednorodności zdjęcia) spowodowanego długim czasem migawki. Ustawienia dokonaj w [Noise Reduction] w menu [**C** Custom Setting] (Ustawienie użytkownika). (str.106)
- W trybie **B** (czas B) czułość odpowiada ISO 200, jeśli wybrano ustawienie czułości [AUTO].

Ustawienie ekspozycji

Ta funkcja umożliwia celowe prześwietlenie (rozjaśnienie) lub niedoświetlenie (przyciemnienie) zdjęcia. Kompensację ekspozycji można ustawić w zakresie od -2 do +2 (EV) z krokiem 1/2 EV lub 1/3 EV.

Ustawienia dokonaj w [Expsr Setting Steps] w menu [C Custom Setting] (Ustawienie użytkownika). (str.148)

- 1 Ustaw wartość kompensacji za pomocą e-pokrętki, naciskając przycisk  Av.**

Przycisk  Av

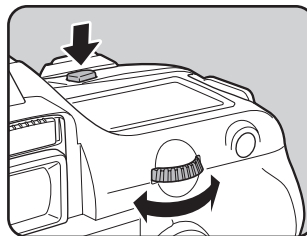

- 2 Potwierdź wartość kompensacji ekspozycji w celowniku.**

Symbol  jest wyświetlany w czasie kompensacji.

 miga po podniesieniu lampy błyskowej, jeśli ustawiono kompensację błysku.



Wartość kompensacji



Kompensacja ekspozycji nie jest dostępna po ustawieniu trybu ekspozycji w trybie **M** (Manual (Ręczny)) lub trybie **B** (czas B).



Kompensacja ekspozycji nie może być anulowana poprzez wyłączenie aparatu lub ustawienie innego trybu ekspozycji.

Zmiana kroku ustawienia ekspozycji

Ustaw krok kompensacji ekspozycji w [Expsr Setting Steps] w menu [C Custom Setting] (Ustawienie użytkownika) na 1/2 EV lub 1/3 EV.

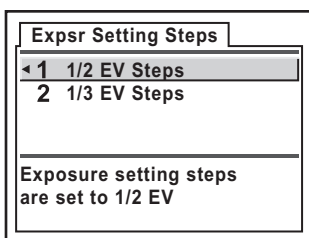

Zapisywanie ustawień ekspozycji przez zrobieniem zdjęcia (blokada ekspozycji)

Funkcja blokady ekspozycji zapamiętuje wartość ekspozycji przed zrobieniem zdjęcia. Użyj tej funkcji, jeśli obiekt jest zbyt mały lub oświetlony z tyłu, przez co uzyskanie właściwej ekspozycji nie jest możliwe.

5

Opis funkcji

1 Naciśnij przycisk AE-L.

Aparat natychmiast zapamiętuje ustawienia ekspozycji (jasność). Naciśnij ponownie, aby odblokować.

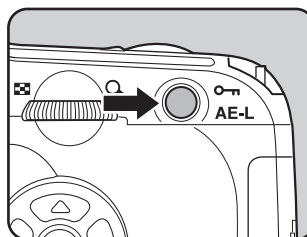

- ***** jest wyświetlane w celowniku, kiedy blokada ekspozycji jest aktywna. (str.20)
- Po zwolnieniu przycisku **AE-L** ustawienia ekspozycji pozostają w pamięci przez okres dwa razy dłuższy od wartości zegara pomiaru. Ekspozycja pozostaje zablokowana tak długo, jak długo wciśnięty jest przycisk **AE-L** lub spust migawki do połowy.
- Po naciśnięciu przycisku **AE-L** można usłyszeć dźwięk. Dźwięk można wyłączyć. (str.170)
- Blokada ekspozycji nie jest dostępna po ustawieniu trybu ekspozycji **M** (Manual (Ręczny)) lub trybu **B** (czas B).
- Przy użyciu obiektywu zoom ze zmienną przysłoną zależną od ogniskowej, kombinacja czasu migawki i wartości przysłony zmienia się zależnie od ustawienia zoom nawet przy włączonej blokadzie ekspozycji. Wartość ekspozycji pozostaje jednak taka sama jak przed włączeniem blokady, a zdjęcie zostaje zrobione zgodnie z poziomem jasności, który został ustawiony przez blokadę ekspozycji.
- Jeśli wybrano tryb ekspozycji **M** (Manual (Ręczny)), przysłona i/lub czas migawki są automatycznie ustawiane na właściwą wartość po naciśnięciu przycisku **AE-L**. (str.146)
- Ekspozycję można ustawiać, kiedy ostrość jest zablokowana. Ustawienia dokonaj w [AE-L with AF locked] w menu [C Custom Setting] (Ustawienie użytkownika). (str.131)

Zmiana ekspozycji i robienie zdjęć (Auto Bracket (Autobracketing))

Po naciśnięciu spustu migawki można zrobić trzy zdjęcia z różnymi ustawieniami ekspozycji. Pierwsze zdjęcie zostaje zapisane bez kompensacji. Drugie zdjęcie jest niedoświetlone (kompensacja ujemna), natomiast trzecie zdjęcie jest prześwietlone (kompensacja dodatnia).



Normalna ekspozycja



Niedoświetlenie



Prześwietlenie

1 Naciśnij przycisk Fn w trybie robienia zdjęć.

Menu Fn zostaje wyświetlone.

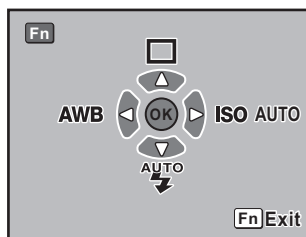

2 Naciśnij przycisk sterowania (A).

Zostaje wyświetlony ekran opcji trybu rejestracji.

3 Użyj przycisku sterowania (B), aby wybrać (Auto Bracket (Autobracketing)).

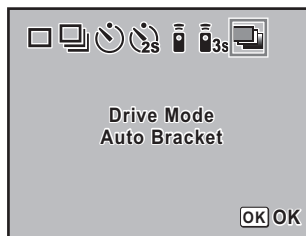

5

Opis funkcji

4 Naciśnij przycisk OK.

Aparat powraca do ekranu menu Fn.

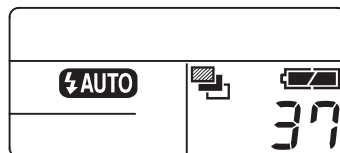

5 Naciśnij przycisk Fn.

Aparat jest gotowy do robienia zdjęć i  pojawia się na wyświetlaczu LCD.

6 Naciśnij spust migawki do połowy.

Wskaźnik ostrości  jest wyświetlany w celowniku po ustawieniu ostrości.

7 Naciśnij spust migawki do końca.

Trzy kolejne zdjęcia zostają zrobione. Pierwsze zdjęcie nie zostanie skompensowane, drugie będzie miało ujemną kompensację, a trzecie dodatnią kompensację.

5

Opis funkcji



- Kiedy pozycja [AF Mode] w trybie [ Rec. Mode] (Tryb rej.) jest ustawiona na **AFS** (tryb pojedynczy), ostrość jest blokowana w pozycji pierwszego zdjęcia i zostaje użyta przy robieniu kolejnych zdjęć.
- Po zwolnieniu spustu migawki ustawienia ekspozycji autobracketingu pozostają aktywne przez okres dwa razy dłuższy od wartości zegara pomiaru (ustawienie domyślne to 20 sekund) (str.137). Pozwala to na wykonanie następnego zdjęcia z kolejnym krokiem kompensacji. W tym przypadku automatyka ostrości ustawia ostrość dla każdego zdjęcia. Po upływie tego czasu aparat powraca do ustawień pierwszego zdjęcia.
- Możesz połączyć funkcję autobracketingu z wbudowaną lub zewnętrzną lampą błyskową (tylko automatyka P-TTL), aby zmienić ustawienia kolejnych błysków. Kiedy używana jest zewnętrzna lampa, przytrzymanie spustu migawki w celu zrobienia trzech zdjęć może spowodować zrobienie ostatniego zdjęcia przed pełnym naładowaniem lampy. Wykonuj kolejne zdjęcia dopiero po upewnieniu się, że ładowanie zakończyło się.
- Funkcja autobracketingu nie jest dostępna po wybraniu trybu **B** (czas B).

Ustawienie autobracketingu

Zmień kolejność zdjęć i krok autobracketingu.

Bracketng amount (krok)	1/2 EV	±0,5, ±1,0, ±1,5, ±2,0
	1/3 EV	±0,3, ±0,7, ±1,0, ±1,3, ±1,7, ±2,0
Robienie zdjęć		0 → — → +, — → 0 → +, + → 0 → —

* Ustaw kroki w [Expsr Setting Steps] w menu [C Custom Setting] (Ustawienie użytkownika). (str.148)

Ustawienia dokonaj w [Auto Bracket] w menu [Rec. Mode] (Tryb rej.). (str.104)

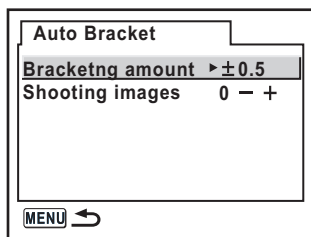

Robienie tylko prześwietlonych lub niedoświetlonych zdjęć

Trybu autobracketingu można użyć do wykonania zdjęć tylko z prześwietleniem lub niedoświetleniem przez połączenie go z funkcją kompensacji ekspozycji (str.147). Autobracketing jest wykonywany w obu przypadkach na podstawie podanej wartości kompensacji ekspozycji.

Sprawdzanie kompozycji, ekspozycji i ostrości przed zrobieniem zdjęcia

Możesz użyć funkcji podglądu do sprawdzenia głębi pola, kompozycji, ekspozycji i ostrości przed zrobieniem zdjęcia. Istnieją dwie metody wyświetlania podglądu.

Digital Preview (Podgląd cyfrowy)	Umożliwia sprawdzanie kompozycji, ekspozycji i ostrości na monitorze LCD.
Optical Preview (Podgląd optyczny)	Umożliwia sprawdzanie głębi pola w celowniku.

Wybierz metodę podglądu w pozycji [Preview Method] (Metoda podglądu) w menu [C Custom Setting] (Ustawienie użytkownika) (str.107). Ustawienie domyślne to podgląd cyfrowy.

Wyświetlanie podglądu

Wyświetl podgląd cyfrowy lub optyczny.

5

Opis funkcji

Wyświetlanie podglądu cyfrowego

1 Ustaw ostrość obiektu, a następnie skadruj ujęcie w celowniku i ustaw główny przełącznik w pozycji .

Ikona () jest wyświetlana na monitorze LCD w czasie podglądu. Możesz sprawdzić kompozycję, ekspozycję i ostrość.

Naciśnij spust migawki do połowy, aby zakończyć wyświetlanie podglądu cyfrowego i rozpocząć ustawianie ostrości.

Obraz wyświetlany w czasie podglądu cyfrowego nie jest zapisywany.

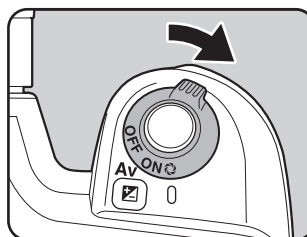

- Podgląd cyfrowy umożliwia wyświetlenie ostrzeżenia o prześwietlonym obszarze lub wykresu. Ustawienia dokonaj w [Preview Display] (str.178) w menu [▶ Playback] (Odtwarzanie).
- Maksymalny czas wyświetlania podglądu cyfrowego to 60 sekund.

Wyświetlanie podglądu optycznego

- 1** Umieść obiekt w ramce ostrości i naciśnij spust migawki do połowy.

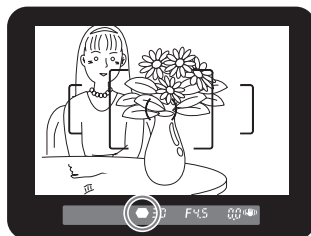

- 2** Patrząc przez celownik, ustaw wyłącznik aparatu w pozycji .

Możesz sprawdzić głębię pola w celowniku, kiedy główny przełącznik znajduje się w pozycji .

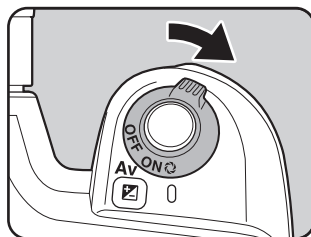

- Kiedy wyłącznik aparatu znajduje się w pozycji podglądu () informacje o ekspozycji nie są wyświetlane w celowniku, a migawka nie może zostać zwolniona.
- Głębnię ostrości możesz sprawdzić we wszystkich trybach ekspozycji.

Wybieranie metody podglądu

Wybierz metodę podglądu, która zostanie użyta po ustawieniu głównego przełącznika w pozycję podglądu (). Ustawienie domyślne to podgląd cyfrowy.

Digital Preview (Podgląd cyfrowy)	Umożliwia sprawdzenie kompozycji, ekspozycji i ostrości na monitorze LCD przed zrobieniem zdjęcia.
Optical Preview (Podgląd optyczny)	Umożliwia sprawdzanie głębi pola w celowniku.

Ustawienia dokonaj w [Preview Method] (Metoda podglądu) w menu [C Custom Setting] (Ustawienie użytkownika). (str.107)

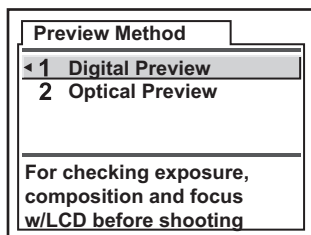

Użycie wbudowanej lampy błyskowej

Kompensacja ustawień błysku

Ustawienie błysku można zmienić w zakresie od -2,0 do +1,0. Poniżej przedstawiono wartości kompensacji błysku dla kroków 1/3 EV i 1/2 EV.

Krok	Kompensacja błysku
1/2 EV	-2.0, -1.5, -1.0, -0.5, 0.0, +0.5, +1.0
1/3 EV	-2.0, -1.7, -1.3, -1.0, -0.7, -0.3, 0.0, +0.3, +0.7, +1.0

* Ustaw kroki w [Exspr Setting Steps] w menu [C Custom Setting] (Ustawienie użytkownika). (str.148)

Ustawienia dokonaj w [Flash Exp. Comp.] w menu [Rec. Mode] (Tryb rej.). (str.104)

5

Opis funkcji

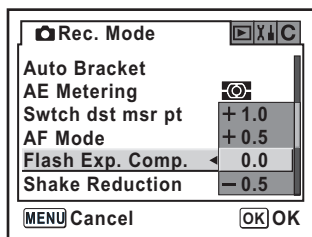

- miga w celowniku, kiedy lampa zostanie podniesiona w czasie kompensacji błysku. (str.20)
- Przekroczenie maksymalnego ustawienia błysku podczas korekcji w kierunku dodatnim (+) spowoduje, że kompensacja nie zostanie wykonana.
- Kompensacja w kierunku ujemnym (—) może nie mieć wpływu na zdjęcie, jeśli obiekt znajduje się zbyt blisko, przysłona ma zbyt niską wartość lub czułość jest zbyt wysoka.
- Kompensacja błysku dotyczy także zewnętrznych lamp błyskowych, które obsługują tryb automatyki błysku P-TTL.

Robienie zdjęć podczas ładowania lampy błyskowej

Możesz robić zdjęcia, kiedy lampa błyskowa ciągle się ładuje. Wybierz [On] w ustawieniu [Release when Charging] w menu [C Custom Setting] (Ustawienie użytkownika) (str.107). Domyślnie nie jest możliwe robienie zdjęć, kiedy lampa błyskowa ładuje się.

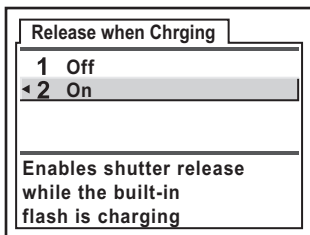

Charakterystyka błysku w różnych trybach ekspozycji

5

Opis funkcji

Użycie lampy błyskowej w trybie Tv (Shutter Priority (Priorytet przysłony))

- W czasie fotografowania ruchomych obiektów, możesz użyć lampy błyskowej, aby uzyskać efekt rozmycia.
- Możesz ustawić czas migawki 1/180 sek. lub dłuższy przy robieniu zdjęcia z błyskiem.
- Przysłona zmienia się automatycznie odpowiednio do oświetlenia.
- Czas migawki zostaje ustawiony na 1/180 sek., kiedy używany jest obiektyw inny niż DA, D FA, FA J, FA, F lub A.

Użycie lampy błyskowej w trybie Av (Aperture Priority (Priorytet przysłony))

- Jeżeli chcesz dobrać głębię pola lub sfotografować odległy przedmiot z użyciem lampy błyskowej, możesz dobrać odpowiednią przysłonę.
- Czas migawki jest automatycznie dobierany do oświetlenia.
- Czas migawki zmienia się w zakresie od 1/180 sek. do najdłuższego czasu (str.42), który pozwala zredukować drgania aparatu. Najdłuższy czas migawki jest zależy od ogniskowej używanego obiektywu.
- Czas migawki zostaje ustawiony na 1/180 sek., kiedy używany jest obiektyw inny niż DA, D FA, FA J, FA lub F.

Użycie synchronizacji z długimi czasami

Możesz użyć tego trybu do robienia portretów z zachodzącym słońcem w tle. Pozwala to na uchwycenie zarówno fotografowanej osoby, jak i tła.



- Synchronizacja z długimi czasami powoduje zwiększenie czasu migawki. Użyj funkcji redukcji drgań bądź wyłącz tę funkcję i użyj statywu, aby zapobiec drganiom aparatu. Zdjęcie zostanie rozmyte, jeśli obiekt poruszy się.
- Synchronizacja z długimi czasami może być użyta również w przypadku zewnętrznej lampy błyskowej.

● Użycie trybu Tv (Shutter Priority (Priorytet przysłony))

- 1 Ustaw pokrętko trybów w pozycji **Tv**.
Tryb **Tv** (Shutter Priority (Priorytet przysłony)) zostaje ustawiony.
- 2 Użyj e-pokrętki, aby ustawić żądany czas migawki.
Korekcja tła nie zostanie wykonana prawidłowo, jeśli wartość przysłony miga podczas ustawiania czasu migawki. Ustaw taki czas migawki, aby wskazanie przysłony nie migotało.
- 3 Naciśnij przycisk **⚡UP**.
Lampa błyskowa podnosi się.
- 4 Zrób zdjęcie.

● Użycie trybu M (Manual (Ręczny))

- 1 Ustaw pokrętko trybów w pozycji **Tv**.
Tryb **Tv** (Manual (Ręczny)) zostaje ustawiony.
- 2 Ustaw czas migawki (poniżej 1/180 sek.) i wartość przysłony, aby uzyskać właściwą ekspozycję.
- 3 Naciśnij przycisk **⚡UP**.
Lampa błyskowa podnosi się.
W trybie **M** (Manual (Ręczny)) lampę błyskową można podnieść w dowolnym momencie przed zrobieniem zdjęcia.
- 4 Zrób zdjęcie.

Odległość i przysłona podczas korzystania z wbudowanej lampy błyskowej

Podczas fotografowania z użyciem lampy błyskowej konieczne jest ustawienie zestawu kryteriów - liczby przewodniej, przysłony i odległości.

Oblicz i ustaw warunki ekspozycji, jeśli zasięg błysku jest niewystarczający.

Liczba przewodnia wbudowanej lampy błyskowej

Sensitivity (Czułość)	Liczba przewodnia wbudowanej lampy błyskowej
ISO 200	15.6
ISO 400	22
ISO 800	31
ISO 1600	44
ISO 3200	62

Obliczanie odległości na podstawie wartości przysłony

Poniższe równanie pozwala obliczyć zasięg błysku dla wartości przysłony.

Maksymalny zasięg błysku $L1 = \text{Liczba przewodnia} \div \text{Wybrana przysłona}$

Minimalny zasięg błysku $L2 = \text{Maksymalny zasięg błysku} \div 5^*$

* Liczba 5, jaka została użyta w powyższym wzorze, to stała wartość, która odnosi się tylko do wbudowanej lampy błyskowej.

Przykład

Czułość [ISO 200] i przysłona F4

$$L1 = 15,6 \div 4 = \text{około } 3,9 \text{ (m)}$$

$$L2 = 3,9 \div 5 = \text{około } 0,8 \text{ (m)}$$

Uzyskany wynik oznacza, że błysk może być użyty w zakresie od 0,8 m do 3,9 m.

Jeżeli odległość do obiektu jest mniejsza niż 0,7 m, błysk nie może być użyty.

Jeżeli błysk zostanie wykonany w odległości mniejszej niż 0,7 m, spowoduje to zaciemnienie brzegów zdjęcia, nierówne rozproszczenie światła oraz prześwietlenie zdjęcia.

Obliczenie wartości przysłony na podstawie odległości

Poniższe równanie pozwala obliczyć wartość przysłony błysku dla odległości.

Użyta wartość przysłony $F = \text{Liczba przewodnia} \div \text{odległość}$

Jeśli czułość to [ISO 200], a odległość wynosi 5,2 m, należy ustawić przysłonę:

$$F = 15,6 \div 5,2 = 3$$

Jeśli uzyskana liczba (3 w powyższym przykładzie) nie jest dostępna jako wartość przysłony, to zwykle można ustawić mniejszą wartość, która będzie najbardziej zbliżona do uzyskanej liczby (2,8 w powyższym przykładzie)

Zgodność obiektywów DA, D FA, FA J, FA i F z wbudowaną lampą błyskową

Poniżej przedstawiono zgodność obiektywów DA, D FA, FA J, FA i F z wbudowaną lampą błyskową, jeśli są one używane z aparatem **K100D Super** bez osłony.

Tak : Dostępny

: Dostępny w zależności od innych czynników

No : Niedostępny ze względu na brak osłony

We wszystkich przypadkach nie uwzględniono osłony.

Obiektyw	Zgodność
DA Fish-eye 10-17 mm F3.5-4.5ED (IF)	Nie
F Fish-eye 17-28 mm F3.5-4.5	# Winietowanie może wystąpić, jeśli ogniskowa jest mniejsza niż 20 mm.
DA12-24 mm F4ED AL	Nie
DA16-45 mm F4ED AL	# Winietowanie może wystąpić, jeśli ogniskowa jest mniejsza niż 28 mm lub jeśli ogniskowa wynosi 28 mm, a odległość jest mniejsza niż 1 m.
DA★ 16-50 mm F2.8ED AL (IF) SDM	# Winietowanie może wystąpić, jeśli ogniskowa jest mniejsza niż 20 mm, a odległość jest mniejsza niż 1,5 m.
FA J18-35 mm F4-5.6 AL	Tak
DA18-55 mm F3.5-5.6 AL	Tak
FA20-35 mm F4AL	Tak
FA24-90 mm F3.5-4.5AL (IF)	Tak
FA28-70 mm F4AL	Tak
FA★ 28-70 mm F2.8AL	# Winietowanie może wystąpić, jeśli ogniskowa wynosi 28 mm, a odległość jest mniejsza niż 1 m.
FA J28-80 mm F3.5-5.6	Tak
FA28-80 mm F3.5-5.6	Tak
FA28-90 mm F3.5-5.6	Tak
FA28-105 mm F4-5.6	Tak
FA28-105 mm F4-5.6 (IF)	Tak
FA28-105 mm F3.2-4.5AL (IF)	Tak
FA28-200 mm F3.8-5.6AL (IF)	Tak
FA35-80 mm F4-5.6	Tak
DA★ 50-135 mm F2.8ED (IF) SDM	Tak
DA50-200 mm F4-5.6ED	Tak
FA70-200 mm F4-5.6	Tak
FA J75-300 mm F4.5-5.8AL	Tak
FA★ 80-200 mm F2.8ED (IF)	Tak

Obiektyw	Zgodność
FA80-320 mm F4.5-5.6	Tak
FA80-200 mm F4.7-5.6	Tak
FA100-300 mm F4.7-5.8	Tak
FA★250-600 mm F5.6ED (IF)	Nie
DA14 mm F2.8ED (IF)	Nie
FA20 mm F2.8	Tak
FA★24 mm F2AL (IF)	Tak
FA28 mm F2.8AL	Tak
FA31 mm F1.8AL Limited	Tak
FA35 mm F2AL	Tak
DA40 mm F2.8 Limited	Tak
FA43 mm F1.9 Limited	Tak
FA50 mm F1.4	Tak
FA50 mm F1.7	Tak
FA77 mm F1.8 Limited	Tak
FA★85 mm F1.4 (IF)	Tak
FA135 mm F2.8 (IF)	Tak
FA★200 mm F2.8ED (IF)	Tak
FA★300 mm F2.8ED (IF)	Nie
FA★300 mm F4.5ED (IF)	Tak
FA★400 mm F5.6ED (IF)	Tak
FA★600 mm F4ED (IF)	Nie
D FA Macro 50 mm F2.8	Tak
D FA Macro 100 mm F2.8	Tak
FA Macro 50 mm F2.8	Tak
FA Macro 100 mm F2.8	Tak
FA Macro 100 mm F3.5	Tak
FA★ Macro 200 mm F4ED (IF)	Tak
FA Soft 28 mm F2.8	# Wbudowana lampa błyskowa zawsze wykonuje pełny błysk.
FA Soft 85 mm F2.8	# Wbudowana lampa błyskowa zawsze wykonuje pełny błysk.

Użycie zewnętrznej lampy błyskowej (opcja)

Użycie opcjonalnej, zewnętrznej lampy błyskowej AF540FGZ lub AF360FGZ udostępnia wiele trybów błysku, takich jak tryb automatyki błysku P-TTL, tryb błysku z synchronizacją wszystkich czasów oraz tryb bezprzewodowy. Szczegółowe informacje przedstawiono w poniższej tabeli.
(Tak: Dostępna #: Ograniczona Nie: Niedostępna)

Flash (Lampa błyskowa)	Wbudowana lampa błyskowa	AF540FGZ AF360FGZ
Funkcja aparatu		
Redukcja efektu czerwonych oczu	Tak	Tak
Automatyka błysku	Tak	Tak
Po naładowaniu lampy aparat automatycznie przechodzi w tryb synchronizacji błysku	Tak	Tak
Przysłona jest ustawiana automatycznie w trybach P (Program) i Tv (Shutter Priority (Priorytet przysłony)).	Tak	Tak
Automatyczna kontrola w celowniku	Nie	Nie
Automatyka błysku P-TTL (właściwa czułość: 200 do 3200)	Tak ^{*1}	Tak ^{*1}
Synchronizacja z długimi czasami naświetlania	Tak	Tak
Kompensacja ekspozycji błysku	Tak	Tak
Wspomaganie AF	Tak	Tak
Synchronizacja błysku na tylną kurtynę migawki ^{*2}	# ^{*3}	Tak
Tryb błysku z synchronizacją i kontrolą kontrastu	# ^{*4}	Tak
Błysk podporządkowany	Nie	Tak
Błysk wielokrotny	Nie	Nie
Błysk z synchronizacją wszystkich czasów	Nie	Tak
Błysk bezprzewodowy ^{*5}	Nie	Tak

*1 Użycie obiektywu DA, D FA, FA J, FA, F lub A

*2 Czas migawki 1/90 sek. lub dłuższy.

*3 Możliwe jest połączenie z lampą błyskową AF540FGZ lub AF360FGZ w celu użycia błysku z synchronizacją na tylną kurtynę migawki.

*4 Po połączeniu z lampą AF540FGZ lub AF360FGZ 1/3 błysku może być wykonywana przez wbudowaną lampę błyskową, a 2/3 przez lampę zewnętrzną.

*5 Wymagane są co najmniej dwie lampy AF540FGZ lub AF360FGZ.

Wyświetlacz LCD lampy błyskowej AF360FGZ

Lampa AF360FGZ nie posiada funkcji ustawiania rozmiaru FORMAT na [DIGITAL], ale różnica w kącie widzenia między standardowym formatem 35 mm i aparatem **K100D Super** jest obliczana automatycznie na podstawie ogniskowej używanej obiektywu (w przypadku użycia obiektywu DA, D FA, FA J, FA lub F). Po włączeniu zegara konwersji ekspozycji aparatu **K100D Super** zostaje wyświetlony wskaźnik konwersji, a wskaźnik formatu znika. (Powrót do wyświetlania formatu 35 mm następuje po wyłączeniu zegara konwersji ekspozycji).

Długość ogniskowej	85mm	77mm	50mm	35mm	28mm	24mm	20mm	18mm
Wyświetlacz LCD lampy błyskowej AF360FGZ Zegar pomiaru ekspozycji wyłączony	85mm		70mm	50mm		35mm	28mm	24mm*
Zegar pomiaru ekspozycji włączony	58mm		48mm	34mm		24mm	19mm	16mm*

* Przy użyciu panelu szerokiego kąta

Użycie trybu automatyki P-TTL

Użyj tego trybu błysku dla lampy błyskowej AF540FGZ lub AF360FGZ. Jeśli tryb błysku zostanie ustawiony na [P-TTL auto], lampa błyskowa wykona błąsk wstępny przed zrobieniem zdjęcia z użyciem pomiaru 16-segmentowego, co zapewnia lepszą kontrolę. Automatyka błysku P-TTL jest dostępna w bezprzewodowym trybie błysku, kiedy używane są co najmniej dwie lampy AF540FGZ lub AF360FGZ.

- 1 Zdejmij pokrywkę stopki ze stykami i zamocuj zewnętrzną lampę błyskową (AF540FGZ lub AF360FGZ).
- 2 Włącz aparat i zewnętrzną lampę błyskową.
- 3 Ustaw tryb zewnętrznej lampy błyskowej na [P-TTL auto].
- 4 Sprawdź, czy zewnętrzna lampa błyskowa jest naładowana i zrób zdjęcie.



- Tryb automatyki błysku P-TTL jest dostępny tylko dla lampy błyskowej AF540FGZ lub AF360FGZ.
- Kiedy lampa błyskowa jest naładowana, świeci się w celowniku.
- Szczegółowe informacje na temat sposobu obsługi i efektywnego zasięgu znajdują się w instrukcji obsługi zewnętrznej lampy błyskowej.
- Błąsk nie zostanie wykonany, jeżeli ustawiono tryb błysku lub , a obiekt jest wystarczająco dobrze oświetlony. W takiej sytuacji ma potrzeby użycia trybu dziennego.
- Nigdy nie naciskaj przycisku podnoszenia wbudowanej lampy błyskowej, kiedy zewnętrzna lampa błyskowa jest podłączona do aparatu. Może to spowodować uderzenie lampy zewnętrznej. Jeżeli chcesz używać obu lamp błyskowych jednocześnie, zapoznaj się z instrukcją łączenia na stronie str.164.

Użycie trybu błysku z synchronizacją wszystkich czasów

Za pomocą lampy AF540FGZ lub AF360FGZ możesz wykonać błysk w celu zrobienia zdjęcia z czasem migawki krótszym niż 1/180 sek. Możliwe jest użycie synchronizacji dla wszystkich czasów zarówno przy lampie podłączonej do aparatu, jak i w trybie bezprzewodowym.

Podłączenie i użycie lampy błyskowej AF540FGZ lub AF360FGZ

- 1 Zdejmij pokrywkę stopki ze stykami i zamocuj zewnętrzną lampę błyskową (AF540FGZ lub AF360FGZ).
- 2 Przekręć pokrętkę trybów i ustaw tryb ekspozycji na tryb **Tv** lub **M**.
- 3 Włącz aparat i zewnętrzną lampę błyskową.
- 4 Ustaw tryb synchronizacji zewnętrznej lampy błyskowej na HS ⚡ (błysk z synchronizacją wszystkich czasów).
- 5 Sprawdź, czy zewnętrzna lampa błyskowa jest naładowana i zrób zdjęcie.



- Kiedy lampa błyskowa jest naładowana, ⚡ świeci się w celowniku.
- Synchronizacja dla wszystkich czasów jest dostępna tylko wtedy, gdy czas migawki jest krótszy niż 1/180 sekundy.
- Tryb błysku z synchronizacją wszystkich czasów nie jest dostępny, kiedy tryb ekspozycji jest ustawiony na **B** (czas B).

5

Opis funkcji

Użycie trybu bezprzewodowego

Zdjęcia z użyciem błysku można robić bez konieczności połączenia wężykiem aparatu i lampy błyskowej, jeśli używane są dwie zewnętrzne lampy błyskowe (AF540FGZ lub AF360FGZ). Błysk z synchronizacją wszystkich czasów jest dostępny również w trybie bezprzewodowym.



Dwie zewnętrzne lampy błyskowe (AF540FGZ lub AF360FGZ) należy ustawić na ten sam kanał. Więcej szczegółów można znaleźć w instrukcji obsługi lampy błyskowej AF540FGZ lub AF360FGZ.

● Użycie trybu bezprzewodowego

- 1 Umieść zewnętrzną lampę błyskową (AF540FGZ lub AF360FGZ) w wybranym miejscu.
- 2 Ustaw włącznik powyższej zewnętrznej lampy błyskowej w pozycji [WIRELESS].
- 3 Ustaw tryb bezprzewodowy powyższej zewnętrznej lampy błyskowej na [S] (Slave).
- 4 Włącz aparat, a następnie przekręć pokrętko trybów i ustaw tryb ekspozycji na tryb **P**, **Tv**, **Av** lub **M**.
- 5 Ustaw włącznik zewnętrznej lampy błyskowej na aparacie w pozycji [WIRELESS].
- 6 Ustaw tryb bezprzewodowy zewnętrznej lampy błyskowej na aparacie na **M** (Master) lub **C** (Control).



- Tryb bezprzewodowy nie jest dostępny dla wbudowanej lampy błyskowej
- Ustaw tryb podporządkowanego błysku bezprzewodowego zewnętrznej lampy błyskowej na [SLAVE1].

5

Opis funkcji

Kontrolka błysku bezprzewodowego (tryb błysku P-TTL)

Następujące informacje są wymieniane pomiędzy dwoma zewnętrznymi lampami błyskowymi (AF540FGZ lub AF360FGZ) przed wykonaniem błysku, jeśli lampy zewnętrzne są używane do błysku bezprzewodowego.

Naciśnij spust migawki do końca.

- 1 Lampa błyskowa na aparacie emituje niewielki błysk kontrolny.
Tryb błysku aparatu jest przekazywany.
- 2 Zewnętrzna lampa bezprzewodowa emituje niewielki błysk kontrolny.
Następuje przekazanie potwierdzenia obiektu.
- 3 Lampa błyskowa na aparacie wysyła niewielki błysk kontrolny.
Przekazywane są informacje o błysku lampy zewnętrznej.
 - * Lampa błyskowa na aparacie wysyła ponownie niewielki błysk kontrolny, aby przekazać informację o czasie błysku, jeśli ustawiono tryb HS (błysk z synchronizacją wszystkich czasów).
- 4 Zewnętrzna lampa lub lampy błyskowe wykonują błysk główny.



- Ustaw tryb podporządkowanego błysku bezprzewodowego zewnętrznej lampy błyskowej na [SLAVE1].

Redukcja efektu czerwonych oczu

Podobnie jak w przypadku wbudowanej lampy błyskowej, redukcja efektu czerwonych oczu jest możliwa przy użyciu lampy zewnętrznej. Ta funkcja może nie być dostępna w przypadku niektórych lamp. Mogą także wystąpić pewne ograniczenia w użyciu tej funkcji. Zobacz tabelę na stronie str.160.



- Funkcja redukcji efektu czerwonych oczu działa również z zamontowaną lampą zewnętrzną. (str.57)
- Używając zewnętrznej lampy błyskowej jako lampy podporządkowanej lub w trybie bezprzewodowym, nie włączaj funkcji redukcji efektu czerwonych oczu. Błysk wstępny tej funkcji spowoduje wyzwolenie lampy podporządkowanej.

Synchronizacja błysku na tylną kurtynę migawki

Jeśli wbudowana lampa błyskowa jest używana wraz z zewnętrzną lampą błyskową (AF540FGZ lub AF360FGZ) z funkcją synchronizacji na tylną kurtynę migawki, ta funkcja zostanie ustawiona dla obu lamp błyskowych. Przed zrobieniem zdjęcia upewnij się, że obie lampy są naładowane.

Użycie wbudowanej lampy błyskowej wraz z zewnętrzną lampą błyskową

W sposób pokazany na poniższym rysunku podłącz opcjonalny adapter stopki ze stykami F_C ze stopką w aparacie. Następnie podłącz adapter na dole zewnętrznej lampy błyskowej i połącz oba urządzenia wężykiem F5P (opcja). Adapter stopki F ma gwint pozwalający na użycie statywu.

Tylko automatyka błysku P-TTL może być używana w połączeniu z wbudowaną lampą błyskową.

Łączenie z wbudowaną lampą błyskową

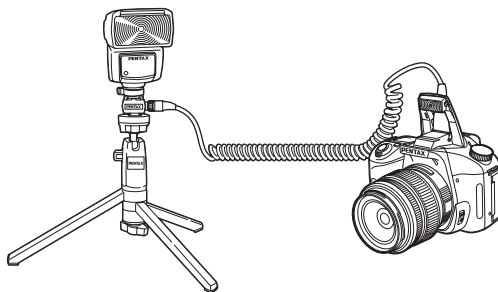

Wykonywanie wielu błysków

Możesz połączyć dwie lub więcej zewnętrznych lamp błyskowych (AF540FGZ lub AF360FGZ), a także stosować zewnętrzną lampę w kombinacji z wbudowaną lampą błyskową. Do podłączenia lampy AF540FGZ możesz użyć gniazda wężyka lampy błyskowej. Lampy AF360FGZ można połączyć w sposób pokazany na poniższym rysunku. Połącz opcjonalny adapter stopki ze stykami F ze stopką w aparacie. Następnie podłącz adapter na dole zewnętrznej lampy błyskowej i połącz drugą lampę zewnętrzną wężykiem F5P (opcja). Więcej informacji znajduje się w podręczniku lampy błyskowej.



- Nie używaj akcesoriów z inną liczbą styków niż "Hot Shoe Grip" z powodu możliwości nieprawidłowego działania.
- Użycie lamp błyskowych innych producentów może spowodować uszkodzenie urządzeń. Zalecamy użycie lampy AF540FGZ lub AF360FGZ.

Łączenie kilku zewnętrznych lamp błyskowych

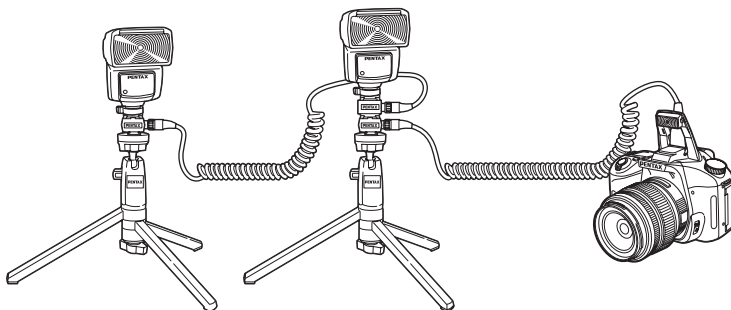

Jeśli używanych jest wiele zewnętrznych lamp błyskowych w połączeniu z wbudowaną lampą błyskową, do kontroli błysku służy tryb P-TTL.

Tryb błysku z synchronizacją i kontrolą kontrastu

Połączenie dwóch lub więcej zewnętrznych lamp błyskowej (AF540FGZ lub AF360FGZ) bądź użycie zewnętrznej lampy błyskowej w kombinacji z wbudowaną lampą błyskową umożliwia fotografowanie z wieloma błyskami (tryb błysku z synchronizacją i kontrolą kontrastu). Ta technika jest oparta na różnicy ilości światła generowanego przez wiele lamp błyskowych.



- Nie używaj akcesoriów z inną liczbą styków niż "Hot Shoe Grip" z powodu możliwości nieprawidłowego działania.
- Użycie lamp błyskowych innych producentów może spowodować uszkodzenie urządzeń. Zalecamy użycie dedykowanych, automatycznych lamp błyskowych firmy PENTAX.

- 1 Podłącz zewnętrzną lampę błyskową do aparatu w sposób pośredni. (str.164)
- 2 Ustaw tryb synchronizacji zewnętrznej lampy błyskowej na tryb błysku z synchronizacją i kontrolą kontrastu.
- 3 Przekręć pokrętkę trybów i ustaw tryb ekspozycji na **P**, **Tv**, **Av** lub **M**.
- 4 Przed zrobieniem zdjęcia upewnij się, że zarówno lampa zewnętrzna, jak i wbudowana lampa błyskowa są w pełni naładowane.

5

Opis funkcji



- Jeśli używane są dwie lub więcej zewnętrznych lamp błyskowych, a tryb błysku z synchronizacją i kontrolą kontrastu ustawiono dla zewnętrznej, głównej lampy błyskowej, stosunek ilości światła wynosi 2 (lampa główna) : 1 (lampa podrzędna). Jeśli zewnętrzna lampa błyskowa jest używana w połączeniu z wbudowaną lampą błyskową, stosunek ilości światła wynosi 2 (lampa zewnętrzna) : 1 (lampa wbudowana).
- Jeśli używanych jest wiele zewnętrznych lamp błyskowych w połączeniu z wbudowaną lampą błyskową, do kontroli błysku służy tryb P-TTL.
- W trybie błysku z kontrolą kontrastu najkrótszy czas migawki wynosi 1/180 sekundy.

Ustawienia podczas odtwarzania

Zmiana metody wyświetlania w trybie odtwarzania

Ustawia informacje, które są wyświetlane najpierw w czasie odtwarzania, a także określa, czy wyświetlane jest ostrzeżenie o prześwietlonym obszarze.

Aparat przełącza wyświetlane informacje po naciśnięciu przycisku **INFO**.

1 Wybierz [Plybk dsply mthd] (Metoda odtwarzania) w menu [▶ Playback] (Odtwarzanie).

2 Naciśnij przycisk sterowania (▶).

Zostaje wyświetlony ekran ustawiania metody odtwarzania.

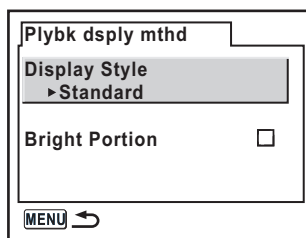

3 Użyj przycisku sterowania (◂), aby wybrać [Display Style] (Format wyświetlania).

4 Użyj przycisku sterowania (◂◃), aby wybrać informacje do wyświetlenia.

Standard	Wyświetlane jest zapisane zdjęcie wraz ze wskaźnikami.
Histogram	Zdjęcia zostają wyświetlone wraz z wykresem.
Detailed Info	Informacje o ekspozycji są wyświetlane wraz z małym zdjęciem w lewym górnym rogu.
No info. Display	Wyświetlane są tylko zrobione zdjęcia.
Last memory	Ustawienia wyświetlania zostają zachowane z poprzedniej sesji.

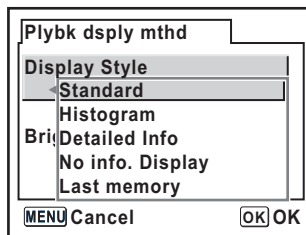

5 Naciśnij przycisk **OK**.

Wybrane ustawienie informacji zostaje zapisane.

6 Użyj przycisku sterowania (◀), aby wybrać **[Bright Portion]** (**Jasny obszar**).**7** Użyj przycisku sterowania (⏏), aby włączyć (**On (Wł.)**) lub wyłączyć (**Off (Wył.)**).**8** Naciśnij przycisk **MENU** dwa razy.

Aparat jest gotowy do robienia zdjęć.



Patrz str.18, aby uzyskać szczegóły na temat wyświetlanych informacji.

Ustawienie przerwy dla pokazu slajdów

Możesz wyświetlić kolejno wszystkie zdjęcia zapisane na karcie pamięci SD. (str.73) Ustaw przerwę między zdjęciami [3 sec] (3 sek.), [5 sec] (5 sek.), [10 sec] (10 sek.) lub [30 sec] (30 sek.). Ustawienie domyślne to [3 sec] (3 sek.). Ustawienia dokonaj w [Slideshow] w menu [▶ Playback] (Odtwarzanie) menu (str.104).

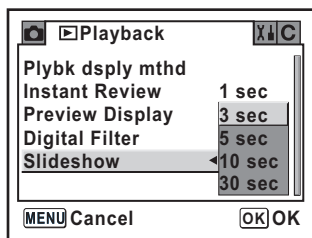

Po dokonaniu ustawień naciśnij przycisk **OK**, aby rozpocząć pokaz slajdów.

Ustawienia aparatu

169

Formatowanie karty pamięci SD

Nową kartę pamięci SD sformatuj przed użyciem w aparacie.
Formatowanie usuwa wszystkie dane na karcie pamięci SD.



- Nie otwieraj pokrywki gniazda karty w czasie formatowania karty pamięci SD. Karta może ulec uszkodzeniu.
- Formatowanie spowoduje usunięcie wszystkich zdjęć, również zabezpieczonych. Należy zachować ostrożność.

1 Wybierz [Format] w menu [X↓ Set-up] (Ustawienie) (str.105).

2 Naciśnij przycisk sterowania (▶), aby wyświetlić ekran formatowania.

3 Użyj przycisku sterowania (◀), aby wybrać [Format].

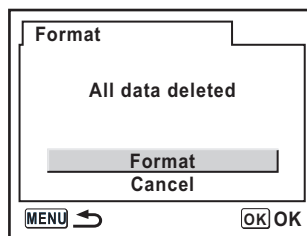

4 Naciśnij przycisk OK.

Formatowanie rozpoczyna się. Po zakończeniu formatowania aparat jest gotowy do robienia zdjęć.

5

Opis funkcji

Włączenie i wyłączenie dźwięków

Możesz włączyć lub wyłączyć dźwięki operacji aparatu. Ustawienie domyślne to (On (Wł.)).

Ustawienia dokonaj w [Beep] w menu [**X** Set-up] (Ustawienie). (str.105)

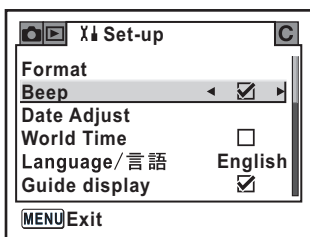

Zmiana daty i czasu oraz formatu wyświetlania

Możesz zmienić początkowe ustawienia daty i czasu, a także ustawić format wyświetlania. Wybierz format [mm/dd/yy], [dd/mm/yy] lub [yy/mm/dd] dla daty. Wybierz format [12h] (12-godzinny) lub [24h] (24-godzinny) dla wyświetlania czasu.

Ustawienie daty i czasu (str.35)

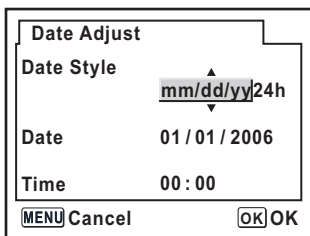

Ustawienie czasu na świecie

Data i czas ustawiony w “Ustawienia początkowe” (str.33) służy jako data i czas dla bieżącego miejsca.

Ustawienie [World Time] (Czas na świecie) (czas na świecie) pozwala wyświetlić na monitorze LCD lokalną datę i czas w trakcie podróży.

1 Wybierz [World Time] w menu [X] Set-up] (Ustawienie). (str.105)

2 Naciśnij przycisk sterowania (▶).

Ekran czasu na świecie zostaje wyświetlony.

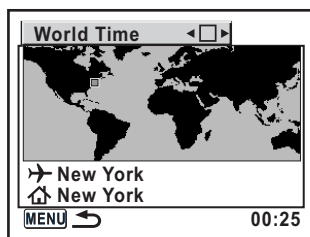

3 Użyj przycisku sterowania (◀▶), aby włączyć (On (Wł.)) lub wyłączyć (Off (Wył.)).

<input checked="" type="checkbox"/>	Stosuje czas w mieście wybranym w ▶ (Destination).
<input type="checkbox"/>	Stosuje czas w mieście wybranym w ▲ (Hometown)

4 Naciśnij przycisk sterowania (◀▶).

Ramka wyboru przesuwana się do ▶. Miasto oznaczone ▶ miga.

5 Naciśnij przycisk sterowania (▶).

Ekran powiększania regionu miejsca docelowego zostaje wyświetlony. Użyj przycisku sterowania (◀▶), aby wybrać region, który zostanie powiększony.

6 Naciśnij przycisk sterowania (◀▶).

Ramka przesuwana się na miasto.

7 Użyj przycisku sterowania (←→), aby wybrać miasto docelowe.

Następuje wyświetlenie bieżącego czasu, położenia i różnicy czasowej dla wybranego miasta.

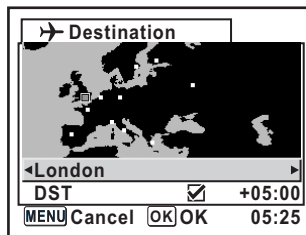

8 Użyj przycisku sterowania (↵), aby wybrać [DST] (Czas letni).

9 Użyj przycisku sterowania (←→), aby włączyć (On (Wł.)) lub wyłączyć (Off (Wył.)).

Wybierz (On (Wł.)), jeśli w mieście docelowym obowiązuje czas letni (DST (Czas letni)).

5

10 Naciśnij przycisk OK.

Ustawienie czasu na świecie zostaje zapisane.

Aby kontynuować ustawianie czasu na świecie i powrócić do ekranu czasu na świecie, naciśnij przycisk **OK**.

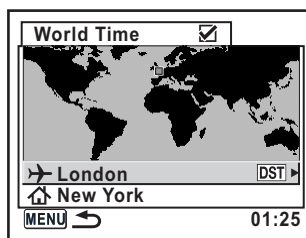

11 Naciśnij przycisk MENU dwa razy.

Aparat jest gotowy do robienia zdjęć.



- Patrz "Lista miast czasu na świecie" (str.173), aby uzyskać listę miast docelowych.
- Wybierz ↕ w kroku 4, aby ustawić miasto i czas letni.
- ✈️ zostaje wyświetlone na ekranie podpowiedzi, jeśli czas na świecie jest wyświetlany (☑). (str.16)

Lista miast czasu na świecie

Region	Miasto	Region	Miasto	
Ameryka Północna	Honolulu	Afryka/Azja Zachodnia	Nairobi	
	Anchorage		Jedda	
	Vancouver		Teheran	
	San Francisco		Dubaj	
	Los Angeles		Karachi	
	Calgary		Kabul	
	Denver		Male	
	Chicago		Delhi	
	Miami		Colombo	
	Toronto		Katmandu	
	Nowy Jork		Dacca	
	Halifax		Yangon	
	Ameryka Środkowa i Południowa		Mexico City	Azja Wschodnia
Lima			Kuala Lumpur	
Santiago			Vientiane	
Caracas		Singapur		
Buenos Aires		Phnom Penh		
Sao Paulo		Ho chi Minh		
Rio de Janeiro		Dżakarta		
Europa		Madryt	Hong Kong	
	Londyn	Beijing		
	Paryż	Szanghaj		
	Amsterdam	Manila		
	Mediolan	Taipei		
	Rzym	Seul		
	Berlin	Tokio		
	Sztokholm	Guam		
	Ateny	Oceania	Perth	
	Helsinki		Adelajda	
Moskwa	Sydney			
Afryka/Azja Zachodnia	Dakar		Noumea	
	Algier		Wellington	
	Johannesburg		Auckland	
	Stambuł	Pago Pago		
	Kair			
	Jerozolima			

Ustawienie języka interfejsu

Możesz zmienić język, w jakim są wyświetlane menu, komunikaty o błędach itd. Ustawienia dokonaj w [Language/言語] w menu [X Set-up] (Ustawienie). (str.105) Dostępnych jest jedenaście języków: angielski, francuski, niemiecki, hiszpański, włoski, szwedzki, niderlandzki, rosyjski, koreański, chiński (tradycyjny i uproszczony) i japoński.

☞ Ustawianie języka interfejsu (str.33)

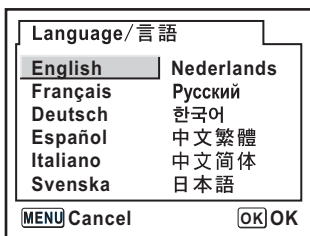

5

Opis funkcji

Włączanie i wyłączanie wyświetlania podpowiedzi

Włącz wyświetlanie podpowiedzi na monitorze LCD po włączeniu głównego wyłącznika lub zmianie trybu ekspozycji. (str.16)

<input checked="" type="checkbox"/>	Wyświetlanie podpowiedzi włączone
<input type="checkbox"/>	Wyświetlanie podpowiedzi wyłączone

Ustawienia dokonaj w [Guide display] w menu [X Set-up] (Ustawienie). (str.105)

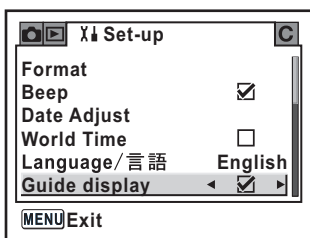

Ustawienie jasności monitora LCD

Możesz wyregulować jasność monitora LCD. Zmień ustawienia, kiedy trudno zobaczyć zawartość monitora LCD. Ustawienia dokonaj w [Brightness Level] w menu [X↓ Set-up] (Ustawienie). (str.105)

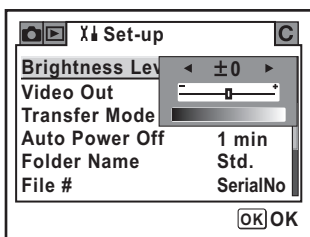

Wybór formatu sygnału wyjścia wideo

Po podłączeniu aparatu do urządzenia AV (takiego jak telewizor) wybierz format sygnału wyjścia wideo (NTSC lub PAL), aby wyświetlić zdjęcia.

Ustawienia dokonaj w [Video Out] w menu [X↓ Set-up] (Ustawienie). (str.105)

☞ Łączenie aparatu z urządzeniami AV (str.75)

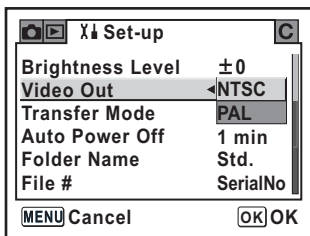

Format sygnału wyjścia sygnału wideo różni się w zależności od regionu. W Ameryce Północnej używany jest format sygnału NTSC.

Funkcja automatycznego wyłączenia

Aparat może wyłączać się automatycznie po upływie określonego czasu braku aktywności. Wybierz czas [1 min], [3 min], [5 min], [10 min], [30 min] lub [Off] (Wył.). Ustawienie domyślne to [1 min].

Ustawienia dokonaj w [Auto Power Off] w menu [X Set-up] (Ustawienie). (str.105)

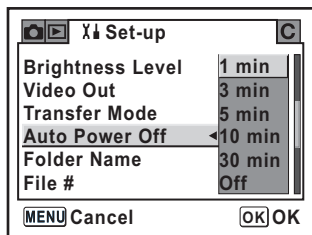

Funkcja automatycznego wyłączenia nie działa podczas pokazu slajdów, w trybie połączenia USB, w czasie fotografowania z użyciem zdalnego sterowania lub podczas wyświetlania menu Fn lub innych menu.

5

Opis funkcji

Wybieranie nazwy folderu

Możesz wybrać metodę stosowania nazw folderów służących do przechowywania zdjęć. Ustawienie domyślne to [Std.] (Standard).

Std.	Stosowana jest nazwa folderu w formacie [xxxPENTX]. [xxx] to kolejny numer w zakresie od 100 do 999. (Przykład) 101PENTX
Data	Dwie cyfry [miesiąca] i [dnia], w którym zrobiono zdjęcie, są stosowane dla nazwy folderu w formacie [xxx_MMDD]. (Przykład) 101_0125: dla folderów ze zdjęciami zrobionymi 25 stycznia

Ustawienia dokonaj w [Folder Name] w menu [X Set-up] (Ustawienie). (str.105)

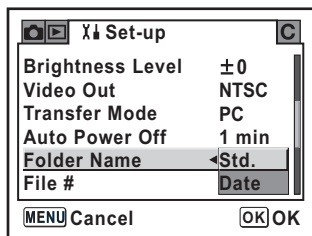

Resetowanie numerów plików

Możesz ustawić numer pliku dla zdjęć, który zostanie użyty po włożeniu nowej karty pamięci SD. Ustawienie domyślne to [SerialNo].

SerialNo	Numer pliku ostatnio zrobionego zdjęcia jest umieszczany w pamięci. Po włożeniu nowej karty pamięci SD ustawiony zostanie kolejny numer pliku.
Reset	Przy każdym włożeniu nowej karty pamięci SD ustawiany jest najniższy numer pliku. Jeśli włożona zostanie karta pamięci SD z zapisanymi zdjęciami, numeracja będzie kontynuowana od ostatniego zapisanego numeru pliku.

Ustawienia dokonaj w [File #] w menu [X Set-up] (Ustawienie). (str.105)

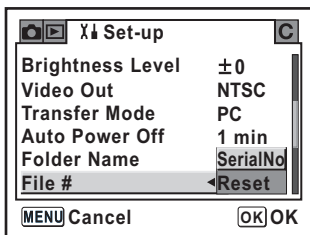

Ustawianie wyświetlania natychmiastowego podglądu i podglądu cyfrowego

Możesz określić ustawienia związane z natychmiastowym podglądem lub podglądem cyfrowym.

Ustawianie czasu wyświetlania natychmiastowego podglądu

Wybierz [1 sec] (1 sek.), [3 sec] (3 sek.), [5 sec] (5 sek.) lub [Off] (Wył.).

Ustawienie domyślne to [1 sec] (1 sek.).

Ustawienia dokonaj w [Instant Review] w menu [▶ Playback] (Odtwarzanie). (str.104)

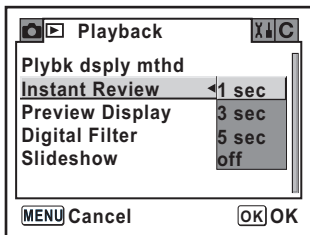

Wyświetlanie wykresu i jasnego obszaru

Ustaw wyświetlanie wykresu i ostrzeżenia o prześwietlonym obszarze podczas natychmiastowego podglądu i podglądu cyfrowego.

Ustawienia dokonaj w [Preview Display] (Podgląd) w menu [▶ Playback] (Odtwarzanie). (str.104) W przypadku ustawienia domyślnego wykres i ostrzeżenie o prześwietlonym obszarze nie są wyświetlane.

1 Wybierz [Preview Display] (Podgląd) w menu [▶ Playback] (Odtwarzanie).

2 Naciśnij przycisk sterowania (▶).

Ekran ustawiania ekranu podglądu zostaje wyświetlony.

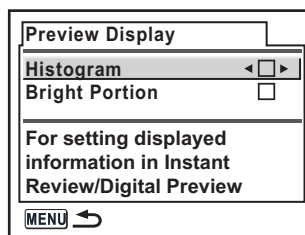

3 Użyj przycisku sterowania (◀▶), aby włączyć (On (Wł.)) lub wyłączyć (Off (Wył.)) ekran [Histogram] (Wykres).

<input checked="" type="checkbox"/>	Wykres jest wyświetlany na ekranach natychmiastowego podglądu i podglądu cyfrowego.
<input type="checkbox"/>	Wykres nie jest wyświetlany.

4 Użyj przycisku sterowania (◀▶), aby wybrać [Bright Portion] (Jasny obszar).

5 Użyj przycisku sterowania (◀▶), aby włączyć (On (Wł.)) lub wyłączyć (Off (Wył.)).

<input checked="" type="checkbox"/>	Ostrzeżenie o prześwietlonym obszarze jest wyświetlane na ekranach natychmiastowego podglądu i podglądu cyfrowego.
<input type="checkbox"/>	Ostrzeżenie o prześwietlonym obszarze nie jest wyświetlane.

6 Naciśnij przycisk MENU dwa razy.

Aparat jest gotowy do robienia zdjęć.

Przywracanie ustawień domyślnych

179

Resetowanie menu Rec. Mode/Playback/Set-up

Ustawienia w menu [📷 Rec. Mode] (Tryb rej.), [▶ Playback] (Odtwarzanie) i [⏏ Set-up] (Ustawienie) zostają przywrócone do wartości domyślnych. Ustawienia daty, języka, wyjścia wideo i czasu na świecie nie są resetowane.

- 1 Wybierz [Reset] w menu [⏏ Set-up] (Ustawienie).
- 2 Naciśnij przycisk sterowania (⏏), aby wyświetlić ekran [Reset].
- 3 Użyj przycisku sterowania (⏏), aby wybrać [Reset].

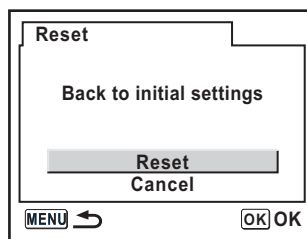

- 4 Naciśnij przycisk OK.

Aparat jest gotowy do robienia lub wyświetlania zdjęć.

5

Opis funkcji

Resetowanie menu funkcji użytkownika

Możesz przywrócić wartości domyślne ustawień w menu [C Custom Setting] (Ustawienie użytkownika).

Ustawienia w menu [CAM Rec. Mode] (Tryb rej.), [▶ Playback] (Odtwarzanie) i [X↓ Set-up] (Ustawienie) nie są resetowane.

- 1** Wybierz [Reset] w menu [C Custom Setting] (Ustawienie użytkownika).
- 2** Naciśnij przycisk sterowania (▶), aby wyświetlić ekran Reset Custom Fncion.
- 3** Użyj przycisku sterowania (◀), aby wybrać [Reset].

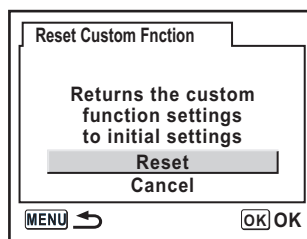

- 4** Naciśnij przycisk OK.

Aparat jest gotowy do robienia lub wyświetlania zdjęć.

6 Załącznik

Ustawienia domyślne	182
Funkcje aparatu dostępne z różnymi obiektywami	186
Uwagi dotyczące pozycji menu [Using Aperture Ring]	188
Czyszczenie matrycy CCD	189
Akcesoria opcjonalne	192
Komunikaty o błędach	194
Problemy	196
Dane techniczne	199
Glosariusz	202
Indeks	206
GWARANCJA	210

Ustawienia domyślne

Poniższa tabela przedstawia fabryczne ustawienia domyślne.
W tabeli używane są następujące oznaczenia.

Ostatnie zapamiętane ustawienie

Tak : Ustawienie bieżące (ostatnie zapamiętane) jest zachowywane po wyłączeniu aparatu.

Nie : Ustawienie powraca do wartości domyślnej po wyłączeniu aparatu.

Resetowanie ustawienia

Tak : Ustawienie powraca do wartości domyślnej po zresetowaniu aparatu (str.179).

Nie : Ustawienie jest zachowywane nawet po zresetowaniu aparatu.

Menu [Rec. Mode] (Tryb rej.)

Pozycja	Ustawienie domyślne	Zapamiętanie ostatniego ustawienia	Resetowanie ustawienia	Strona
Image tone	 (jasne)	Tak	Tak	str.114
Recorded pixels	 (3008×2000)	Tak	Tak	str.115
Quality level	★★★ (Najlepsza)	Tak	Tak	str.116
Saturation	 (0)	Tak	Tak	str.117
Sharpness	 (0)	Tak	Tak	str.117
Contrast	 (0)	Tak	Tak	str.117
Auto Bracket	±0.5/0 — +	Tak	Tak	str.151
AE metering	 (Wielosegmentowy)	Tak	Tak	str.136
Swthc dst msr pt	 (Auto)	Tak	Tak	str.128
AF mode	AFS (tryb pojedynczy)	Tak	Tak	str.127
Flash Exp. Comp.	0.0	Tak	Tak	str.154
Shake Reduction	35 (Focal Length (Ogniskowa))	Tak	Tak	str.49

Menu [Playback] (Odtwarzanie)

Pozycja	Ustawienie domyślne	Zapamiętanie ostatniego ustawienia	Resetowanie ustawienia	Strona
Plybk dsply mthd	Display Style	Standard (Standardowy)	Tak	str.167
	Bright Portion	<input type="checkbox"/> (Off (Wył.))	Tak	
Instant Review	1 sek.	Tak	Tak	str.177
Preview Display	Histogram	<input type="checkbox"/> (Off (Wył.))	Tak	str.178
	Bright Portion	<input type="checkbox"/> (Off (Wył.))	Tak	

Pozycja	Ustawienie domyślne	Zapamiętanie ostatniego ustawienia	Resetowanie ustawienia	Strona
Digital Filter	B&W (Czarno-biały)	Tak*	Tak	str.76
Slideshow	3 sek.	Tak	Tak	str.73

* Ustawienie zwięzienia dla filtru zwięzającego, ustawienie zmiękczenia dla filtru zmiękczonego, ustawienie jasności dla filtru jasności i ustawienie koloru dla filtru koloru zostają zapisane.

Menu [X] Set-up] (Ustawienie)

Pozycja	Ustawienie domyślne	Zapamiętanie ostatniego ustawienia	Resetowanie ustawienia	Strona	
Format	–	–	–	str.169	
Beep	<input checked="" type="checkbox"/> (On (Wł.))	Tak	Tak	str.170	
Date Adjust	Zgodnie z ustawieniem domyślnym	Tak	Nie	str.170	
World Time	World Time setting	<input type="checkbox"/> (Off (Wył.))	Tak	Tak	str.171
	Hometown (City)	Zgodnie z ustawieniem domyślnym	Tak	Nie	
	Hometown (DST)	Zgodnie z ustawieniem domyślnym	Tak	Nie	
	Destination (City)	Analogicznie jak miasto czasu lokalnego	Tak	Nie	
	Destination (DST)	Analogicznie jak miasto czasu lokalnego	Tak	Nie	
Language/言語	Zgodnie z ustawieniem domyślnym	Tak	Nie	str.174	
Guide display	<input checked="" type="checkbox"/> (On (Wł.))	Tak	Tak	str.174	
Brightness Level	0	Tak	Tak	str.175	
Video Out	Zgodnie z ustawieniem domyślnym	Tak	Nie	str.175	
Transfer Mode	Komputer	Tak	Tak	str.89	
Auto Power Off	1 min.	Tak	Tak	str.176	
Folder Name	Std.	Tak	Tak	str.176	
File #	SerialNo	Tak	Tak	str.177	
Sensor Cleaning	–	–	–	str.189	
Reset	–	–	–	str.179	

Menu [C Custom Setting] (Ustawienie użytkownika)

Pozycja	Ustawienie domyślne	Zapamiętanie ostatniego ustawienia	Resetowanie ustawienia	Strona
Setting	<input type="checkbox"/> (Off (Wył.))	Tak	Tak	str. 106
Noise Reduction	On (Wł.)	Tak	Tak	str. 146
Expsr Setting Steps	Krok 1/2 EV	Tak	Tak	str. 148
ISO Corction in AUTO	ISO 200-800	Tak	Tak	str. 121
ISO Snsvtvy Wrn Dspl	Off (Wył.)	Tak	Tak	str. 122
Link AF Point and AE	Off (Wył.)	Tak	Tak	str. 137
Meter Operating Time	10 sec (10 sek.)	Tak	Tak	str. 137
AE-L with AF locked	Off (Wył.)	Tak	Tak	str. 131
Recordable Image No.	Pozostała liczba zdjęć	Tak	Tak	str. 106
OK btn when shooting	Confirm Sensitivity (Potwierdzenie czułości)	Tak	Tak	str. 126, str. 129
AE-L bttm on M expsr	Program Line (Linia programu)	Tak	Tak	str. 146
Superimpose AF Area	On (Wł.)	Tak	Tak	str. 128
AF in remote control	Off (Wył.)	Tak	Tak	str. 107
FI with S lens used	Niedostępne	Tak	Tak	str. 107
Using aperture ring	Zabronione	Tak	Tak	str. 188
Release when Chrgng	Off (Wył.)	Tak	Tak	str. 155
Preview Method	Digital Preview (Podgląd cyfrowy)	Tak	Tak	str. 153
Mag to Strt Zm Plybk	1.2 times (1,2 raza)	Tak	Tak	str. 107
Man. WB Measurement	Entire screen (Cały ekran)	Tak	Tak	str. 119
Color space	sRGB	Tak	Tak	str. 123
Reset Custom Fncion	–	–	–	str. 180

* Resetowanie ustawień w menu [C Custom Setting] (Ustawienie użytkownika).

Menu Fn

Pozycja	Ustawienie domyślne	Zapamiętanie ostatniego ustawienia	Resetowanie ustawienia	Strona
Drive mode	<input type="checkbox"/> (Pojedyncze zdjęcia)	Nie*1	Tak	str. 58, str. 60, str. 64, str. 149
Flash mode	 (Auto)	Tak	Tak	str. 54
White balance	AWB (Auto)	Tak	Tak	str. 118
ISO Sensitivity	Auto	Tak	Tak	str. 121
Scene Mode	Night Scene (Scena nocna)	Tak	Tak	str. 50
DPOF Settings	–	Tak	Nie	str. 85
Digital Filter	B&W (Czarno-biały)	Tak*2	Tak	str. 76
Slideshow	3 sec (3 sek.)	Tak	Tak	str. 73

*1 Zapisane zostają tylko ustawienia zdjęć seryjnych.

*2 Ustawienie zwężenia dla filtru zwężającego, ustawienie zmiękczenia dla filtru zmiękczonego, ustawienie jasności dla filtru jasności i ustawienie koloru dla filtru koloru zostają zapisane.

Funkcje aparatu dostępne z różnymi obiektywami

Obiektywy używane z aparatem.

Z tym aparatem mogą być używane tylko obiektywy DA i FA J oraz obiektywy D FA/FA/F/A z pozycją **A** na pierścieniu przysłony. Patrz "Uwagi dotyczące pozycji menu [Using Aperture Ring]" (str.188), aby uzyskać informacje o innych obiektywach oraz obiektywach D FA/FA/F/A z pierścieniem przysłony ustawionym w pozycji innej niż **A**.

Obiektiw[Typ mocowania]	Obiektiw DA/D FA/FA J/FA [KAF, KAF2] ³	Obiektiw F [KAF] ³	Obiektiw A [KA]
Funkcja			
Automatyka ostrości (tylko obiektyw) (z adapterem AF 1,7×) ^{*1}	Tak –	Tak –	– Tak ^{*5}
Ręczne ustawianie ostrości (ze wskaźnikiem ostrości) ² (na matówce)	Tak Tak	Tak Tak	Tak Tak
Jedenaście punktów automatyki ostrości	Tak	Tak	Nie ^{*5}
Power zoom	Nie	–	–
Automatyczna ekspozycja z priorytetem przysłony	Tak	Tak	Tak
Automatyczna ekspozycja z priorytetem migawki	Tak	Tak	Tak
Tryb ręcznego ustawiania ekspozycji	Tak	Tak	Tak
Automatyka błysku P-TTL ⁴	Tak	Tak	Tak
Pomiar wielosegmentowy (16-segmentowy)	Tak	Tak	Tak
Automatycznie pobieranie ogniskowej obiektywu podczas korzystania z funkcji redukcji drgań	Tak	Tak	Nie

Tak : Funkcje są dostępne po ustawieniu pierścienia przysłony w pozycji **A**.

Nie : Funkcje są niedostępne.

*1 Obiektywy o maksymalnej przysłonie f/2,8 lub jaśniejsze. Dostępne tylko w pozycji **A**.

*2 Obiektywy o maksymalnej przysłonie f/5,6 lub jaśniejsze.

*3 Aby użyć obiektywu F/FA soft 85 mm f/2,8 lub FA soft 28 mm f/2,8, należy ustawić [Permitted] (Dozwolone) w pozycji [Using aperture ring] (Użycie pierścienia przysłony) w menu [C Custom Setting] (Ustawienie użytkownika) (str.106). Możliwe jest zrobienie zdjęcia z ustawioną przysłoną, ale tylko w ręcznym zakresie przysłony.

*4 Kiedy używana jest wbudowana lampa błyskowa i lampa AF540FGZ lub AF360FGZ.

*5 Jako punkt automatyki ostrości zostaje wybrany  (środkowy).

Obiektywy i sposoby mocowania

Obiektywy FA z pojedynczą ogniskową (bez funkcji zoom) oraz obiektywy DA, D FA, FA, FA J i F wymagają montowania KAF. Obiektywy FA z funkcją power zoom wykorzystują montowanie KAF2. Obiektywy bez tej funkcji wymagają montowania KAF. Więcej szczegółów można znaleźć w instrukcji obsługi obiektywu. Ten aparat nie ma funkcji power zoom.

Obiektywy i akcesoria, które nie mogą być używane z tym aparatem

Kiedy pierścień przysłony jest ustawiony w pozycji innej niż **A** (Auto) bądź używane są obiektywy bez pozycji **A** (Auto) lub inne akcesoria, takie jak automatyczny pierścień pośredni lub mieszek automatyczny, aparat nie będzie działał aż do momentu, gdy [Using aperture ring] zostanie ustawione na [Permitted] (Dozwolone) w menu [**C** Custom Setting] (Ustawienie użytkownika) (str.107). Patrz "Uwagi dotyczące pozycji menu [Using Aperture Ring]" (str.188), aby uzyskać informacje na temat ograniczeń występujących w przypadku ustawienia [Using aperture ring] na [Permitted] (Dozwolone) w menu [**C** Custom Setting] (Ustawienie użytkownika). Wszystkie tryby ekspozycji są dostępne w przypadku użycia obiektywu DA/FA J lub obiektywów z pozycją przysłony **A** (Auto), które zostały ustawione w tej pozycji.

Obiektyw i wbudowana lampa błyskowa

Wbudowanej lampy błyskowej nie można regulować. Lampa wykonuje pełny błysk, kiedy używane są obiektywy typu pre A lub soft focus.

Wbudowana lampa błyskowa nie może być używana w podobny sposób jak w trybie automatycznego błysku.

Uwagi dotyczące pozycji menu [Using Aperture Ring]

Użycie pierścienia przysłony

Kiedy [Using aperture ring] ustawiono na [Permitted] (Dozwolone) w menu [C Custom Setting] (Ustawienie użytkownika) (str.107), możliwe jest zwolnienie migawki, nawet jeśli pierścień przysłony obiektywu D FA, FA, F lub A nie jest ustawiony w pozycji **A** bądź używany jest obiektyw bez pozycji **A**. Funkcje aparatu będą jednak ograniczone, co pokazano w poniższej tabeli.



Jeśli przysłona została ustawiona na wartość inną niż **A**, aparat działa w trybie **Av** (priorytet przysłony), nawet gdy pokrętko trybów znajduje się w pozycji **P** lub **Tv**.

Używany obiektyw	Tryb ekspozycji	Ograniczenie
D FA, FA, F, A, M (tylko obiektywy lub akcesoria z automatyką przysłony, takie jak automatyczny pierścień pośredni K)	Tryb Av (priorytet przysłony)	Przysłona pozostaje otwarta niezależnie od pozycji pierścienia przysłony. Czas migawki zmienia się w zależności od pozycji pierścienia przysłony, ale może wystąpić błąd ekspozycji. W celowniku wyświetlany jest symbol [F--] służący jako wskaźnik przysłony.
D FA, FA, F, A, M, S (z akcesoriami z ręcznym ustawianiem przysłony, takimi jak automatyczny pierścień pośredni K)	Tryb Av (priorytet przysłony)	Zdjęcia można robić z wybraną przysłoną, ale może wystąpić błąd ekspozycji. W celowniku wyświetlany jest symbol [F--] służący jako wskaźnik przysłony.
Manualne obiektywy ze stałą przysłoną, takie jak obiektywy zwierciadlane (tylko obiektyw)	Tryb Av (priorytet przysłony)	
FA, F Soft 85 mm FA Soft 28 mm (tylko obiektyw)	Tryb Av (priorytet przysłony)	Możliwe jest robienie zdjęć z ustawioną przysłoną, ale tylko w ręcznym zakresie przysłony. W celowniku wyświetlany jest symbol [F--] służący jako wskaźnik przysłony. Podczas sprawdzania głębi pola (Optical Preview (Podgląd optyczny)) następuje włączenie pomiaru ekspozycji. Możliwa jest kontrola ekspozycji.
Wszystkie obiektywy	Tryb M (Manual (Ręczny))	Możliwe jest robienie zdjęć z ustawioną przysłoną i czasem migawki. W celowniku wyświetlany jest symbol [F--] służący jako wskaźnik przysłony. Podczas sprawdzania głębi pola (podgląd optyczny) następuje włączenie pomiaru ekspozycji. Możliwa jest kontrola ekspozycji.

Czyszczenie matrycy CCD

189

Jeśli matryca CCD jest brudna lub zakurzona, na zdjęciach zawierających białe tło lub zrobionych w innych warunkach mogą pojawić się cienie. Oznacza to konieczność oczyszczenia matrycy CCD.

Usuwanie kurzu za pomocą drgań matrycy CCD

Funkcja usuwania kurzu wprawia matrycę CCD w drgania, aby usunąć nagromadzony kurz.

- 1 **Wybierz [Dust Removal] (Usuwanie kurzu) w menu [X Set-up] (Ustawienie) i naciśnij przycisk sterowania (M).**

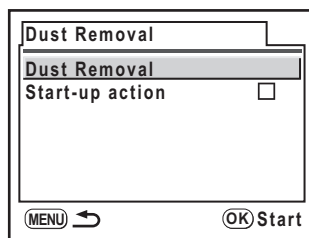

- 2 **Naciśnij przycisk OK.**

Matryca CCD włączy się i funkcja usuwania kurzu rozpocznie pracę. Wybierz [Start-up action] (Czynność startowa) i użyj przycisku sterowania (M), aby wybrać (On (Wł.)). Spowoduje to użycie funkcji usuwania kurzu przy każdym włączeniu aparatu.

6

Załącznik

Usuwanie kurzu za pomocą dmuchawy

Podnieś lustro i otwórz migawkę, aby wyczyścić matrycę za pomocą dmuchawy. Skontaktuj się z serwisem firmy PENTAX, aby oczyścić matrycę CCD w sposób profesjonalny, ponieważ jest to precyzyjna część. Będzie to związane z opłatą. Do czyszczenia matrycy CCD możesz użyć zestawu czyszczącego Imagesensor Cleaning Kit O-ICK1 (opcja).



- Nie używaj dmuchawy w formie sprayu.
- Nie czyść matrycy CCD, kiedy tryb ekspozycji jest ustawiony na **B** (czas B).
- Zawsze należy zamykać pokrywką obszar mocowania obiektywu, jeśli zdemontowano obiektyw. Zapobiega to gromadzeniu się kurzu i brudu na matrycy CCD.
- Kiedy poziom baterii jest zbyt niski, na monitorze LCD pojawia się komunikat [Not enough battery remaining to clean sensor].
- Jeżeli zasilacz nie jest używany, należy zastosować baterie z wystarczającą mocą. Aparat odtworzy dźwięk ostrzeżenia, jeśli w czasie czyszczenia poziom baterii spadnie do niskiego poziomu. Przerwij natychmiast operację czyszczenia.
- Nie wkładaj końcówki dmuchawy do obszaru montowania obiektywu. Jeśli zasilanie zostanie wyłączone, może spowodować to uszkodzenie migawki lub czujnika CCD.



- W czasie czyszczenia matrycy CCD zaleca się użycie zasilacza (opcja).
- Podczas czyszczenia matrycy CCD kontrolka samowyzwalacza miga, a symbol [Cln] jest widoczny na wyświetlaczu LCD.
- Ten aparat jest wyposażony w system redukcji drgań poprzez przesunięcie matrycy CCD i może generować odgłosy podczas czyszczenia matrycy CCD. Nie oznacza to uszkodzenia aparatu.

6

Załącznik

1 Wyłącz aparat i odłącz obiektyw.

2 Włącz aparat.

3 Wybierz [Sensor Cleaning] (Czyszczenie czujnika) w menu [X↓ Set-up] (Ustawienie).

4 Naciśnij przycisk sterowania (⏪).

Ekran czyszczenia czujnika zostaje wyświetlony.

- 5** Użyj przycisku sterowania (⏏), aby wybrać [Mirror Up] (Podniesienie lustra).

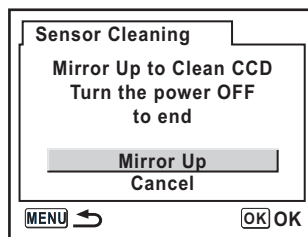

- 6** Naciśnij przycisk OK.

Lustro zostaje zablokowane w górnym położeniu.

- 7** Oczyszczyć matrycę CCD.

Użyj dmuchawy bez pędzelka, aby usunąć kurz i brud z matrycy CCD. Użycie dmuchawy z pędzelkiem może porysować matrycę. Nie należy przecierać matrycy CCD szmatką.

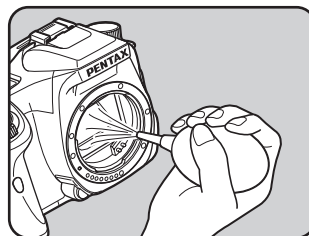

- 8** Wyłącz aparat.

- 9** Zamontuj obiektyw po powrocie lustra do początkowego położenia.

Aksesoria opcjonalne

Dostępnych jest wiele akcesoriów przeznaczonych dla tego aparatu. Skontaktuj się z serwisem, aby uzyskać informacje na temat tych akcesoriów. Pozycje oznaczone gwiazdką (*) są identycznymi elementami jak te, które zostały dostarczone wraz z aparatem.

Zasilacz D-AC76

Zasilacz zapewnia zasilanie aparatu prądem z gniazdka.

Wężyk spustowy CS-205

Jest to wężyk do zdalnego zwalniania migawki. Długość wężyka spustowego wynosi 0,5 m.

Pilot zdalnego sterowania F

Umożliwia robienie zdjęć z odległości 5 m od przodu aparatu.

Lampy błyskowe

Automatyczna lampa błyskowa AF540FGZ

Automatyczna lampa błyskowa AF360FGZ

AF540FGZ i AF360FGZ to automatyczne lampy błyskowe o maksymalnej liczbie przewodniej odpowiednio 54 i 36 (ISO 100/m). Posiadają one funkcje synchronizacji podporządkowanej, błysku z kontrolą kontrastu i synchronizacji, wspomaganie automatyki ostrości, synchronizacji z wszystkimi czasami, błysku bezprzewodowego oraz synchronizacji na przednią/tylną kurtynę migawki.

Off-Camera Shoe Clip CL-10

Pozwala na użycie lampy AF540FGZ lub AF360FGZ jako bezprzewodowej lampy podporządkowanej.

Hot Shoe Adapter Fg

Extension Cord F5P

Off-Camera Shoe Adapter F

Adaptory i przewody umożliwiają używanie lampy błyskowej oddalonej od aparatu.

Celownik

Ośłona oka z powiększaniem O-ME53

Ten celownik umożliwi powiększenie do 1,18× i ułatwia ustawianie ostrości.

Magnifier Fb

Jest to nakładka na celownik powiększająca pole na środku celownika.

Ref-converter A

Jest to urządzenie zmieniające kąt widzenia celownika w odstępach 90°.

Powiększenie celownika może być przełączane między 1× i 2×.

Adapter korekcji dioptrii M

To urządzenie pozwala na korekcję dioptrii i należy zainstalować je na celowniku. Jeżeli masz trudności z wyraźnym widzeniem obrazu w celowniku, wybierz jeden z ośmiu adapterów soczewek korekcyjnych M od -5 do +3 m⁻¹ (na metr).

Ośłona celownika ME (*)

Ośłona oka Fp (*)

Torba na aparat

Torba na aparat O-CC53

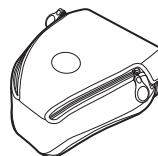

Pasek O-ST53 (*)

Inne

Pokrywka stopki Fk (*)

Kabel USB I-USB17 (*)

Kabel wideo I-VC28 (*)

Zestaw czyszczący Imagesensor Cleaning Kit O-ICK1



Komunikaty o błędach











Komunikat o błędzie	Opis
Memory card full (Karta pamięci zapelniona)	Karta pamięci SD jest zapelniona i nie można zapisać więcej zdjęć. Włóż nową kartę SD bądź skasuj zdjęcia. (str.29, str.79) Zmiana poziomu jakości lub rozdzielczości pozwoli zapisać nowe zdjęcia. (str.115, str.116)
No image (Brak zdjęcia)	Na karcie pamięci SD nie ma żadnych zdjęć do odtworzenia.
Camera cannot display this image (Aparat nie może wyświetlić tego zdjęcia)	Próbujesz odtworzyć zdjęcie w formacie, który nie jest obsługiwany przez aparat. Możesz spróbować odtworzyć ten plik na aparacie innej marki lub w komputerze.
No card in camera (W aparacie nie ma karty pamięci)	Karta pamięci nie została włożona do aparatu. (str.29)
Memory card error (Błąd karty pamięci)	Wystąpił problem z kartą pamięci SD. Robienie i odtwarzanie zdjęć jest niemożliwe. Zdjęcia można wyświetlić na komputerze, a nie przy użyciu tego aparatu.
Card not formatted (Karta pamięci nie jest sformatowana)	Włożona karta pamięci SD nie jest sformatowana lub została sformatowana na komputerze lub innym urządzeniu niezgodnym z aparatem. Użyj karty po sformatowaniu jej w tym aparacie. (str.169)
Card locked (Karta pamięci jest zablokowana)	
Card is locked (Karta jest zablokowana) Rotation information cannot be saved (Nie można zapisać informacji o obrocie)	Zablokowana karta pamięci SD została włożona do aparatu. Odblokuj kartę pamięci SD. (str.30)
This image is protected (Zdjęcie jest zabezpieczone) Rotation information cannot be saved (Nie można zapisać informacji o obrocie)	Wybrane zdjęcie, które zostało obrócone, jest zabezpieczone. Usuń zabezpieczenie zdjęcia. (str.83)
Cannot use this card (Nie można użyć tej karty)	Zainstalowana karta nie może być użyta w tym aparacie. Włóż działającą kartę.
Battery depleted (Wyczerpana bateria)	Baterie są wyczerpane. Zainstaluj w aparacie nowe baterie. (str.25)
Not enough battery remaining to clean sensor (Zbyt niski poziom baterii, aby oczyścić czujnik)	Komunikat jest wyświetlany podczas czyszczenia matrycy CCD, jeśli poziom naładowania baterii jest zbyt niski. Zainstaluj nowe baterie lub użyj opcjonalnego zasilacza. (str.28)
Image folder could not be created (Utworzenie folderu zdjęć nie jest możliwe)	Maksymalny numer folderu (999) i numer zdjęcia (9999) zostały użyte i nie można zapisać więcej zdjęć. Włóż nową kartę pamięci SD albo sformatuj kartę. (str.169)
The image is not stored (Zdjęcie nie zostało zapisane)	Nie można zapisać zdjęcia ze względu na błąd karty pamięci SD.

Komunikat o błędzie	Opis
Settings not stored (Ustawienia nie zostały zapisane)	Nie można zapisać pliku ustawień DPOF, ponieważ karta pamięci SD jest pełna. Skasuj niepotrzebne zdjęcia i ponownie dokonaj ustawień DPOF. (str.79)
RAW images cannot be set (Nie można dokonać ustawień dla zdjęć w formacie RAW)	Ustawień DPOF nie można zastosować dla zdjęć w formacie RAW.
RAW images are not supported (Zdjęcia w formacie RAW nie są obsługiwane)	Zdjęć w formacie RAW nie można przetwarzać za pomocą filtra cyfrowego.
No image to be filtered (Brak zdjęcia do filtrowania)	Ten komunikat jest wyświetlany, jeśli filtr cyfrowy został wywołany z menu [▶] Playback] (Odtwarzanie), a wszystkie zapisane zdjęcia to pliki RAW lub zdjęcia zrobione za pomocą innego aparatu.
This image cannot be filtered (Nie można zastosować filtra dla tego zdjęcia)	Ten komunikat jest wyświetlany, jeśli filtr cyfrowy zostanie wywołany z menu Fn dla zdjęć zrobionych za pomocą innego aparatu.
No DPOF files (Brak plików DPOF)	Brak pliku z ustawieniami DPOF. Dokonaj ustawień DPOF i wydrukuj zdjęcie. (str.85)
Printer error (Błąd drukarki)	Wystąpił błąd drukarki, który uniemożliwia wydrukowanie pliku. Usuń wszystkie błędy i ponów próbę drukowania.
No paper in the printer (Brak papieru w drukarce)	W drukarce zabrakło papieru. Włóż papier do drukarki i wydrukuj zdjęcie.
No ink in the printer (Brak atramentu w drukarce)	W drukarce zabrakło atramentu. Wymień atrament i wydrukuj zdjęcie.
Paper stuck in the printer (Zacięcie papieru w drukarce)	Papier zaciął się w drukarce. Wyjmij papier i wydrukuj zdjęcie.
Data error (Błąd danych)	Wystąpił błąd danych podczas drukowania.

Problemy

Przed skontaktowaniem się z serwisem Pentax należy sprawdzić następujące pozycje.

Problem	Przyczyna	Usuwanie problemu
Aparat nie włącza się	Baterie nie zostały włożone do aparatu	Sprawdź, czy baterie są włożone. Jeżeli nie, włóż baterie.
	Baterie nie zostały poprawnie włożone	Sprawdź położenie baterii. Włóż ponownie baterie zgodnie z oznaczeniami symboli \oplus \ominus . (str.25)
	Bateria jest słaba	Włóż naładowane baterie lub użyj zasilacza. (str.28)
Migawka nie zostaje zwolniona	Pierścień przysłony obiektywu jest ustawiony w innej pozycji niż A	Ustaw pierścień przysłony obiektywu w pozycji A (str. 139) lub wybierz [Permitted] (Dozwolone) w ustawieniu [Using aperture ring] (Użycie pierścienia przysłony) w menu [C Custom Setting] (Ustawienie użytkownika) (str.188).
	Lampa błyskowa ładuje się	Poczekaj do zakończenia ładowania.
	Brak miejsca na karcie pamięci SD	Włóż kartę pamięci SD z wolnym miejscem lub skasuj niepotrzebne zdjęcia. (str.29, str.79)
	Trwa zapis	Zaczekaj do zakończenia zapisu.
Automatyka ostrości nie działa	Obiekty trudne dla automatyki ostrości	Automatyka ostrości może nie ustawić poprawnie ostrości dla obiektów o niskim kontraście (niebo lub białe ściany), ciemnych kolorach lub skomplikowanych wzorach, szybko poruszających się, znajdujących się za oknem lub mających wzór podobny do sieci. Zablokuj ostrość na innym obiekcie w tej samej odległości (naciśnij spust migawki do połowy), a następnie skieruj aparat na obiekt i naciśnij spust migawki do końca. Możesz także ręcznie ustawić ostrość. (str.132)
	Obiekt nie znajduje się w polu ostrości	Umieść obiekt w ramce ostrości w środku celownika. Jeżeli obiekt znajduje się poza polem ustawiania ostrości, wyceluj aparat na obiekt i zablokuj ostrość (naciśnij spust migawki do połowy), następnie skadruj zdjęcie i naciśnij spust migawki do końca.
	Obiekt jest zbyt blisko	Odsuń się od obiektu i zrób zdjęcie.
	Tryb ostrości jest ustawiony na MF	Ustaw dźwignię trybu ostrości w pozycji AF . (str.124)
	[AF Mode] (Tryb automatki ostrości) w menu [Rec. Mode] (Tryb rej.) jest ustawiony na AFC (tryb ciągły)	Ustaw [AF Mode] w menu [Rec. Mode] (Tryb rej.) na AFS (tryb pojedynczy). (str.127)
	Tryb robienia zdjęć jest ustawiony na  (Moving Object (Ruchomy obiekt))	Ustaw inny tryb robienia zdjęć niż tryb  (Moving Object (Ruchomy obiekt)). (str.50)

Problem	Przyczyna	Usuwanie problemu
Funkcja blokady ekspozycji nie działa	Blokada ekspozycji nie jest dostępna, jeśli aparat pracuje w trybie M (Manual (Ręczny)) lub B (Bulb (Czas B))	Wybierz ustawienie blokady ekspozycji inne niż tryb M (Manual (Ręczny)) lub B (Bulb (Czas B)).
Lampa nie błyska	Jeśli tryb błysku jest ustawiony na [Auto discharge] (Błysk automatyczny) lub [Auto flash+Redeye reduct] (Błysk automatyczny + redukcja efektu czerwonych oczu), błysk nie jest wykonywany, kiedy obiekt jest jasny	Ustaw tryb błysku na [Manual discharge] (Błysk ręczny) lub [Manl flash+Redeye reduct] (Błysk ręczny + redukcja efektu czerwonych oczu). (str.54)
	Pokrętło trybów jest ustawione na  (Flash OFF (Błysk wyłączony))	Ustaw pokrętło trybów w pozycji innej niż  (Flash OFF (Błysk wyłączony)). (str.50)
	Tryb SCN (Scene (Scena)) jest ustawiony na  (Night Scene (Scena nocna)),  (Sunset (Zachód słońca)),  (Candlelight (Światło świecy)) lub  (Museum (Muzeum))	Określ inne ustawienie trybu SCN (Scene (Scena)) niż  (Night Scene (Scena nocna)),  (Sunset (Zachód słońca)),  (Candlelight (Światło świecy)) lub  (Museum (Muzeum)). (str.50)
Power zoom nie działa	Aparat nie obsługuje funkcji power zoom	Użyj ręcznej funkcji zoom. (str.53)
Połączenie USB z komputerem nie działa prawidłowo	Tryb przesyłania danych jest ustawiony na [PictBridge]	Ustaw tryb przesyłania danych na [PC].
	Wystąpił błąd podczas przesyłania danych USB	Zmień tryb przesyłania danych na [PC-F].
Połączenie USB z drukarką nie działa prawidłowo	Tryb przesyłania danych jest ustawiony na [PC] lub [PC-F]	Ustaw tryb przesyłania danych na [PictBridge]. (str.89)

Problem	Przyczyna	Usuwanie problemu
Funkcja redukcji drgań nie działa	Funkcja redukcji drgań jest wyłączona	Włącz przełącznik redukcji drgań.
	Funkcja redukcji drgań nie jest ustawiona poprawnie	Jeśli używany jest obiektyw, dla którego nie można uzyskać informacji o ogniskowej, ustaw pozycję [Focal Length] (Ogniskowa) w menu [Shake Reduction] (Redukcja drgań). (str.49)
	Czas migawki jest dłuższy w przypadku użycia funkcji panning lub fotografowania scen nocnych itp. Funkcja redukcji drgań wykracza poza zakres korekcji	Wyłącz funkcję redukcji drgań i użyj statywu.
	Obiekt jest zbyt blisko	Odsuń się od obiektu lub wyłącz funkcję redukcji drgań i użyj statywu.

W niektórych rzadkich przypadkach aparat może nie działać poprawnie ze względu na elektryczność statyczną. Aby usunąć ten problem, należy wyjąć baterie i włożyć je ponownie. Jeśli lustro pozostaje w górnej pozycji, należy wyjąć baterie i włożyć je ponownie. Następnie należy włączyć aparat. Lustro zostanie schowane. Po wykonaniu tej operacji nie trzeba naprawiać aparatu, jeżeli działa poprawnie.

* Informacje na temat łączenia aparatu z komputerem zawiera "Instrukcja obsługi oprogramowania PENTAX PHOTO Browser 3/PENTAX PHOTO Laboratory 3" na str. 11.

Dane techniczne

199

Typ	Cyfrowy aparat fotograficzny SLR (lustrzanka) z wysuwaną lampą błyskową P-TTL, automatyką ostrości TTL i automatyczną ekspozycją
Piksele rzeczywiste	6,10 megapikseli
Czujnik	Łączna liczba pikseli 6,31 megapikseli, matryca CCD z przeplotem i z podstawowym filtrem koloru
Rozdzielczość	6M (RAW: 3008×2008/JPEG: 3008×2000 pikseli), 4M (2400×1600 pikseli), 1.5M (1536×1024 pikseli)
Czułość	Auto, ręczny (200/400/800/1600/3200: standardowa czułość wyjścia)
Format pliku	RAW, JPEG (Exif2.21), zgodność z DCF i DPOF, zgodność z Print Image Matching III
Jakość	RAW , ★★★ (Najlepsza), ★★ (Lepsza) i ★ (Dobra)
Nośnik pamięci	Karta pamięci SD, karta pamięci SDHC
Liczba zdjęć	



































Rozmiary	Jakość	Pojemność			
		1 GB	512 MB	256 MB	128 MB
6M 3008×2008	RAW	Okolo 90	Okolo 46	Okolo 22	Okolo 11
6M 3008×2000	★★★	Okolo 330	Okolo 167	Okolo 78	Okolo 34
	★★	Okolo 607	Okolo 311	Okolo 149	Okolo 70
	★	Okolo 966	Okolo 498	Okolo 242	Okolo 117
4M 2400×1600	★★★	Okolo 459	Okolo 234	Okolo 111	Okolo 51
	★★	Okolo 807	Okolo 415	Okolo 201	Okolo 96
	★	Okolo 1397	Okolo 674	Okolo 330	Okolo 161
1.5M 1536×1024	★★★	Okolo 880	Okolo 453	Okolo 220	Okolo 106
	★★	Okolo 1397	Okolo 722	Okolo 354	Okolo 173
	★	Okolo 2151	Okolo 1115	Okolo 549	Okolo 271

Kompresja: ★★★ (Najlepsza) = 1/3, ★★ (Lepsza) = 1/6, ★ (Dobra) = 1/12

Balans bieli	Auto, Daylight (Światło dzienne), Shade (Cień), Cloudy (Zachmurzenie), Fluorescent Light (Światło fluorescencyjne) (D: dzienne, N: neutralne białe, W: białe), Tungsten Light (Światło sztućzne), Flash (Lampa błyskowa), Manual (Ręczny)
Monitor LCD	2,5-calowy kolorowy ekran silikonowy TFT LCD o szerokim polu widzenia i niskiej temperaturze z około 210 000 pikseli. (z podświetleniem)
Wyświetlanie	Pojedyncze zdjęcie, indeks dziewięciu zdjęć, powiększenie (do 12 razy, możliwe przewijanie), obrót, pokaz slajdów, wykres, jasny obszar.
Filtr cyfrowy	B&W (Czarno-biały), Sepia, Color (Kolor), Soft (Zmiękczenie), Slim (Zwężenie), Brightness (Jasność) (użycie możliwe po zrobieniu zdjęcia)

6

Załącznik

	<p>P program, Tv priorytet migawki, Av priorytet przysłony, M ręczny, B czas B</p> <p>Tryb zdjęć  Auto Picture (Automatyczny tryb robienia zdjęć),  Portrait (Portret),  Landscape (Pejzaż),  Macro (Makro),  Moving Object (Ruchomy obiekt),  Night Scene Portrait (Portret nocny),  Flash OFF (Błysk wyłączony)</p> <p>Tryb sceny  Night Scene (Scena nocna),  Surf & Snow (Plaża i śnieg),  Text (Tekst),  Sunset (Zachód słońca),  Kids (Dzieci),  Pet (Zwierzęta),  Candlelight (Światło świecy),  Museum (Muzeum)</p>
Migawka	Elektronicznie sterowana, szczelinowa, o przebiegu pionowym, czasy: (1)auto 1/4000 do 30 sek. (bezstopniowo), (2) ręcznie 1/4000 do 30 sek. [krok 1/2 EV lub 1/3 EV], (3)czas B, wyzwalanie elektromagnetyczne, blokada migawki po ustawieniu głównego wyłącznika w pozycji OFF
Mocowanie obiektywu	Bagietkowe Pentax KAF2 (K z połączeniem do automatyki ustawiania ostrości, ze stykami informacyjnymi i stykami elektrycznego sterowania zoom)
Używany obiektyw	Pentax KAF2 (brak zgodności z funkcją power zoom), KAF, KA obiektywów.
Automatyka ostrości	System automatyki ostrości TTL z porównaniem fazy (SAFOX VIII), zakresy oświetlenia: EV 0 do 19 (ISO 100 z obiektywem f/1,4), regulowanie ostrości, tryby ostrości: AF.S (pojedynczy)/ AF.C (ciągły)/ MF , regulowany punkt automatyki ostrości
Celownik	Pentapryzmatyczny lustrzany, matówka typu Natural-Bright-Matte, pole widzenia: 96%, powiększenie: 0,85× (z obiektywem 50 mm f/1,4 na ∞), dioptrie: -2,5 m ⁻¹ do +1,5 m ⁻¹ (na metr)
Wskazania w celowniku	Informacje o ostrości:  świeci się, kiedy obiekt jest ostry, oraz miga, kiedy nie można ustawić ostrości,  świeci się=wbudowana lampa błyskowa jest gotowa,  miga=należy użyć lampy błyskowej lub używany jest niezgodny obiektyw, czas migawki, potwierdzenie czułości, przysłona, wskaźnik włączonego e-pokrętła,  =blokada ekspozycji, pozostała liczba zdjęć,  =kompensacja ekspozycji, AF.C =tryb ciągły, ikona trybu zdjęć, ikona trybu sceny, MF =ręczne ustawienie ostrości, ISO =ostrzeżenie ISO, ekran redukcji drgań
Wskazania na wyświetlaczu LCD	 świeci się=wbudowana lampa błyskowa jest gotowa,  miga=należy użyć lampy błyskowej lub używany jest niezgodny obiektyw,  =błysk automatyczny,  =błysk automatyczny z redukcją efektu czerwonych oczu,  =zdjęcia pojedyncze,  =zdjęcia seryjne,  =samowyzwalacz,  =zdalne sterowanie,  =ostrzeżenie o wyczerpaniu baterii,  =autobracketing (ekspozycję można ustawić z krokiem 1/2 EV lub 1/3 EV),  =pomiar centralno-ważony,  =pomiar punktowy,  =wybór punktu automatyki ostrości,  =środkowy punktu automatyki ostrości, czas migawki, przysłona, balans bieli, pozostała liczba zdjęć i  = kompensacja ekspozycji, PC (pamięć masowa)/ Pb (PictBridge) pojawia się po podłączeniu kabla USB
Funkcja podglądu	Podgląd cyfrowy: potwierdzenie kompozycji, ekspozycji i ostrości. Podgląd optyczny: potwierdzenie głębi pola. (sterowane elektronicznie i dostępne we wszystkich trybach ekspozycji)
Samowyzwalacz	Sterowany elektronicznie z czasem opóźnienia 12 lub 2 sekundy (z podnoszeniem lustra). Start po naciśnięciu spustu migawki. Potwierdzenie aktywacji: możliwość ustawienia sygnału dźwiękowego. Możliwość wyłączenia po aktywacji.
Lustro	Samopowrotne lustro, funkcja podnoszenia lustra z. (samowyzwalacz 2 sek.)
Autobracketing	Trzy ramki (niedoświetlona, z poprawną ekspozycją i prześwietlona) zostają zarejestrowane kolejno z użyciem funkcji bracketingu ekspozycji. Możliwość wyboru kroku ustawienia ekspozycji 1/2 EV i 1/3 EV

Miernik ekspozycji/ Zakres pomiaru	Wielosegmentowy (16-segmentowy) pomiar TTL, zakres pomiarowy od EV 1 do EV 21,5 przy ISO 200 z obiektywem 50 mm f/1,4, centralnie ważony i punktowy.
Kompensacja ekspozycji	$\pm 2,0$ EV (krok ustawienia ekspozycji ustalany na 1/2 EV lub 1/3 EV)
Blokada ekspozycji	Blokada za pomocą przycisku (domyślny czas zegara 20 sek. lub tak długo, jak spust migawki jest naciśnięty do połowy)
Wbudowana lampa błyskowa	Wbudowana lampa błyskowa P-TTL ze sterowaniem szeregowym, GN 15,6 (ISO 200/m), kął pokrycia: kął widzenia obiektywu 18 mm, zakres czasu synchronizacji 1/180 sek. i mniejszy, błysk dzienny z synchronizacją, błysk z synchronizacją z długimi czasami, zakres ISO = P-TTL: 200 do 3200.
Synchronizacja z zewnętrzną lampą błyskową	Wyzwalanie przez stopkę ze stykami X lamp błyskowych dedykowanych do aparatów Pentax, zakres ISO = P-TTL: 200-3200, automatyka błysku, redukcja efektu czerwonych oczu, możliwość synchronizacji dla wszystkich czasów i pracy w trybie błysku bezprzewodowego z dedykowaną lampą PENTAX.
Funkcja użytkownika	Możliwość ustawienia 18 funkcji.
Funkcje czasu	Ustawienie strefy czasowej dla 70 miast. (28 stref czasowych)
Usuwanie kurzu	Powłoka SP i funkcja CCD umożliwiająca usuwanie kurzu. Możliwość uruchamiania tej funkcji po włączeniu aparatu.
Zasilanie	Dwie baterie CR-V3, cztery baterie litowe AA, ładowane baterie Ni-MH lub baterie alkaliczne AA.
Wyczerpanie baterii	Symbol ostrzeżenia o wyczerpaniu baterii  zapala się. Kiedy symbol  miga, migawka jest zablokowana, a w celowniku nie jest wyświetlany wskaźnik
Porty wejścia/wyjścia	Złącze USB/Wideo (USB 2.0 (zgodność z trybem high speed)), złącze zasilania, złącze wężyka spustowego.
Format wyjścia wideo	NTSC, PAL.
PictBridge	Obsługiwana drukarka Drukarka zgodna ze standardem PictBridge Tryb wydruku Drukowanie jednego zdjęcia, drukowanie wszystkich zdjęć, drukowanie DPOF AUTOPRINT
Wymiary i masa	129,5 mm (szer.) × 92,5 mm (wys.) × 70 mm (gr.) 570 g (tylko korpus), 645 g (z dwoma bateriami CR-V3 i kartą pamięci SD), 665 g (z czterema bateriami alkalicznymi AA i kartą pamięci SD)
Akcesoria	Pokrywa stopki ze stykami FK, osłona oka FO, osłona celownika ME, pokrywa montowania korpusu, kabel USB I-USB17, kabel wideo I-VC28, oprogramowanie (CD-ROM) S-SW55, pasek O-ST53, cztery baterie alkaliczne AA, instrukcja obsługi (ta książka) i instrukcja obsługi oprogramowania PENTAX PHOTO Browser 3/PENTAX PHOTO Laboratory 3
Języki	angielski, francuski, niemiecki, hiszpański, włoski, szwedzki, niderlandzki, rosyjski, koreański, chiński (tradycyjny i uproszony) i japoński.

Dane techniczne pilota zdalnego sterowania F (opcja)

Zdalne sterowanie	Pilot zdalnego sterowania działający w podczerwieni, zdjęcie zostaje zrobione natychmiast lub po około trzech sekundach od momentu naciśnięcia przycisku spustu migawki, zasięg działania około 5 m od przodu aparatu.
Zasilanie	Jedna bateria litowa (CR1620)
Wymiary	22 mm (szer.) × 53 mm (wys.) × 6,5 mm (gr.)
Waga	7 g (włącznie z baterią)

Adobe RGB

Przestrzeń barw zalecana przez firmę Adobe Systems, Inc. dla wydruków wykorzystywanych komercyjnie. Zapewnia reprodukcję szerszego zakresu kolorów niż sRGB. Obejmuje większą część zakresu kolorów, dzięki czemu kolory dostępne tylko podczas wydruku nie zostaną utracone w czasie edycji zdjęć na komputerze. Jeśli zdjęcie zostanie otworzone w programie niezgodnym z tą przestrzenią barw, jego kolory będą jaśniejsze.

Auto Bracket (Autobracketing)

Służy do automatycznej zmiany ustawień ekspozycji. Naciśnięcie spustu migawki powoduje zrobienie trzech zdjęć. Pierwsze zdjęcie zostaje zrobione bez kompensacji, drugie zdjęcie jest niedoświetlone, natomiast trzecie jest prześwietlone.

Balans bieli

Podczas robienia zdjęcia temperatura barwowa jest dostosowywana do źródła światła, dzięki czemu obiekt ma poprawne kolory.

Color space (Przestrzeń barw)

Zdefiniowany zakres kolorów z używanego spektrum. W przypadku aparatów cyfrowych przestrzeń barw [sRGB] jest definiowana przez format Exif jako standardowa. W przypadku tego aparatu używana jest również przestrzeń barw [AdobeRGB], gdyż zapewnia bogatsze przedstawienie kolorów niż sRGB.

Czas migawki

Czas, przez jaki migawka jest otwarta, a światło dociera do matrycy CCD. Ilość światła trafiającego do matrycy CCD można zmienić poprzez zmianę czasu migawki.

Dane RAW

Pochodzące z matrycy CCD dane zdjęcia, które nie zostały poddane edycji. Dane pierwotne nie są obrabiane wewnętrznie przez aparat. Po zrobieniu zdjęć można dodawać do nich ustawienia, który są stosowane w czasie fotografowania, na przykład balans bieli, kontrast, nasycenie, odcień kolorów, przestrzeń barw, czułość i ostrość. Oprócz tego, 12-bitowe dane RAW zawierają 16 razy więcej informacji niż 8-bitowe dane JPEG lub TIFF. Możliwe jest lepsze stopniowanie zdjęć. Dane RAW można przenieść do komputera, a następnie użyć dołączonego oprogramowania do utworzenia danych zdjęcia z innymi ustawieniami, takimi jak JPEG lub TIFF.

DCF (reguła projektowania systemu plików aparatu)

Standard systemu plików dla aparatu cyfrowego ustanowiony przez organizację Japan Electronics and Information Technology Industries Association (JEITA).

DPOF (Digital Print Order Format)

Reguły zapisu na karcie informacji dotyczących określonych zdjęć i liczby odbitek do wykonania. Takie odbitki można uzyskać poprzez dostarczenie karty pamięci do zakładu usługowego obsługującego informacje DPOF.

Drgania aparatu (rozmycie)

Poruszenie aparatu, kiedy migawka jest otwarta, sprawia, że całe zdjęcie wydaje się być rozmyte. Zdarza się to częściej w przypadku długiego czasu migawki. Drganiom aparatu można zapobiec poprzez zwiększenie czułości, użycie lampy błyskowej lub skrócenie czasu migawki. Można także użyć statywu, aby aparat był bardziej stabilny. Ponieważ drgania występują najczęściej podczas naciskania spustu migawki, należy użyć funkcji redukcji drgań, samowyzwalacza, pilota zdalnego sterowania lub wężyka spustowego, aby zapobiec ruchom aparatu.

EV (wartość ekspozycji)

Wartość ekspozycji jest ustalana jako kombinacja przysłony i czasu migawki.

Exif (Exchangeable image file format for digital still camera-wymienny format plików dla aparatu cyfrowego)

Standard formatu pliku zdjęcia dla aparatu cyfrowego ustanowiony przez organizację Japan Electronics and Information Technology Industries Association (JEITA).

Filtr ND (Neutral Density)

Filtr o wielu poziomach nasycenia, który umożliwi dopasowanie jasności, nie wpływając jednak na samo zdjęcie.

Głębia ostrości

Pole ostrości. Pole ostrości jest zależne od przysłony, ogniskowej obiektywu i odległości od obiektu. Na przykład wybranie mniejszej przysłony pozwala na zwiększenie głębi pola. Z kolei użycie większej przysłony zmniejsza głębię pola.

Histogram (Wykres)

Wykres przedstawiający najciemniejsze i najjaśniejsze punkty zdjęcia. Oś pozioma reprezentuje jasność, natomiast oś pionowa wskazuje liczbę pikseli. Jest to przydatne, jeżeli należy odwołać się do statusu ekspozycji zdjęcia.

Jasny obszar

Prześwietlony obszar na zdjęciu traci kontrast i wydaje się być biały.

JPEG

Metoda kompresji zdjęcia. Zdjęcia są zapisywane w formacie JPEG po wybraniu jakości ★★★ (Najlepsza), ★★ (Lepsza) lub ★ (Dobra). Zdjęcia zapisane w formacie JPEG są przeznaczone do wyświetlania na komputerze lub wysyłania pocztą elektroniczną.

Kompensacja ekspozycji

Proces ustawiania jasności zdjęcia poprzez zmianę czasu migawki i przysłony.

Matryca CCD (Charge Coupled Devices)

Element fotograficzny, który przekształca światło wpadające do obiektywu do postaci sygnałów elektrycznych, które tworzą obraz.

Noise Reduction (Redukcja ziarna)

Proces redukcji ziarna (nierówność lub niejednorodność zdjęcia) spowodowanego długim czasem migawki.

NTSC, PAL

Są to formaty wyjścia wideo. NTSC jest używany głównie w Japonii, Ameryce Północnej i Korei Południowej. PAL cieszy się największą popularnością w Europie i Chinach.

Pomiar ekspozycji

Jasność obiektu jest mierzona w celu ustalenia ekspozycji. Ten aparat umożliwia wybranie trybu pomiaru [Multi-segment Metering] (Pomiar wielosegmentowy) (wielosegmentowy), [Center-weighted Metering] (centralno-ważony) lub [Spot Metering] (punktowy).

Poziom jakości

Określenie to odnosi się do współczynnika kompresji zdjęcia. Im niższy poziom kompresji, tym zdjęcie jest bardziej szczegółowe. Użycie większego stopnia kompresji powoduje utratę niektórych szczegółów.

Przysłona

Przysłona zwiększa lub zmniejsza ilość światła przechodzącego przez obiektyw do matrycy CCD.

Punkt ostrości

Obszar w celowniku, który decyduje o ostrości W przypadku tego aparatu można wybrać ustawienie [AUTO], [Select] lub [Center].

Rozdzielczość

Wskazuje wielkość zdjęcia poprzez liczbę pikseli. Im więcej pikseli tworzących dane zdjęcie, tym większe zdjęcie.

Sensitivity (Czułość)

Ilość światła. Po ustawieniu wysokiej czułości zdjęcia z krótkim czasem migawki można robić nawet w ciemnych miejscach, redukując w ten sposób drgania aparatu. Zdjęcia o wysokiej czułości są jednak bardziej narażone na zakłócenia

sRGB (standard RGB)

Międzynarodowy standard przestrzeni barw ustanowiony przez komisję IEC (International Electrotechnical Commission). Został on zdefiniowany na podstawie przestrzeni barw dla monitorów komputerowych i jest używany również jako standardowa przestrzeń barw dla formatu Exif.

Temperatura barwowa

Sposób numerycznego wyrażenia barwy źródła światła, które oświetla obiekt. Temperatura barwowa podawana jest w kelwinach (tzw. temperatura absolutna). Barwa światła zbliża się do koloru niebieskiego, kiedy temperatura barwowa rośnie, oraz do koloru czerwonego, kiedy temperatura maleje.

Winietowanie

Winietowanie występuje, kiedy rogi zdjęcia zostały zaciemnione, ponieważ obiekt lub błysk został zasłonięty przez osłonę lub filtr.

Symbole

 Automatyczny tryb zdjęć	43, 50
 Portret	50
 Pejzaż	50
 Makro	50
 Ruchomy obiekt	50
 Portret nocny	50
 Błysk wyłączony	50
 Scena nocna	51
 Plaża i śnieg	51
 Tekst	51
 Zachód słońca	51
 Dzieci	51
 Zwierzęta	51
 Światło świecy	51
 Muzeum	51
Przycisk 	99, 101
Przycisk 	100
Przycisk  UP	99
Przycisk 	101
Przycisk  Av	99
 Podgląd	152, 153

Liczby

Viewfinder	39
------------------	----

A

AdobeRGB	123
AF360FGZ	160
AF540FGZ	160
Akcesoria opcjonalne	192
Autobracketing	149
Automatyczna korekcja czułości	121
Automatyczne wyłączanie	176
Automatyczny druk DPOF	95
AF (Automatyka ostrości)	124

B

Balans bieli	118
Baterie alkaliczne	26
Baterie litowe	26
Baterie	25
Blokada ekspozycji	148
Blokada ostrości	130
Blokowanie ostrości	130
Błysku	54, 154
Błysku (balans bieli)	118
Błysk wyłączony	50

C

Celownik	20
Centralno-ważony	137
Ciągłe ustawianie ostrości ...	131
CR-V3	26
Czarno-biały (Filtr cyfrow)	76
Czas migawki	134
Czas na świecie	171
Czas odtwarzania	27
Czas pomiaru	137
Czułość	121
Czułość ISO	121
Czyszczenie matrycy CCD	189

D

Data	85
Drukowanie bezpośrednie	88
Drukowanie jednego zdjęcia ..	91
Drukowanie wszystkich zdjęć ...	93
Dźwięk	170
Dźwignia trybu ostrości	99



E

Ekran ostrzeżenia o czułości ISO	122
Ekspozycji	134

e-pokrętko	99
F	
Filtr	76
Filtr cyfrowy	76
Folderu	176
Format	169
Format sygnału wyjścia wideo	175
Format wyświetlania	167
Funkcja użytkownika	106
G	
Głębka ostrości	135
Główny wyłącznik	98, 100
Guide display	16
I	
Informacje o ekspozycji	17, 18
J	
Jasne	114
Jasność (Filtr cyfrow)	76
Jasny obszar	167, 178
Język	33
Język interfejsu	174
K	
Kabel USB	88
Kabel wideo	75
Karta pamięci SD	29
Kasowanie pojedynczego zdjęcia	79
Kasowanie wszystkich zdjęć ..	80
Kolor (Filtr cyfrow)	76
Kompensacja błysku	154
Kompensacja ekspozycji	147
Komunikat o błędzie	194
Kontrast	117
Kontrolka dostępu do karty	15
Korekcja ekspozycji	131

L	
Lampy błyskowej	54, 154
Ł	
Ładowane baterie Ni-MH	26
M	
Matówka	133
Metoda podglądu	153
Menu Fn	108
Mocowanie obiektywu	37
Monitorze LCD	16
N	
Naciśnięty do końca	45
Naciśnięty do połowy	45
Nakładanie obszaru automatyki ostrości	21
Nakładanie pola automatyki ostrości	128
Nasylenie	117
Naturalne	114
Natychmiastowy podgląd	177
Ni-MH	26
NTSC	175
Numery plików	177
O	
Obiektyw	186
Obiektywu zoom	53
Obrót	69
Odcienie zdjęcia	114
Odtwarzać	68
Odtwarzanie	18
Operacje w menu	102
Ostatnie zapamiętane	182
Ostrość	117
Ostrzeżenie o ekspozycji	141, 143, 145

P

PAL	175
Paleta trybów	52
PC-F	197
PictBridge	88
Piksele	115
Podgląd cyfrowy	152
Podgląd optyczny	152
Podnoszenie lustra	67
Pokaz slajdów	73, 168
Pokrętła trybów	110
Pokrętło trybów	99
Połączenie z drukarką	90
Pomiar ekspozycji	136
Pomiar punktowy	137
Poprawna ekspozycja	134
Power	32
Poziom jakości	31, 116
Poziom jasności monitora LCD	175
Pozostała liczba zdjęć	27
Przestrzeń barw	123
Przycisk AE-L	99
Przycisk Fn	99, 101
Przycisk INFO	99, 101
Przycisk MENU	99, 100
Przycisk OK	99, 101
Przycisk sterowania (   )	99, 101
Przycisk zwolnienia blokady obiektywu	38, 98
Przysłona	135
P-TTL (Auto)	161
P-TTL (lampa błyskowa)	163
Punkt automatyki ostrości	128

R

RAW	116
Redukcja drgań	47

Redukcja efektu

czerwonych oczu	57, 164
Redukcja ziarna	146
Regulacji dioptrii	39
Remote Control	64
Reset	179, 180
Ręczne ustawienie balansu bieli	119
Ręczne ustawienie ostrości MF	132
MF (Ręczny tryb ustawiania ostrości)	132
Robienie zdjęć z błyskiem dziennym	57
Rozdzielczość	31, 115

S

Samowyzwalacz	60
SCN (scena)	50
Scena nocna (czas B)	146
Select&Delete	81
Sepia (Filtr cyfrowy)	76
Shade (Balans bieli)	118
Slim (Filtr cyfrowy)	76
Soft (Filtr cyfrowy)	76
Spust migawki	45, 98, 100
Strap	24
Synchronizacja błysku na tylną kurtynę migawki	164
Światło dzienne (balans bieli)	118
Sztuczne ognie	146

Ś

Światło fluorescencyjne (balans bieli)	118
Światło sztuczne (balans bieli)	118

- T**
- Telewizor 75
 - Temperatura barwowa 119
 - Tryb **Av**
(priorytet przysłony) 142
 - Tryb automatyki ostrości 127
 - Tryb bezprzewodowy 162
 - Tryb błysku z synchronizacją
i kontrolą kontrastu 166
 - Tryb błysku z synchronizacją
wszystkich czasów 162
 - A.F.C** (tryb ciągły) 127
 - Tryb ciągły **A.F.C** 127
 - Tryb **B** (czas B) 146
 - Tryb czasu **B B** 146
 - Tryb ekspozycji 138
 - Tryb **P** (program) 139
 - A.F.S** (tryb pojedynczy) 127
 - Tryb pojedynczy **A.F.S** 127
 - Tryb priorytetu migawki **Tv** ... 140
 - Tryb priorytetu przysłony **Av** 142
 - Tryb programu **P** 139
 - Tryb przesyłania 89
 - Tryb rejestracji 108
 - Tryb **Tv** (priorytet migawki) .. 140
- U**
- Urządzenia AV 75
 - Using aperture ring 188
 - Ustawień DPOF 85
 - Ustawienia domyślne 33, 182
 - Ustawienie daty 35
 - Ustawianie ostrości 124
 - Usuń 79
 - Usuwanie kurzu 189
- W**
- Wężyk spustowy 146
 - Wiele błysków 165
 - Wielosegmentowy 136
 - Winiętowanie 204
 - Wskaźnik ostrości 107, 132
 - Wykres 19, 178
 - Wyświetlacz LCD 22
 - Wyświetlanie dziewięciu
zdjęć 71
 - Wyświetlanie podglądu 178
 - Wyświetlanie podpowiedzi ... 174
 - Wyświetlanie
z powiększeniem 70
- Z**
- Zabezpieczanie 83
 - Zachmurzenie (Balans bieli) ... 118
 - Zasilacz 28
 - Zdjęcia seryjne 58
 - Zegar pomiaru ekspozycji 150
 - Zewnętrzna lampa
błyskowa 160
 - Zmiana daty 170

GWARANCJA

Wszystkie aparaty PENTAX nabyte w autoryzowanych sieciach dystrybucji sprzętu fotograficznego objęte są gwarancją dotyczącą zarówno materiałów jak i wykonania przez okres dwunastu miesięcy od daty zakupu. W tym okresie wszelkie uszkodzenia zostaną naprawione oraz części wymienione bez naliczania kosztów pod warunkiem, że sprzęt nie nosi znamion upadku, uszkodzenia spowodowanego piaskiem lub płynem, niewłaściwego obchodzenia się, manipulowania, korozji powstałej na skutek wycieku baterii lub innych chemikaliów, używania niezgodnego z instrukcją lub napraw dokonywanych przez nieautoryzowane punkty serwisowe. Ani producent ani jego autoryzowani przedstawiciele nie biorą odpowiedzialności za jakiegokolwiek naprawy lub zmiany, za wyjątkiem przeprowadzanych po otrzymaniu pisemnej zgody, a także nie bierze odpowiedzialności za opóźnienia i zaginięcie sprzętu, jak również za wszelkie inne uszkodzenia, wynikłe zarówno ze stosowania niewłaściwego materiału, jak i niewłaściwego wykonawstwa; z całą stanowczością stwierdza się, że odpowiedzialność producenta lub jego przedstawicieli, w ramach rękojmi lub gwarancji, określona bezpośrednio jak i pośrednio, jest ściśle ograniczona do wymiany części na zasadach określonych wcześniej. Koszty napraw przeprowadzanych przez nieautoryzowane przez PENTAX punkty serwisowe nie będą refundowane.

6

Załącznik

Postępowanie podczas 12-miesięcznego okresu gwarancyjnego
Jeśli uszkodzenie zostanie wykryte w trakcie dwunastomiesięcznego okresu gwarancyjnego, aparat PENTAX powinien zostać zwrócony do dealera, u którego został zakupiony lub do producenta. Jeśli w danym kraju nie ma przedstawiciela producenta, urządzenie powinno zostać przesłane do producenta wraz z opłaconą opłatą pocztową. W takim przypadku, ze względu na skomplikowane procedury celne, aparat może zostać odesłany po upływie długiego okresu czasu. Jeśli naprawa sprzętu objęta jest umową gwarancyjną, wszelkie naprawy oraz wymiana części zostaną dokonane bez pobierania opłat, a sprzęt zostanie odesłany bezpośrednio po zakończeniu napraw. Jeśli sprzęt nie jest objęty umową gwarancyjną, naliczane zostaną normalne opłaty. Właściciel sprzętu zobowiązany jest do pokrycia wszelkich kosztów transportu. Jeśli aparat PENTAX został zakupiony w kraju innym niż ten, gdzie ma on zostać naprawiony w ramach umowy gwarancyjnej, przedstawiciel producenta może naliczyć opłaty za wykonanie usługi w danym kraju. Jednocześnie, taka sama naprawa zostanie przeprowadzona bez naliczania opłat, jeśli aparat PENTAX zostanie oddany do producenta. We wszystkich jednak przypadkach opłaty transportowe i celne pokrywane są przez właściciela aparatu. Na wypadek konieczności potwierdzenia daty zakupu, należy przechowywać rachunek lub paragon przez przynajmniej jeden rok. Przed wysłaniem sprzętu do naprawy należy upewnić się, że wysłany jest do autoryzowanego przedstawiciela lub punktu serwisowego. Zawsze przed wydaniem polecenia dokonania naprawy należy najpierw uzyskać jej kosztorys oraz zaaprobować przedstawioną w nim opłatę za dokonanie naprawy.

- **Gwarancja nie narusza praw konsumenckich.**
- **W niektórych krajach ogólne warunki umowy gwarancyjnej mogą być zastąpione warunkami typowymi dla danego kraju. Dlatego przy zakupie aparatu zaleca się zapoznanie się z kartą gwarancyjną dostarczaną wraz z produktem lub skontaktowanie się dystrybutorem sprzętu firmy PENTAX z prośbą o przedstawienie dalszych informacji i kopii umowy gwarancyjnej.**



Znak CE oznacza zgodność z dyrektywami Unii Europejskiej.

Informacje dla użytkowników dotyczące pozbywania się produktu



1. Kraje Unii Europejskiej

Oznaczenie produktu tym symbolem oznacza, że nie należy mieszać używanych urządzeń elektrycznych i elektronicznych ze zwykłymi odpadami domowymi. Dla takich produktów istnieje oddzielny system zbiórki.

Używane urządzenia elektryczne i elektroniczne wymagają oddzielnego traktowania zgodnie z prawem, które nakłada obowiązek właściwego postępowania z takimi produktami oraz ich odzyskiwania i przetwarzania wtórnego.

Zgodnie z implementacją tego prawa przez kraje członkowskie, prywatne gospodarstwa domowe w Unii Europejskiej mogą bezpłatnie zwracać używane urządzenia elektryczne i elektroniczne do wyznaczonych punktów zbiórki*. W niektórych krajach lokalny sprzedawca może bezpłatnie odebrać stary produkt w przypadku nabycia nowego, podobnego produktu.

*Aby uzyskać dodatkowe informacje, należy skontaktować się z władzami lokalnymi.

Prawidłowe pozbycie się tego produktu pomoże zapewnić właściwe postępowanie z odpadami oraz ich odzyskiwanie i przetwarzanie wtórne, zapobiegając potencjalnie niebezpiecznemu wpływowi na środowisko i ludzkie zdrowie, które mogłyby zostać zagrożone w przypadku niewłaściwego postępowania z odpadami.

2. Inne kraje poza Unią Europejską

Aby pozbyć się tego produktu, należy skontaktować się z władzami lokalnymi i zapytać o właściwy sposób postępowania.

Szwajcaria: Używane urządzenia elektryczne i elektroniczne można bezpłatnie zwrócić do sprzedawcy nawet w przypadku braku zakupu nowego produktu. Inne miejsca zbiórki są wymienione na stronach www.swico.ch i www.sens.ch.

Notatki

Notatki

Notatki

Notatki

Notatki