

Dziękujemy za nabycie tego aparatu cyfrowego PENTAX **K-5**.
 Prosimy o zapoznanie się z treścią niniejszej instrukcji w celu poznania wszystkich funkcji aparatu. Prosimy również o zachowanie tej instrukcji, ponieważ stanowi ona przydatne narzędzie ułatwiające wykorzystanie wszystkich możliwości aparatu.

Dodatkowe obiektywy

Wraz z aparatem można używać obiektywów DA, DA L, D FA i FA J lub obiektywów z pozycją **A** (Auto) na pierścieniu przysłony. Informacje na temat użycia innych obiektywów lub akcesoriów znajdują się na stronach str. 68 i str. 366.

Prawa autorskie

Zdjęcia wykonane przy pomocy aparatu **K-5** do celów innych niż osobiste nie mogą być wykorzystywane bez zgody, co regulowane jest przepisami Ustawy o prawie autorskim. Proszę zwracać wielką uwagę na odnośne przepisy, ponieważ w niektórych przypadkach wprowadzone są ograniczenia również w kwestii zdjęć wykonywanych w celach osobistych podczas demonstracji lub występów bądź zdjęć wystawianych przedmiotów. Zdjęcia wykonane z zamiarem uzyskania praw autorskich również nie mogą być wykorzystywane niezgodnie z zakresem określonym w Ustawie o prawie autorskim.

Znaki handlowe

PENTAX, **K-5** i smc PENTAX są znakami handlowymi firmy HOYA CORPORATION.

PENTAX Digital Camera Utility i SDM są znakami handlowymi firmy HOYA CORPORATION.

Microsoft i Windows są zarejestrowanymi znakami handlowymi firmy Microsoft Corporation w Stanach Zjednoczonych i/lub innych krajach. Windows Vista jest zarejestrowanym znakiem handlowym lub znakiem handlowym firmy Microsoft Corporation w Stanach Zjednoczonych i/lub innych krajach. Macintosh i Mac OS są znakami handlowymi firmy Apple Inc., zarejestrowanymi w Stanach Zjednoczonych i innych krajach.



Logo SDHC jest znakiem handlowym firmy SD-3C, LLC.

Ten produkt zawiera technologię DNG, która jest licencjonowana przez firmę Adobe Systems Incorporated.



Logo DNG jest znakiem handlowym lub zastrzeżonym znakiem handlowym firmy Adobe Systems Incorporated w Stanach Zjednoczonych i/lub innych krajach.

HDMI, logo HDMI i High-Definition Multimedia Interface są znakami handlowymi lub zastrzeżonymi znakami handlowymi firmy HDMI Licensing LLC.

Wszystkie inne marki lub nazwy produktów są znakami handlowymi lub zastrzeżonymi znakami handlowymi odpowiednich firm. Jednak symbole TM i © nie są używane we wszystkich miejscach w niniejszej instrukcji.

Ten produkt wspiera PRINT Image Matching III. Oprogramowanie PRINT Image Matching umożliwia tworzenie zdjęć zgodnie z intencjami fotografa. Niektóre funkcje nie są dostępne w przypadku drukarek, które nie są zgodne z Print Image Matching III. Copyright 2001 Seiko Epson Corporation. Wszystkie prawa zastrzeżone. PRINT Image Matching jest znakiem handlowym Seiko Epson Corporation. Logo PRINT Image Matching jest znakiem handlowym Seiko Epson Corporation.

Do użytkowników aparatu

- Nie należy używać ani przechowywać tego urządzenia w pobliżu sprzętu generującego silne promieniowanie elektromagnetyczne lub pola magnetyczne. Silne ładunki statyczne lub pola magnetyczne generowane przez takie urządzenia jak nadajnik radiowy mogą zakłócać działanie monitora, uszkodzić zapisane dane, wpływać na wewnętrzne układy aparatu lub powodować nieprawidłowe działanie aparatu.
- Monitor ciekłokrystaliczny został wyprodukowany z zastosowaniem najnowszej, wysoko precyzyjnej technologii. Poziom sprawnych pikseli wynosi 99,99% lub więcej, należy pamiętać o tym, że 0,01% pikseli może nie świecić lub może świecić mimo, że nie powinny. Zjawisko to nie ma żadnego wpływu na wykonywane zdjęcia.
- Ilustracje i zdjęcia ekranu wyświetlacza monitora w niniejszej instrukcji mogą się różnić od rzeczywistych.
- W tej instrukcji ogólne określenie „komputer“ lub „komputery“ oznacza komputer z systemem Windows lub komputer Macintosh.
- W tej instrukcji określenie „bateria“ lub „baterie“ oznacza dowolny typ baterii używanych z tym aparatem i jego akcesoriami.

Bezpieczne używanie aparatu

Dołożyliśmy wszelkich starań, aby zapewnić bezpieczeństwo produktu. W czasie używania go, należy zwracać szczególną uwagę na informacje oznaczone następującymi symbolami.



Uwaga

Ten znak wskazuje, że nieprzestrzeganie zaleceń może prowadzić do poważnych obrażeń.



Ostrzeżenie

Ten symbol wskazuje, że nieprzestrzeganie zaleceń może prowadzić mniejsze lub średnie szkody dla osób lub sprzętu.

Poznajemy i przygotowujemy aparat



Uwaga

- Nie rozbieraj aparatu i nie modyfikuj. W obudowie znajdują się elementy pracujące z wysokimi napięciami, grożące porażeniem prądem.
- Jeżeli obudowa aparatu zostanie otwarta z powodu upadku lub innej przyczyny, nigdy nie dotykaj elementów wewnętrznych. Grozi to porażeniem prądem.
- Owijanie paska wokół szyi jest niebezpieczne. Należy zwracać uwagę, aby pasek nie owijał się dzieciom wokół szyi.
- Nie należy patrzeć bezpośrednio na słońce przy użyciu aparatu z zamontowanym teleobiektywem, ponieważ może to doprowadzić do uszkodzenia oczu, a nawet do utraty wzroku.

- Jeżeli z aparatu wydziela się dym lub dziwny zapach, przerwij natychmiast używanie aparatu, wyjmij baterię lub odłącz zasilacz i skontaktuj się z najbliższym serwisem PENTAX. Kontynuowanie użytkowania może grozić pożarem lub porażeniem prądem.
- Należy trzymać palce z dala od lampy błyskowej podczas korzystania z niej. Może to spowodować oparzenie.
- Nie należy zakrywać tkaniną lampy błyskowej podczas korzystania z niej. Może to spowodować odbarwienie.
- Niektóre elementy aparatu nagrzewają się w czasie użytkowania. Występuje ryzyko oparzeń, jeżeli elementy te będą przytrzymywane przez dłuższy czas.
- Jeżeli monitor zostanie uszkodzony, należy uważać na szklane fragmenty. Płynne kryształy nie powinny zetknąć się ze skórą, ani dostać do oczu lub ust.
- Ze względu na indywidualne czynniki lub warunki fizyczne ten aparat może powodować swędzenie, wysypkę lub pęcherze. W przypadku wystąpienia jakiegokolwiek nieprawidłowości należy przerwać korzystanie z aparatu i natychmiast skontaktować się z lekarzem.

Informacje o ładowarce baterii i zasilaczu

Uwaga

- Zawsze używaj ładowarki baterii i zasilacza przeznaczonych dla tego produktu, z podaną mocą i napięciem. Używanie innej ładowarki baterii lub zasilacza bądź używanie ładowarki baterii lub oryginalnego zasilacza z nieprawidłowym napięciem może spowodować pożar, porażenie prądem lub uszkodzenie aparatu. Prawidłowe napięcie prądu zmiennego wynosi 100 - 240 V.
- Nie należy rozbierać lub modyfikować produktu. Grozi to pożarem lub porażeniem prądem.
- Jeżeli z produktu zacznie wydobywać się dym lub dziwny zapach, albo wystąpią inne nietypowe zdarzenia, należy natychmiast przerwać jego użycie i skonsultować się z centrum serwisowym PENTAX. Próba dalszego użycia produktu grozi pożarem lub porażeniem prądem.
- Jeżeli do środka produktu dostanie się woda, należy skonsultować się z centrum serwisowym PENTAX. Próba dalszego użycia produktu grozi pożarem lub porażeniem prądem.
- Jeżeli w czasie używania ładowarki lub zasilacza wystąpi burza z błyskawicami, należy odłączyć przewód zasilający i przerwać pracę urządzenia. Próba dalszego użycia produktu grozi jego uszkodzeniem, pożarem lub porażeniem prądem.
- Należy przetrzeć przewód zasilający, jeżeli pokryje się kurzem. Nagromadzenie się kurzu grozi pożarem.

- Aby zredukować niebezpieczeństwo, należy używać tylko miedzianych przewodów zasilających z certyfikatem CSA/UL typu SPT-2 i co najmniej NO.18 AWG, Jeden koniec przewodu musi mieć zamontowaną na stałe wtyczkę (zgodnie z konfiguracją NEMA), podczas gdy na drugim końcu musi znaleźć się zamontowane na stałe gniazdko określone przez normę IEC lub jej odpowiednik.



Ostrzeżenie

- Nie należy umieszczać lub upuszczać ciężkich przedmiotów na przewód zasilający, ani używać siły do jego wygięcia. Może to spowodować uszkodzenie przewodu. Jeśli przewód zasilający zostanie uszkodzony, należy skontaktować się z serwisem PENTAX.
- Nie należy dotykać ani zwierać obszaru styków wtyczki zasilania, kiedy przewód jest podłączony.
- Nie należy obsługiwać wtyczki zasilania wilgotnymi rękami. Grozi to porażeniem prądem.
- Nie należy upuszczać produktu ani poddawać go gwałtownym wstrząsom. Może to spowodować uszkodzenie urządzenia.
- Nie należy używać ładowarki do ładowania baterii innych niż litowo-jonowa bateria D-LI90. Próba ładowania innych typów baterii grozi wybuchem lub zwiększeniem temperatury, a także uszkodzeniem ładowarki.

Informacje o baterii



Uwaga

- Jeżeli elektrolit z baterii przedostanie się do oczu, nie trzyj ich. Przepłucz oczy czystą wodą i natychmiast skontaktuj się z lekarzem.



Ostrzeżenie

- W aparacie należy używać tylko określonych baterii. Użycie innych baterii może spowodować pożar lub wybuch.
- Nie rozbieraj baterii. Próba rozebrania baterii może być przyczyną wybuchu lub wycieku elektrolitu.
- Wyjmij baterię z aparatu, jeżeli nagrzej się lub zaczniesz dymić. Uważaj, aby się nie oparzyć przy jej wyjmowaniu.
- Przewody, spinki do włosów i inne metalowe objekty należy trzymać z dala od styków + i - baterii.
- Nie należy zwierać styków baterii ani wrzucać jej do ognia. Może to być przyczyną wybuchu lub pożaru.
- Jeżeli elektrolit z baterii zetknie się ze skórą lub ubraniem, może spowodować podrażnienie skóry. Przepłucz obficie wodą miejsca narażone na kontakt z elektrolitem.

- Zalecenia dotyczące baterii D-LI90:
UŻYWAĆ TYLKO OKREŚLONEJ ŁADOWARKI.
 - NIE SPOPIELAĆ.
 - NIE DEMONTOWAĆ.
 - NIE ZWIERAĆ STYKÓW.
 - NIE WYSTAWIAĆ NA WYSOKĄ TEMPERATURĘ. (140°F / 60°C)

Przechowywać aparat i jego akcesoria z dala od małych dzieci

Uwaga

- Aparat i dostarczone akcesoria należy przechowywać z dala od małych dzieci.
 1. Upuszczenie produktu lub nieprawidłowa obsługa może doprowadzić do poważnych obrażeń.
 2. Owinięcie paska wokół szyi może spowodować uduszenie.
 3. Aby zapobiec ryzyku przypadkowego połknięcia, przechowywać niewielkie akcesoria, takie jak bateria lub karty pamięci SD, z dala od małych dzieci. W przypadku połknięcia akcesoriów skontaktować się natychmiast z lekarzem.

Zalecenia dotyczące posługiwania się aparatem

Przed użyciem aparatu

- Wybierając się w podróż, należy zabrać ze sobą informacje o światowej sieci serwisowej, jakie dołączono do pakietu. Informacje te mogą stać się przydatne w przypadku wystąpienia problemów za granicą.
- Jeśli aparat nie był używany przez dłuższy okres czasu lub jest przygotowywany do ważnej sesji zdjęciowej (na przykład ślub lub podróż), zaleca się przeprowadzenie przeglądu aparatu. Nie ma gwarancji zachowania nagrania, jeśli nagrywanie, odtwarzanie lub przesyłanie danych do komputera nie jest możliwe ze względu na niesprawne działanie aparatu lub nośnika nagrywania (karta pamięci SD) itp.

Informacje o baterii i ładowarce

- Przechowywanie w pełni naładowanej baterii może obniżyć jej wydajność. Należy unikać przechowywania w wysokich temperaturach.
- Pozostawienie baterii w nieużywanym aparacie na dłuższy czas spowoduje jej nadmierne rozładowanie, a w efekcie skrócenie żywotności baterii.

- Zaleca się ładowanie baterii w dniu użycia lub w dniu poprzedzającym.
- Dostarczany wraz z tym aparatem przewód zasilania jest przeznaczony do użytku tylko z ładowarką D-BC90. Nie należy używać go z innymi urządzeniami.

Zalecenia dotyczące przenoszenia aparatu i postępowania się nim

- Należy unikać wystawiania aparatu na długotrwałe działanie wilgoci i bardzo wysokich temperatur, na przykład w samochodzie.
- Uważaj, aby nie wystawiać aparatu na silne wstrząsy, uderzenia lub ciśnienie. Przy transportowaniu aparatu za pomocą motocykla, samochodu, łodzi itp. należy go zabezpieczyć poduszką.
- Zakres tolerowanych temperatur dla aparatu wynosi od -10°C do 40°C (14°F do 104°F).
- Monitor może stać się czarny w wysokiej temperaturze, ale powróci do normy po zmniejszeniu się temperatury.
- Czas reakcji monitora wydłuża się przy niskich temperaturach. Jest to związane z właściwościami ciekłych kryształów i nie jest usterką.
- Jeżeli aparat jest wystawiany na gwałtowne zmiany temperatury, w jego wnętrzu i na obudowie może skraplać się para wodna. W takim przypadku należy aparat włożyć do opakowania lub torby plastikowej i wyjąć go dopiero po zrównaniu temperatury aparatu i otoczenia.
- Chronić aparat przed zanieczyszczeniami, kurzem, piaskiem, pyłami, wodą, toksycznymi gazami, solami itp., ponieważ mogą one uszkodzić aparat. Jeżeli aparat zostanie zamoczony przez deszcz lub krople wody, należy go wysuszyć.
- Nie należy naciskać na monitor. Może to spowodować jego pęknięcie lub nieprawidłowe działanie.
- Należy zachować ostrożność, aby nie dokręcić nadmiernie śruby statywu podczas korzystania ze statywu.

Czyszczenie aparatu

- Do czyszczenia aparatu nie wolno używać rozpuszczalników malarskich, alkoholu ani benzyny.
- Aby usunąć kurz z obiektywu i okienka celownika, należy stosować pędzelek. Nie wolno używać pojemnika ze sprężonym powietrzem, gdyż może to spowodować uszkodzenie obiektywu.
- Skontaktuj się z serwisem firmy PENTAX, aby oczyścić czujnik CMOS w sposób profesjonalny. Będzie to związane z opłatą.

Przechowywanie aparatu

- Nie należy przechowywać aparatu w pobliżu środków konserwujących lub chemikaliów. W celu uniknięcia powstawania grzybów należy wyjąć aparat z etui i przechowywać go w suchym miejscu z dobrą cyrkulacją powietrza.

Inne środki ostrożności

- Należy wykonywać okresowe przeglądy, co 1 rok do 2 lat w celu zapewnienia wysokiej jakości działania aparatu.
- Patrz „Zalecenia przy używaniu kart pamięci SD“ (str. 65), aby uzyskać informacje dotyczące kart pamięci SD.
- Należy pamiętać, że skasowanie danych zapisanych na karcie pamięci SD lub sformatowanie karty pamięci SD nie powoduje całkowitego skasowania oryginalnych danych. Usunięte pliki można niekiedy odzyskać przy użyciu oprogramowania dostępnego w sprzedaży. Użytkownik jest odpowiedzialny za zapewnienie prywatności takich danych.

Rejestracja produktu

W trosce o zapewnienie lepszej obsługi prosimy o wypełnienie karty rejestracyjnej produktu, którą można znaleźć na płycie CD-ROM dostarczonej wraz z aparatem lub w witrynie internetowej firmy PENTAX.

Szczegóły zawiera str. 353. Dziękujemy za współpracę.

Spis treści

Bezpieczne używanie aparatu	1
Zalecenia dotyczące posługiwania się aparatem	4
Spis treści	7
Układ instrukcji obsługi	15

Przed użyciem aparatu 17

Charakterystyka aparatu *K-5* 18

Sprawdzanie zawartości opakowania 21

Nazwy i funkcje części aparatu 22

Tryb robienia zdjęć	23
Tryb odtwarzania	26

Wskaźniki na ekranie 29

Wyświetlacz LCD	29
Celownik	41
Wyświetlacz LCD	44

Sposób zmiany ustawień funkcji 46

Użycie przycisków bezpośrednich	46
Użycie panelu sterowania	47
Użycie menu	49

Użycie pokrętki trybów 52

Przygotowanie 55

Mocowanie paska 56

Wkładanie baterii 57

Ładowanie baterii	57
Wkładanie/wyjmowanie baterii	58
Wskaźnik poziomu naładowania baterii	60
Orientacyjna liczba zdjęć i czas odtwarzania (bateria w pełni naładowana)	60
Użycie zasilacza (opcja)	61

Wkładanie i wyjmowanie karty pamięci SD 63

Rozdzielczość i jakość	66
------------------------------	----

Mocowanie obiektywu	68
Regulacja dioptrii w celowniku	70
Włączanie i wyłączanie aparatu	71
Ustawienia początkowe	72
Ustawianie języka interfejsu	72
Ustawianie daty i czasu	76
 Podstawowe operacje	 79
<hr/>	
Podstawowe funkcje robienia zdjęć	80
Trzymanie aparatu	80
Wybór optymalnych ustawień przez aparat	81
Używanie obiektywu zoom	86
Użycie wbudowanej lampy błyskowej	87
Ustawianie trybu błysku	88
Kompensacja ustawień błysku	92
Odtwarzanie zdjęć	94
Odtwarzanie zdjęć	94
Kasowanie zdjęć	95
 Funkcje fotografowania	 97
<hr/>	
Obsługa funkcji robienia zdjęć	98
Przyciski bezpośrednie do ustawiania pozycji	98
R Pozycje ustawień w menu Tryb nagryw.	99
Pozycje ustawień menu Ustaw. niestand.	102
Ustawienie ekspozycji	105
Efekt przysłony i czasu migawki	105
Ustawienie czułości	107
Redukcja ziarna na zdjęciach (Redukcja ziarna)	110
Zmiana trybu ekspozycji	114
Wybieranie metody pomiaru	131
Ustawianie ekspozycji	133
Blokowanie ekspozycji przed zrobieniem zdjęcia (blokada ekspozycji)	135
Ustawianie ostrości	137
Użycie automatyki ostrości	137
Precyzyjna regulacja AF	141
Wybieranie pola ostrości (punkt automatyki ostrości)	143
Blokowanie ostrości (blokada ostrości)	145
Ręczne ustawienie ostrości (ręczny tryb ustawiania ostrości)	147

Sprawdzanie kompozycji, ekspozycji i ostrości przed zrobieniem zdjęcia (podgląd).....	150
Wybieranie metody podglądu	150
Wyświetlanie podglądu optycznego.....	152
Wyświetlanie podglądu cyfrowego.....	153
Użycie funkcji redukcji drgań do zapobiegania drganiom aparatu.....	154
Użycie funkcji redukcji drgań Function	154
Użycie samowyzwalacza	158
Robienie zdjęć za pomocą pilota zdalnego sterowania (opcja)	161
Robienie zdjęć z funkcją blokady lustra.....	164
Robienie zdjęć seryjnych	166
Zdjęcia seryjne.....	166
Zdjęcia z przedziałem czasowym	167
Wielokrotna ekspozycja	170
Robienie zdjęć z dostosowaniem innych ustawień (autobracketing).....	172
Robienie zdjęć z automatyczną zmianą ekspozycji (bracketing ekspozycji)	172
Robienie zdjęć z dostosowaniem innych ustawień (rozszerzony bracketing)	175
Robienie zdjęć przy użyciu filtrów cyfrowych.....	178
Robienie zdjęć z podglądem na żywo	181
Ustawianie podglądu na żywo	182
Robienie zdjęcia	184
Nagrywanie filmów	188
Zmiana ustawień filmu	188
Podłączanie mikrofonu	190
Nagrywanie filmów.....	191
Odtwarzanie filmów	193
Edytowanie filmów	196

Użycie lampy błyskowej 199

Charakterystyka błysku w różnych trybach ekspozycji	200
Użycie synchronizacji z długimi czasami	200
Użycie synchronizacji na kurtynę tylną	202
Odległość i przysłona podczas korzystania z wbudowanej lampy błyskowej	203
Zgodność obiektów z wbudowaną lampą błyskową.....	205
Użycie zewnętrznej lampy błyskowej (opcja)	206
Użycie trybu automatyki P-TTL.....	207
Użycie trybu błysku z synchronizacją wszystkich czasów	208
Użycie lampy błyskowej w trybie bezprzewodowym.....	209
Podłączanie zewnętrznej lampy błyskowej przy użyciu wężyka	215
Robienie zdjęć z wieloma lampami błyskowymi przy użyciu wężyków	216
Tryb błysku z synchronizacją i kontrolą kontrastu	217
Gniazdo synchronizacji X	218

Ustawienia podczas robienia zdjęć 219

Ustawianie formatu pliku	220
Ustawianie rozdzielczości pliku JPEG	220
Ustawianie jakości pliku JPEG	221
Ustawianie formatu plików	222
Ustawianie balansu bieli	225
Dostrajanie balansu bieli.....	227
Ręczne ustawianie balansu bieli.....	228
Dostrajanie balansu bieli za pomocą temperatury barwowej.....	230
Ustawienie przestrzeni barw	232
Zapisywanie ustawienia balansu bieli zrobionego zdjęcia	233
Korekcja zdjęć	234
Dostosowanie jasności	234
Korekta obiektu	237
Dostosowywanie kompozycji	239
Ustawianie odcienia wykończenia zdjęć.....	241
Ustawianie zdjęcia niestandardowego.....	241
Ustawianie funkcji krosowania.....	244

Zapisywanie często używanych ustawień	246
Zapisywanie ustawień.....	246
Sprawdzanie zapisanych ustawień USER.....	248
Użycie zapisanych ustawień USER.....	249
Zmiana ustawień.....	250
Przywracanie ustawień domyślnych	251
Funkcje odtwarzania	253
<hr/>	
Funkcje odtwarzania	253
<hr/>	
Obsługa funkcji odtwarzania	254
Pozycje ustawień palety trybów odtwarzania	254
Pozycje ustawień menu odtwarzania.....	256
Ustawianie metody wyświetlania podczas odtwarzania	257
Powiększanie zdjęć.....	258
Wyświetlanie wielu zdjęć	260
Ekran wielu zdjęć.....	260
Wyświetlanie zdjęć według folderu	262
Wyświetlanie zdjęć według daty zrobienia (ekran kalendarza).....	263
Porównywanie zdjęć	264
Łączenie wielu zdjęć (indeks)	266
Ciągłe odtwarzanie zdjęć	269
Ustawianie wyświetlania pokazu slajdów	269
Rozpoczynanie pokazu slajdów.....	270
Obracanie zdjęć	272
Kasowanie wielu zdjęć	274
Kasowanie wybranych zdjęć.....	274
Kasowanie folderu	276
Kasowanie wszystkich zdjęć.....	277
Zabezpieczenie zdjęć przed skasowaniem.....	279
Zabezpieczanie pojedynczego zdjęcia	279
Zabezpieczenie wszystkich zdjęć.....	280
Łączenie aparatu z urządzeniem AV	281
Podłączanie aparatu do wejścia sygnału wideo	281
Podłączanie aparatu do gniazda HDMI	283

Przetwarzanie zdjęć 285

Zmiana wielkości zdjęcia	286
Zmiana rozdzielczości i jakości (zmiana wielkości)	286
Wycięcie części zdjęcia (przycinanie).....	287
Przetwarzanie zdjęć z użyciem filtrów cyfrowych.....	289
Stosowanie filtra cyfrowego	292
Odtwarzanie efektów filtra	293
Wyszukiwanie oryginalnego zdjęcia	296
Obróbka zdjęć RAW.....	297
Obróbka jednego zdjęcia RAW.....	297
Obróbka wielu zdjęć RAW	298
Określanie parametrów.....	300

Zmiana dodatkowych ustawień 303

Obsługa menu Ustawienia	304
Pozycje ustawień menu Ustawienie	304
Formatowanie karty pamięci SD.....	307
Dostosowywanie przycisków i pokręteł.....	308
Ustawianie funkcji e-pokręteł	308
Ustawianie funkcji dla przycisków.....	311
Ustawianie sygnału dźwiękowego, daty i czasu oraz języka interfejsu.....	314
Ustawianie sygnału dźwiękowego	314
Zmiana wyświetlania daty i czasu.....	315
Ustawienie czasu na świecie	315
Ustawianie języka interfejsu	319
Regulacja monitora i dostosowanie wyświetlania menu	320
Ustawianie rozmiaru tekstu.....	320
Ustawianie czasu wyświetlania podpowiedzi.....	320
Ustawianie początkowej karty menu.....	320
Ustawianie wyświetlania ekranu stanu	321
Ustawianie wyświetlania natychmiastowego podglądu	322
Ustawianie jasności monitora	323
Regulacja koloru monitora	324
Ustawianie wyświetlania poziomiccy elektronicznej	325

Ustawianie numerów folderów/plików	327
Zmiana systemu nazewnictwa folderów	327
Tworzenie nowych folderów	327
Wybieranie ustawienia numeru pliku	328
Ustawianie nazwy pliku.....	329
Wybór ustawień zasilania	332
Ustawianie funkcji automatycznego wyłączenia	332
Wybieranie baterii	332
Ustawianie informacji o autorze	335
Określanie ustawień DPOF	337
Korekcja uszkodzonych pikseli czujnika CMOS (odwzorowanie pikseli).....	339
Wybieranie ustawień do zapisania w aparacie (pamięć).....	340
Podłączanie do komputera	343
<hr/>	
Manipulowanie zrobionymi zdjęciami na komputerze.....	344
Zapisywanie zdjęć na komputerze	345
Ustawianie trybu połączenia USB.....	345
Zapisywanie zdjęć poprzez połączenie aparatu z komputerem	347
Użycie dostarczonego oprogramowania	348
Instalowanie oprogramowania	348
Ekran programu PENTAX Digital Camera Utility 4	349
Załącznik	355
<hr/>	
Ustawienia domyślne	356
Resetowanie menu	364
Resetowanie menu Tryb rejestracji/Odtwarzanie/Ustawienia.....	364
Resetowanie menu niestandardowego.....	365
Funkcje aparatu dostępne z różnymi obiektywami	366
Uwagi dotyczące pozycji [27. Użycie pierścienia przys.].....	368
Czyszczenie czujnika CMOS	370
Usuwanie kurzu za pomocą drgań ultradźwiękowych (usuwanie kurzu)	370
Wykrywanie kurzu na czujniku CMOS (Ostrzeżenie o kurzu)	371
Usuwanie kurzu za pomocą dmuchawy	373

Aksesoria opcjonalne	375
Komunikaty o błędach.....	382
Rozwiązywanie problemów	384
Dane techniczne.....	387
Glosariusz.....	394
Indeks.....	400
GWARANCJA	407

Układ instrukcji obsługi

Instrukcja obsługi zawiera następujące rozdziały.

1 Przed użyciem aparatu

Przedstawia cechy aparatu, akcesoria oraz nazwy i funkcje poszczególnych części.

2 Przygotowanie

Opisuje wszystkie czynności, jakie należy wykonać po zakupieniu aparatu i przed rozpoczęciem robienia zdjęć. Należy zapoznać się z treścią tego rozdziału i postępować zgodnie z instrukcjami.

3 Podstawowe operacje

Opisuje procedury służące do robienia i wyświetlania zdjęć.

4 Funkcje fotografowania

Opisuje funkcje związane z fotografowaniem.

5 Użycie lampy błyskowej

Opisuje sposób użycia wbudowanej i zewnętrznych lamp błyskowych.

6 Ustawienia podczas robienia zdjęć

Opisuje procedury służące do konfigurowania przetwarzania zdjęć i ustawiania formatu plików.

7 Funkcje odtwarzania

Opisuje procedury służące do wyświetlania, kasowania i zabezpieczania zdjęć.

8 Przetwarzanie zdjęć

Opisuje procedury służące do zmiany wielkości zdjęć, stosowania filtrów cyfrowych i przetwarzania zdjęć zrobionych w formacie RAW.

9 Zmiana dodatkowych ustawień

Opisuje procedury służące do zmiany ustawień aparatu, takich jak ustawienia wyświetlacza monitora i konwencja nazywania plików zdjęć.

10 Podłączanie do komputera

Przedstawia sposób podłączania aparatu do komputera, a także zawiera instrukcje instalacji i ogólny przegląd dostarczonego oprogramowania.

11 Załącznik

Przedstawia metody rozwiązywania problemów, omawia opcjonalnie akcesoria i zapewnia dodatkowe informacje.

1

2

3

4

5

6

7



8

9

10

11

Symbole używane w niniejszej instrukcji obsługi zostały opisane poniżej.

	Wskazuje numer strony z wyjaśnieniem czynności.
	Wskazuje przydatne informacje.
	Wskazuje środki ostrożności związane z obsługą aparatu.

1 Przed użyciem aparatu

Przed rozpoczęciem korzystania z aparatu należy sprawdzić zawartość opakowania i zapoznać się z nazwami i funkcją elementów aparatu.

Charakterystyka aparatu <i>K-5</i>	18
Sprawdzanie zawartości opakowania	21
Nazwy i funkcje części aparatu	22
Wskaźniki na ekranie	29
Sposób zmiany ustawień funkcji	46
Użycie pokrętła trybów	52

Charakterystyka aparatu *K-5*

1

Przed użyciem aparatu

- Czujnik CMOS 23,7×15,7 mm z ok. 16,28 milionami efektywnych pikseli zapewnia dużą precyzję i szeroki zakres dynamiczny.
- Aparat został wyposażony w funkcję Shake Reduction (SR) – system redukcji drgań poprzez przesuwanie czujnika obrazu. Za jego pomocą można robić ostre zdjęcia z minimalnymi drganiami aparatu niezależnie od używanego typu obiektywu.
- Aparat jest wyposażony w czujnik automatyki ostrości z 11 punktami ostrości. Dziewięć środkowych punktów tworzy szerokie pole krzyżowe ustawiania ostrości.
- Aparat posiada ulepszoną funkcję ręcznego ustawiania ostrości przy użyciu celownika podobnego do celowników tradycyjnych lustrzanek 35 mm, ale z powiększeniem ok. 0,92× i polem widzenia ok. 100%. Dostępna jest także funkcja nakładania, dzięki której aktywne punkty ostrości są podświetlane kolorem czerwonym.
- Duży monitor o przekątnej 3,0 cala z 921 000 punktami, szerokim kątem widzenia oraz funkcjami regulacji jasności i kolorów umożliwia precyzyjne wyświetlanie obrazu.
- Funkcja podglądu na żywo umożliwia fotografowanie podczas wyświetlania obiektu na monitorze w czasie rzeczywistym.
- Możliwe jest nagrywanie filmów poprzez skorzystanie z właściwości obiektywu aparatu. Aparat wysyła także obraz wideo w formacie composite lub HDMI, co pozwala oglądać zapisane zdjęcia i filmy na monitorze, takim jak ekran telewizora lub monitora o wysokiej jakości.
- Koncepcja projektu przyjaznego dla użytkownika została zastosowana w różnych częściach aparatu. Monitor o wysokim kontraście wyświetla duże znaki, a proste w użyciu menu ułatwia korzystanie z aparatu.
- Obudowa aparatu jest wykonana ze stopu magnezu, a pokrętła, przyciski, złącza i wysuwane części aparatu są odporne na kurz i wodę.
- Funkcja usuwania kurzu wprawia czujnik CMOS w drgania, usuwając nagromadzony kurz.
- Aparat oferuje tryby Hyper-program i Hyper-manual, które umożliwiają robienie zdjęć z zamierzonymi ustawieniami ekspozycji. Tryb priorytetu czułości **Sv** automatycznie dostosowuje ustawienie przysłony i czas migawki zgodnie z ustawioną czułością. Tryb priorytetu migawki i przysłony **TAv** automatycznie dostosowuje czułość w zależności od ustawienia przysłony i czasu migawki.
- Filtry cyfrowe umożliwiają wewnętrzne przetwarzanie zdjęć w aparacie. Możesz używać filtrów cyfrowych, takich jak Kolor lub Miękkie, podczas robienia zdjęć lub po ich zapisaniu.

- Funkcja niestandardowych zdjęć umożliwia dostosowywanie ustawień podczas wyświetlania podglądu końcowego efektu edytowanego zdjęcia. Zapewnia to większą swobodę podczas fotografowania.
- Zdjęcia są rejestrowane w uniwersalnym formacie JPEG lub w pełni edytowalnym formacie RAW o wysokiej jakości. Możliwe jest również wybranie trybu JPEG+RAW i rejestrowanie zdjęć w obu formatach jednocześnie. Jeśli ostatnie zdjęcie zostało zrobione w formacie JPEG, a jego dane pozostają w buforze pamięci, można zapisać to zdjęcie w formacie RAW. Zdjęcia zapisane w formacie RAW można w łatwy sposób przetwarzać w aparacie.
- W trybie **USER** można zapisać do pięciu wzorców ustawień. Ponadto można dostosować funkcje przycisku **RAW/Fx** i e-pokręteł, umożliwiając szybką obsługę przez każdego fotografa.
- Aparat obsługuje opcjonalny pojemnik na baterie D-BG4 z pionowym spustem migawki. Jeżeli baterie (D-LI90) zostaną zainstalowane zarówno w aparacie, jak i w pojemniku, priorytet będzie miała bateria o wyższej mocy. Umożliwia to uzyskanie maksymalnej wydajności aparatu przez dłuższy czas. Dostępna jest także pozycja menu umożliwiająca wybranie jednej z baterii i maksymalne jej wykorzystanie przed przełączeniem na drugą baterię.

Shake Reduction (SR)

Funkcja Shake Reduction (SR) w aparacie **K-5** jest oparta na oryginalnym systemie PENTAX, który wykorzystuje siłę magnetyczną do szybkiego poruszania czujnikiem obrazu w celu kompensacji drgań.

Aparat może generować pewne odgłosy pracy w przypadku potrząśnięcia, na przykład podczas zmiany kompozycji ujęcia. Jest to normalne zjawisko i nie oznacza to uszkodzenia.

Obszar zdjęcia (kął widzenia) będzie się różnił w przypadku aparatu **K-5** i lustrzanki 35 mm, nawet jeśli używane są te same obiektywy, ponieważ formaty filmu 35 mm i czujnika CMOS różnią się.

Rozmiary dla filmu 35 mm i czujnika CMOS

Film 35 mm : 36×24 mm

Czujnik CMOS aparatu **K-5** : 23,7×15,7 mm

Ogniskowa obiektywu aparatu 35 mm jest około 1,5 razy większa niż w przypadku aparatu **K-5**. Aby robić zdjęcia z kątem widzenia obejmującym ten sam obszar, należy podzielić ogniskową obiektywu 35 mm przez 1,5.

Przykład Aby zrobić identyczne zdjęcie jak w przypadku obiektywu 150 mm używanego z aparatem 35 mm

$$150 \div 1,5 = 100$$

Aparat **K-5** wymaga użycia obiektywu 100 mm.

Ogniskową obiektywu używanego z aparatem **K-5** należy pomnożyć przez 1,5, aby ustalić ogniskową dla aparatu 35 mm.

Przykład Jeśli z aparatem **K-5** używany jest obiektyw 300 mm

$$300 \times 1,5 = 450$$

Ogniskowa stanowi odpowiednik obiektywu 450 mm używanego z aparatem 35 mm.

Sprawdzanie zawartości opakowania

21

Następujące akcesoria znajdują się w opakowaniu z aparatem. Należy sprawdzić, czy wszystkie akcesoria zostały dołączone.



Pokrywa stopki ze stykami F_c (zainstalowana na aparacie)



Osłona oka F_R (zainstalowana na aparacie)



Osłona celownika ME



Osłona gniazda synchronizacji 2P (zainstalowana na aparacie)



Pokrywa mocowania obiektywu do korpusu (zainstalowana na aparacie)



Trójgraniasty pierścień i pokrywa ochronna (zainstalowane na aparacie)

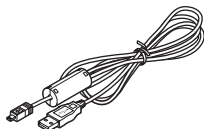

Kabel USB I-USB7



Kabel AV I-AVC7

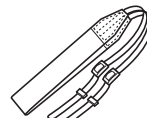

Pasek O-ST5



Bateria litowo-jonowa D-LI90 z możliwością ładowania

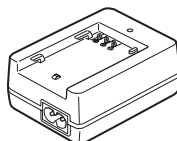

Ładowarka D-BC90



Przewód zasilania



Oprogramowanie (CD-ROM) S-SW110

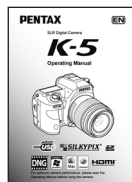

Instrukcja obsługi (ten podręcznik)

1

Przed użyciem aparatu

Nazwy i funkcje części aparatu

1

Przed użyciem aparatu

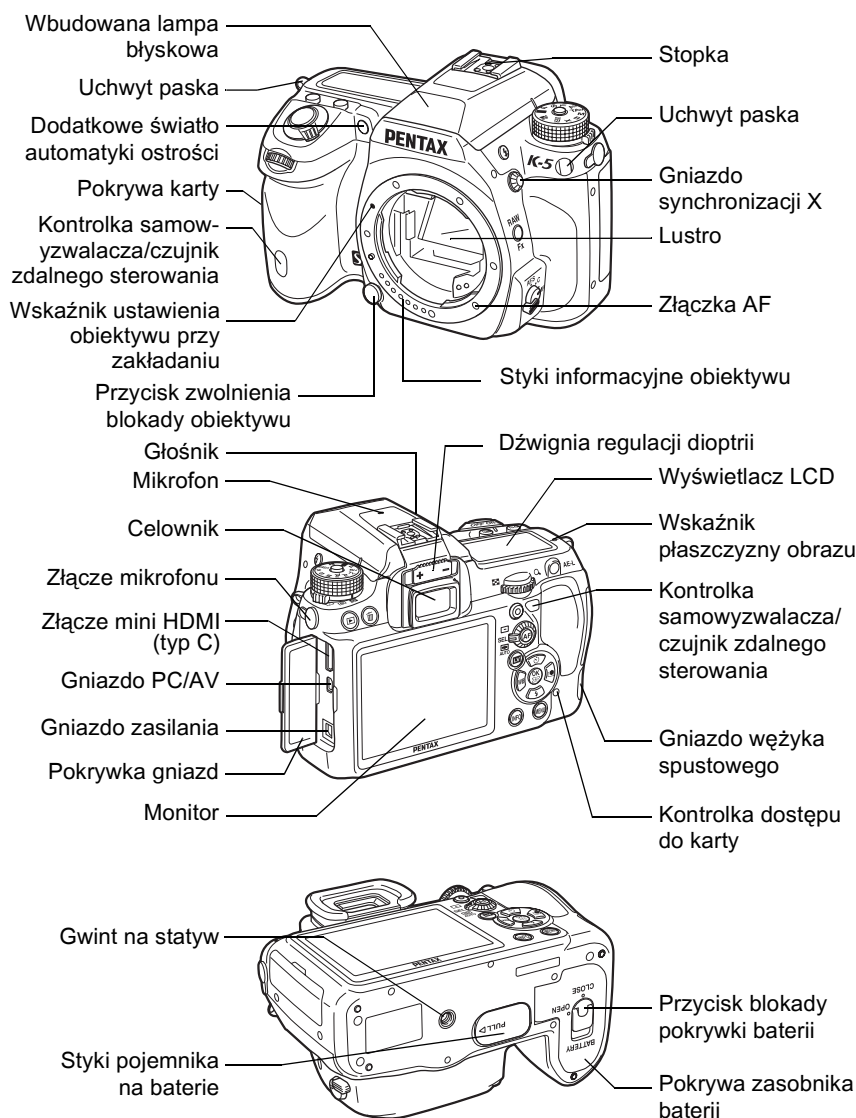

* Na pierwszej ilustracji przedstawiono aparat bez pokrywki stopki ze stykami Fk.



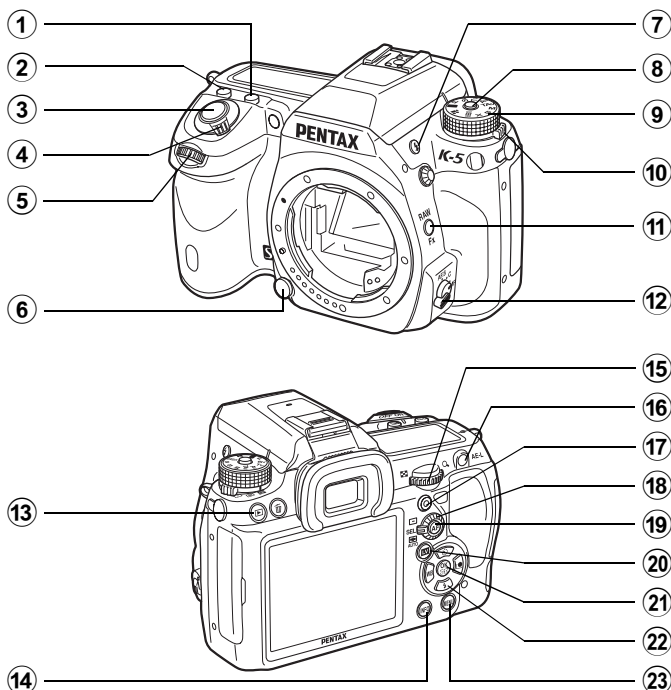

* Na drugiej ilustracji przedstawiono aparat z pokrywką stopki ze stykami Fk i bez osłony oka Fr.

Tryb robienia zdjęć

Poniżej przedstawiono funkcje przycisków, pokręteł i dźwigni podczas robienia zdjęć.



- | | |
|--|---|
| <p>① Przycisk </p> <p>Naciskając ten przycisk, przekręć tylne e-pokrętko (), aby ustawić wartość kompensacji ekspozycji. (str. 133)</p> <p>② Przycisk ISO</p> <p>Naciskając ten przycisk, przekręć tylne e-pokrętko (), aby ustawić czułość ISO. (str. 107)</p> <p>③ Spust migawki</p> <p>Naciśnij, aby zrobić zdjęcie. (str. 82)</p> | <p>④ Główny wyłącznik</p> <p>Przesuń, aby włączyć lub wyłączyć aparat (str. 71), albo wyświetlić podgląd. (str. 150)</p> <p>⑤ Przednie e-pokrętko ()</p> <p>Umożliwia zmianę ustawień.</p> <p>⑥ Przycisk zwolnienia blokady obiektywu</p> <p>Naciśnij, aby zwolnić obiektyw. (str. 69)</p> |
|--|---|

- 7 **Przycisk **
Naciśnij, aby podnieść wbudowaną lampę błyskową. (str. 90)
- 8 **Przycisk blokady pokrętła trybów**
Naciśnij, aby umożliwić obrócenie pokrętła trybów. (str. 52)
- 9 **Pokrętło trybów**
Przełącza tryby ekspozycji. (str. 52)
- 10 **Dźwignia zmiany trybu pomiaru**
Zmienia metodę pomiaru. (str. 131)
- 11 **Przycisk RAW/Fx**
Można także przypisać funkcję do tego przycisku. (str. 311)
- 12 **Dźwignia trybu ostrości**
Przełącza między trybami automatyki ostrości (**AF.S/AF.C**) (str. 137) i ręcznym trybem ustawiania ostrości (str. 147).
- 13 **Przycisk **
Przełącza do trybu odtwarzania. (str. 94)
- 14 **Przycisk INFO**
Włącza lub wyłącza wyświetlanie ekranu stanu na monitorze. (str. 30)
Przełącza na panel sterowania, kiedy widoczny jest ekran stanu (str. 32).
- 15 **Tylne e-pokrętło **
Umożliwia zmianę ustawień.
- 16 **Przycisk AE-L**
Rejestruje ustawienie ekspozycji przed zrobieniem zdjęcia (str. 135) i zapisuje obraz podglądu.
- 17 **Przycisk  (Zielony)**
Ustawia automatyczny tryb ekspozycji i resetuje ustawienia.
- 18 **Pokrętło przełączania punktu automatyki ostrości**
Ustawia pole ostrości. (str. 143)
- 19 **Przycisk AF**
Ustawia pole ostrości i tymczasowo uaktywnia ręczne ustawianie ostrości. (str. 139)
- 20 **Przycisk **
Wyświetla podgląd na żywo. (str. 181)
- 21 **Przycisk OK**
Kiedy wyświetlany jest panel sterowania lub ekran menu, naciśnij ten przycisk, aby potwierdzić wybraną pozycję. Kiedy pokrętło przełączania punktu automatyki ostrości jest ustawione w pozycji **SEL** (Wybierz), naciśnij ten przycisk, aby włączyć lub wyłączyć funkcję zmiany punktu automatyki ostrości. (str. 144)

②② Przycisk sterowania (▲▼◀▶)

Wyświetla menu ustawień trybu rejestracji/trybu błysku/zdjęcia niestandardowego. (str. 98)

Kiedy wyświetlany jest panel sterowania lub ekran menu, użyj tego przycisku do przesuwania kursora i przechodzenia między pozycjami.

Kiedy pokrętko przełączania punktu automatyki ostrości jest ustawione w pozycji **SEL** (Wybierz), użyj tego przycisku, aby przesunąć punkt automatyki ostrości. (str. 144)

②③ Przycisk MENU

Wyświetla menu [📷 Tryb rejestracji 1] (str. 99). Następnie naciśnij przycisk sterowania (▶), aby wyświetlić inne menu.







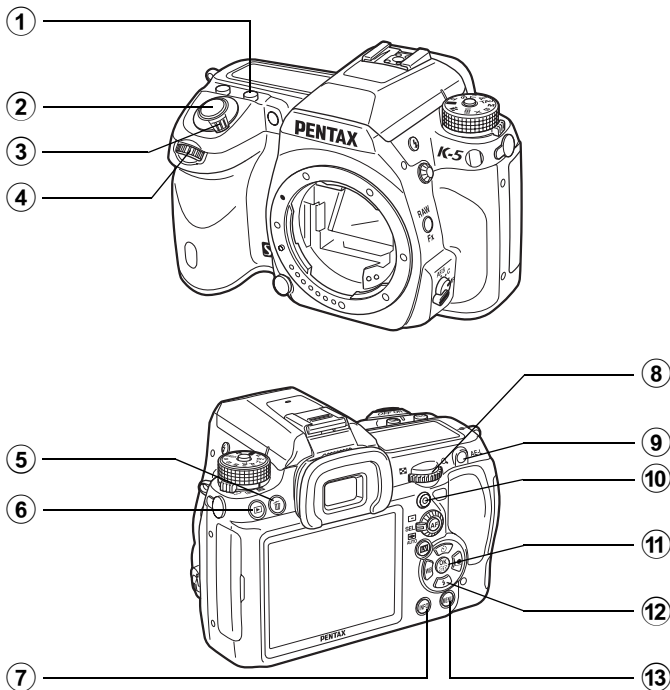

Tryb odtwarzania

Poniżej przedstawiono funkcje przycisków, pokręteł i dźwigni podczas odtwarzania.

1

Przed użyciem aparatu



- ① **Przycisk **
Naciśnij w powiększonym widoku, aby zwiększyć powiększenie. (str. 258)
- ② **Spust migawki**
Naciśnij do połowy, aby przejść do trybu robienia zdjęć.
- ③ **Główny wyłącznik**
Przesuń, aby włączyć lub wyłączyć aparat. (str. 71)
Ustaw w pozycji , aby przejść do trybu robienia zdjęć i podglądu.
- ④ **Przednie e-pokrętko **
Użyj, aby wyświetlić następane lub poprzednie zdjęcie.
- ⑤ **Przycisk **
Naciśnij, aby skasować zdjęcia. (str. 95)
- ⑥ **Przycisk **
Naciśnij, aby przejść do trybu robienia zdjęć.
- ⑦ **Przycisk INFO**
Naciśnij, aby wyświetlić na monitorze informacje o ekspozycji. (str. 34)
- ⑧ **Tyłne e-pokrętko **
Użyj do zmiany powiększenia w powiększonym widoku (str. 258) lub wyświetlenia wielu zdjęć jednocześnie (str. 260).
- ⑨ **Przycisk AE-L**
Jeśli ostatnie zdjęcie zostało zrobione w formacie JPEG, a jego dane pozostają w buforze pamięci, naciśnij ten przycisk, aby zapisać to zdjęcie także w formacie RAW. (str. 95)
- ⑩ **Przycisk  (Zielony)**
Naciśnij w powiększonym widoku, aby zmniejszyć powiększenie. (str. 258)
- ⑪ **Przycisk OK**
Potwierdza ustawienie wybrane na ekranie menu lub ekranie odtwarzania.
- ⑫ **Przycisk sterowania **
Kiedy wyświetlany jest ekran menu lub ekran odtwarzania, użyj tego przycisku do przesuwania kursora lub zmiany elementów.
Naciśnij przycisk sterowania () , aby wyświetlić paletę trybów odtwarzania. (str. 254)
- ⑬ **Przycisk MENU**
Naciśnij, aby wyświetlić menu [ Odtwarzanie 1] (str. 256). Następnie naciśnij przycisk sterowania () , aby wyświetlić inne menu.

Odwołania do nazw przycisków

W niniejszej instrukcji obsługi używane są następujące odwołania do przycisku sterowania.

1

Przed użyciem aparatu

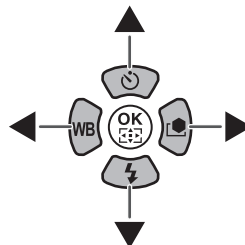

Wskaźniki na ekranie

29

Wyświetlacz LCD

Na monitorze są wyświetlane różne informacje w zależności od stanu aparatu.

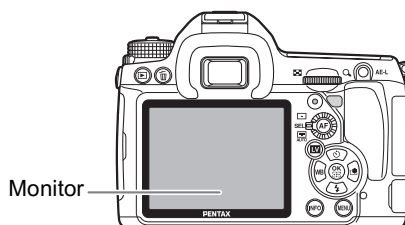

Jasność i kolor monitora można dostosować (str. 323, str. 324)

1

Przed użyciem aparatu

Podczas uruchamiania lub w czasie korzystania z pokręta trybów

Podpowiedzi są wyświetlane na monitorze przez 3 sekundy (ustawienie domyślne) od włączenia aparatu lub przekręcenia pokręta trybów.

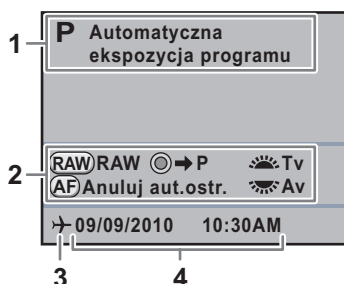

- | | |
|------------------------------|---------------------------------|
| 1 Tryb ekspozycji (str. 114) | 3 Czas na świecie (str. 315) |
| 2 Wskaźnik podpowiedzi | 4 Bieżąca data i czas (str. 76) |

* Wskazanie 3 pojawia się tylko po ustawieniu pozycji [Czas na świecie] na [Miasto docelowe].



- Wybierz opcję [Wył.] dla ustawienia [Podpowiedzi] w menu [Ustawienia 1], aby podpowiedzi nie były wyświetlane. (str. 320)
- Kiedy pokrętko trybów jest ustawione w pozycji **USER**, ekran wyboru trybu **USER** jest wyświetlany przez 30 sekund niezależnie od ustawienia [Podpowiedzi].

Tryb robienia zdjęć

Podczas robienia zdjęć wyświetlany jest ekran stanu przedstawiający bieżące ustawienia funkcji fotografowania. Typ wyświetlanego ekranu można zmienić, naciskając przycisk **INFO**.

1

Przed użyciem aparatu

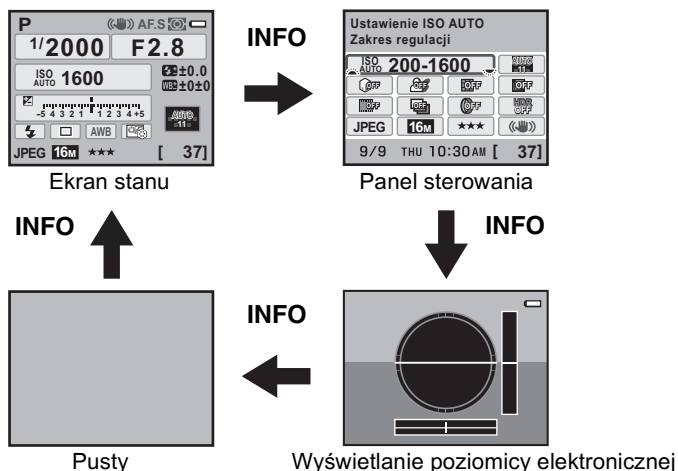

Pozycja [Poziom elektroniczny] jest domyślnie ustawiona na (Wył.). Ustawienia można dokonać w menu [📷 Tryb rejestracji 4]. (str. 325)

● Ekran stanu

(Wszystkie elementy przedstawiono tylko w celu wyjaśnienia. Rzeczywisty ekran może się różnić.)

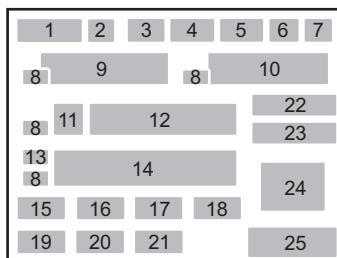
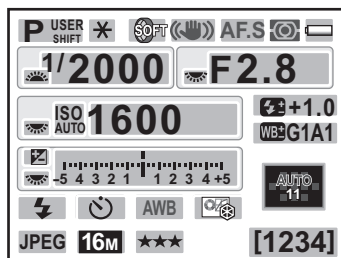

- 1 Tryb ekspozycji (str. 114)
- 2 Blokada ekspozycji (str. 135)
- 3 Zdjęcia z przedziałem czasowym(str. 167)/wielokrotna ekspozycja (str. 170)/rozszerzony bracketing (str. 175)/filtr cyfrowy (str. 178)/Zdjęcia HDR (str. 235)
- 4 Shake Reduction (str. 155)/korekcja horyzontu(str. 156)
- 5 Tryb ostrości (str. 137)
- 6 Metoda pomiaru (str. 131)
- 7 Poziom baterii (str. 60)
- 8 Podpowiedź dla e-pokręta
- 9 Czas migawki
- 10 Wartość przysłony
- 11 ISO/ISO AUTO
- 12 Czułość (str. 107)
- 13 Kompensacja ekspozycji (str. 133)/bracketing ekspozycji (str. 172)
- 14 Pasek ekspozycji
- 15 Tryb błysku (str. 88)
- 16 Tryb rejestracji (str. 98)
- 17 Balans bieli (str. 225)
- 18 Zdjęcie niestandardowe (str. 241)
- 19 Format pliku (str. 222)
- 20 Rozdzielczość JPEG (str. 220)
- 21 Jakość plików JPEG (str. 221)
- 22 Kompensacja ekspozycji błysku (str. 92)
- 23 Dostrajanie balansu bieli (str. 227)/krosowanie (str. 244)
- 24 Punkt automatyki ostrości (str. 143)
- 25 Pozostała liczba zdjęć/ podpowiedź przycisku /

1

Przed użyciem aparatu

● Panel sterowania

Naciśnij przycisk **INFO** na ekranie stanu, aby wyświetlić panel sterowania i zmienić ustawienia.

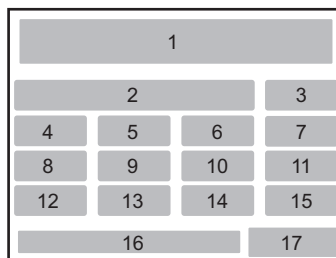

1

Przed użyciem aparatu

- | | | | |
|---|--|----|---|
| 1 | Nazwa funkcji | 10 | Filtr cyfrowy (str. 178) |
| 2 | Ustawienie ISO AUTO (str. 108) | 11 | Zdjęcia HDR (str. 235) |
| 3 | Ustaw punktu AUTO AF (str. 143) | 12 | Format pliku (str. 222) |
| 4 | Komp. prześwietl. (str. 234) | 13 | Rozdzielczość JPEG (str. 220) |
| 5 | Kompensacja cienia (str. 234) | 14 | Jakość plików JPEG (str. 221) |
| 6 | Korekta dystorsji (str. 237) | 15 | Shake Reduction/korekcja horyzontu (str. 155) |
| 7 | Korekta aberracji chromatycznej (str. 238) | 16 | Bieżąca data i czas |
| 8 | Krosowanie (str. 244) | 17 | Pozostała liczba zdjęć |
| 9 | Rozszerzony bracketing (str. 175) | | |



- Nie można wybrać ustawień, których nie można zmienić w wyniku bieżącej konfiguracji aparatu.
- Kiedy pozycja [Ekran stanu] (str. 321) w menu [↖ Ustawienia 1] jest ustawiona na □ (Off), ekran stanu nie jest wyświetlany. Panel sterowania jest włączany i wyłączany po każdym naciśnięciu przycisku **INFO**.
- Aktualnie zmieniane ustawienie lub podpowiedzi przycisków, które mogą zostać użyte, są wyświetlane w kolorze niebieskim na ekranie stanu (jeśli pozycja [Ekran stanu] (str. 321) w menu [↖ Ustawienia 1] została ustawiona na [Kolor wyśw. 1]).
- Ekran stanu zniknie, jeśli żadna operacja nie zostanie wykonana w ciągu 30 sekund. Naciśnij przycisk **INFO**, aby ponownie wyświetlić ten ekran.
- Jeśli na panelu sterowania nie zostanie wykonana żadna operacja w ciągu 30 sekund, ponownie pojawi się ekran stanu.
- [9999] to maksymalna liczba zdjęć do zapisania, którą można wyświetlić na ekranie stanu i w panelu sterowania. Nawet jeśli dostępna liczba zdjęć wynosi 10 000 lub więcej, wyświetlane jest wskazanie [9999].

Wyświetlanie poziomicy elektronicznej

Ten aparat jest wyposażony w poziomice elektroniczną w celu wykrywania, czy aparat jest wypoziomowany. Kiedy pozycja [Poziom elektroniczny] jest ustawiona na (Wł.), naciśnij przycisk **INFO** podczas wyświetlania panelu sterowania, aby wyświetlić poziomice elektroniczną. Jeśli pozycja [Poziom elektroniczny] jest przypisana do przycisku **RAW/Fx**, naciśnij przycisk **RAW/Fx**, aby przełączyć wyświetlanie poziomicy.

U dołu ekranu pojawia się wykres słupkowy wskazujący poziomy kąt aparatu, natomiast po prawej stronie ekranu wyświetlany jest wykres słupkowy przedstawiający pionowy kąt aparatu.

Przykład:

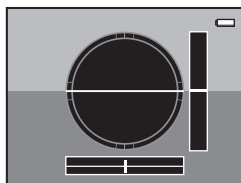

Wyrównanie w poziomie i pionie (kolor zielony)

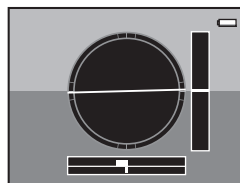

Przechylenie o 1,5° w lewą stronę (kolor żółty)
Wyrównanie w pionie (kolor zielony)

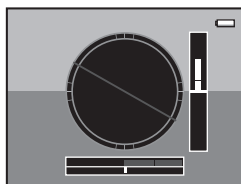

Poziomica pozioma poza zakresem (kolor czerwony)
Przechylenie o 5° w górę (kolor żółty)

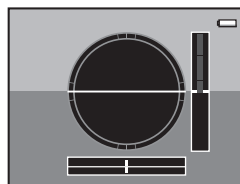

Wyrównanie w poziomie (kolor zielony)
Poziomica pionowa poza zakresem (kolor czerwony)



- Pozycja [Poziom elektroniczny] jest domyślnie ustawiona na (Wył.). Ustawienia można dokonać w menu [📷 Tryb rejestracji 4]. (str. 325)
- Sposób przypisywania funkcji do przycisku **RAW/Fx** jest przedstawiony na str. 311.
- Poziomica elektroniczna zniknie, jeśli żadna operacja nie zostanie wykonana przez 1 minutę.
- Jeśli nie można wykryć kąta aparatu, oba końce i środek wykresów słupkowych migają w kolorze czerwonym.

Pionowe trzymanie aparatu

Jeśli aparat jest trzymany pionowo podczas pomiaru jasności, panel sterowania/ekran stanu jest wyświetlany w orientacji pionowej. Także kierunki przycisku sterowania (▲▼◀▶) zmieniają się zgodnie z orientacją aparatu.

Aby zawartość ekranu była zawsze wyświetlana w pozycji poziomej, dokonaj ustawienia w pozycji [Ekran stanu] w menu [Ustawienia 1]. (str. 321)



Tryb odtwarzania

Aparat przełącza typ ekranu informacji po naciśnięciu przycisku **INFO** podczas odtwarzania.

Standard	Wyświetlane jest zapisane zdjęcie wraz z formatem pliku i podpowiedziami.
Ekran wykresu	Wyświetlane jest zapisane zdjęcie i wykres (jasność/RGB). Niedostępne podczas odtwarzania filmu. (str. 38)
Ekran szczegółowych informacji	Wyświetlany jest szczegółowy opis, kiedy i w jaki sposób zostało zrobione zdjęcie. (str. 36)
Brak informacji	Wyświetlane jest tylko zrobione zdjęcie.

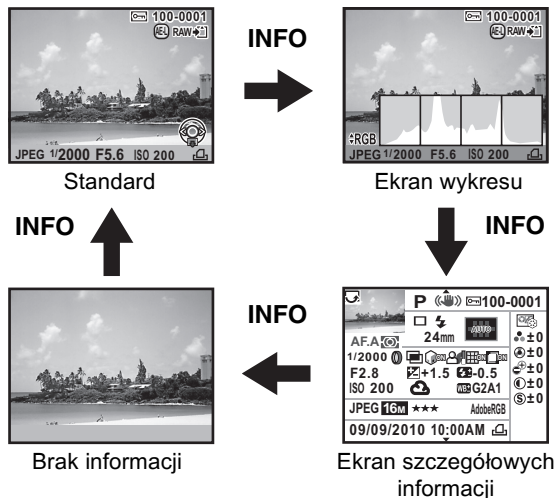

1

Przed użyciem aparatu



Typ ekranu informacji wyświetlanego podczas pierwszego odtwarzania jest identyczny jak podczas ostatniego odtwarzania w poprzedniej sesji. Jeśli opcja [Ekran inform. odtwarz.] została ustawiona na (Wył.) w pozycji [Pamięć] (str. 340) menu [Tryb rejestracji 5], po włączeniu aparatu jako pierwszy jest zawsze wyświetlany ekran standardowy.

● Ekran szczegółowych informacji

Użyj przycisku sterowania (▲▼), aby przełączać się między stronami.

Strona 1

Zdjęcia

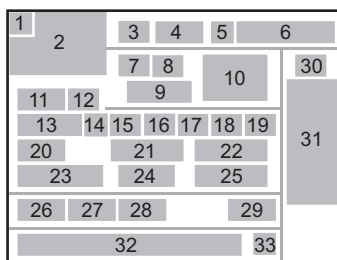

Film

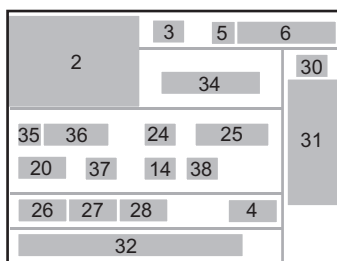

Strona 2

Zdjęcie/film

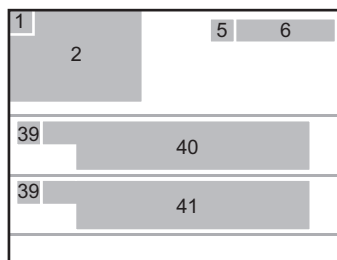

- | | |
|--|---|
| 1 Informacje o obrocie (str. 272) | 20 Wartość przysłony |
| 2 Zrobione zdjęcie | 21 Kompensacja ekspozycji (str. 133) |
| 3 Tryb ekspozycji (str. 99) | 22 Kompensacja ekspozycji błysku (str. 92) |
| 4 Shake Reduction/korekcja horyzontu (str. 155) | 23 Czułość (str. 107) |
| 5 Zabezpieczenie (str. 279) | 24 Balans bieli (str. 225) |
| 6 Numer folderu, numer pliku (str. 327) | 25 Dostrajanie balansu bieli (str. 227) |
| 7 Tryb rejestracji (str. 98) | 26 Format pliku (str. 222) |
| 8 Tryb błysku (str. 88) | 27 Rozdzielczość (str. 188, str. 220) |
| 9 Ogniskowa | 28 Jakość (str. 188, str. 221) |
| 10 Punkt AF (str. 143)/metoda automatycznego ustawiania ostrości (str. 182) | 29 Przestrzeń barw (str. 232) |
| 11 Tryb ostrości (str. 137) | 30 Odcień wykończenia zdjęć (str. 241) |
| 12 Metoda pomiaru (str. 131) | 31 Parametry zdjęcia niestandardowego (str. 241) |
| 13 Czas migawki | 32 Data i czas zrobienia zdjęcia |
| 14 Filtr cyfrowy (str. 178) | 33 Ustawienia DPOF (str. 337) |
| 15 Rozszerzony bracketing (str. 175)/zdjęcia HDR (str. 235)/wielokrotna ekspozycja (str. 170)/krosowanie (str. 244) | 34 Czas nagrania |
| 16 Komp. prześwietl. (str. 234) | 35 Ustawienie dźwięku (str. 189) |
| 17 Kompensacja cienia (str. 234) | 36 Typ dźwięku |
| 18 Korekta dystorsji (str. 237) | 37 Tryb rejestracji (pilot zdalnego sterowania) |
| 19 Korekta aberracji chromatycznej (str. 238) | 38 Krosowanie (str. 244) |
| | 39 Ostrzeżenie dotyczące naruszenia informacji |
| | 40 Autor (str. 335) |
| | 41 Właściciel praw (str. 335) |

- * W przypadku zdjęć zrobionych podczas podglądu na żywo przy użyciu funkcji automatyki ostrości wykrywania twarzy lub kontrastu automatyki ostrości w pozycji wskaźnika 10 wyświetlana jest metoda automatyki ostrości.
- * Wskaźniki 8 i 22 są wyświetlane tylko dla zdjęć zrobionych z użyciem lampy błyskowej.
- * Wskaźniki 14, 15, 16, 17, 18, 19, 33 i 38 są wyświetlane tylko dla zdjęć zrobionych z użyciem określonych funkcji.
- * Wskaźniki 27 i 28 nie są wyświetlane dla zdjęć RAW.
- * Wskaźnik 39 jest wyświetlany tylko dla zdjęć, których informacje zostały zmodyfikowane.

● Wykres

Następujące wykresy można wyświetlić podczas odtwarzania zdjęć. Wykres jasności przedstawia rozkład jasności, natomiast wykres RGB przedstawia rozkład intensywności koloru. Naciśnij przycisk sterowania (▲▼), aby przełączyć między wykresem jasności i wykresem RGB.

1

Przed użyciem aparatu

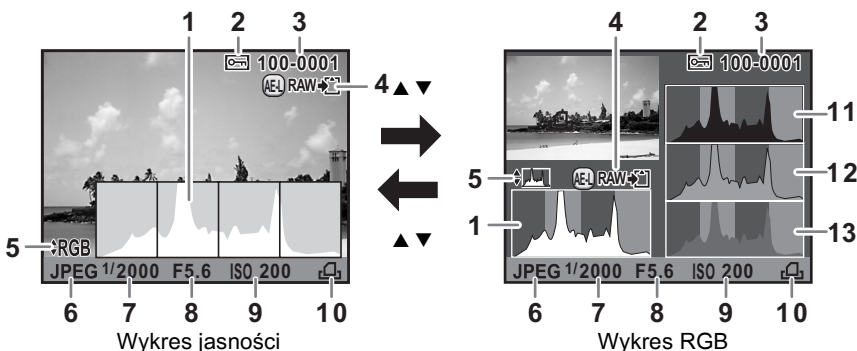

- | | |
|---------------------------------------|---------------------|
| 1 Wykres (jasność) | 7 Czas migawki |
| 2 Zabezpiecz | 8 Wartość przysłony |
| 3 Numer folderu, numer pliku | 9 Czułość |
| 4 Dodatkowy zapis w formacie RAW | 10 Ustawienia DPOF |
| 5 Przełącz wykres RGB/wykres jasności | 11 Wykres (R) |
| 6 Format plików | 12 Wykres (G) |
| | 13 Wykres (B) |

* Wskaźnik 2 pojawia się tylko dla zabezpieczonych zdjęć.

* Wskaźnik 4 pojawia się tylko w przypadku, gdy ostatnie zdjęcie zostało zrobione w formacie JPEG, a jego dane ciągle pozostają w buforze pamięci. (str. 95)



Jeśli pozycję [Jasne/ciemne obszary] (str. 257) w menu [▶ Odtwarzanie 1] ustawiono na (Wł.), jasne lub ciemne obszary będą migać (z wyjątkiem ekranu wykresu RGB i ekranu informacji szczegółowych).

Użycie wykresu

Wykres przedstawia rozkład jasności zdjęcia. Oś pozioma reprezentuje jasność (ciemne kolory po lewej stronie i jasne kolory po prawej), natomiast oś pionowa wskazuje liczbę pikseli.

Kształt i rozkład wykresu przed i po zrobieniu zdjęcia wskazują, czy poziom ekspozycji i kontrast są poprawne. Pomaga to zdecydować, czy należy użyć kompensacji ekspozycji i zrobić ponownie zdjęcie.

- ☞ Ustawianie ekspozycji (str.133)
- ☞ Dostosowanie jasności (str.234)

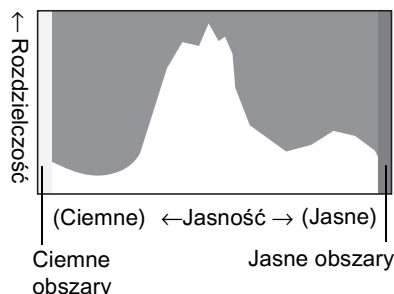

1

Przed użyciem aparatu

Jasność

Jeśli jasność jest poprawna i nie ma nadmiernie jasnych lub ciemnych obszarów, wykres osiąga szczyt w środku. Jeżeli zdjęcie jest zbyt ciemne, szczyt wykresu znajduje się po lewej stronie, natomiast jeśli zdjęcie jest zbyt jasne, szczyt znajduje się po prawej stronie.

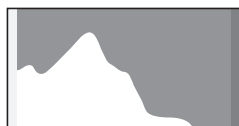

Ciemne zdjęcie

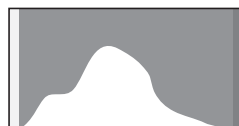

Zdjęcie z kilkoma jasnymi lub ciemnymi obszarami

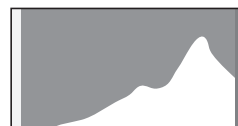

Jasne zdjęcie

Jeśli zdjęcie jest zbyt ciemne, część po lewej stronie zostaje odcięta (ciemne obszary bez szczegółów). Jeśli zdjęcie jest zbyt jasne, część po prawej stronie zostaje odcięta (jasne obszary bez szczegółów).

Jasne obszary błyskają na czerwono na monitorze, natomiast ciemne obszary błyskają na żółto, jeśli pozycję [Jasne/ciemne obszary] ustawiono na (Wł.).

- ☞ Odtwarzanie zdjęć (str.94)
- ☞ Ustawianie metody wyświetlania podczas odtwarzania (str.257)
- ☞ Ustawianie wyświetlania natychmiastowego podglądu (str.322)

Balans kolorów

Rozkład intensywności każdego koloru jest wyświetlany na wykresie RGB. Prawa strona wykresów wygląda podobnie w przypadku zdjęć z prawidłowym ustawieniem balansu bieli. Jeżeli jeden z kolorów jest przesunięty w lewą stronę, jego intensywność jest zbyt duża.

☞ Ustawianie balansu bieli (str.225)

1

Przed użyciem aparatu

Wskaźniki podpowiedzi

Poniższe wskaźniki pojawiają się na monitorze w celu wskazania klawiszy, przycisków i e-pokręteł, które mogą być używane w danym momencie.

Przykład:

	Przycisk sterowania (▲)		Przycisk OK
	Przycisk sterowania (▼)		Zielony przycisk
	Przycisk sterowania (◀)		Przycisk AE-L
	Przycisk sterowania (▶)		Przycisk 
	Przednie e-pokrętko		Spust migawki
	Tylne e-pokrętko		Przycisk RAW/Fx
	Przycisk MENU		

Celownik

Następujące informacje są wyświetlane w celowniku.

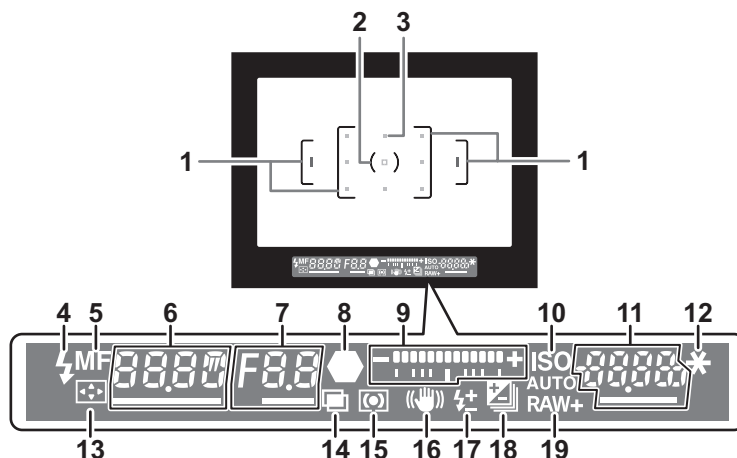

- 1 Ramka automatyki ostrości (str. 70)
- 2 Ramka pomiaru punktowego (str. 132)
- 3 Punkt automatyki ostrości (str. 143)
- 4 Wskaźnik lampy błyskowej (str. 88)
Świeci: kiedy lampa błyskowa jest dostępna.
Miga: kiedy zalecane jest wykonanie błysku, ale błysk nie został ustawiony lub trwa ładowanie lampy.
- 5 Tryb ostrości (str. 147)
Pojawia się, kiedy tryb ostrości ustawiono na **MF**.
- 6 Czas migawki
Oznaczany podkreśleniem, kiedy można zmienić czas migawki.
Wyświetla pozostały czas przetwarzania po włączeniu funkcji redukcji ziarna. (str. 110)
- 7 Wartość przysłony
Oznaczany podkreśleniem, kiedy można zmienić wartość przysłony.
[nr] miga po włączeniu funkcji redukcji ziarna. (str. 110)
- 8 Wskaźnik ostrości (str. 82)
Świeci: kiedy obiekt jest ostry.
Miga: kiedy obiekt jest nieostry.

- 9 Pasek ekspozycji**
Wyświetla wartości kompensacji ekspozycji lub różnicę między przybliżoną i aktualną wartością ekspozycji, jeśli tryb ekspozycji ustawiono na **M** lub **X**. (str. 133)
Wyświetla kąt aparatu, kiedy pozycja [Poziom elektroniczny] jest ustawiona na (Wł.). (str. 45)
- 10 ISO/ISO AUTO**
Pojawia się podczas wyświetlania czułości.
- 11 Czułość/pozostała liczba zdjęć**
Oznaczana podkreśleniem, kiedy można zmienić czułość.
Wyświetla liczbę zdjęć do zapisania natychmiast po zrobieniu zdjęcia.
Wyświetla wartość kompensacji podczas regulowania kompensacji ekspozycji.
Wyświetla wielkość odchylenia od właściwej ekspozycji, kiedy tryb ekspozycji jest ustawiony na **M** lub **X**, a pozycja [Poziom elektroniczny] jest ustawiona na (Wł.). (str. 127)
- 12 Blokada ekspozycji** (str. 135)
Pojawia się po włączeniu blokady ekspozycji.
- 13 Zmiana punktu ostrości** (str. 144)
Pojawia się, kiedy punkt automatyki ostrości może zostać zmieniony po ustawieniu pokrętła przełączania punktu automatyki ostrości w pozycji **SEL** (Wybierz).
- 14 Wielokrotna ekspozycja** (str. 170)
Pojawia się po ustawieniu wielokrotnej ekspozycji.
- 15 Metoda pomiaru** (str. 131)
Pojawia się, kiedy metoda pomiaru jest ustawiona na (Pomiar centralno-ważony) lub (Pomiar punktowy).
- 16 Shake Reduction** (str. 154)
Pojawia się po włączeniu funkcji redukcji drgań.
- 17 Kompensacja ekspozycji błysku** (str. 92)
Pojawia się, kiedy funkcja kompensacji błysku jest używana.
- 18 Kompensacja ekspozycji** (str. 133)/bracketing ekspozycji (str. 172)
Pojawia się podczas regulacji kompensacji ekspozycji lub kiedy tryb rejestracji jest ustawiony na [Bracketing ekspozycji].
- 19 Format pliku** (str. 222)
Wyświetla format zapisu zdjęć RAW/RAW+.
Niewyświetlany w przypadku formatu JPEG.



- Używany punkt automatyki ostrości zostaje oznaczony kolorem czerwonym (Nakładanie obszaru AF) po naciśnięciu spustu migawki do połowy. (str. 143)
- Kiedy pozycja [Anuluj aut.ostr.] jest przypisana do ustawienia [Przycisk AF] w pozycji [Programow. przycisków] menu [📷 Tryb rejestracji 5], wskaźnik **MF** jest wyświetlany w celowniku podczas naciskania przycisku **AF**. (str. 139)
- [9999] to maksymalna liczba zdjęć do zapisania, którą można wyświetlić w celowniku. Nawet jeśli dostępna liczba zdjęć wynosi 10 000 lub więcej, wyświetlane jest wskazanie [9999].

1

Przed użyciem aparatu

Wyświetlacz LCD

Następujące informacje są wyświetlane na wyświetlaczu LCD na górze aparatu.

1

Przed użyciem aparatu

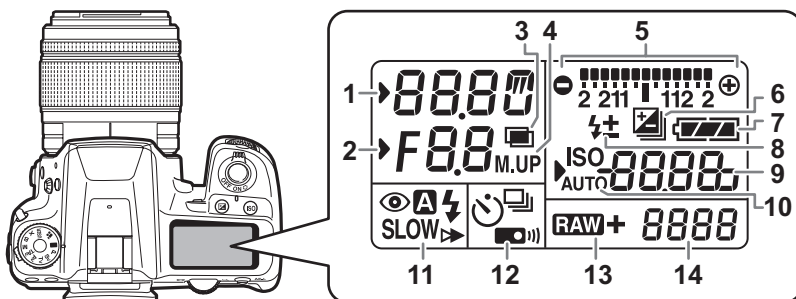

- 1 Czas migawki/odliczanie w dół czasu przetwarzania funkcji redukcji ziarna (str. 110)
- 2 Wartość przysłony
nr : Funkcja redukcji ziarna jest włączona (str. 110)
- 3 Wielokrotna ekspozycja (str. 170)
- 4 Zdjęcia z blokadą lustra (str. 164)
- 5 Pasek ekspozycji(str. 133)/Poziom elektroniczny (str. 45)
- 6 Kompensacja ekspozycji (str. 133)/bracketing ekspozycji (str. 172)
- 7 Poziom baterii (str. 60)
- 8 Kompensacja ekspozycji błysku (str. 92)
- 9 Czułość/wartość kompensacji ekspozycji
- 10 ISO/ISO AUTO
Pojawia się podczas wyświetlania czułości.
- 11 Tryb błysku (str. 88)
 - ⚡ : Wbudowana lampa błyskowa jest gotowa (kiedy miga, należy użyć lampy błyskowej)
 - 👁️ : Redukcja efektu czerwonych oczu
 - ⚡ : Błysk automatyczny
 - SLOW** : Synchronizacja z długimi czasami naświetlania
 - ▶️ : Synchronizacja na kurtynę tylną
 - W : Tryb bezprzewodowy
- 12 Tryb rejestracji (str. 98)
 - ☐ : Zdjęcia pojedyncze
 - 📄 : Zdjęcia seryjne
 - ⌚ : Samowyzwalacz
 - 📡 : Pilot zdalnego sterowania
- 13 Format pliku (str. 222)
 - RAW** : Robienie zdjęć w formacie RAW
 - RAW+** : Robienie zdjęć w formacie RAW+JPEG
- 14 Pozostała liczba zdjęć/tryb połączenia USB (str. 345)
 - Pc-S** : Tryb MSC
 - Pc-P** : Tryb PTP



Wyświetlacz LCD zostaje podświetlony podczas wykonywania pomiaru ekspozycji. Dla podświetlenia wyświetlacza LCD można wybrać ustawienie [Silna], [Niska] lub [Wył.] w pozycji [22. Podsw.wyświetlacza LCD] menu [C Ustaw. niestand. 4] (str. 104).

Wyświetlanie poziomiczki elektronicznej

Kiedy aparat nie jest wypoziomowany, w celowniku i na wyświetlaczu LCD pojawia się wykres słupkowy wskazujący poziomy kąt aparatu.



Po wypoziomowaniu (kąt 0°)



Po przechyleniu o 5° w lewą stronę



W pozycji pionowej po przechyleniu o 3° w prawą stronę



- Pozycja [Poziom elektroniczny] jest domyślnie ustawiona na (Wył.). Ustawienia można dokonać w menu [Tryb rejestracji 4]. (str. 325)
- Możliwe jest także dostosowanie kompozycji, kiedy aparat został ustawiony na statywie. (str. 239)

Sposób zmiany ustawień funkcji

Ustawienia funkcji można zmienić przy użyciu przycisków bezpośrednich, panelu sterowania lub menu. Niektóre funkcje można zmieniać zarówno w panelu sterowania, jak i w menu.

Niniejsza sekcja przedstawia podstawowe sposoby zmiany ustawień funkcji.

Użycie przycisków bezpośrednich

W trybie robienia zdjęć można ustawić tryb rejestracji, tryb błysku, balans bieli i zdjęcie niestandardowe, naciskając przycisk sterowania (▲▼◀▶). (str. 98)

Poniżej zostanie przedstawiony przykład ustawiania pozycji [Tryb błysku].

- Naciśnij przycisk sterowania (▼) w trybie robienia zdjęć.**

Ekran [Tryb błysku] zostaje wyświetlony.

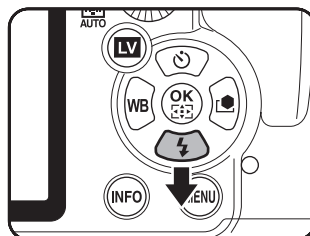

- Użyj przycisku sterowania (◀▶), aby wybrać tryb błysku.**



3 Naciśnij przycisk OK.

Aparat jest gotowy do robienia zdjęć.

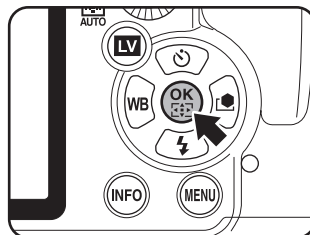

Kiedy włączone są przyciski bezpośrednie, podpowiedzi dla tych przycisków są wyświetlane w kolorze niebieskim (kiedy pozycja [Ekran stanu] (str. 321) w menu [Ustawienia 1] jest ustawiona na [Kolor wyśw. 1]). Przyciski bezpośrednie nie są dostępne, kiedy przełączania punktu automatyki ostrości jest ustawione w pozycji **SEL** i trwa zmiana punktu automatyki ostrości. W takim przypadku naciśnij i przytrzymaj przycisk **OK**. (str. 144)

1

Przed użyciem aparatu

Użycie panelu sterowania

Podczas robienia zdjęć można sprawdzić bieżące ustawienia na ekranie stanu. Można także przełączyć wyświetlanie na panel sterowania i zmienić ustawienia.

Poniżej zostanie przedstawiony przykład ustawiania opcji [Jakość plików JPEG].

1 Sprawdź ekran stanu, a następnie naciśnij przycisk INFO.

Panel sterowania zostaje wyświetlony.

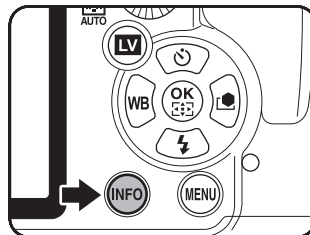

Naciśnij przycisk **INFO**, jeśli ekran stanu nie jest wyświetlany.

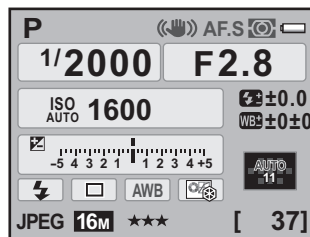

2 Użyj przycisku sterowania (▲▼◀▶), aby wybrać pozycję, dla której chcesz zmienić ustawienie.

Nie można wybrać pozycji, których nie można zmienić w danym stanie aparatu.

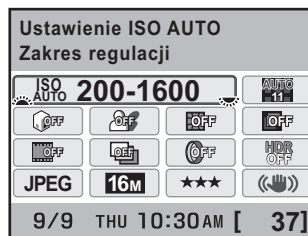

3 Użyj przedniego (☀) lub tylnego e-pokrętła (☀), aby zmienić ustawienie.

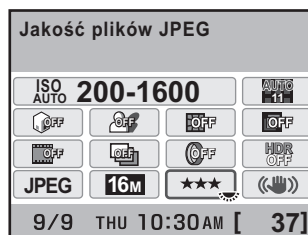

4 Naciśnij przycisk MENU.

Aparat powraca do ekranu stanu i jest gotowy do zrobienia zdjęcia.

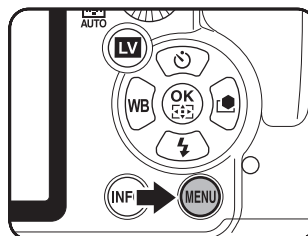

- Naciśnij przycisk **OK** w kroku 3, aby wyświetlić ekran ustawień szczegółowych dla wybranej pozycji. Na ekranie ustawień szczegółowych można określić ustawienia dla takich funkcji jak bracketing rozszerzony i filtr cyfrowy.
- Ekran stanu i panel sterowania nie są wyświetlane podczas podglądu na żywo (str. 181). Wymagane ustawienia należy wcześniej określić lub zmienić w menu [📷 Tryb rejestracji].

Użycie menu

Ta sekcja opisuje sposób użycia menu [📷 Tryb rejestracji], [▶ Odtwarzanie], [⚙ Ustawienia] i [C Ustaw. niestand.]. Poniżej zostanie przedstawiony przykład ustawiania pozycji [Linia programu] w menu [📷 Tryb rejestracji 3].

1 Naciśnij przycisk MENU w trybie robienia zdjęć.

Menu [📷 Tryb rejestracji 1] zostaje wyświetlone na monitorze.

Jeśli przycisk **MENU** naciśnięto w trybie odtwarzania, zostaje wyświetlone menu [▶ Odtwarzanie 1].

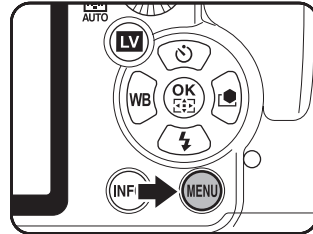

2 Naciśnij dwa razy przycisk sterowania (▶) lub przekręć tylne e-pokrętło (☀) o dwa kliknięcia w prawą stronę (w kierunku 🔍).

Każde naciśnięcie przycisku sterowania (▶) powoduje zmianę menu w następującej kolejności: [📷 Tryb rejestracji 2], [📷 Tryb rejestracji 3], [📷 Tryb rejestracji 4], [📷 Tryb rejestracji 5], [▶ Odtwarzanie 1] ... [📷 Tryb rejestracji 1].

Przekręcenie przedniego e-pokrętła (☀) w prawą stronę powoduje zmianę menu w następującej kolejności: [📷 Tryb rejestracji 1], [▶ Odtwarzanie 1], [⚙ Ustawienia 1], [C Ustaw. niestand. 1].

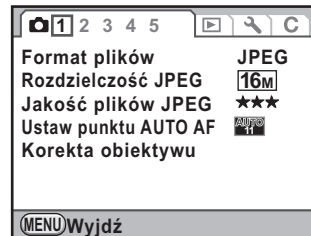

3 Użyj przycisku sterowania (▲▼), aby wybrać pozycję menu.

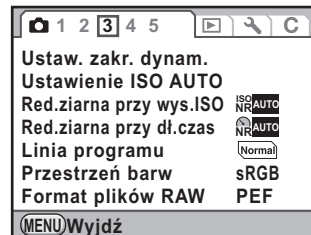

4 Naciśnij przycisk sterowania (▶).

Dostępne ustawienia zostają wyświetlone. Ramka przesunie się na menu rozwijane, jeśli jest dostępne. Jeśli istnieje podmenu, zostaje wyświetlone.

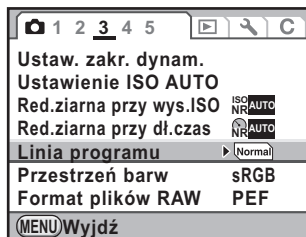

5 Użyj przycisku sterowania (▲▼), aby wybrać ustawienie.

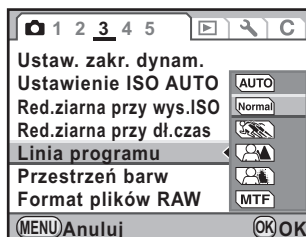

6 Naciśnij przycisk OK.

Ustawienie zostaje zapisane. Naciśnij przycisk sterowania **MENU**, jeśli wyświetlane jest podmenu. Następnie ustaw inne pozycje.

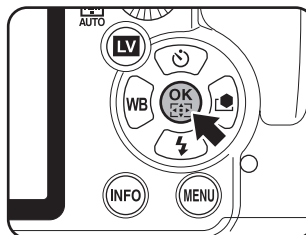

7 Naciśnij przycisk MENU.

Ekran wyświetlany przed wybraniem menu zostaje wyświetlony ponownie.

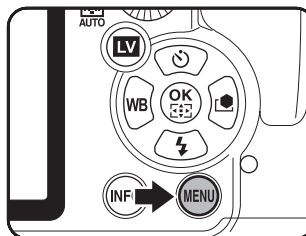

Nawet po naciśnięciu przycisku **MENU** i zamknięciu ekranu menu ustawienia nie zostaną zachowane, jeżeli aparat zostanie wyłączony niewłaściwie (na przykład przez wyjęcie baterii, kiedy aparat jest włączony).



- Można wybrać, czy jako pierwsza ma być wyświetlana karta menu, która została wybrana ostatnio, czy też zawsze ma być wyświetlane menu [📷 Tryb rejestracji 1]. (str. 320)
- Szczegółowe informacje na temat poszczególnych menu znajdują się na następujących stronach.
 - Menu [📷 Tryb rejestracji] str. 99
 - Menu [▶ Odtwarzanie] str. 256
 - Menu [⚙ Ustawienia] str. 304
 - Menu [C Ustaw. niestand.] str. 102

Użycie pokręta trybów

Tryb ekspozycji można przełączać poprzez umieszczenie ikon na pokrętle trybów w pozycji wskaźnika pokręta.

Przekręć pokrętło trybów, naciskając przycisk blokady pokręta trybów.

1

Przed użyciem aparatu

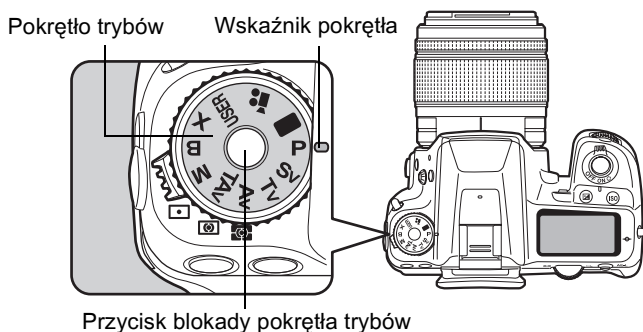

Tryb	Opis	Strona
USER	Umożliwia robienie zdjęć z zapisanym trybem ekspozycji. Można zapisać do pięciu ustawień.	str. 246
 Zielony	Umożliwia robienie zdjęć z ustawieniami automatycznymi.	str. 117
P Hyper-program	Automatycznie ustawia czas migawki i wartość przysłony, co pozwala na robienie zdjęć z właściwą ekspozycją zgodnie z linią programu. Możesz użyć przedniego i tylnego e-pokręta do łatwego przełączania między priorytetem migawki a priorytetem przysłony.	str. 118
Sv Priorytet czułości	Czas migawki i wartość przysłony są ustawiane automatycznie w celu uzyskania właściwej ekspozycji zgodnie z ustawioną czułością.	str. 119
Tv Priorytet migawki	Umożliwia ustawienie żądanego czasu migawki w celu wyrażenia ruchu obiektu.	str. 120
Av Priorytet przysł.	Umożliwia ustawienie żądanej wartości przysłony w celu kontrolowania głębi pola.	str. 122

Tryb	Opis	Strona
TA_v Priorytet migawki i przyst.	Automatycznie ustawia czułość w celu uzyskania właściwej ekspozycji dla ustawionego czasu migawki i wartości przysłony zgodnie z jasnością obiektu.	str. 124
M Hyper-manual	Pozwala ustawić czas migawki i wartość przysłony zgodnie z własnymi zamierzeniami.	str. 125
B Czas B	Umożliwia robienie zdjęć, które wymagają długiego czasu migawki. Mogą to być zdjęcia ogni sztucznych lub sceny nocne.	str. 128
X Synchronizacja	Czas migawki jest blokowany na 1/180 s. Użyj tego trybu, jeśli zewnętrzna lampa błyskowa nie umożliwia automatycznego ustawienia szybkości synchronizacji.	str. 130
 Film	Służy do nagrywania filmów.	str. 191

54

Notatki

1

Przed użyciem aparatu

2 Przygotowanie

Rozdział ten opisuje wszystkie czynności, jakie należy wykonać po zakupieniu aparatu i przed rozpoczęciem robienia zdjęć. Należy zapoznać się z treścią tego rozdziału i postępować zgodnie z instrukcjami.

Mocowanie paska	56
Wkładanie baterii	57
Wkładanie i wyjmowanie karty pamięci SD	63
Mocowanie obiektywu	68
Regulacja dioptrii w celowniku	70
Włączanie i wyłączanie aparatu	71
Ustawienia początkowe	72

Mocowanie paska

- 1** Przełóż końcówkę paska przez pokrywę ochronną i trójgromny pierścień.

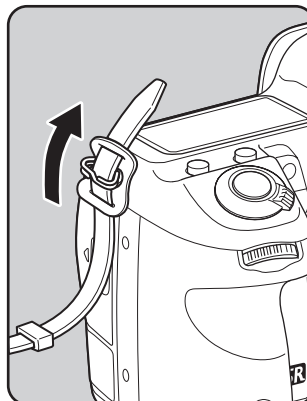

- 2** Przymocuj koniec paska w sprzączce.

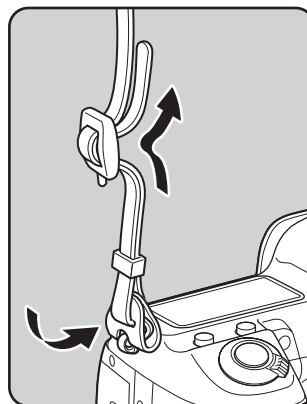
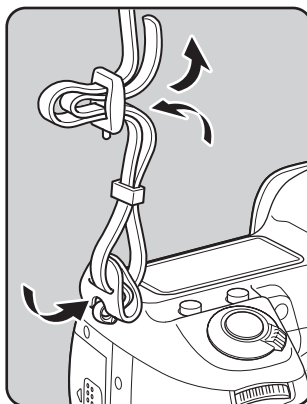

- 3** Przymocuj drugi koniec paska w sposób opisany powyżej.

Wkładanie baterii

57

Włóż baterię do aparatu. Używaj tylko baterii D-LI90.

Ładowanie baterii

Naładuj baterię, jeśli jest używana po raz pierwszy, nie była używana przez dłuższy czas lub jeśli wyświetlany jest komunikat [Wyczerpana bateria].

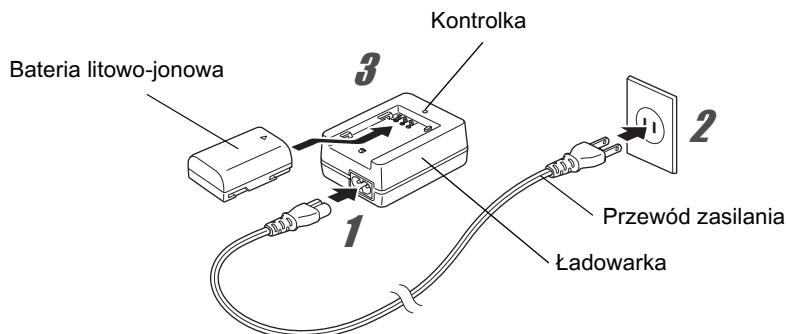

1 Podłącz przewód zasilania do ładowarki.

2 Podłącz przewód zasilania do gniazdka.

3 Umieść baterię symbolem ▲ do góry i włóż ją do ładowarki.

Kontrolka świeci podczas ładowania i gaśnie po pełnym naładowaniu baterii.

4 Wyjmij baterię z ładowarki po pełnym naładowaniu.

2

Przygotowanie



- Nie używaj dostarczonej ładowarki D-BC90 do ładowania baterii innych niż bateria litowo-jonowa D-LI90 z możliwością ładowania. Próba ładowania innych baterii może spowodować uszkodzenie lub przegrzewania.
- Jeżeli bateria jest poprawnie skierowana i włożona do ładowarki, ale kontrolka nie świeci się, bateria jest uszkodzona. Użyj nowej baterii w aparacie.



- Maksymalny czas ładowania wynosi około 390 minut (w zależności od temperatury i pozostałego poziomu naładowania baterii). Baterię należy ładować w miejscu, w którym temperatura znajduje się w zakresie od 0°C do 40°C.
- Jeżeli czas pracy jest coraz krótszy nawet po poprawnym naładowaniu baterii, bateria osiągnęła koniec swojego cyklu życia. Użyj nowej baterii w aparacie.

Wkładanie/wyjmowanie baterii

Przed pierwszym użyciem baterii należy ją naładować, a następnie włożyć do aparatu.



- Nie należy otwierać pokrywki baterii i wyjmować baterii, kiedy aparat jest włączony.
- Kiedy nie zamierzasz używać aparatu przez długi okres czasu, wyjmij baterię. Bateria może wyciekać.
- Jeśli ustawienia danych i czasu zostaną skasowane, kiedy po długim czasie od wyjęcia baterii włożysz nową baterię, postępuj zgodnie z procedurą „Ustawianie daty i czasu“ (str. 76).
- Wkładaj baterię poprawnie. Nieprawidłowe włożenie baterii może spowodować uszkodzenie aparatu. Przed włożeniem przetrzyj elektrody baterii miękką, suchą ściereczką.
- Należy zachować ostrożność, ponieważ aparat lub bateria mogą osiągnąć wysoką temperaturę w przypadku ciągłego użycia przez dłuższy czas.

1

Otwórz pokrywkę baterii.

Podnieś przycisk blokady pokrywki baterii, przekręć go w kierunku pozycji OPEN (①), a następnie otwórz pokrywkę (②).

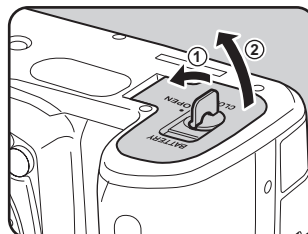

2 Skieruj symbol ▲ na baterii na zewnątrz aparatu, naciśnij dźwignię blokady baterii w kierunku strzałki (3) i włóż baterię.

Baterię wsuwaj do momentu jej zablokowania.

Aby wyjąć baterię, naciśnij palcem dźwignię blokady baterii w kierunku strzałki (3). Baterię można wyjąć, kiedy lekko się podniesie.

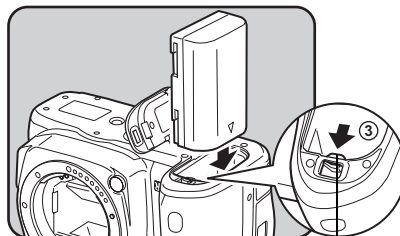

Dźwignia blokady baterii



3 Zamknij pokrywkę baterii (4) i przekręć przycisk blokady pokrywki baterii w pozycję CLOSE (5), aby ją zablokować.

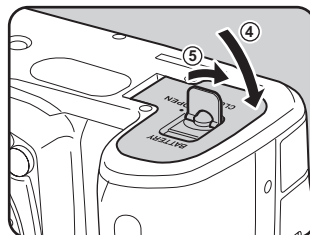









Ukryj przycisk blokady pokrywki baterii po zamknięciu pokrywki baterii.









Kiedy korzystasz z aparatu przez długi okres czasu, użyj opcjonalnego zestawu zasilacza K-AC50. (str. 61)

Wskaźnik poziomu naładowania baterii

Pozostały poziom baterii można sprawdzić za pomocą wskaźnika  /  wyświetlanego na ekranie stanu i wyświetlaczu LCD.

Ekran stanu	Wyświetlacz LCD	Poziom baterii
 (zielony)		Bateria jest w pełni naładowana.
 (zielony)		Bateria jest prawie w pełni naładowana.
 (żółty)		Moc baterii słabnie.
 (czerwony)	 świeci	Bateria jest prawie pusta.
[Wyczerpana bateria]	 miga	Aparat wyłącza się po wyświetleniu komunikatu. Na wyświetlaczu LCD ciągle miga symbol ().



- Symbol ,  (red),  lub  może pojawiać się nawet w przypadku, gdy poziom naładowania baterii jest wystarczający, jeśli aparat jest używany w niskiej temperaturze lub robiona jest duża liczba zdjęć seryjnych przez dłuższy czas. W takim przypadku wyłącz i włącz ponownie aparat. Jeśli pojawi się symbol  lub , możesz korzystać z aparatu.
- Symbol  jest wyświetlany, kiedy używany jest zasilacz.

Orientacyjna liczba zdjęć i czas odtwarzania (bateria w pełni naładowana)

Bateria (temperatura)	Normalny tryb zdjęć	Zdjęcia z błyskiem		Czas odtwarzania	
		Użycie przez 50% czasu	Użycie przez 100% czasu		
D-LI90	(23°C)	980	740	610	440 minut
	(0°C)	810	680	560	400 minut

Liczbę zdjęć, jaką można zarejestrować za pomocą aparatu (normalna rejestracja, 50% zdjęć z błyskiem), zmierzono zgodnie ze standardami pomiarowymi organizacji CIPA, natomiast inne wartości zmierzono zgodnie ze standardami pomiarowymi firmy PENTAX. Może wystąpić pewne odchylenie od powyższych wyników w zależności od trybu robienia zdjęć oraz od panujących warunków.



- Wydajność baterii zmniejsza się tymczasowo w niskich temperaturach. Jeżeli baterie są używane w zimnym klimacie, przygotuj dodatkowy zestaw baterii i przechowuj je w ciepłe, na przykład w kieszeni. Wydajność baterii powraca do normy po przywróceniu temperatury pokojowej.
- Kiedy podczas podróży robisz zdjęcia w chłodnym klimacie lub jeśli zamierzasz zrobić dużo zdjęć, pamiętaj o zabraniu dodatkowych baterii.

Użycie zasilacza (opcja)

Zalecamy korzystanie z opcjonalnego zestawu zasilacza K-AC50, kiedy przez długi okres czasu używasz monitora lub kiedy podłączasz aparat do komputera lub urządzenia AV.

1 Upewnij się, że aparat jest wyłączony.

2 Otwórz pokrywkę gniazd.

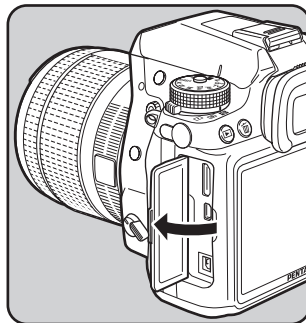

3 Skieruj symbol ▲ na wtyczce zasilacza w stronę symbolu ▲ na aparacie i podłącz wtyczkę zasilacza do gniazda zasilania w aparacie.

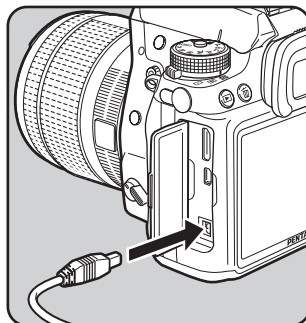

4 Podłącz przewód zasilania do zasilacza.

5 Podłącz przewód zasilania do gniazdka.



- Upewnij się, że aparat jest wyłączony przed podłączeniem lub odłączeniem zasilacza.
- Upewnij się, że połączenia pomiędzy złączami są zabezpieczone. Odłączenie podczas dostępu do karty pamięci może spowodować uszkodzenie danych i karty pamięci SD.



- Przed użyciem zestawu zasilacza K-AC50 należy zapoznać się z jego instrukcją obsługi.
- Podłączenie zasilacza nie spowoduje naładowania baterii w aparacie.

Wkładanie i wyjmowanie karty pamięci SD

Ten aparat używa kart pamięci SD lub kart pamięci SDHC (dostępnych w sprzedaży). Oba typy kart są w tej instrukcji obsługi nazywane kartami pamięci SD. Upewnij się, że aparat jest wyłączony przed włożeniem lub wyjęciem karty pamięci SD.



- Nie wyjmuj karty pamięci SD, kiedy kontrolka dostępu do karty świeci się.
- Nową bądź używaną w innym aparacie lub urządzeniu cyfrowym kartę pamięci SD należy sformatować (zainicjować) w tym aparacie. Patrz „Formatowanie karty pamięci SD” (str. 307), aby uzyskać instrukcje na temat formatowania.
- Podczas nagrywania filmów należy używać kart pamięci o wysokiej szybkości. Jeśli szybkość zapisu jest niższa niż szybkość nagrywania, zapis może zostać zatrzymany podczas nagrywania.

2

Przygotowanie

1 Upewnij się, że aparat jest wyłączony.

2 Przesuń pokrywę karty w kierunku wskazywanym przez strzałkę i podnieś ją (1 → 2).

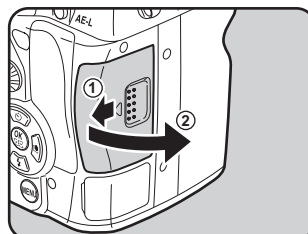

3 Wsuń całkowicie kartę pamięci SD etykietą w kierunku monitora.

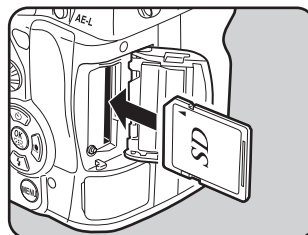

Przyciśnij jeden raz kartę pamięci SD, aby ją wyjąć

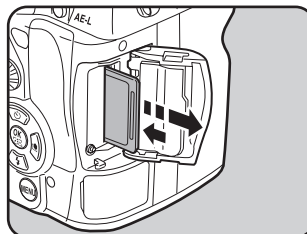

2

Przygotowanie

- 4** Zamknij pokrywkę karty (3) i przesunij ją w kierunku wskazywanym przez strzałkę (4).

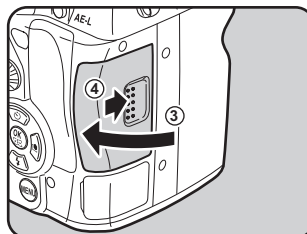

Dokładnie zamknij pokrywkę karty. Aparat nie włączy się, jeśli pokrywka jest otwarta.

Zalecenia przy używaniu kart pamięci SD

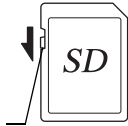
- Karta pamięci SD jest wyposażona w przełącznik zabezpieczenia przed zapisem. Ustawienie przełącznika w pozycji LOCK uniemożliwia zapis nowych danych, usunięcie istniejących danych i sformatowanie karty w aparacie lub na komputerze.
- 

Przełącznik zabezpieczenia przed zapisem
- Karta pamięci SD może być gorąca, jeśli zostanie wyjęta natychmiast po zakończeniu korzystania z aparatu.
 - Nie wyjmuj karty pamięci SD ani nie wyłączaj aparatu podczas trwającego dostępu do karty. Może to spowodować utratę danych lub uszkodzenie karty.
 - Kart pamięci SD nie należy zginać bądź poddawać silnym wstrząsom. Nie wolno ich również wystawiać na działanie wody i wysokiej temperatury.
 - Nie wolno wyjmować karty pamięci SD podczas formatowania. Może to spowodować uszkodzenie karty.
 - Dane przechowywane na karcie pamięci SD mogą zostać skasowane w następujących sytuacjach. Firma nie ponosi żadnej odpowiedzialności za usunięte dane
 - (1) w wyniku nieprawidłowej obsługi kart pamięci SD przez użytkownika.
 - (2) spowodowane wystawieniem karty pamięci SD na działanie wyładowań elektrostatycznych lub zakłóceń elektrycznych.
 - (3) kiedy karta pamięci SD nie jest używana przez dłuższy czas.
 - (4) kiedy karta pamięci SD lub bateria zostanie wyjęta podczas dostępu do karty.
 - Przechowywane dane mogą ulec uszkodzeniu, jeśli karta pamięci SD nie była używana przez długi czas. Bardzo ważne dane należy regularnie zapisywać jako kopie zapasowe na komputerze.
 - Należy unikać używania lub przechowywania karty w miejscach, gdzie może wystąpić szkodliwe działanie prądu stałego lub zakłóceń elektrycznych.
 - Należy unikać używania lub przechowywania karty w miejscach, gdzie występują nagłe zmiany temperatur, skraplanie cieczy lub narażonych na bezpośrednie działanie promieni słonecznych.
 - Nowe karty pamięci SD oraz karty używane w innych aparatach fotograficznych należy sformatować.
 - ☞ Formatowanie karty pamięci SD (str.307)
 - Danymi znajdującymi się na karcie pamięci SD należy zarządzać na własną odpowiedzialność.

Rozdzielczość i jakość

Format pliku JPEG

Wybierz ustawienia rozdzielczości (rozmiar) i jakości (współczynnik kompresji danych JPEG) najlepiej odpowiadające przewidywanym zastosowaniom.

Zdjęcia o wyższej rozdzielczości lub większej liczbie gwiazdek (★) mają wyższą jakość po wydrukowaniu. Jednak liczba zdjęć do zrobienia (czyli liczba zdjęć, które można zapisać na karcie pamięci SD) staje się mniejsza w przypadku plików o dużej wielkości.

Jakość zapisanego lub wyświetlanego zdjęcia jest zależna od poziomu jakości, ustawień ekspozycji, rozdzielczości drukarki i wielu innych czynników, co oznacza, że nie ma potrzeby wybierania wyższej rozdzielczości niż jest to wymagane. Na przykład rozmiar **2M** (1728×1152) jest wystarczający do drukowania zdjęć o wielkości karty pocztowej. Ustaw rozdzielczość i poziom jakości w zależności od przewidywanego sposobu użycia zdjęcia.

- ☞ Ustawianie rozdzielczości pliku JPEG (str.220)
- ☞ Ustawianie jakości pliku JPEG (str.221)

● Rozdzielczość i jakość plików JPEG oraz orientacyjna liczba zdjęć (podczas korzystania z karty pamięci SD o pojemności 2 GB)

Jakość plików JPEG		★★★★	★★★	★★	★
		Doskonały	Najlepszy	Lepszy	Dobry
Rozdzielczość JPEG	16M (4928×3264)	134	214	379	749
	10M (3936×2624)	208	332	585	1138
	6M (3072×2048)	339	543	945	1807
	2M (1728×1152)	1041	1617	2793	5121

- Liczba zdjęć do zapisania może różnić się w zależności od fotografowanego obiektu, panujących warunków, karty pamięci SD itp.



Jeśli liczba zapisanych zdjęć przekracza 500, zdjęcia są dzielone na foldery o pojemności 500 zdjęć każdy. Jednak w trybie autobracketingu zdjęcia są zapisywane w tym samym folderze do momentu zakończenia rejestracji, nawet jeśli ich liczba przekracza 500.

Format pliku RAW

Aparat **K-5** umożliwia rejestrowanie zdjęć w uniwersalnym formacie JPEG lub w edytowalnym formacie RAW o wysokiej jakości. W przypadku formatu pliku RAW można wybrać oryginalny format PEF firmy PENTAX lub format DNG (Digital Negative) ogólnego przeznaczenia, który został stworzony przez firmę Adobe Systems. Na karcie pamięci SD o pojemności 2 GB można zapisać do 58 zdjęć w formacie PEF lub DNG.

- ☛ Ustawianie formatu plików (str.222)

Mocowanie obiektywu

Zamocuj odpowiedni obiektyw do korpusu aparatu.

Kiedy z aparatem **K-5** używany jest jeden z następujących obiektywów, dostępne są wszystkie tryby ekspozycji aparatu.

- (a) Obiektywy DA, DA L, D FA, FA J
- (b) Obiektywy z pozycją przysłony **A** (Auto), używane w pozycji **A**



Wyłącz aparat przed zamontowaniem lub zdjęciem obiektywu, aby uniknąć przypadkowego poruszenia obiektywu.



- Kiedy obiektywy przedstawione w punkcie (b) są używane w pozycji innej niż **A**, niektóre funkcje będą ograniczone. Patrz „Uwagi dotyczące pozycji [27. Użycie pierścienia przys.]” (str. 368).
- W przypadku domyślnych ustawień fabrycznych aparat nie będzie działać z obiektywami i akcesoriami innymi niż wymienione powyżej. Ustaw pozycję [27. Użycie pierścienia przys.] w menu [**C** Ustaw. niestand. 4] na [Dozwolone] w celu ich użycia. (str. 368)

1 Upewnij się, że aparat jest wyłączony.

2 Usuń pokrywę gniazda bagnetowego z korpusu (1) i pokrywę bagnetu obiektywu (2).

Aby zabezpieczyć przed uszkodzeniem miejsce mocowania obiektywu, stawiaj go mocowaniem do góry.

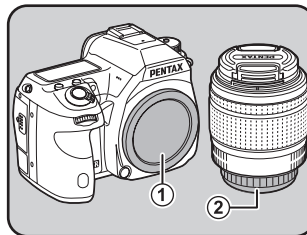

3 Dopasuj wskaźnik ustawienia obiektywu (czerwone kropki 3) na aparacie i obiektywie, a następnie przekręcaj obiektyw zgodnie z ruchem wskazówek zegara aż do kliknięcia.

Po zamocowaniu przekręć obiektyw w kierunku przeciwnym do ruchu wskazówek zegara, aby go zablokować.

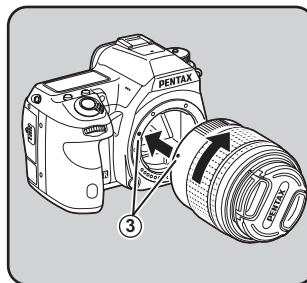

4 Zdejmij czołową pokrywkę obiektywu poprzez naciśnięcie oznaczonych miejsc.

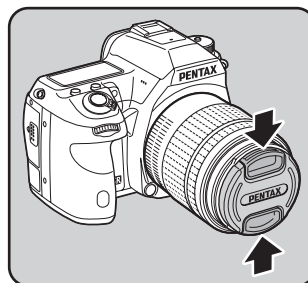

Aby zdjąć obiektyw, naciśnij przycisk zwolnienia blokady obiektywu (4) i przekręć obiektyw w kierunku przeciwnym do ruchu wskazówek zegara.

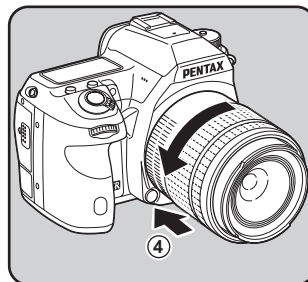

- Nie ponosimy odpowiedzialności za wypadki, szkody i nieprawidłowe działanie wynikające z używania obiektywów innych producentów.
- Korpus aparatu i mocowanie obiektywu posiadają styki informacyjne i końcówkę napędu automatyki ostrości. Kurz, zanieczyszczenia lub korozja mogą spowodować nieprawidłowe działanie układów elektronicznych. W razie potrzeby przeczyszczyć styki miękką, suchą szmatką.



Pokrywa gniazda bagietkowego (1) chroni przed zarysowaniami i zapobiega dostawaniu się kurzu. Pokrywa „Body Mount Cap K” jest sprzedawana oddzielnie i posiada funkcję blokady.

Regulacja dioptrii w celowniku

Dopasuj dioptrie w celowniku do swojego wzroku.

Jeśli obraz w celowniku nie jest ostry, przesunąć dźwignię regulacji dioptrii w lewo lub w prawo.

Dioptrie można regulować w zakresie około $-2,5$ do $+1,5 \text{ m}^{-1}$.

2

Przygotowanie

1 Spójrz przez celownik i przesunąć aparat na dobrze oświetlone tło. Przesuwaj dźwignię regulacji dioptrii w lewo lub w prawo.

Przesuwaj dźwignię aż do momentu, kiedy ramka automatyki ostrości w celowniku stanie się ostra.

Skieruj aparat na białą ścianę lub inną jasną i jednolitą powierzchnię.

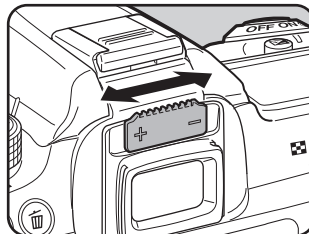

Ramka automatyki ostrości



- Osłona oka FR jest mocowana do celownika, kiedy aparat opuszcza fabrykę. Regulacja dioptrii jest możliwa, kiedy osłona oka FR jest zamocowana. Będzie to jednak łatwiejsze po zdjęciu osłony.
- Aby zdjąć osłonę oka FR, pociągnij ją w kierunku wskazywanym przez strzałkę. Aby zamocować osłonę oka FR, wyrównaj ją z rowkiem celownika i wciśnij na miejsce.
- Jeśli obraz w celowniku nie jest ostry nawet po ustawieniu dźwigni regulacji dioptrii, użyj opcjonalnego adaptera korekcji dioptrii M. Wymaga to jednak zdjęcia osłony oka FR. (str. 378)

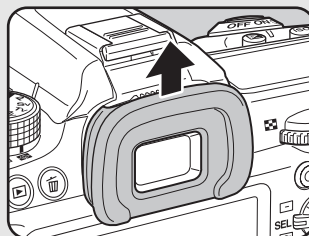

Włączanie i wyłączanie aparatu

71

1 Ustaw wyłącznik główny w pozycji [ON].

Aparat włącza się.

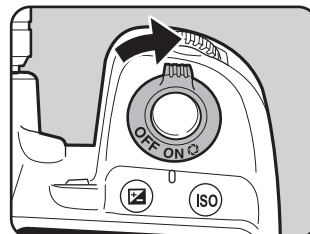

Ustaw wyłącznik główny w pozycji [OFF], aby wyłączyć aparat.



2

Przygotowanie



- Zawsze wyłączaj aparat, jeśli nie jest używany.
- Aparat wyłączy się automatycznie, kiedy w ciągu określonego czasu nie zostanie wykonana żadna operacja. Aby ponownie aktywować aparat, włącz go ponownie lub wykonaj jedną z następujących czynności.
 - Naciśnij spust migawki do połowy.
 - Naciśnij przycisk , **MENU** lub **INFO**.
- Domyślnie aparat wyłącza się automatycznie po upływie 1 minuty braku aktywności. Możesz zmienić to ustawienie za pomocą pozycji [Automat. wyłącz.] w menu [ Ustawienia 3]. (str. 332)

Ustawienia początkowe

Po pierwszym włączeniu aparatu na monitorze pojawia się ekran [Language/ 言語]. Postępuj zgodnie z poniższą procedurą, aby ustawić język interfejsu oraz bieżącą datę i czas. Po dokonaniu tych ustawień nie będzie trzeba ich zmieniać przy kolejnym włączeniu aparatu.

Jeżeli po włączeniu aparatu wyświetlony zostaje ekran [Ustawienie daty], należy postępować zgodnie z procedurą „Ustawianie daty i czasu“ (str. 76), aby ustawić bieżącą datę i czas.

2

Przygotowanie



Ustawianie języka interfejsu

Możesz wybrać język, w jakim będą wyświetlane menu, komunikaty o błędach itd. Dostępne języki: angielski, francuski, niemiecki, hiszpański, portugalski, włoski, niderlandzki, duński, szwedzki, fiński, polski, czeski, węgierski, turecki, grecki, rosyjski, koreański, chiński (tradycyjny i uproszczony) i japoński.

1 Użyj przycisku sterowania (▲▼◀▶), aby wybrać żądany język.



2 Naciśnij przycisk OK.

Ekran [Ustawienie początkowe] zostaje wyświetlony w wybranym języku.

Naciśnij dwukrotnie przycisk sterowania (▼) i przejdź do kroku 10 na str. 74, jeśli nie jest konieczna zmiana ustawienia (Miasto czasu lok.).

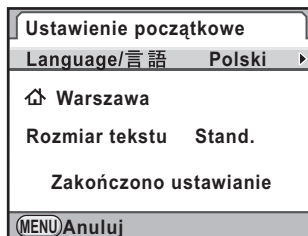

3 Naciśnij przycisk sterowania (▼).

Kursor przesuwa się do (↑).

4 Naciśnij przycisk sterowania (▶).

Ekran [(↑) Miasto czasu lok.] zostaje wyświetlony.

5 Użyj przycisku sterowania (◀▶), aby wybrać miasto.



6 Naciśnij przycisk sterowania (▼).

Kursor przesuwa się na [Czas letni] (DST).

7 Użyj przycisku sterowania (◀▶) aby przełączyć się między i .

8 Naciśnij przycisk OK.

Aparat powraca do wyświetlania ekranu [Ustawienie początkowe].

9 Naciśnij przycisk sterowania (▼).

Kursor przesuwa się do [Rozmiar tekstu].

10 Naciśnij przycisk sterowania (▶) i użyj przycisku sterowania (▲▼), aby wybrać [Stand.] lub [Duży].

Wybranie ustawienia [Duży] powoduje zwiększenie rozmiaru tekstu wybranych pozycji menu.

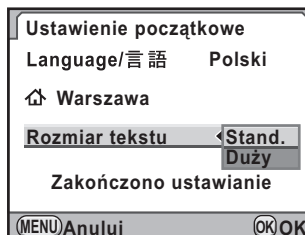

11 Naciśnij przycisk OK.

12 Naciśnij przycisk sterowania (▼), aby wybrać [Zakończono ustawianie].

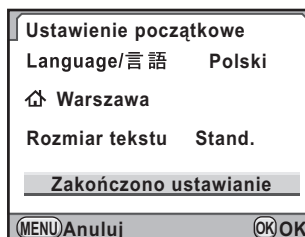

13 Naciśnij przycisk OK.

Ekran [Ustawienie daty] zostaje wyświetlony.



W niniejszej instrukcji ekrany są przedstawiane z opcją [Rozmiar tekstu] ustawioną na [Stand.].

Jeśli ustawiono nieodpowiedni język

Jeśli przypadkowo wybierzesz niewłaściwy język na ekranie [Language/言語] i przejdiesz do ekranu [Ustawienie daty], wykonaj poniższą operację, aby ustawić żądany język.

Jeśli przełączono aparat do trybu robienia zdjęć (i aparat jest gotowy do zrobienia zdjęcia), wykonaj następujące operacje od kroku 2, aby ustawić żądany język.

1 Naciśnij przycisk sterowania MENU jeden raz, aby wyświetlić podpowiedzi na monitorze.

Ekran po prawej stronie przedstawia przykładowe podpowiedzi. Wyświetlany ekran różni się w zależności od wybranego języka.

Podpowiedzi są wyświetlane na monitorze przez 3 sekundy.

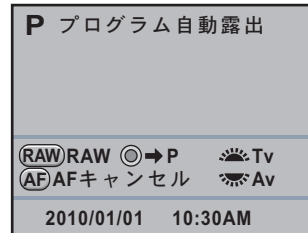

2 Naciśnij przycisk MENU jeden raz.

[1] zostaje wyświetlone na górnej zakładce.

3 Naciśnij przycisk sterowania (▶) sześć razy.

[1] zostaje wyświetlone na górnej zakładce.

4 Naciśnij przycisk sterowania (▼), aby wybrać [Language/言語].

5 Naciśnij przycisk sterowania (▶).

Ekran [Language/言語] zostaje wyświetlony.

6 Użyj przycisku sterowania (▲▼◀▶), aby wybrać żądany język, a następnie naciśnij przycisk OK.

Menu [Ustawienia 1] zostaje wyświetlone w wybranym języku. Poniższe strony przedstawiają sposób ustawienia miasta czasu lokalnego [Miasto czasu lok.] oraz bieżącej daty i czasu.

- Aby zmienić miasto czasu lokalnego: „Ustawienie czasu na świecie“ (str. 315)
- Aby zmienić datę i czas: „Zmiana wyświetlania daty i czasu“ (str. 315)



- Jeśli nie określono miasta czasu lokalnego ani ustawień daty i czasu, ekran [Ustawienie początkowe] lub [Ustawienie daty] zostanie wyświetlony po ponownym włączeniu aparatu.
- Jeśli nie nastąpiło przejście do ekranu [Ustawienie daty], można ponownie wybrać język przy użyciu przycisku sterowania (▶) na ekranie [Language/言語].

Ustawianie daty i czasu

Ustawienie aktualnej daty i czasu oraz formatu wyświetlania.

1 Naciśnij przycisk sterowania (▶).

Ramka przesuwa się na [dd/mm/rr].

2 Użyj przycisku sterowania (▲▼), aby wybrać format daty.

Wybierz [mm/dd/rr], [dd/mm/rr] lub [rr/mm/dd].

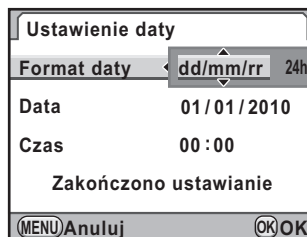

3 Naciśnij przycisk sterowania (▶).

Ramka przesuwa się na [24h].

4 Użyj przycisku sterowania (▲▼), aby wybrać ustawienie 24h (format 24-godzinny) lub 12h (format 12-godzinny).



5 Naciśnij przycisk sterowania (▶).

Ramka powraca do [Format daty].

6 Naciśnij przycisk sterowania (▼).

Ramka przesuwa się na [Data].

7 Naciśnij przycisk sterowania (▶).

Ramka przesuwa się na miesiąc.

8 Użyj przycisku sterowania (▲▼), aby ustawić miesiąc.

W ten sam sposób możesz ustawić dzień i rok.

Ustaw teraz czas.

Jeżeli w kroku 4 wybrano pozycję [12h], ustawienie am lub pm aparatu przełącza się w zależności od bieżącej godziny.

Ustawienie daty		
Format daty	dd/mm/rr	24h
Data	01 / 01 / 2010	
Czas	00 : 00	
Zakończono ustawianie		
MENU Anuluj		OK OK

9 Naciśnij przycisk sterowania (▼), aby wybrać [Zakończono ustawianie].

Ustawienie daty		
Format daty	dd/mm/rr	24h
Data	09 / 09 / 2010	
Czas	00 : 00	
Zakończono ustawianie		
MENU Anuluj		OK OK

10 Naciśnij przycisk OK.

Aparat powraca do ekranu stanu i jest gotowy do zrobienia zdjęcia. Jeśli data i czas zostaną ustawione za pomocą menu, nastąpi powrót do menu [ Ustawienia 1]. W takim przypadku naciśnij ponownie przycisk **MENU**.



Naciśnięcie przycisku **MENU** podczas ustawiania daty i czasu spowoduje anulowanie ustawień określonych do tej pory i przełączenie aparatu w tryb robienia zdjęć. Jeśli po dokonaniu ustawień początkowych aparat zostanie wyłączony przed ustawieniem daty i czasu, ekran [Ustawienie daty] pojawi się jako pierwszy po kolejnym włączeniu aparatu. W takim przypadku można również ustawić datę i czas za pomocą menu w późniejszym momencie. (str. 315)



- Jeśli w kroku 10 naciśniesz przycisk **OK**, zegar aparatu zresetuje się i ustawi na 0 sekund. Aby ustawić dokładny czas, naciśnij przycisk **OK**, kiedy sygnał czasu (w telewizji, radio itp.) osiągnie 0 sekund.
- Za pomocą menu można zmienić język oraz ustawienia daty i czasu. (str. 315, str. 319)

3 Podstawowe operacje

Ten rozdział opisuje podstawowe operacje dostępne w trybie robienia zdjęć po ustawieniu pokrętki trybów w pozycji trybu zielonego (automatyczna ekspozycja zgodnie z linią programu **AUTO**).

Więcej informacji na temat zaawansowanych funkcji i ustawień służących do robienia zdjęć można znaleźć w rozdziale 4 i dalszych.

Podstawowe funkcje robienia zdjęć	80
Używanie obiektywu zoom	86
Użycie wbudowanej lampy błyskowej	87
Odtwarzanie zdjęć	94

Podstawowe funkcje robienia zdjęć

Trzymanie aparatu

Sposób trzymania aparatu odgrywa bardzo dużą rolę w czasie robienia zdjęć.

- Trzymaj mocno aparat dwoma rękami, przytrzymując łokcie blisko ciała.
- W czasie robienia zdjęcia naciskaj delikatnie spust migawki.

3

Podstawowe operacje

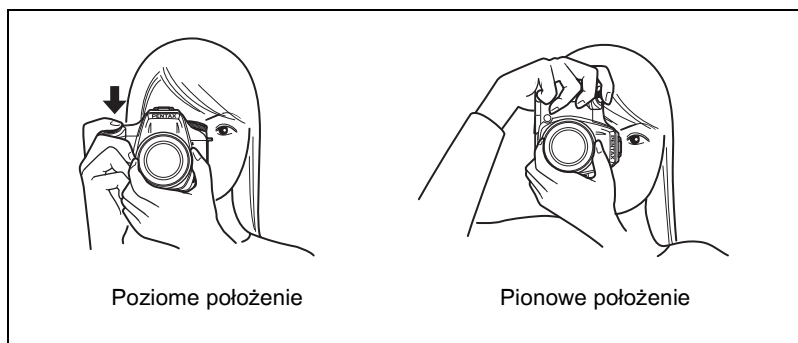

Poziome położenie

Pionowe położenie



- Aby zmniejszyć drgania aparatu, oprzyj ciało lub aparat o solidną podporę - stół, drzewo lub ścianę.
- Mimo indywidualnego podejścia różnych fotografów, ogólnie przyjmuje się dla zdjęć „z ręki” najdłuższy możliwy czas migawki odpowiadający wartości $1/(długość\ ogniskowej \times 1,5)$. Na przykład $1/75$ sekundy przy ogniskowej obiektywu 50mm i $1/150$ sekundy przy 100 mm. Przy dłuższych czasach naświetlania należy korzystać ze statywu lub funkcji redukcji drgań (str. 154).
- Przy korzystaniu z teleobiektywów zaleca się stosowanie statywów o wadze większej niż łączna waga aparatu i obiektywu, aby zapobiec drganiom aparatu.
- Funkcji redukcji drgań nie należy używać, jeśli aparat jest ustawiony na statywie. (str. 154)

Wybór optymalnych ustawień przez aparat

Aparat **K-5** udostępnia różne tryby ekspozycji, ustawiania ostrości i rejestracji, tak aby umożliwić fotografowanie zgodnie z intencjami fotografa. W tej sekcji przedstawiono prosty sposób robienia zdjęć poprzez naciśnięcie spustu migawki.

1 Ustaw pokrętkę trybów w pozycji **■**.

Przekręć pokrętkę trybów, naciskając przycisk blokady pokrętki trybów.

Tryb ekspozycji zmienia się na **■** (Zielony). W trybie **■** właściwe ustawienia ekspozycji są określone przez aparat, a czas migawki i przysłona są ustawiane automatycznie.

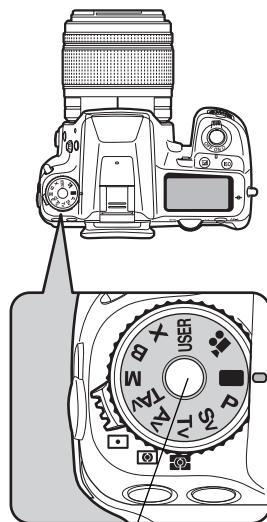

Przycisk blokady pokrętki trybów

2 Ustaw dźwignię trybu ostrości w pozycji **A.F.S.**

Tryb ostrości zmienia się na **A.F.S.** (automatyka ostrości/pojedynczy). Naciśnięcie spustu migawki do połowy w trybie **A.F.S.** powoduje automatyczne ustawienie ostrości przez aparat. (str. 137)

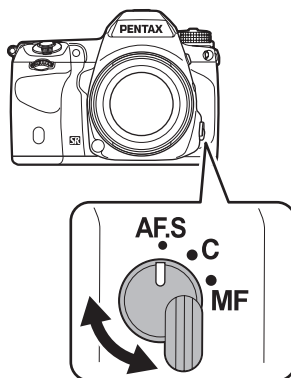



3 Patrz w celownik, aby zobaczyć obiekt.

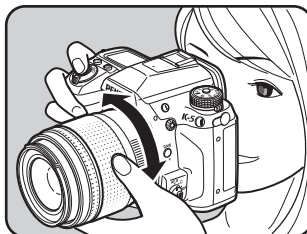



Do zmiany wielkości obiektu w celowniku można użyć obiektywu zoom. (str. 86)



4 Umieść obiekt w ramce ostrości i naciśnij spust migawki do połowy.

Automatyka ostrości rozpoczyna działanie. Wskaźnik ostrości  pojawia się w celowniku po ustawieniu ostrości obiektu.

Dodatkowe światło automatyki ostrości włącza się w ciemnym miejscu lub przy oświetleniu z tyłu, ale lampa błyskowa nie podnosi się automatycznie. Jeśli wymagane jest użycie błysku, symbol stanu lampy błyskowej  miga w celowniku. Naciśnij przycisk , aby podnieść lampę błyskową.

-  Użycie spustu migawki (str.84)
-  Obiekty trudne dla automatyki ostrości (str. 85)
-  Użycie wbudowanej lampy błyskowej (str.87)
-  Wybieranie pola ostrości (punkt automatyki ostrości) (str.143)



Stan lampy błyskowej Wskaźnik ostrości

5 Naciśnij spust migawki do końca.

Zdjęcie zostaje zrobione. Ta czynność jest nazywana „zwolnieniem migawki“.



6 Sprawdź zrobione zdjęcie na monitorze.

Zdjęcie jest wyświetlane na monitorze przez jedną sekundę od momentu zrobienia (natychmiastowy podgląd).

- ☞ Ustawianie wyświetlania natychmiastowego podglądu (str.322)

W czasie natychmiastowego podglądu możesz powiększyć zdjęcie za pomocą tylnego e-pokrętkła (☞). (str. 258)

W czasie natychmiastowego podglądu możesz skasować zdjęcie, naciskając przycisk ☞.

- ☞ Kasowanie zdjęć (str.95)

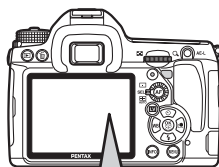

- Patrz str. 117, aby uzyskać szczegółowe informacje na temat użycia trybu **■** (Zielony)
- Aparat można ustawić w taki sposób, aby naciśnięcie przycisku **AF** powodowało automatyczne ustawienie ostrości, podobnie jak naciśnięcie spustu migawki do połowy. (str. 139)
- Można wyświetlić podgląd optyczny i sprawdzić kompozycję, ekspozycję i ostrość przed zrobieniem zdjęcia. (str. 150)

Użycie spustu migawki

Spust migawki posiada dwie pozycje działania.

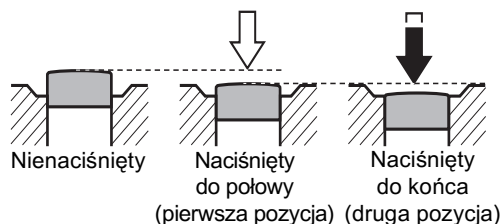

Naciśnięcie do połowy (pierwsza pozycja) powoduje wyświetlenie wskazań w celowniku oraz zadziałanie automatyki ostrości.

Naciśnięcie spustu do końca (druga pozycja) powoduje zrobienie zdjęcia.



- W czasie robienia zdjęcia naciskaj delikatnie spust migawki, aby zapobiec drganiu aparatu.
- Przećwicz naciskanie spustu migawki do połowy/do końca, aby zapamiętać położenie pierwszej i drugiej pozycji.
- Wskaźniki w celowniku są wyświetlane, kiedy spust migawki jest naciśnięty do połowy. Wskaźniki pozostają na monitorze przez około 10 sekund (ustawienie domyślne), kiedy zegar pomiaru ekspozycji jest włączony, nawet po zwolnieniu spustu migawki. (str. 41, str. 132)

Obiekty trudne dla automatyki ostrości

Mechanizm automatyki ostrości nie jest perfekcyjny. Ustawienie ostrości może być trudne podczas robienia zdjęć w następujących warunkach. Odnosi się to również do sytuacji, gdy ostrość jest ustawiana ręcznie za pomocą wskaźnika ostrości  w celowniku.

- (a) W polu ostrości znajduje się obiekt o bardzo małym kontraście, taki jak biała ściana
- (b) W polu ostrości znajduje się obiekt, który nie odbija dobrze światła
- (c) Szybko poruszające się obiekty
- (d) Odbijające się światło lub bardzo silne oświetlenie z tyłu (jasne tło)
- (e) Występowanie powtarzających się poziomych lub pionowych linii w polu ostrości
- (f) Liczne przedmioty w tle i na pierwszym planie w polu ostrości

Jeśli ostrość obiektu nie może zostać ustawiona automatycznie, należy ustawić dźwignię trybu automatyki ostrości na **MF** i użyć ręcznego trybu ustawiania ostrości do ustawienia ostrości na matówce w celowniku. (str. 148)



Obiekt może nie być ostry, nawet gdy wyświetlany jest symbol , jeśli występują powyższe warunki (e) i (f).

Używanie obiektywu zoom

Za pomocą obiektywu typu zoom można powiększać obiekt (telefoto) lub fotografować większy obszar (szeroki kąt). Ustaw żadaną wielkość obiektu i zrób zdjęcie.

1 Przekręć pierścień zoom w prawą lub lewą stronę.

Przekręć pierścień zoom w kierunku zgodnym z ruchem wskazówek zegara, aby zrobić zdjęcie tele, lub w przeciwnym kierunku, aby uzyskać szeroki kąt.

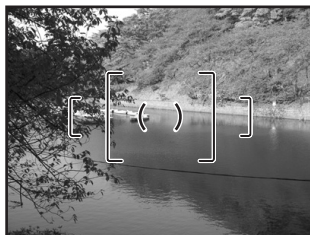
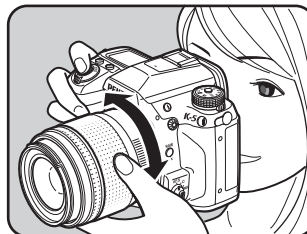

Szeroki kąt

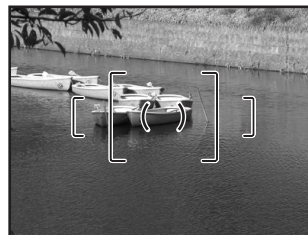

Telefoto



- Im mniejsza wyświetlana długość ogniskowej, tym szerszy jest kąt. Odwrotnie, im większa wartość, tym większe jest powiększenie.
- Funkcja Power Zoom (Auto Zoom) jest dostępna, jeśli z tym aparatem używany jest obiektyw FA zgodny z tą funkcją. (str. 366)

Użycie wbudowanej lampy błyskowej

87

Wykonaj poniższą procedurę, aby robić zdjęcia w słabych warunkach oświetleniowych lub gdy obiekt jest podświetlony od tyłu i chcesz użyć wbudowanej lampy błyskowej.

Optymalny zasięg dla wbudowanej lampy błyskowej wynosi od 0,7 do 5 m od obiektu. Jeśli odległość do obiektu jest mniejsza niż 0,7 m, użycie lampy błyskowej uniemożliwi prawidłowe ustawienie ekspozycji i spowoduje wystąpienie winietowania (przyciemnienie rogów zdjęcia w wyniku braku światła). Ta wartość graniczna może się lekko zmieniać w zależności od używanego obiektywu i ustawionej czułości. (str. 203)

Zgodność wbudowanej lampy błyskowej i obiektywu

Winietowanie może wystąpić w przypadku niektórych obiektywów i warunków ekspozycji. Zalecamy wykonanie zdjęcia próbnego, aby sprawdzić zgodność.

☞ Zgodność obiektywów z wbudowaną lampą błyskową (str.205)



- W czasie używania wbudowanej lampy błyskowej należy zdjąć osłonę obiektywu przed zrobieniem zdjęcia.
- Wbudowana lampa błyskowa wykonuje pełny błysk, jeśli używany jest obiektyw bez funkcji ustawiania pierścienia w pozycji **A** (Auto).



Szczegółowe informacje na temat wbudowanej lampy błyskowej i instrukcje dotyczące robienia zdjęć z użyciem zewnętrznej lampy błyskowej znajdują się na „Użycie lampy błyskowej“ (str. 199).

Ustawianie trybu błysku

Tryb błysku	Funkcja
 Błysk automatyczny	Błysk jest wykonywany automatycznie w ciemnych miejscach lub przy oświetleniu z tyłu.
 Błysk autom.+red. czerw. oczu	Lampa błyskowa wykonuje blysk wstępny w celu redukcji efektu czerwonych oczu przed wykonaniem błysku automatycznego.
 Błysk włączony	Lampa błyska za każdym razem.
 Błysk wł.+red. czerw. oczu	Lampa błyskowa wykonuje blysk wstępny w celu redukcji efektu czerwonych oczu przed wykonaniem błysku głównego.
 Synch. z długimi czasami naśw	Powoduje ustawienie długiego czasu migawki w zależności od jasności. Tego trybu należy używać na przykład podczas robienia portretu z zachodem słońca w tle, tak aby uchwycić odpowiednio zarówno fotografowaną osobę, jak i tło.
 Synch. z długimi czasami naśw+red. czerw. oczu	Lampa błyskowa wykonuje blysk wstępny w celu redukcji efektu czerwonych oczu przed wykonaniem błysku głównego w przypadku synchronizacji z długimi czasami migawki.
 Synch. na kurtynę tylną	Błysk jest wykonywany tuż przed zamknięciem kurtyny migawki. Umożliwia fotografowanie poruszających się obiektów z efektem pozostawianej smugi (str. 202).
 Tryb bezprzewodowy	Dedykowaną zewnętrzną lampę błyskową (AF540FGZ lub AF360FGZ) można zsynchronizować bez użycia wężyka synchronicznego. (str. 209)

Tryby błysku, które można wybrać, różnią się w zależności od trybu ekspozycji.

Tryb ekspozycji	Dostępny tryb błysku	Ograniczenia
		Brak kompensacji błysku
P/Av/Sv		-
Tv/TAv/M/B		-
X		-
USER	Zgodnie z zapisanymi ustawieniami	

1 Naciśnij przycisk sterowania (▼) w trybie robienia zdjęć.

Ekran [Tryb błysku] zostaje wyświetlony. Zostają wyświetlone tryby błysku, które można wybrać dla ustawionego trybu ekspozycji.

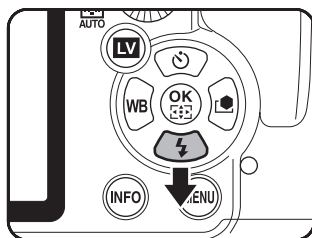

2 Użyj przycisku sterowania (◀▶), aby wybrać tryb błysku.

W trybie innym niż (Zielony) przekręć tylne e-pokrętko (☀️), aby wykonać kompensację ekspozycji błysku. (str. 92)



3 Naciśnij przycisk OK.

Aparat jest gotowy do robienia zdjęć.

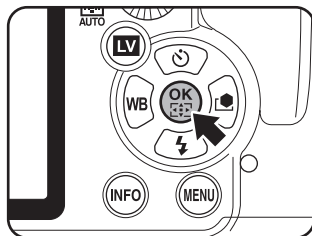

Użycie wbudowanej lampy błyskowej

1 Naciśnij przycisk .

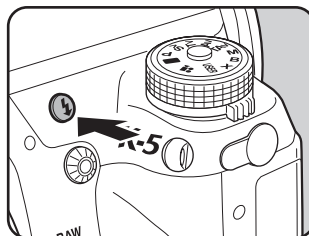

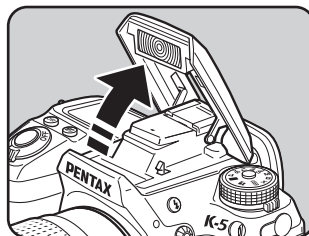

Wbudowana lampa błyskowa podnosi się i zaczyna się ładować. Po naładowaniu lampy błyskowej symbol  zostaje wyświetlony w celowniku i na wyświetlaczu LCD (str. 41, str. 44)



2 Naciśnij spust migawki do końca.

Zdjęcie zostaje zrobione.

W przypadku gdy pokrętko trybów ustawiono w pozycji , błysk nie jest wykonywany, gdy warunki oświetleniowe nie wymagają użycia błysku, nawet jeśli lampa błyskowa została podniesiona.

Tryb [Błysk włączony] jest używany, jeśli lampa błyskowa została podniesiona, a pokrętko trybów ustawiono w pozycji innej niż .

3 Naciśnij w miejscu oznaczonym na rysunku, aby zamknąć wbudowaną lampę błyskową.

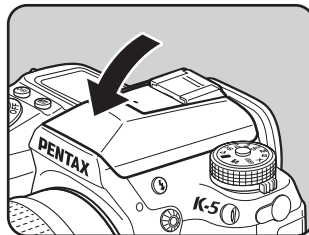

Użycie błysku z redukcją efektu czerwonych oczu





Robienie zdjęć z użyciem lampy błyskowej w ciemnym otoczeniu powoduje czerwone zabarwienie oczu na zdjęciu. To zjawisko, nazywane „efektem czerwonych oczu“, jest spowodowane odbiciem elektronicznej lampy błyskowej w siatkówce oka. Dzieje się tak, gdyż źrenice rozszerzają się w ciemnym otoczeniu.

Nie jest możliwe całkowite wyeliminowanie tego zjawiska, ale zastosowanie się do następujących zaleceń pozwoli go uniknąć.

- Rozjaśnij otoczenie podczas robienia zdjęć.
- Ustaw szeroki kąt i fotografuj z bliższej odległości, jeśli używany jest obiektyw typu zoom.
- Użyj lampy błyskowej z funkcją redukcji efektu czerwonych oczu.
- Jeżeli używana jest zewnętrzna lampa błyskowa, należy ją maksymalnie odsunąć od aparatu.

Funkcja redukcji efektu czerwonych oczu w tym aparacie pozwala uniknąć tego zjawiska poprzez dwukrotne wykonanie błysku.

Po włączeniu tej funkcji błysk wstępny jest wykonywany tuż przed zwolnieniem spustu migawki, co powoduje zwężenie źrenic. Błysk główny jest wykonywany, kiedy źrenice są ciągle zwężone, redukując w ten sposób efekt czerwonych oczu.

Aby użyć funkcji redukcji efektu czerwonych oczu, wybierz   w trybie  bądź  lub  w innych trybach.

Robienie zdjęć z błyskiem dziennym

Użycie lampy błyskowej w warunkach dziennych pozwoli wyeliminować cienie, jeśli twarz fotografowanej osoby jest ukryta w cieniu. Użycie lampy błyskowej w ten sposób jest nazywane robieniem zdjęć z błyskiem dziennym. W tym trybie używany jest tryb [Błysk włączony].

● Robienie zdjęć (w trybie P)

- 1 Podnieś ręcznie wbudowaną lampę błyskową i upewnij się, że tryb błysku jest ustawiony na .
- 2 Upewnij się, że lampa jest naładowana.
- 3 Zrób zdjęcie.



Bez błysku dziennego



Z błyskiem dziennym



Zbyt jasne tło może to prowadzić do prześwietlenia zdjęcia.

Kompensacja ustawień błysku

Ustawienie lampy błyskowej można zmienić w zakresie od -2,0 do +1,0. Poniżej przedstawiono wartości kompensacji błysku dla kroków 1/3 EV i 1/2 EV.

Krok	Wartość kompensacji błysku
1/3 EV	-2,0, -1,7, -1,3, -1,0, -0,7, -0,3, 0,0, +0,3, +0,7, +1,0
1/2 EV	-2,0, -1,5, -1,0, -0,5, 0,0, +0,5, +1,0



Ustaw kroki w pozycji [1. Krok ustaw. ekspozycji] (str. 134) w menu [C Ustaw. niestand. 1].

1 Przekręć tylne e-pokrętkę () na ekranie [Tryb błysku].

Wartość kompensacji błysku zostaje wyświetlona.

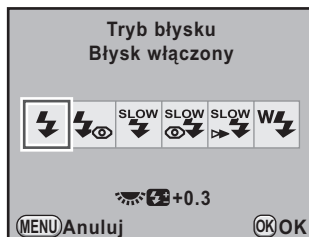
Naciśnij przycisk , aby zresetować wartość kompensacji błysku na 0,0.



- W trybie  (Zielony) nie można kompensować ustawień błysku.
- Symbol  jest wyświetlany w celowniku i na wyświetlaczu LCD podczas kompensacji ekspozycji błysku. (str. 41, str. 44)
- Kiedy poziom błysku przekracza maksimum, kompensacja nie zostanie zastosowana, nawet jeśli wartość kompensacji ustawiono w kierunku dodatnim (+).
- Kompensacja w kierunku ujemnym (-) może nie mieć wpływu na zdjęcie, jeśli obiekt znajduje się zbyt blisko, przysłona ma zbyt niską wartość lub czułość jest zbyt wysoka.
- Kompensacja błysku dotyczy także zewnętrznych lamp błyskowych, które obsługują tryb automatyki błysku P-TTL.

Robienie zdjęć podczas ładowania lampy

Możesz ustawić aparat w taki sposób, aby robić zdjęcia, kiedy lampa błyskowa ciągle się ładuje.

Ustaw pozycję [20. Zwolnienie podczas ład.] na [Wł.] w menu [C Ustaw. niestand. 3] (str. 103). Domyślnie nie jest możliwe robienie zdjęć, kiedy wbudowana lampa błyskowa ładuje się.

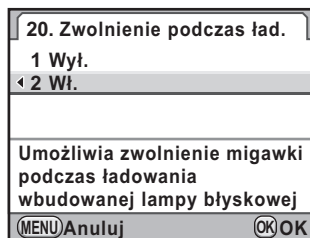

Odtwarzanie zdjęć

Odtwarzanie zdjęć

Zdjęcia zrobione aparatem można wyświetlać.



Do odtwarzania zdjęć na komputerze służy dołączone oprogramowanie „PENTAX Digital Camera Utility 4”. Szczegółowe instrukcje na temat tego oprogramowania zawiera „Użycie dostarczonego oprogramowania” (str. 348).

3

Podstawowe operacje

1 Naciśnij przycisk .

Aparat przejdzie do trybu odtwarzania, a na monitorze zostanie wyświetlone ostatnio zrobione zdjęcie (zdjęcie o najwyższym numerze pliku).

W przypadku filmów na monitorze wyświetlana jest tylko pierwsza klatka.

Naciśnij przycisk **INFO** podczas odtwarzania, aby przełączyć informacje dotyczące ekspozycji dla wyświetlanego zdjęcia.

Patrz str. 34, aby uzyskać szczegółowe informacje o wyświetlanych informacjach.

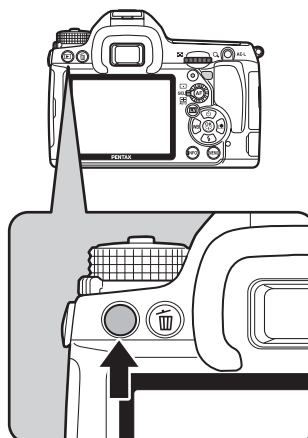

2 Naciśnij przycisk sterowania (.

◀ : Wyświetla poprzednie zdjęcie.

▶ : Wyświetla następne zdjęcie.

Następne lub poprzednie zdjęcie możesz także wyświetlić, przekręcając przednie e-pokrętko (.

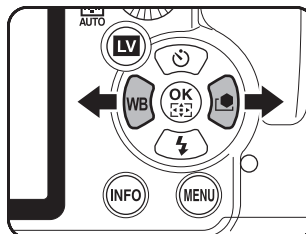



- Patrz „Funkcje odtwarzania” (str. 253), aby uzyskać szczegółowe informacje na temat funkcji w trybie odtwarzania.
- Jeśli ostatnie zdjęcie zostało zrobione w formacie JPEG, a jego dane pozostają w buforze pamięci, można zapisać to zdjęcie w formacie RAW, naciskając przycisk **AE-L** podczas odtwarzania.
Jeśli zdjęcie zostało zrobione przy użyciu jednego z poniższych ustawień, zostaje zapisane odpowiednie zdjęcie RAW.

- Wielokrotna ekspozycja	Zdjęcie RAW z wielokrotną ekspozycją
- Rozszerzony bracketing	Zdjęcie RAW ze standardowymi ustawieniami
- Filtr cyfrowy	Zdjęcie RAW bez efektu filtru
- Zdjęcia HDR	Zdjęcie RAW ze standardową ekspozycją
- Krosowanie	Zdjęcie RAW bez krosowania

Kasowanie zdjęć

Zdjęcia można kasować pojedynczo.



- Skasowanych zdjęć nie można przywrócić.
- Zabezpieczone zdjęcia nie mogą być skasowane. (str. 279)

1 Naciśnij przycisk i użyj przycisku sterowania (), aby wybrać zdjęcie do skasowania.

2 Naciśnij przycisk .

Ekran potwierdzenia kasowania zostaje swyświetlony.

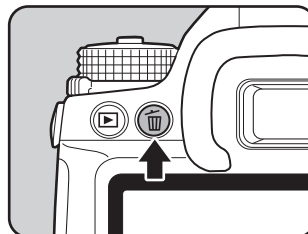

3 Użyj przycisku sterowania (▲▼), aby wybrać [Usuń].

Wybierz format pliku do skasowania w przypadku zdjęć zapisanych w formacie RAW+.



Usuń zdjęcia JPEG	Kasuje tylko zdjęcie JPEG.
Usuń zdjęcia RAW	Kasuje tylko zdjęcie RAW.
Usuń zdjęcia RAW+JPEG	Kasuje zdjęcia w obu formatach plików.

4 Naciśnij przycisk OK.

Zdjęcie zostaje skasowane.



Informacje na temat kasowania wielu zdjęć jednocześnie zawiera sekcja „Kasowanie wielu zdjęć” (str. 274).

4 Funkcje fotografowania

Ten rozdział przedstawia różne podstawowe i zaawansowane funkcje robienia zdjęć, jakie są zapewniane przez aparat **K-5**.

Obsługa funkcji robienia zdjęć	98
Ustawienie ekspozycji	105
Ustawianie ostrości	137
Sprawdzanie kompozycji, ekspozycji i ostrości przed zrobieniem zdjęcia (podgląd)	150
Użycie funkcji redukcji drgań do zapobiegania drganiom aparatu	154
Robienie zdjęć seryjnych	166
Robienie zdjęć z dostosowaniem innych ustawień (autobracketing)	172
Robienie zdjęć przy użyciu filtrów cyfrowych	178
Robienie zdjęć z podglądem na żywo	181
Nagrywanie filmów	188

Obsługa funkcji robienia zdjęć

Ustawienia związane z robieniem zdjęć można zmieniać za pomocą przycisków bezpośrednich, panelu sterowania, menu [Tryb rejestracji] lub menu [C Ustaw. niestand.].



Szczegóły na temat sposobu użycia menu zawiera sekcja „Użycie menu“ (str. 49).

Przyciski bezpośrednie do ustawiania pozycji

4

Funkcje fotografowania

Naciśnij przycisk sterowania (▲▼◀▶) w trybie robienia zdjęć, aby ustawić następujące pozycje.

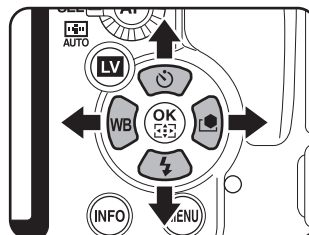

Przycisk	Pozycja	Funkcja	Strona
▲	Tryb rejestracji	Ustawia tryb zdjęć seryjnych, samowyzwalacza, pilot zdalnego sterowania, bracketingu ekspozycji lub zdjęć z blokadą lustra.	str. 166 str. 158 str. 161 str. 172 str. 164
▼	Tryb błysku	Ustawia tryb błysku.	str. 88
◀	Balans bieli	Umożliwia dopasowanie balansu kolorów do typu źródła światła oświetlającego obiekt.	str. 225
▶	Zdjęcie niestand.	Ustawia odcień obrazu, taki jak kolor i kontrast, przed zrobieniem zdjęcia.	str. 241

R Pozycje ustawień w menu Tryb nagryw.

Następujące ustawienia można określić w menu [📷 Tryb rejestracji 1-5].
Naciśnij przycisk (**MENU**) w trybie robienia zdjęć, aby wyświetlić menu [📷 Tryb rejestracji 1].

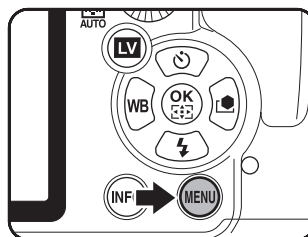

Menu	Pozycja	Funkcja	Strona
📷1	Tryb USER *1	Określa ustawienia dla trybu USER .	str. 249
	Tryb ekspozycji *1	Ustawia tryb ekspozycji po ustawieniu pokrętki trybów w pozycji USER .	str. 249
	Format plików *2	Ustawia format pliku.	str. 222
	Rozdzielczość JPEG *2	Ustawia rozmiar zdjęć zapisywanych w formacie JPEG.	str. 220
	Jakość plików JPEG *2	Ustawia jakość zdjęć zapisywanych w formacie JPEG.	str. 221
	Ustaw punktu AUTO AF *2	Ustawia liczbę punktów automatyki ostrości, kiedy pole ostrości jest ustawione na  (AUTO).	str. 143
	Korekta obiektywu *2	Usuwa zniekształcenia i aberracje chromatyczne podczas powiększenia, które wynikają z właściwości obiektywu.	str. 237

Menu	Pozycja	Funkcja	Strona
 2	Krosowanie *2	Zmienia odcienie i kontrast, wykonując krosowanie.	str. 244
	Rozszerzony bracketing *2	Określa ustawienia trybu rozszerzonego bracketingu.	str. 175
	Filtr cyfrowy *2	Stosuje efekt filtra cyfrowego podczas robienia zdjęć.	str. 178
	Zdjęcia HDR *2	Umożliwia robienie zdjęć z wysokim zakresem dynamicznym.	str. 235
	Wielokrotna ekspozycja	Tworzy złożone zdjęcie poprzez wykonanie wielu ujęć.	str. 170
	Zdj. z przedz. czasu	Umożliwia robienie zdjęć z ustawionym przedziałem czasu.	str. 167
	Dost. kompozycji.	Dostosowuje kompozycję zdjęcia przy użyciu mechanizmu Shake Reduction.	str. 239
 3	Ustaw. zakr. dynam. *2	Rozszerza zakres dynamiczny i zapobiega występowaniu jasnych i ciemnych obszarów.	str. 234
	Ustawienie ISO AUTO *2	Ustawia zakres automatycznej korekcji w trybie AUTO.	str. 108
	Red.ziarna przy wys.ISO	Określa, czy ma być używana funkcja redukcji ziarna podczas fotografowania z wysoką czułością ISO.	str. 111
	Red.ziarna przy dł.czas	Ustawia redukcję ziarna przy robieniu zdjęć z dłuższym czasem migawki.	str. 113
	Linia programu	Umożliwia wybór linii programu.	str. 116
	Przestrzeń barw	Pozwala wybrać używaną przestrzeń barw.	str. 232
	Format plików RAW	Ustawia format pliku zdjęć zapisywanych w formacie JPEG.	str. 223

Menu	Pozycja	Funkcja	Strona
4	Film	Pozwala dokonać ustawień filmu.	str. 188
	Podgląd na żywo	Określa ustawienia podglądu na żywo.	str. 182
	Poziom elektroniczny	Określa, czy należy wyświetlać poziom elektroniczny, która wykrywa wypoziomowanie aparatu.	str. 325
	Korekcja horyzontu	Dostosowuje przechylenie zdjęcia (w lewo lub w prawo).	str. 156
	Shake Reduction *2	Redukuje pionowe i poziome drgania aparatu.	str. 155
	Podaj ogniskową	Ustawia wartość ogniskowej dla obiektywu, w przypadku którego nie można uzyskać informacji o ogniskowej.	str. 157
5	Natychm. podgląd	Pozwala dokonać ustawień wyświetlania natychmiastowego podglądu.	str. 322
	Podgląd cyfrowy	Pozwala dokonać ustawień podglądu cyfrowego.	str. 151
	Programow. e-pokręta	Ustawia funkcje przypisane do e-pokręta w poszczególnych trybach ekspozycji.	str. 308
	Programow. przycisków	Ustawia funkcje wykonywane po użyciu przycisku RAW/Fx , przycisku AF lub pokręta podglądu bądź po naciśnięciu spustu migawki do połowy.	str. 311
	Pamięć	Określa ustawienia, które zostają zachowane po wyłączeniu aparatu.	str. 340
	Zapisz tryb USER	Zapisuje bieżące ustawienia aparatu jako USER .	str. 246

*1 Wyświetlana tylko w przypadku ustawienia pokręta trybów w pozycji **USER**.

*2 Można ustawić także za pomocą panelu sterowania.

Pozycje ustawień menu Ustaw. niestand.

Ustaw menu [C Ustaw. niestand. 1-4] w celu pełnego wykorzystania funkcji lustrzanki.

Menu	Pozycja	Funkcja	Strona
C1	1. Krok ustaw. ekspozycji	Ustawia kroki regulacji ekspozycji.	str. 134
	2. Krok ustawiania czułości	Ustawia kroki regulacji czułości ISO.	str. 107
	3. Rozszerzona czułość	Rozszerza dolne i górne limity czułości.	str. 107
	4. Czas pomiaru	Ustawia czas pomiaru ekspozycji.	str. 132
	5. AE-L z zabl. ostrością	Określa, czy należy blokować wartość ekspozycji, kiedy ostrość jest zablokowana.	str. 146
	6. Powiąz. punktu AF i eksp.	Ustawia powiązanie ekspozycji i punktu automatyki ostrości w polu ostrości podczas pomiaru wielosegmentowego.	str. 132
	7. Automat. kompens. eksp.	Określa, czy należy wykonywać automatyczną kompensację, jeśli nie można określić poprawnej ekspozycji.	-
C2	8. Kolejność autobracket.	Określa kolejność podczas robienia zdjęć z funkcją automatycznego bracketingu.	str. 172
	9. Bracketing jednym naciś.	Określa, czy podczas korzystania z bracketingu ekspozycji wszystkie klatki mają być zrobione po jednokrotnym naciśnięciu spustu migawki.	str. 175
	10. Zakres reg. balansu bieli	Określa, czy należy automatycznie dostroić balans bieli podczas określania źródła światła w ustawieniu balansu bieli.	str. 227
	11. Balans bieli dla lampy	Określa ustawienie balansu bieli podczas korzystania z lampy błyskowej.	str. 227
	12. Aut.bal.bieli przy św.sz.	Określa, czy należy pozostawić lub dostosować odcień kolorów światła sztucznego, kiedy balans bieli jest ustawiony na AWB (Automatyczny balans bieli).	-
	13. Krok temp. barwowej	Ustawia kroki regulacji temperatury barwowej.	str. 230
	14. Nakładanie obszaru AF	Określa, czy aktywne punkty automatyki ostrości mają być wyświetlane w celowniku w kolorze czerwonym.	str. 143

Menu	Pozycja	Funkcja	Strona
C3	15. Ustawienie AF.S	Ustawia priorytet czynności, kiedy tryb ostrości jest ustawiony na AF.S i spust migawki zostaje naciśnięty do końca.	str. 138
	16. Ustawienie AF.C	Ustawia priorytet czynności dla trybu zdjęć seryjnych, kiedy tryb ostrości jest ustawiony na AF.C .	str. 138
	17. Światło wspomaganie AF	Określa, czy należy używać dodatkowego światła automatyki ostrości podczas automatycznego ustawiania ostrości w ciemnych miejscach.	str. 139
	18. Aut.ostr. przy zdal.ster.	Pozwala na użycie automatyki ostrości podczas fotografowania z użyciem pilota zdalnego sterowania.	str. 163
	19. Zdalne ster. w trybie B	Ustawia działanie zdalnego sterowania, kiedy pilot zdalnego sterowania jest używany w trybie B (czas B).	str. 129
	20. Zwolnienie podczas ład.	Umożliwia zwolnienie migawki podczas ładowania wbudowanej lampy błyskowej.	str. 93
	21. Błysk w trybie bezprz.	Ustawia tryb wbudowanej lampy błyskowej w trybie bezprzewodowym.	str. 211

Menu	Pozycja	Funkcja	Strona
C4	22. Podsw.wyświetlac za LCD	Ustawia podświetlenie wyświetlacza LCD.	str. 44
	23. Zapis informacji o obrocie	Ustawia zapisywanie informacji o obrocie podczas robienia zdjęć.	str. 272
	24. zapisz położenie menu	Ustawia zapisywanie ostatniej karty menu wyświetlanej na monitorze i ponowne wyświetlanie tej karty po naciśnięciu przycisku MENU .	str. 320
	25. Przechwytywanie ostrości	Po ustawieniu wartości [Wł.], kiedy tryb ostrości ustawiono na AFS i zamocowano jeden z obiektywów z ręcznym ustawianiem ostrości, możliwe jest robienie zdjęć w trybie przechwytywania ostrości. Spust migawki zostanie zwolniony automatycznie, kiedy obiekt stanie się ostry.	str. 149
	26. Precyzyjna regulacja AF	Dostosowuje pozycję ustawiania automatyki ostrości.	str. 141
	27. Użycie pierścienia przys.	Pozwala włączyć spust migawki, kiedy pierścień przysłony obiektywu jest ustawiony w innej pozycji niż A .	str. 368
	Resetuj funkcje niest.	Przywraca wartości domyślne wszystkich ustawień w menu [C Ustaw. niestand. 1-4].	str. 365

Ustawienie ekspozycji

105

Efekt przysłony i czasu migawki

Poprawne ustawienie ekspozycji uzyskuje się poprzez kombinację ustawień czasu migawki i przysłony. Dla danego obiektu istnieje wiele możliwych kombinacji ustawień czasu migawki i wartości przysłony. Różne ustawienia czasu i przysłony dają różne efekty.

Efekt czasu migawki

Zmiana czasu migawki umożliwia manipulację sposobem wyrażania czasu na zdjęciach. W przeciwieństwie do gołego oka, aparat umożliwia uchwycenie ułamka chwili lub dłuższego okresu, tworząc w ten sposób różne efekty.

Użyj trybu **Tv** (Priorytet migawki).

● Użycie dłuższego czasu migawki

Jeżeli obiekt jest w ruchu, zdjęcie może być rozmazane przy długim czasie migawki. Możliwe jest oddanie ruchu na zdjęciu (ruch rzeki, fali lub wodospadu) przez celowe zastosowanie długiego czasu migawki.

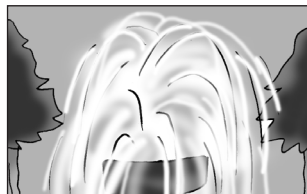

● Użycie krótszego czasu migawki

Wybranie krótszego czasu migawki umożliwia zamrożenie poruszającego się obiektu na zdjęciu.

Wybranie krótszego czasu migawki chroni również przed skutkami drgania aparatu.

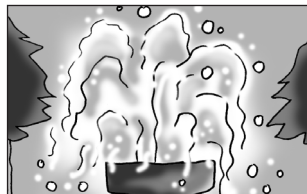

Efekt przysłony

Zmieniając wartość przysłony, można kontrolować głębię ostrego obszaru na zdjęciu (głębia ostrości). Ograniczając ostrość, aby wyróżnić pojedynczy punkt, lub zwiększając głębię obrazu, można całkowicie zmienić wygląd fotografii.

Użyj trybu **Av** (Priorytet przysł.).

4

Funkcje fotografowania

● Otwarcie przysłony (zmniejszenie wartości przysłony)

Obiekty znajdujące się bliżej i dalej od fotografowanego obiektu tracą ostrość. Na przykład jeśli fotografujesz z otwartą przysłoną kwiat na tle krajobrazu, pierwszy plan i tło będą rozmazane, co zapewni wyróżnienie tylko kwiatu.

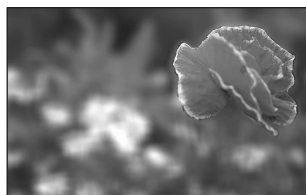

● Przymknięcie przysłony (zwiększenie wartości przysłony)

Zakres ostrości przesuwają się do przodu i tyłu. Na przykład jeśli fotografujesz z przymkniętą przysłoną kwiat na tle krajobrazu, pierwszy plan i tło staną się ostre.



4

Funkcje fotografowania

Przysłona i głębia ostrości

Poniższa tabela przedstawia wpływ przysłony na głębię ostrości. Głębia ostrości może także się zmieniać w zależności od używanego obiektywu i odległości od obiektu.

Przysłona	Otwarta (mniejsza wartość)	← →	Zamknięta (większa wartość)
Głębia ostrości	Płytka	← →	Głęboka
Obszar ostrości	Wąski	← →	Szeroki
Długość ogniskowej	Większa (telefoto)	← →	Krótsza (szeroki kąt)
Odległość do obiektu	Blisko	← →	Daleko

- Głębia pola aparatu **K-5** różni się w zależności od używanego obiektywu, ale w porównaniu do aparatu 35 mm ta wartość jest niższa mniej więcej o jedno ustawienie przysłony (obszar ostrości jest węższy).
- Głębia ostrości jest tym szersza, im szerszy jest obiektyw szerokokątny, a obiekt bardziej oddalony. Niektóre obiektywy zoom nie mają skali dla głębi ostrości ze względu na swoją budowę.

Ustawienie czułości

Możesz ustawić czułość odpowiednio do jasności otoczenia. Czułość można ustawić na [AUTO] lub w zakresie odpowiadającym czułości ISO 100 do 12800. Ustawienie domyślne to [AUTO].

- 1 Przekręć tylne e-pokrętko (☀️), naciskając przycisk ISO w trybie robienia zdjęć.**

Wartość czułości, która jest wyświetlana na ekranie stanu, wyświetlaczu LCD i w celowniku, zmienia się.

Naciśnij przycisk , aby ustawić czułość na [AUTO].

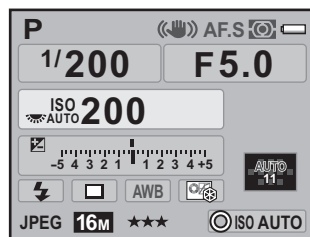
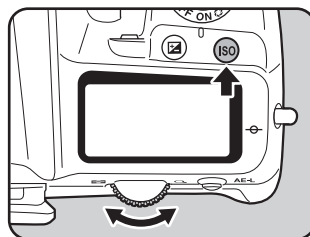

- 2 Zdejmij palec z przycisku ISO i tylnego e-pokrętki (☀️).**

Czułość została ustawiona.



- Czułość można także zmienić, naciskając jeden raz przycisk **ISO**, zwalniając ten przycisk i przekręcając tylne e-pokrętko (☼). W tym przypadku czułość zostaje zablokowana po ponownym naciśnięciu przycisku **ISO** lub kiedy zegar pomiaru ekspozycji (str. 132) zakończy pracę.
- Kiedy tryb ekspozycji jest ustawiony na tryb **■** (Zielony), **TAv** (Priorytet migawki i przysł.) lub **■** (Film), czułość zostaje zablokowana na [AUTO] i nie można zmienić tego ustawienia.
- Jeśli tryb ekspozycji ustawiono na **Sv** (Priorytet czułości), **M** (Hypermanual), **B** (czas B) lub **X** (Synchronizacja błysku X), nie można wybrać ustawienia czułości [AUTO].
- Kiedy tryb ekspozycji jest ustawiony na **B** (czas B), górny limit czułości wynosi ISO 1600.
- Czułość można rozszerzyć do zakresu ISO od 80 do 51200, kiedy pozycja [3. Rozszerzona czułość] w menu [**C** Ustaw. niestand. 1] (str. 102) jest ustawiona na [Wł.]. Jednak minimalna czułość wynosi ISO 160, kiedy opcja [Komp. prześwietlenia] jest ustawiona na [Wł.] w pozycji [Ustaw. zakr. dynam.] (str. 234) menu [**☑** Tryb rejestracji 3].
- Ustawienie wyższej czułości może spowodować pojawienie się większego ziarna na zdjęciach. Zjawisko to można zredukować, wybierając pozycję [Red.ziarna przy wys.ISO] w menu [**☑** Tryb rejestracji 3]. (str. 110)
- Istnieje możliwość wybrania, czy czułość ma być ustawiona z krokiem 1 EV lub zgodnie z krokiem ustawiania ekspozycji (str. 134). Ustawienie to można określić w pozycji [2. Krok ustawiania czułości] w menu [**C** Ustaw. niestand. 1] (str. 102).

4

Funkcje fotografowania

Ustawienie zakresu automatycznej korekcji czułości

Ustaw zakres automatycznego poprawiania czułości po wybraniu ustawienia czułości [AUTO]. Domyślnie czułość jest poprawiana automatycznie w zakresie [ISO 100-3200].

1 Wybierz pozycję [Ustawienie ISO AUTO] w menu [**☑** Tryb rejestracji 3] i naciśnij przycisk sterowania (▶).

Ekran [Ustawienie ISO AUTO] zostaje wyświetlony.

- 2** Naciśnij przycisk sterowania (▶), a następnie użyj przycisku sterowania (▲▼), aby ustawić minimalną czułość.

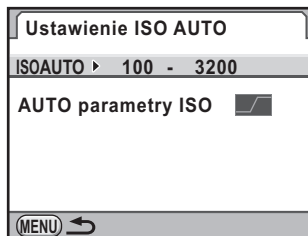

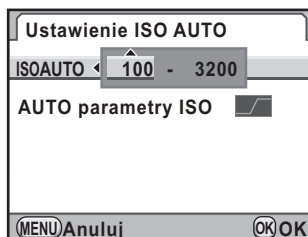

- 3** Naciśnij przycisk sterowania (▶), a następnie użyj przycisku sterowania (▲▼), aby ustawić maksymalną czułość.



- 4** Naciśnij przycisk OK.

- 5** Użyj przycisku sterowania (▲▼), aby wybrać [AUTO parametry ISO], a następnie naciśnij przycisk sterowania (▶).

- 6** Użyj przycisku sterowania (▲▼), aby wybrać parametr, a następnie naciśnij przycisk OK.

 Wolno	Zwiększa czułość w minimalnym stopniu
 Standardowo	(ustawienie domyślne)
 Szybko	Aktywnie zwiększa czułość

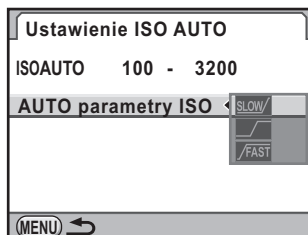

- 7** Naciśnij przycisk MENU dwa razy.

Ekran wyświetlany przed wybraniem menu zostaje wyświetlony ponownie.

Rozszerzanie zakresu dynamicznego

Zakres dynamiczny to współczynnik stosunku jasnych i ciemnych obszarów, który wskazuje ilość światła wyrażanego przez piksele czujnika CMOS. Im większy współczynnik, tym lepszy ogólny zakres między jasnymi i ciemnymi obrazami na zdjęciu.

Rozszerzając zakres dynamiczny, można zwiększyć poziom światła wyrażanego przez piksele czujnika CMOS, przez co jasne obszary będą rzadziej pojawiały się na zdjęciu.

Aby rozszerzyć zakres dynamiczny, użyj ustawień w pozycji [Ustaw. zakr. dynam.] w menu [📷 Tryb rejestracji 3]. (str. 234)

4

Funkcje fotografowania

Redukcja ziarna na zdjęciach (Redukcja ziarna)

Podczas fotografowania aparatem cyfrowym ziarno (nierówność lub niejednorodność zdjęcia) staje się bardziej widoczne na zdjęciu w następujących sytuacjach.

- Fotografowanie z długą ekspozycją
- Fotografowanie z ustawieniem wysokiej czułości
- W przypadku wysokiej temperatury czujnika CMOS

To zjawisko można zredukować przy użyciu funkcji redukcji ziarna. Jednak zapisywanie zdjęć zrobionych za pomocą tej funkcji wymaga więcej czasu.

Red. ziarna wys. ISO

Redukuje ziarno w przypadku ustawienia wysokiej czułości (ISO).

- 1** Wybierz pozycję [Red. ziarna przy wys. ISO] w menu [Tryb rejestracji 3] i naciśnij przycisk sterowania (▶).

Ekran [Red. ziarna przy wys. ISO] zostaje wyświetlony.

- 2** Naciśnij przycisk sterowania (▶) i użyj przycisku sterowania (▲▼), aby wybrać [Auto], [Wył.], [Niska], [Średnia], [Silna] lub [Niestandardowe].



Auto	Stosuje redukcję ziarna na optymalnie obliczonych poziomach w całym zakresie ISO (ustawienie domyślne).
Wył.	Nie stosuje redukcji ziarna przy żadnym ustawieniu ISO.
Niska/Średnia/Silna	Stosuje redukcję ziarna na stałym wybranym poziomie w całym zakresie ISO.
Niestandardowe	Stosuje redukcję ziarna na poziomach zdefin. przez użytk. dla każdego ustawienia ISO.

- 3** Naciśnij przycisk OK.

Jeśli wybrano opcję [Auto], [Wył.], [Niska], [Średnia] lub [Silna], przejdź do kroku 7.

- 4** Użyj przycisku sterowania (▲▼), aby wybrać [Ustawienie], a następnie naciśnij przycisk sterowania (▶).

Pojawi się ekran służący do ustawiania poziomu redukcji ziarna zgodnie z czułością.

- 5** Użyj przycisku sterowania (▲▼), aby wybrać wartość czułości, a następnie użyj przycisku sterowania (◀▶) w celu ustawienia poziomu redukcji ziarna, który zostanie zastosowany do wybranej czułości.

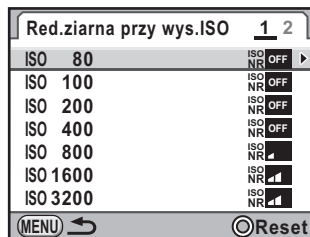

Przekręć tylne e-pokrętko (☀️) w celu wyświetlenia ekranu [Red.ziarna przy wys.ISO 2].

Naciśnij przycisk Ⓞ, aby zresetować ustawienie wybranej wartości czułości.

Wyświetlane wartości czułości różnią się w zależności od ustawień [1. Krok ustaw. ekspozycji] i [2. Krok ustawiania czułości] określonych w menu [C Ustaw. niestand. 1] (str. 102).

- 6** Naciśnij przycisk MENU.

Ekran wyświetlany w kroku 2 zostaje wyświetlony ponownie.

- 7** Naciśnij przycisk MENU dwa razy.

Aparat jest gotowy do robienia zdjęć.

Red.ziarna przy dł.czasie

Redukuje ziarno w przypadku długiej ekspozycji.

1 Wybierz pozycję [Red.ziarna przy dł.czas] w menu [Tryb rejestracji 3] i naciśnij przycisk sterowania (▶).

2 Użyj przycisku sterowania (▲▼), aby wybrać [AUTO], [ON] lub [OFF], a następnie naciśnij przycisk OK.

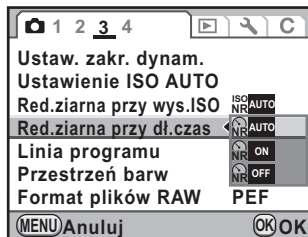

AUTO	Aparat określa warunki ekspozycji, takie jak czas migawki, czułość i temperatura wewnętrzna, a następnie stosuje funkcję redukcji ziarna zgodnie z potrzebami (ustawienie domyślne).
ON	Aparat stosuje funkcję redukcji ziarna, kiedy czas ekspozycji przekracza 1 sekundę.
OFF	Funkcja redukcji ziarna nie jest stosowana.

3 Naciśnij przycisk MENU.

Aparat jest gotowy do robienia zdjęć.



- Podczas fotografowania z opcją Red.ziarna przy dł.czas ustawioną na [WŁ.] czas przetwarzania może się wydłużyć. W trakcie przetwarzania zdjęcia nie można robić kolejnych zdjęć.
- Po włączeniu funkcji redukcji ziarna symbol [nr] miga na wyświetlaczu LCD i w celowniku w miejscu, w którym zwykle wyświetlana jest wartość przysłony. W miejscu, w którym zwykle wyświetlany jest czas migawki, wyświetlany jest pozostały czas przetwarzania.

Zmiana trybu ekspozycji

Ten aparat jest wyposażony w dziewięć następujących trybów ekspozycji. Użyj pokręta trybów, aby zmienić tryb ekspozycji. (str. 52)

Poniżej przedstawiono ustawienia dostępne dla każdego trybu ekspozycji.

(✓ : dostępne × : niedostępne)

Tryb ekspozycji	Opis	Kompens. ekspozycji	Zmiana czasu migawki	Zmiana wartości przysłony	Zmiana czułości	Strona
 Zielony	Umożliwia robienie zdjęć z ustawieniami automatycznymi.	×	×	×	×	str. 117
P Hyper-program	Automatycznie ustawia czas migawki i wartość przysłony, co pozwala na robienie zdjęć z właściwą ekspozycją zgodnie z linią programu. Możesz użyć przedniego i tylnego e-pokręta do łatwego przełączania między priorytetem migawki a priorytetem przysłony.	✓	✓	✓	✓	str. 118
Sv Priorytet czułości	Czas migawki i wartość przysłony są ustawiane automatycznie w celu uzyskania właściwej ekspozycji zgodnie z ustawioną czułością.	✓	×	×	Inna niż AUTO	str. 119
Tv Priorytet migawki	Umożliwia ustawienieżądanego czasu migawki w celu uchwycenia poruszających się obiektów.	✓	✓	×	✓	str. 120
Av Priorytet przysł.	Umożliwia ustawienieżądanej wartości przysłony w celu kontrolowania głębi pola.	✓	×	✓	✓	str. 122
TAv Priorytet migawki i przysł.	Automatycznie ustawia czułość w celu uzyskania właściwej ekspozycji dla ustawionego czasu migawki i wartości przysłony zgodnie z jasnością obiektu.	✓	✓	✓	× Tylko AUTO	str. 124







Tryb ekspozycji	Opis	Kompens. ekspozycji	Zmiana czasu migawki	Zmiana wartości przysłony	Zmiana czułości	Strona
M Hyper-manual	Pozwala ustawić czas migawki i wartość przysłony zgodnie z własnymi zamierzeniami.	—	✓	✓	✓	str. 125
B Czas B	Umożliwia robienie zdjęć, które wymagają długiego czasu migawki. Mogą to być zdjęcia ogni sztucznych lub sceny nocne.	x	x	✓	Inne niż AUTO (aż do ISO 1600)	str. 128
X Synchronizacja	Czas migawki jest blokowany na 1/180 s. Użyj tego trybu, jeśli zewnętrzna lampa błyskowa nie umożliwia automatycznego ustawienia szybkości synchronizacji.	—	x	✓	Inna niż AUTO	str. 130



Dla każdego trybu ekspozycji można ustawić funkcje wykonywane po użyciu przedniego/tylnego e-pokręła lub przycisku . Ustawienia można dokonać w pozycji [Programow. e-pokręła] w menu Tryb rejestracji 5]. (str. 308) Funkcje przedniego i tylnego e-pokręła oraz przycisku można sprawdzić przy użyciu podpowiedzi wyświetlanych na monitorze po włączeniu aparatu lub przekręceniu pokręta trybów (str. 29)

Linia programu

Korzystając z pozycji [Linia programu] w menu [Tryb rejestracji 3], możesz wybrać następujące linie programu. Kiedy pozycja [PLINIA] jest wybrana dla ustawienia przycisku  w trybie **P/Sv** lub **TAv/M** (str. 308), ekspozycja jest dostosowywana zgodnie z ustawioną linią programu.

Ustawienie	Opis
 Auto	Aparat określa odpowiednie ustawienia.
 Normalny poziom	Podstawowy program automatycznej ekspozycji (ustawienie domyślne).
 Prior. wysokiej prędk.	Program automatycznej ekspozycji, który określa priorytet krótkiego czasu migawki.
 Prior. gł. ostr. (duża)	Program automatycznej ekspozycji, który przymyka maksymalnie przysłonę w celu uzyskania dużej głębi ostrości.
 Prior. gł. ostr. (mała)	Program automatycznej ekspozycji, który otwiera maksymalnie przysłonę w celu uzyskania płytkiej głębi ostrości.
 Prior. MTF	Program automatycznej ekspozycji, który określa priorytet najlepszych ustawień przysłony dla zamocowanego obiektywu DA, DA L, D FA, FA J lub FA.

Użycie obiektywu z pierścieniem przysłony



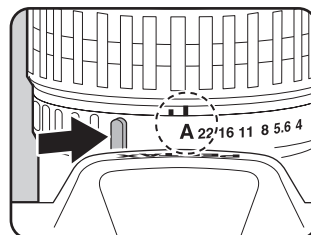

Ustaw przysłonę w pozycji **A** (AUTO), przytrzymując przycisk automatycznej blokady, jeśli używany jest obiektyw z pierścieniem przysłony.



Użycie trybu (tryb zielony)

Umożliwia robienie zdjęć z ustawieniami automatycznymi.

W trybie  zdjęcia są robione z następującymi ustawieniami.

- | | |
|-------------------------------|--|
| • Linia programu |  (AUTO) |
| • Format plików | JPEG |
| • Czulość | AUTO |
| • Metoda pomiaru |  (pomiar wielosegmentowy) |
| • Punkt automatyki ostrości |  (Auto) |
| • Ustawienie punktu AUTO AF | 11 punktów automatyki ostrości |
| • Balans bieli | AWB (Auto) |
| • Zdjęcie niestandardowe | Jasne |
| • Red. ziarna wys. ISO | Auto |
| • Red. ziarna przy dł. czasie | Auto |
| • Shake Reduction |  (Wł.) |
| • Przestrzeń barw | sRGB |



Jeśli przycisk **MENU** zostanie naciśnięty w trybie , pojawi się menu trybu zielonego. Nie można wybrać pozycji, których nie można zmienić.

1 Ustaw pokrętko trybów w pozycji .

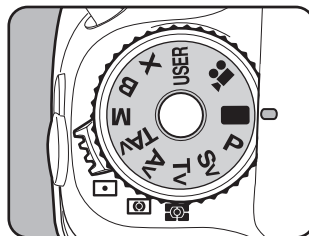



- W trybie **■** nie są dostępne następujące funkcje.
 - Zmiana czasu migawki
 - Zmiana wartości przysłony
 - Kompens. ekspozycji
 - Błysk (błysk włączony, synchronizacja z długimi czasami migawki, kompensacja ekspozycji)
 - Zdjęcia seryjne
 - Tryb ostrości **AFC** (zostaje wybrany tryb **AFS**)
 - Ustaw. zakr. dynam.
 - Korekta obiektywu
 - Bracketing ekspozycji
 - Zdjęcia z blokadą lustra
 - Wielokrotna ekspozycja
- W trybie **■** nie można wyświetlić panelu sterowania.
 - Zdj. z przedz. czasu
 - Rozszerzony bracketing
 - Filtr cyfrowy
 - Zdjęcia HDR
 - Krosowanie
 - Korekcja horyzontu
 - Zapisanie jako tryb **USER**
 - Użycie przycisków **AE-L** i **RAW/Fx**
 - Dostosowanie przycisków (używane są ustawienia domyślne)
 - Ustawienia menu standardowego (używane są ustawienia domyślne)

4

Funkcje fotografowania

Użycie trybu P (Hyper-program)

Czas migawki i wartość przysłony są ustawiane automatycznie w celu uzyskania właściwej ekspozycji zdjęć zgodnie z linią programu. Możesz również użyć przedniego i tylnego e-pokręćła, aby zmienić ustawienia czasu migawki i wartości przysłony z zachowaniem właściwej ekspozycji. (str. 308)

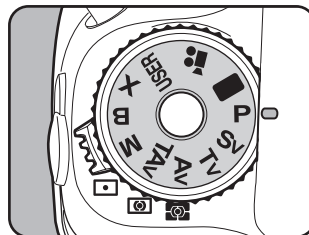

1 Ustaw pokrętkę trybów w pozycji P.

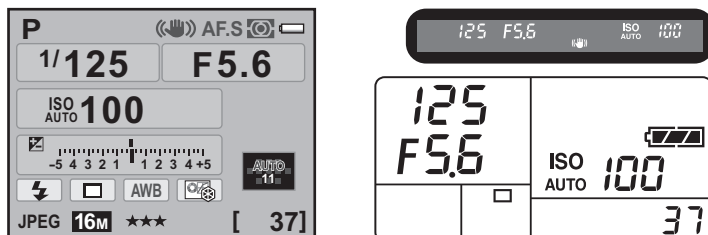

2 Potwierdź czas migawki i wartość przysłony.

Potwierdź ustawienia przy użyciu ekranu stanu, celownika lub wyświetlacza LCD.



- Linię programu, która ma być używana, można ustawić w pozycji [Linia programu] w menu [Tryb rejestracji 3]. (str. 116)
- Naciskając przycisk , przekręć tylne e-pokrętkę () , aby zmienić wartość kompensacji ekspozycji. (str. 133)
- Właściwa ekspozycja może nie zostać uzyskana dla wybranego czasu migawki i wartości przysłony, jeśli czułość jest ustawiona na inną wartość niż [AUTO] (str. 107).

Użycie trybu Sv (priorytet czułości)

Możesz ustawić czułość odpowiednio do jasności obiektu. Wartości czasu migawki i przysłony są ustawiane automatycznie zgodnie z wybraną czułością, aby uzyskać właściwą ekspozycję.

1 Ustaw pokrętkę trybów w pozycji Sv.

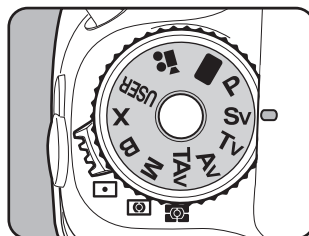

2 Przekręć tylne e-pokrętkę (☀️) w celu dostosowania czułości.

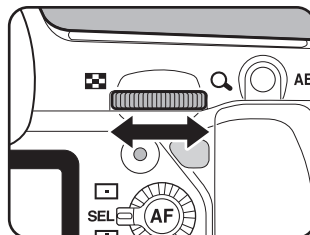

Ustawione wartości zostają wyświetlone na ekranie stanu, w celowniku i na wyświetlaczu LCD.

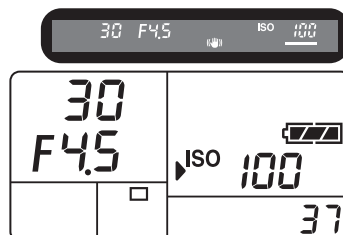
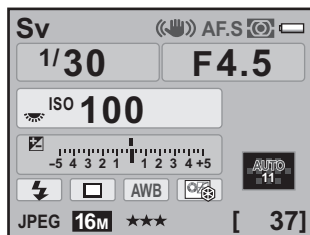

4

Funkcje fotografowania



- Możesz ustawić wartość odpowiadającą czułości od ISO 100 do ISO 12800. Ustawienie [AUTO] jest niedostępne.
- Naciskając przycisk , przekręć tylne e-pokrętkę (☀️), aby zmienić wartość kompensacji ekspozycji. (str. 133)
- Czułość można ustawić z krokiem 1/3 EV lub 1/2 EV. Ustawienia kroku ekspozycji dokonaj za pomocą pozycji [1. Krok ustaw. ekspozycji] w menu [C Ustaw. niestand. 1]. (str. 134)

Użycie trybu Tv (priorytet migawki)

Umożliwia ustawienie żądanego czasu migawki w celu uchwycenia poruszających się obiektów. Podczas fotografowania szybko poruszających się obiektów można skrócić czas migawki, aby uchwycić ten obiekt, bądź wydłużyć czas migawki, aby uchwycić ruch obiektu. Wartość przysłony jest ustawiana automatycznie zgodnie z czasem migawki, aby zapewnić właściwą ekspozycję.

- ☞ Efekt przysłony i czasu migawki (str. 105)

1 Ustaw pokrętko trybów w pozycji Tv.

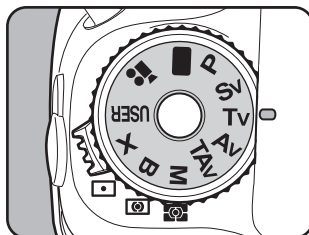

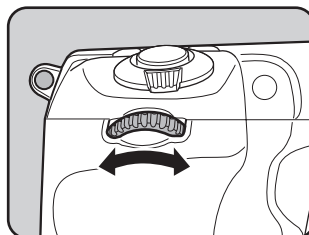

2 Przekręć przednie e-pokrętko (☀️) w celu zmiany czasu migawki.

Czas migawki można ustawić w zakresie od 1/8000 do 30 sekund.

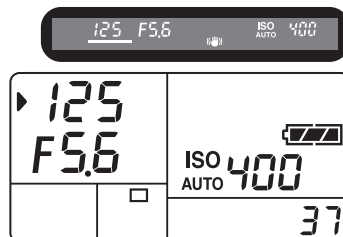
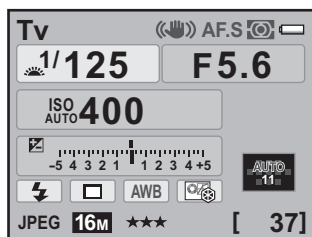

Ustawione wartości zostają wyświetlone na ekranie stanu, w celowniku i na wyświetlaczu LCD.



- Naciskając przycisk , przekręć tylne e-pokrętko (☀️), aby zmienić wartość kompensacji ekspozycji. (str. 133)
- Czas migawki można ustawić z krokiem 1/3 EV lub 1/2 EV. Ustawienia kroku ekspozycji dokonaj za pomocą pozycji [1. Krok ustaw. ekspozycji] w menu [C Ustaw. niestand. 1]. (str. 134)
- Właściwa ekspozycja może nie zostać uzyskana dla wybranej wartości czasu migawki, jeśli czułość jest ustawiona na inną wartość niż [AUTO] (str. 107).

Ostrzeżenie o ekspozycji

Jeżeli obiekt jest zbyt ciemny lub zbyt jasny, wybrana wartość przysłony będzie migać na ekranie stanu i wyświetlaczu LCD oraz w celowniku. Jeżeli obiekt jest zbyt jasny, wybierz krótszy czas migawki. Jeżeli obiekt jest zbyt ciemny, wybierz dłuższy czas migawki. Kiedy wskazanie czasu migawki przestaje migać, możesz zrobić zdjęcie z właściwą ekspozycją..



Użyj dostępnego w sklepach filtra ND (Neutral Density), jeśli obiekt jest zbyt jasny. Jeśli obiekt jest zbyt ciemny, użyj lampy błyskowej.

4

Użycie trybu Av (priorytet przysł)

Ustaw żadaną wartość przysłony w celu kontrolowania głębi ostrości. Ustawienie wyższej wartości przysłony (mniejsze otwarcie) sprawia, że głębia ostrości jest większa, a pierwszy plan i tło obiektu stają się ostre. Ustawienie niższej wartości (większe otwarcie) powoduje zmniejszenie głębi ostrości, a pierwszy plan i tło obiektu, na którym ustawiono ostrość, stają się rozmyte.

Czas migawki jest ustawiany automatycznie zgodnie z wartością przysłony, aby zapewnić właściwą ekspozycję.

☞ Efekt przysłony i czasu migawki (str.105)

1

Ustaw pokrętkę trybów w pozycji Av.

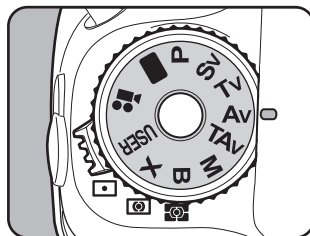

2 Przekręć tylne e-pokrętko (☀️) w celu dostosowania wartości przysłony.

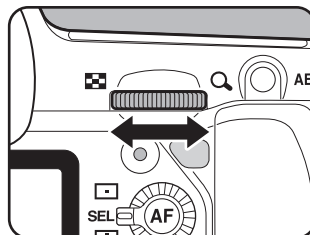

Ustawione wartości zostają wyświetlone na ekranie stanu, w celowniku i na wyświetlaczu LCD.

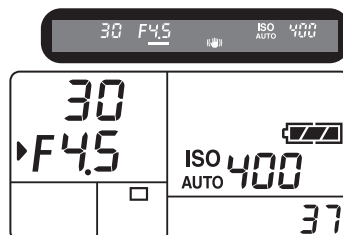
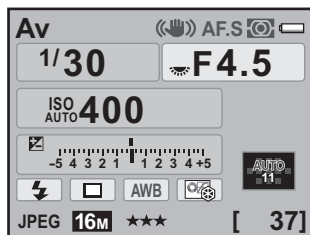

- Naciskając przycisk , przekręć tylne e-pokrętko (☀️), aby zmienić wartość kompensacji ekspozycji. (str. 133)
- Wartość przysłony można ustawić z krokiem 1/3 EV lub 1/2 EV. Ustawienia kroku ekspozycji dokonaj za pomocą pozycji [1. Krok ustaw. ekspozycji] w menu [C Ustaw. niestand. 1]. (str. 134)
- Właściwa ekspozycja może nie zostać uzyskana dla wybranej wartości przysłony, jeśli czułość jest ustawiona na inną wartość niż [AUTO] (str. 107).

Ostrzeżenie o ekspozycji

Kiedy obiekt jest zbyt jasny lub zbyt ciemny, wskazanie czasu przysłony miga na ekranie stanu i wyświetlaczu



LCD oraz w celowniku. Jeśli obiekt jest zbyt jasny, zamknij bardziej przysłonę (większa wartość), a jeśli jest zbyt ciemny, otwórz bardziej przysłonę (mniejsza wartość). Kiedy wskazanie przestanie migać, możesz zrobić zdjęcie z właściwą ekspozycją.

Użyj dostępnego w sklepach filtra ND (Neutral Density), jeśli obiekt jest zbyt jasny. Jeśli obiekt jest zbyt ciemny, użyj lampy błyskowej.

Użycie trybu TAv (priorytet migawki i przysłony)

Możesz określić żądane ustawienia czasu migawki i przysłony, aby zrobić zdjęcie.

Automatycznie ustawia czułość, tak że ręcznie dokonane ustawienia czasu migawki i wartości przysłony umożliwią robienie zdjęć z właściwą ekspozycją w zależności od jasności obiektu.

- 1** Ustaw pokrętkę trybów w pozycji TAv.

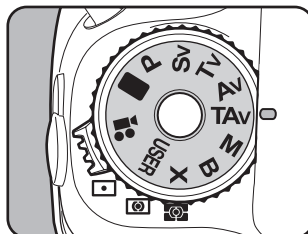

- 2** Przekręć przednie e-pokrętkę (☀️) w celu zmiany czasu migawki.

Czas migawki można ustawić w zakresie od 1/8000 do 30 sekund.

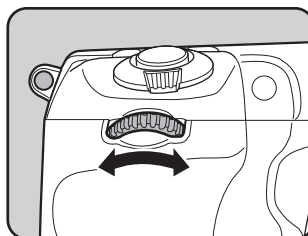

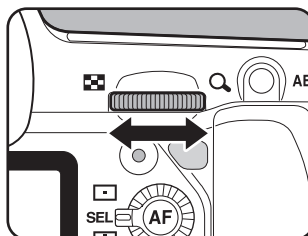

- 3** Przekręć tylne e-pokrętkę (☀️) w celu dostosowania wartości przysłony.

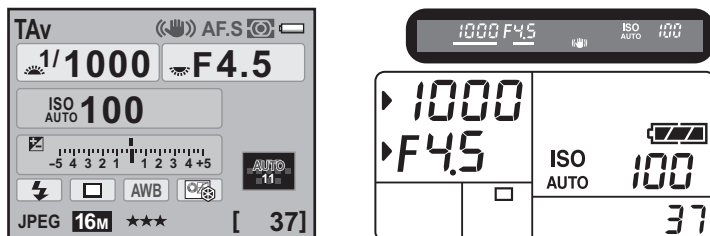

Ustawione wartości zostają wyświetlone na ekranie stanu, w celowniku i na wyświetlaczu LCD.



- Naciskając przycisk , przekręć tylne e-pokrętko () , aby zmienić wartość kompensacji ekspozycji. (str. 133)
- Czas migawki i wartości przysłony można ustawić z krokiem 1/3 EV lub 1/2 EV. Ustawienia kroku ekspozycji dokonaj za pomocą pozycji [1. Krok ustaw. ekspozycji] w menu [C Ustaw. niestand. 1]. (str. 134)
- W trybie **TAv** czułość jest ustalona na [AUTO].

Ostrzeżenie o ekspozycji

Jeżeli obiekt jest zbyt ciemny lub zbyt jasny, wartość czułości będzie migać na ekranie stanu, na wyświetlaczu LCD i w celowniku. W takiej sytuacji zmień czas migawki i wartość przysłony. Kiedy wskazanie przestaje migać, możesz zrobić zdjęcie z właściwą ekspozycją.

Użyj dostępnego w sklepach filtra ND (Neutral Density), jeśli obiekt jest zbyt jasny. Jeśli obiekt jest zbyt ciemny, użyj lampy błyskowej.



Użycie trybu M (Hyper-manual)

Możesz ustawić czas migawki i przysłonę. Ten tryb może być użyty do robienia zdjęć z kombinacją ustawień czasu migawki i przysłony. Będzie to przydatne przy robieniu zdjęć z taką samą kombinacją czasu migawki i przysłony lub przy fotografii kreatywnej z niedoświetleniem (ciemniejsze fotografie) lub prześwietleniem (jaśniejsze fotografie).

- Efekt przysłony i czasu migawki (str.105)

1 Ustaw pokrętko trybu w pozycji M.

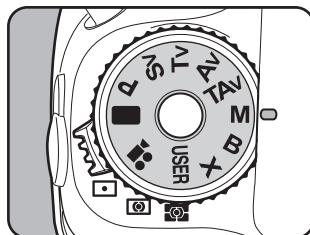

2 Naciśnij przycisk .

Czas migawki i wartość przysłony są przełączane automatycznie, aby uzyskać właściwą ekspozycję.

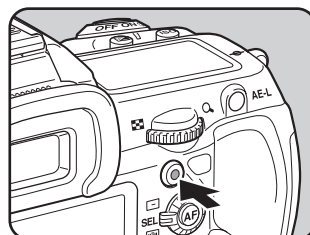

3 Przekręć przednie e-pokrętko () w celu zmiany czasu migawki.

Czas migawki można ustawić w zakresie od 1/8000 do 30 sekund.

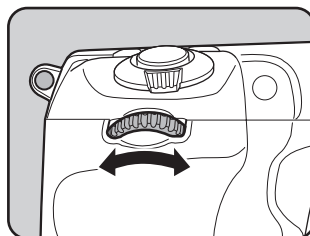

4 Przekręć tylne e-pokrętko () w celu dostosowania wartości przysłony.

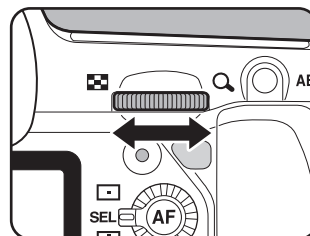

Ustawione wartości są wyświetlane na ekranie stanu i w celowniku oraz na wyświetlaczu LCD.

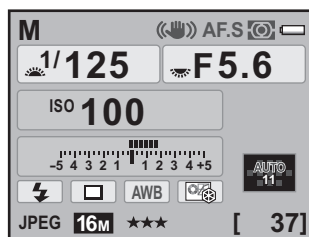

Podczas regulacji czasu migawki i wartości przysłony różnica od właściwej ekspozycji (wartość EV) jest wyświetlana na wykresie słupkowym. Odpowiednia ekspozycja jest ustawiona, kiedy symbol  znajduje się na środku paska ekspozycji. Jeśli symbol jest przesunięty w stronę -, ujęcie jest niedoświetlone. Jeśli symbol jest przesunięty w stronę +, ujęcie jest prześwietlone. Jeśli wartość przekracza zakres paska ekspozycji ($\pm 5,0$) albo gdy obiekt jest zbyt jasny lub zbyt ciemny, symbol „+” lub „-” miga.



Różnica w stosunku do prawidłowych ustawień ekspozycji



4

Funkcje fotografowania



- W trybie **M** nie można ustawić czułości na [AUTO]. Jeśli czułość ustawiono na [AUTO], a tryb ekspozycji zostanie zmieniony na **M**, czułość jest zmieniana na najniższą wartość ustawioną za pomocą procedury „Ustawienie zakresu automatycznej korekcji czułości” (str. 108).
- Czas migawki i wartość przysłony można ustawić z krokiem 1/3 EV lub 1/2 EV. Ustawienia kroku ekspozycji dokonaj za pomocą pozycji [1. Krok ustaw. ekspozycji] w menu [C Ustaw. niestand. 1]. (str. 134)
- Ponieważ wykresy słupkowe w celowniku i na wyświetlaczu LCD przedstawiają przechylenie aparatu w lewą i prawą stronę, różnica od właściwej ekspozycji jest wyświetlana jako liczba, jeśli pozycja [Poziom elektroniczny] jest ustawiona na  (Wł.).

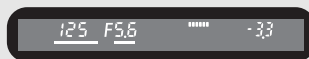

Łączenie z funkcją AE-L

W przypadku, gdy ekspozycja została zablokowana (str. 135) przez naciśnięcie przycisku **AE-L** w trybie **M**, a ustawienie czasu migawki lub przysłony zostanie zmienione, nastąpi zmiana kombinacji tych ustawień przy zachowaniu ekspozycji.

Przykład: Jeśli czas migawki to 1/125 s, a przysłona ma wartość F5.6, a te ustawienia zostaną zablokowane przy użyciu przycisku **AE-L**, wartość przysłony zmieni się automatycznie na F11 po zmianie czasu migawki na 1/30 s przy użyciu przedniego e-pokrętki (☀️).

4

Funkcje fotografowania

Użycie trybu **B** (czas **B**)

To ustawienie jest przydatne podczas fotografowania scen nocnych i ogni sztucznych, które wymagają długiej ekspozycji.

1 Ustaw pokrętkę trybów w pozycji **B**.

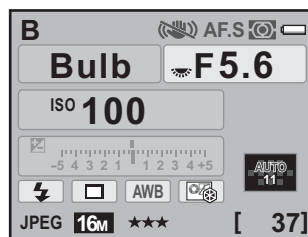
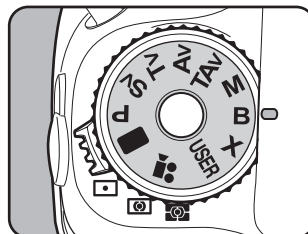

2 Naciśnij spust migawki.

Migawka pozostaje otwarta tak długo, jak spust migawki jest naciśnięty do połowy.



Poniższe funkcje nie są dostępne w trybie **B**.

- Kompens. ekspozycji
- Bracketing ekspozycji
- Zdjęcia seryjne
- Zdj. z przedz. czasu
- Zdjęcia HDR



- Wartość przysłony można ustawić z krokiem 1/3 EV lub 1/2 EV. Ustawienia kroku ekspozycji dokonaj za pomocą pozycji [1. Krok ustaw. ekspozycji] w menu [**C** Ustaw. niestand. 1]. (str. 134)
- Funkcja redukcji drgań zostaje automatycznie wyłączona po ustawieniu trybu ekspozycji na tryb **B**.
- Użyj stabilnego statywu i wężyka spustowego CS-205 (opcja) lub pilota zdalnego sterowania (opcja), aby zapobiec drganiom aparatu w trybie **B**. Podłącz wężyk spustowy do gniazda (str. 22).
- Podczas korzystania z pilota zdalnego sterowania określ, czy należy rozpocząć ekspozycję po naciśnięciu przycisku spustu migawki oraz zatrzymać ją po kolejnym naciśnięciu tego przycisku na pilocie, czy też migawka ma pozostawać otwarta przez cały czas, kiedy naciskany jest przycisk spustu migawki na pilocie zdalnego sterowania. Ustawienia dokonaj w pozycji [19. Zdalne ster. w trybie B] w menu [**C** Ustaw. niestand. 2] (str. 103).
- W trybie **B** nie można ustawić czułości na [AUTO]. Jeśli czułość ustawiono na [AUTO], a tryb ekspozycji zmieniono na **B**, czułość jest zmieniana na najniższą wartość ustawioną za pomocą procedury „Ustawienie zakresu automatycznej korekcji czułości” (str. 108).
- Kiedy tryb ekspozycji jest ustawiony na **B**, limit górnej częstotliwości wynosi ISO 1600.
- W trybie czasu B nie ma limitu czasu ekspozycji. Zalecamy jednak użycie opcjonalnego zestawu zasilacza K-AC50 podczas fotografowania z długim czasem ekspozycji, ponieważ bateria jest używana, kiedy migawka pozostaje otwarta. (str. 61)

Użycie trybu **X** (synchronizacja błysku **X**)

Czas migawki jest blokowany na 1/180 s. Użyj tego trybu, jeśli zewnętrzna lampa błyskowa nie umożliwia automatycznego ustawienia szybkości synchronizacji.

1 Ustaw pokrętko trybów w pozycji **X**.

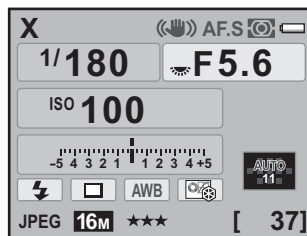
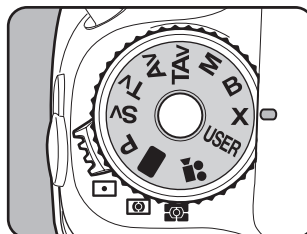

4

Funkcje fotografowania



- Przekręć tylne e-pokrętko (☀️) w celu dostosowania wartości przysłony.
- Naciśnij przycisk , aby zachować czas migawki 1/180 s i automatycznie dostosować wartość przysłony.
- W trybie **X** nie można ustawić czułości na [AUTO]. Jeśli czułość ustawiono na [AUTO], a tryb ekspozycji zmieniono na **X**, czułość jest zmieniana na najniższą wartość ustawioną za pomocą procedury „Ustawienie zakresu automatycznej korekcji czułości” (str. 108).

Wybieranie metody pomiaru

Wybierz część celownika, która posłuży do pomiaru jasności i ustawienia ekspozycji. Można wybrać jedną z trzech poniższych metod. Ustawienie domyślne to  (pomiar wielosegmentowy).

1 Przesuń dźwignię trybu pomiaru.

Ustawiona metoda pomiaru jest wyświetlana na ekranie stanu i w celowniku.

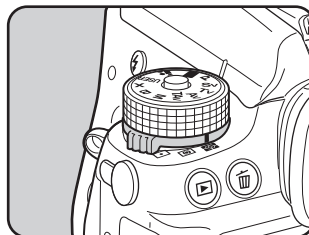

● Pomiar wielosegmentowy

Scena w celowniku jest mierzona w 77 różnych strefach. Nawet w przypadku lokalizacji z tylnym oświetleniem ten tryb ustala poziom jasności dla każdego segmentu i automatycznie dostosowuje ekspozycję.

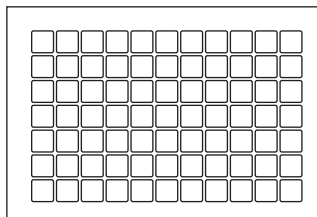

Tryb pomiaru centralnie ważonego jest ustawiany nawet wtedy, gdy wybrano tryb pomiaru wielosegmentowego, jeśli używany jest inny obiektyw niż DA, DA L, D FA, FA J, FA, F lub A, a także gry pierścieni przysłony ustawiono w pozycji innej niż **A** (Auto). Użycie takich obiektywów jest możliwe tylko wtedy, gdy pozycję [27. Użycie pierścienia przys.] (str. 368) w menu [**C** Ustaw. niestand. 4] ustawiono na [Dozwolone].

Powiązanie ekspozycji z punktem automatki ostrości podczas pomiaru wielosegmentowego

Za pomocą ustawienia [6. Powiąz. punktu AF i eksp.] w menu [C Ustaw. niestand. 1] (str. 102) możesz połączyć ekspozycję i punkt automatki ostrości podczas pomiaru wielosegmentowego.

1	Wył.	Ekspozycja jest ustawiana niezależnie od punktu automatki ostrości (ustawienie domyślne).
2	Wł.	Ekspozycja jest ustawiana zgodnie z punktem automatki ostrości.

4

Funkcje fotografowania

● Pomiar centralnie-ważony

Pomiar jest dokonywany w środku celownika. Użyj tego trybu pomiaru, jeśli chcesz skompensować ustawienia ekspozycji zgodnie z własnym doświadczeniem, a nie pozostawiając tego zadania dla aparatu. Na ilustracji pokazano, że czułość rośnie wraz ze wzrostem wzorca (środek). Ten tryb nie pozwala na automatyczną kompensację scen oświetlonych od tyłu.

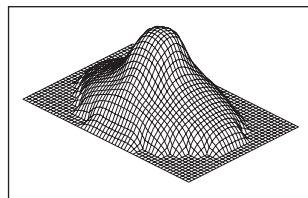

● Pomiar punktowy

Jasność jest mierzona tylko w ograniczonym obszarze w środku celownika, co pokazano na ilustracji. Możliwe jest użycie również blokady ekspozycji (str. 135), jeśli obiekt jest wyjątkowo mały i nie można uzyskać prawidłowej ekspozycji.

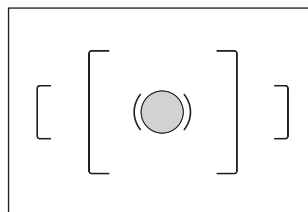

Ustawienie czasu pomiaru

Czas pomiaru ekspozycji można ustawić na [10sek] (ustawienie domyślne), [3sek] lub [30sek] za pomocą pozycji [4. Czas pomiaru] w menu [C Ustaw. niestand. 1] (str. 102).

Ustawianie ekspozycji

Ta funkcja umożliwia celowe prześwietlenie (rozjaśnienie) lub niedoświetlenie (przyciemnienie) zdjęcia.

Możesz wybrać krok ekspozycji 1/3 EV lub 1/2 EV w pozycji [1. Krok ustaw. ekspozycji] w menu [C Ustaw. niestand. 1]. Kompensację ekspozycji można wykonywać w zakresie od -5 do +5 (EV).

1 Przekręć tylne e-pokrętkę (☀️), naciskając przycisk .

Ekspozycja zostaje dostosowana.

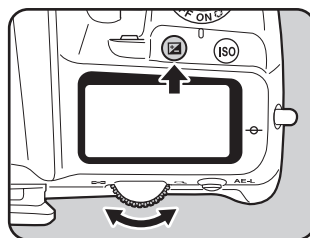

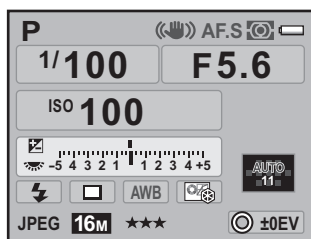

Symbol  jest wyświetlany na ekranie stanu, w celowniku i na wyświetlaczu LCD podczas ustawiania.

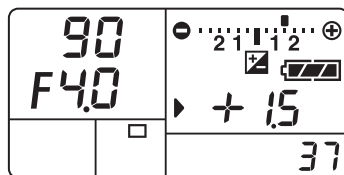

Wartość kompensacji



Naciśnij przycisk , aby potwierdzić wartość kompensacji ekspozycji po dokonaniu ustawienia.

Naciśnij przycisk , aby zresetować wartość kompensacji ekspozycji na 0,0.



Kompensacja ekspozycji nie jest dostępna po ustawieniu trybu ekspozycji na tryb  (zielony) lub **B**.



- Wartość kompensacji można także zmienić, naciskając jeden raz przycisk , zwalniając przycisk i przekręcając tylne e-pokrętko (). W takim przypadku kompensacja ekspozycji jest ustawiana po ponownym naciśnięciu przycisku lub kiedy zegar pomiaru ekspozycji (str. 132) zakończy pracę.
- Wartość kompensacji ekspozycji nie może zostać anulowana przez wyłączenie aparatu lub ustawienie innego trybu ekspozycji.

Kompensacja ekspozycji w trybach M i X

Na przykład na ustawieniu wartości kompensacji ekspozycji +1,5 dla trybów **M** (Hyper-manual) i **X** (Synchronizacja błysku X) na pasku ekspozycji wyświetlane jest niedoświetlenie 1,5 EV. Jeśli zostanie ustawiona taka wartość ekspozycji, że symbol będzie wyświetlany na środku paska ekspozycji, zdjęcie zostanie zrobione ze skompensowaną wartością.



4

Funkcje fotografowania

Zmiana kroku ekspozycji

Krok ustawienia ekspozycji można zmienić na 1/3 EV lub 1/2 EV w pozycji [1. Krok ustaw. ekspozycji] w menu [C Ustaw. niestand. 1] (str. 102).

1. Krok ustaw. ekspozycji
◀ 1 Krok 1/3 EV
2 Krok 1/2 EV
Krok kompensacji ekspozycji zostaje określony na 1/3 EV
(MENU) Anuluj (OK) OK

Krok	Wartość ustawienia ekspozycji
1/3 EV	±0,3, ±0,7, ±1,0, ±1,3, ±1,7, ±2,0, ±2,3, ±2,7, ±3,0, ±3,3, ±3,7, ±4,0, ±4,3, ±4,7, ±5,0
1/2 EV	±0,5, ±1,0, ±1,5, ±2,0, ±2,5, ±3,0, ±3,5, ±4,0, ±4,5, ±5,0

Blokowanie ekspozycji przed zrobieniem zdjęcia (blokada ekspozycji)

Funkcja blokady ekspozycji powoduje zablokowanie wartości ekspozycji przed zrobieniem zdjęcia. Użyj tej funkcji, jeśli obiekt jest zbyt mały lub oświetlony z tyłu, przez co uzyskanie właściwej ekspozycji nie jest możliwe.

1 Ustaw ekspozycję i naciśnij przycisk **AE-L**.

Aparat natychmiast blokuje ekspozycję (jasność).

Symbol ***** jest wyświetlany na ekranie stanu i w celowniku, kiedy blokada ekspozycji jest aktywna.

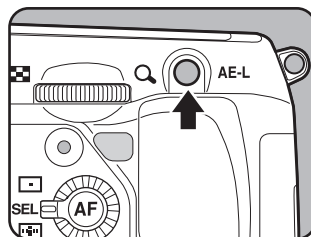

- Ekspozycja pozostaje zablokowana tak długo, jak długo naciśnięty jest przycisk **AE-L** lub spust migawki do połowy. Nawet po zwolnieniu przycisku **AE-L** ustawienia ekspozycji pozostają zablokowane przez czas dwa razy dłuższy niż wartość zegara pomiaru (str. 132).
- Po naciśnięciu przycisku **AE-L** można usłyszeć dźwięk. Dźwięk można wyłączyć. (str. 314)
- Blokada ekspozycji nie jest dostępna w trybie **■** (zielony), **B** (czas B) lub **X** (Synchronizacja błysku X).
- Po wykonaniu dowolnej z następujących czynności blokada ekspozycji zostaje anulowana.
 - Przycisk **AE-L** został ponownie naciśnięty.
 - Przycisk **[]**, **MENU** lub **INFO** został naciśnięty.
 - Pokrętko trybów zostało przekręcone.
 - Obiektyw został zmieniony.
 - Obiektyw z pozycją przysłony **A** (Auto) został ustawiony w innej pozycji niż **A**.
- Przy użyciu obiektywu zoom ze zmienną przysłoną zależną od ogniskowej, kombinacja czasu migawki i wartości przysłony zmienia się zależnie od ustawienia zoom nawet przy włączonej blokadzie ekspozycji. Wartość ekspozycji pozostaje jednak taka sama jak przed włączeniem blokady, a zdjęcie zostaje zrobione zgodnie z poziomem jasności, który został ustawiony w momencie włączenia blokady ekspozycji.
- Ekspozycję można także zablokować, kiedy ostrość jest zablokowana. Ustawienia dokonaj za pomocą pozycji [5. AE-L z zabl. ostrością] w menu [C Ustaw. niestand. 1]. (str. 146)

Automatyczna zmiana ekspozycji podczas fotografowania

Autobracketing to funkcja służąca do robienia zdjęć seryjnych z ekspozycją automatycznie dostosowywaną w celu niedoświetlenia lub prześwietlenia. Po każdym naciśnięciu spustu migawki aparat robi 2, 3 lub 5 zdjęć. Patrz „Robienie zdjęć z dostosowaniem innych ustawień (autobracketing)” (str. 172).

Ustawianie ostrości

137

Ostrość można ustawić przy użyciu jednej z następujących metod.

AF Automatyka ostrości	Aparat automatycznie ustawia ostrość obiektu, kiedy spust migawki jest naciśnięty do połowy.
MF Ręczne ustawianie ostrości	Pozwala ręcznie ustawić ostrość.

Użycie automatyki ostrości

Możesz także wybrać tryb automatyki ostrości **AF.S** (tryb pojedynczy), w którym należy nacisnąć spust migawki do połowy, aby ustawić ostrość obiektu i zablokować ją w tej pozycji. Z kolei w trybie **AF.C** (tryb ciągły) aparat zapewnia ostrość obiektu poprzez ciągłe wykonywanie korekcyi, kiedy spust migawki jest naciśnięty do połowy. Ustawienie domyślne to **AF.S**.

- 1 Przesuń dźwignię trybu ostrości na AF.S lub C.**

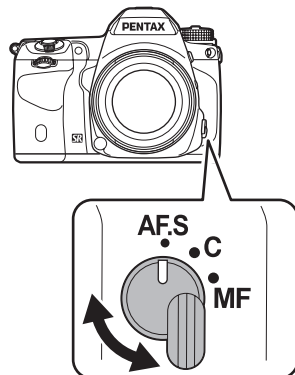

4

Funkcje fotografowania

A.F.S Tryb pojedynczy	Kiedy spust migawki zostaje naciśnięty do połowy, aby ustawić ostrość obiektu, ostrość zostaje zablokowana w tej pozycji (blokada ostrości). Aby ustawić ostrość na inny obiekt, zwolnij spust migawki, a następnie naciśnij ponownie spust migawki do połowy.	
	<ul style="list-style-type: none"> • Dodatkowe światło automatyki ostrości włącza się zgodnie z potrzebami. (str. 139) • Ustaw priorytet czynności wykonywanych po naciśnięciu spustu migawki do końca za pomocą pozycji [15. Ustawienie A.F.S] w menu [C Ustaw. niestand. 2] (str. 103). 	
	1	Priorytet ostrości Migawki nie można zwolnić, dopóki obiekt nie stanie się ostry (ustawienie domyślne). Jeśli obiekt znajduje się zbyt blisko aparatu, odsuń się i zrób zdjęcie. W przypadku obiektu, dla którego trudno ustawić ostrość (str. 85), dostosuj ostrość ręcznie. (str. 147)
2	Priorytet fotografowania Migawkę można zwolnić, nawet jeśli obiekt nie jest ostry.	
A.F.C Tryb ciągły	Kiedy spust migawki jest naciśnięty do połowy, ostrość obiektu jest zapewniana poprzez ciągle wykonywanie korekcji. Wskaźnik ostrości  zostaje wyświetlony i odtwarzany jest dźwięk, kiedy obiekt staje się ostry. Nawet jeśli obiekt jest nieostry, można zwolnić migawkę poprzez naciśnięcie spustu migawki do końca.	
	<ul style="list-style-type: none"> • Kiedy spust migawki jest naciśnięty do połowy, a obiekt porusza się, aparat śledzi automatycznie ten obiekt. Obiektowy działa automatycznie i stale ustawia ostrość obiektu. • Ustaw priorytet czynności dla trybu zdjęć seryjnych za pomocą pozycji [16. Ustawienie A.F.C] w menu [C Ustaw. niestand. 2] (str. 103). 	
	1	Priorytet ostrości Aparat robi zdjęcia z priorytetem ostrości obiektu podczas zdjęć seryjnych (ustawienie domyślne).
2	Priorytet szybkości ujęć Aparat robi zdjęcia z priorytetem szybkości fotografowania podczas zdjęć seryjnych.	

2 Spójrz w celownik i naciśnij spust migawki do połowy.



Wskaźnik ostrości  pojawia się i słychać dźwięk, kiedy obiekt staje się ostry. (Obiekt jest nieostry, jeżeli wskaźnik ostrości miga).

- ☞ Obiekty trudne dla automatyki ostrości (str.85)



Wskaźnik ostrości

4

Funkcje fotografowania

Światło wspomaganie AF

W pozycji [17. Światło wspomaganie AF] w menu [C Ustaw. niestand. 2] można określić, czy należy używać dodatkowego światła automatyki ostrości w trybie **A.F.S.** (str. 103).

1	Wł.	Aby ułatwić ustawianie ostrości, kiedy obiekt znajduje się w ciemnym miejscu, dodatkowe światło automatyki ostrości włącza się po naciśnięciu spustu migawki do połowy (ustawienie domyślne).
2	Wył.	Dodatkowe światło automatyki ostrości nie będzie używane.

Używanie przycisku AF do ustawienia ostrości obiektu

Możesz ustawić aparat tak, aby ustawianie ostrości było wykonywane po naciśnięciu przycisku **AF**.

- 1 **Wybierz pozycję [Programow. przycisków] w menu [Tryb rejestracji 5] i naciśnij przycisk sterowania (▶).** Ekran [Programow. przycisków] zostanie wyświetlony.

2 Użyj przycisku sterowania (▲▼), aby wybrać [Przycisk AF], a następnie naciśnij przycisk sterowania (▶).

Ekran [Przycisk AF] zostaje wyświetlony.

3 Naciśnij przycisk sterowania (▶), a następnie użyj przycisku sterowania (▲▼), aby wybrać [Włącz aut.ostr.].

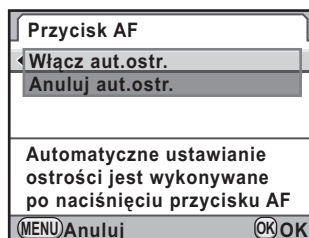

4

Funkcje fotografowania

Włącz aut.ostr.	Automatyczne ustawianie ostrości jest wykonywane przy użyciu przycisku AF lub spustu migawki (ustawienie domyślne).
Anuluj aut.ostr.	Symbol MF pojawia się w celowniku, gdy naciśnięty jest przycisk AF . Automatyczne ustawianie ostrości nie jest wykonywane po naciśnięciu spustu migawki (zdejmij palec z przycisku AF , aby wrócić do normalnego trybu automatyki ostrości).

4 Naciśnij przycisk OK.

5 Naciśnij przycisk MENU trzy razy.

Aparat jest gotowy do robienia zdjęć.

6 Patrząc przez celownik, naciśnij przycisk AF.

Zostanie wykonane automatyczne ustawianie ostrości.

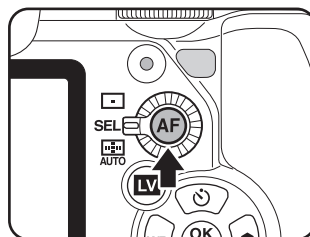

A.F.S Tryb pojedynczy	Kiedy przycisk AF pozostaje naciśnięty, a obiekt stanie się ostry, funkcja blokady ostrości zostaje włączona podczas naciskania przycisku.
A.F.C Tryb ciągły	Obiekt pozostaje ostry, kiedy naciskany jest przycisk AF .

7 Naciśnij spust migawki.

Jeśli opcja [Włącz aut.ostr.] została przypisana do ustawienia [Spust migawki do połowy] w pozycji [Programow. przycisków], naciśnij spust migawki podczas naciskania przycisku **AF**.

Zdjęcie zostaje zrobione.

Precyzyjna regulacja AF

Możesz dostosować pozycję ustawiania automatyki ostrości.



- Funkcja [Precyzyjna regulacja AF] powinna być używana tylko w przypadku, gdy jest to konieczne. Należy przy tym zachować ostrożność, ponieważ regulacja automatyki ostrości może spowodować problemy z robieniem zdjęć z właściwą ostrością.
- Drgania aparatu podczas zdjęć testowych mogą utrudnić uzyskanie dokładnej pozycji ostrości. Z tego powodu należy zawsze używać statywu podczas robienia zdjęć testowych.

1 Wybierz pozycję [26. Precyzyjna regulacja AF] w menu [C Ustaw. niestand. 4] i naciśnij przycisk sterowania (▶).

2 Użyj przycisku sterowania (▲▼), aby wybrać [Wł.], a następnie naciśnij przycisk sterowania (▶).

Ekran [26. Precyzyjna regulacja AF] zostaje wyświetlony.

3 Użyj przycisku sterowania (▲▼), aby wybrać [Zast. do wszystkich] lub [Zast. do jednego].

Zast. do wszystkich	Powoduje zastosowanie tej samej wartości regulacji dla wszystkich obiektywów.
Zast. do jednego	Ta pozycja zostanie wyświetlona po uzyskaniu identyfikatora obiektywu. Powoduje zapisanie i zastosowanie odmiennych wartości regulacji dla każdego typu obiektywu (do 20 typów obiektywów).
Reset	Resetuje zapisaną wartość regulacji.

4 Naciśnij przycisk sterowania (▶) i dostosuj wartość za pomocą tylnego e-pokrętła (☀) lub przycisku sterowania (◀▶).

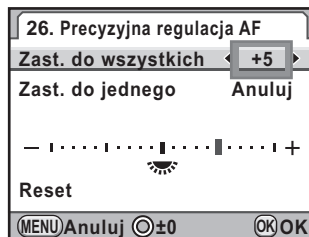

Dostępne operacje

Przycisk sterowania (▶)/ Tylne e-pokrętło (☀) w prawą stronę (Q)	Ustawia ostrość na bliższą pozycję.
Przycisk sterowania (◀)/ Tylne e-pokrętło (☀) w lewą stronę (Q)	Ustawia ostrość na dalszą pozycję.
Przycisk ○	Resetuje wartość korekty na ±0.

5 Naciśnij przycisk OK.

Wartość korekty zostaje zapisana.

6 Naciśnij przycisk MENU trzy razy.

Aparat powróci do trybu robienia zdjęć.

7 Zrób zdjęcie testowe.

W prosty sposób możesz sprawdzić punkt ostrości poprzez powiększenie zdjęcia w czasie podglądu cyfrowego (str. 153) lub podglądu na żywo (str. 181).





Nawet jeśli wartość regulacji została zapisana przy użyciu opcji [Zast. do jednego], a następnie naciśnięto przycisk **OK** z opcją [Zast. do wszystkich] wybraną w kroku 3, używana jest wartość [Zast. do wszystkich] zamiast [Zast. do jednego].

Wybieranie pola ostrości (punkt automatyki ostrości)

Wybierz część celownika, w której zostanie ustawiona ostrość. Domyślne ustawienie fabryczne to  (Auto).

Wybrane punkty automatyki ostrości świecą na czerwono w celowniku (Nakładanie obszaru AF).

 Środek	Ustawia pole ostrości w środku celownika
SEL Wybierz	Ustawia pole ostrości na wybrany przez użytkownika jeden z jedenastu punktów ramki automatyki ostrości.
 Auto	Aparat wybiera optymalny punkt automatyki ostrości, nawet jeśli obiekt nie znajduje się w środku. Możesz wybrać 11 (ustawienie domyślne) lub 5 punktów automatyki ostrości za pomocą pozycji [Ustaw punktu AUTO AF] w menu [Tryb rejestracji 1].

1 Przekręć pokrętkę przełączania punktu automatyki ostrości.

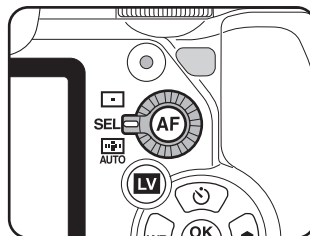

- Punkty automatyki ostrości w celowniku nie są podświetlane w kolorze czerwonym po wybraniu ustawienia [Wył.] w pozycji [14. Nakładanie obszaru AF] w menu [C Ustaw. niestand. 2] (str. 102).
- Jeżeli używane są inne obiektywy niż DA, DA L, D FA, FA J, FA lub F, pole ostrości jest ustawiane na  niezależnie od tego ustawienia. (str. 366)

Ustawianie pozycji ostrości w celowniku

1 Ustaw pokrętko przełączania punktu automatyki ostrości na SEL.

Symbol  pojawia się w celowniku i można zmienić punkt automatyki ostrości.

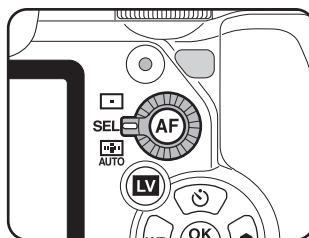

2 Spójrz w celownik i sprawdź pozycję obiektu.

3 Użyj przycisku sterowania (▲▼◀▶), aby zmienić punkt automatyki ostrości.

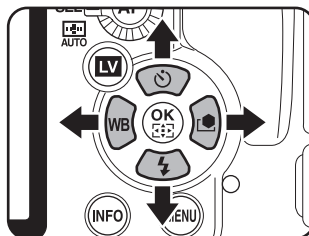

Wybrany punkt automatyki ostrości pojawi się na ekranie stanu.

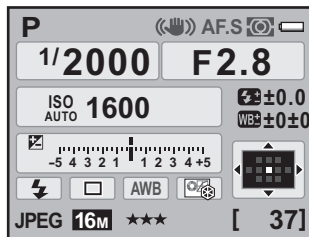

Dostępne operacje

- | | |
|---|--|
| Przycisk OK | Przywraca punkt automatyki ostrości do środka ramki automatyki ostrości. |
| Naciśnij i przytrzymaj przycisk OK . | Wyłącza funkcję zmiany punktu automatyki ostrości i umożliwia użycie przycisków bezpośrednich na przycisku sterowania (▲▼◀▶). Aby włączyć funkcję zmiany punktu automatyki ostrości, naciśnij przycisk OK , kiedy włączone są przyciski bezpośrednie. Przełączenie między stanem włączonym i wyłączonym powoduje odtworzenie sygnału dźwiękowego. |

Punkty automatyki ostrości świecą na czerwono w celowniku (Nakładanie obszaru AF), co pozwala sprawdzić ich położenie.

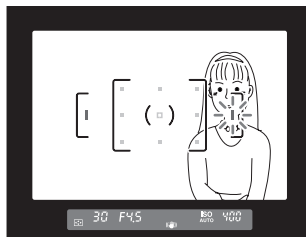

- Pozycja zmienionego punktu automatyki ostrości zostaje zapisana nawet po wyłączeniu aparatu lub przełączeniu pola ostrości na lub .
- Symbol pojawia się w celowniku, kiedy można zmienić punkt automatyki ostrości.
- Po wykonaniu dowolnej z następujących czynności zmiana punktu automatyki ostrości (w kroku 3) zostaje anulowana.
 - przełącznik główny został wyłączony.
 - Pokrętko trybów zostało przekręcone.
 - Pokrętko przełączania punktu automatyki ostrości zostało przekręcone.
 - Naciśnięto przycisk , **MENU**, **INFO** lub **LV**.

Blokowanie ostrości (blokada ostrości)

Jeżeli obiekt nie znajduje się w obszarze pola ostrości, aparat nie może automatycznie ustawić ostrości na obiekt. W takiej sytuacji ustaw ostrość na obiekcie w polu ostrości, zablokuj ostrość w tej pozycji (blokada ostrości), a następnie skadruj ponownie ujęcie.

1 Ustaw dźwignię trybu ostrości na **AF.S**.

2 Skadruj zdjęcie w celowniku.

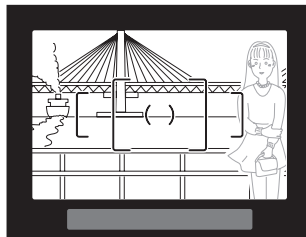

Przykład) Aparat nie ustawił ostrości na fotografowaną osobę, ale na tło.

3 Ustaw obiekt w środku celownika i naciśnij spust migawki do połowy.

Wskaźnik ostrości  pojawia się i słychać dźwięk, kiedy obiekt staje się ostry. (Obiekt jest nieostry, jeżeli wskaźnik ostrości miga).

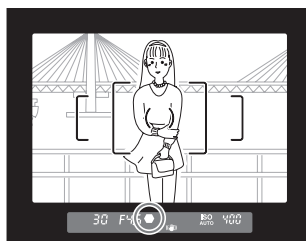

4 Blokowanie ostrości.

Przytrzymaj naciśnięty do połowy spust migawki. Ustawiona ostrość pozostanie zablokowana.

5 Skadruj ponownie zdjęcie, przytrzymując naciśnięty do połowy spust migawki.

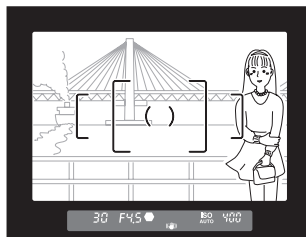

4

Funkcje fotografowania



- Ostrość jest zablokowana, kiedy wyświetlany jest wskaźnik ostrości .
- Obracanie pierścienia zoom przy zablokowanej ostrości może spowodować utratę ostrości obiektu.
- Dźwięk emitowany po ustawieniu ostrości można wyłączyć. (str. 314)

Blokowanie ekspozycji po zablokowaniu ostrości

Dokonaj ustawienia [5. AE-L z zabl. ostrością] w menu [C Ustaw. niestand. 1] (str. 102), aby zablokować wartość ekspozycji, kiedy zablokowana jest ostrość.

5. AE-L z zabl. ostrością
1 Wył.
← 2 Wł.

Ekspozycja jest blokowana wraz z blokadą ostrości

(MENU) Anuluj (OK) OK

1	Wył.	Ekspozycja nie jest blokowana po zablokowaniu ostrości (ustawienie domyślne).
2	Wł.	Ekspozycja zostaje zablokowana po zablokowaniu ostrości.

Ręczne ustawienie ostrości (ręczny tryb ustawiania ostrości)

W czasie ręcznego ustawiania ostrości możesz korzystać ze wskaźnika ostrości lub matówce w celowniku.

Użycie wskaźnika ostrości

Kiedy obiekt jest ostry, wskaźnik ostrości  zapala się w celowniku nawet w przypadku ręcznego ustawiania ostrości.

Możesz ręcznie ustawić ostrość, korzystając ze wskaźnika ostrości .

- 1** Ustaw dźwignię trybu ostrości w pozycji **MF**.

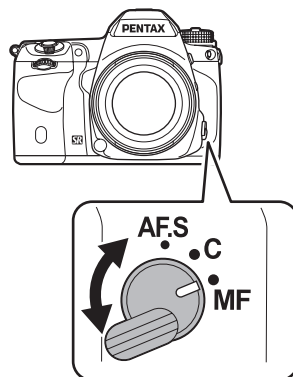

- 2** Spójrz w celownik i naciśnij spust migawki do połowy, a następnie przekręć pierścień ostrości.

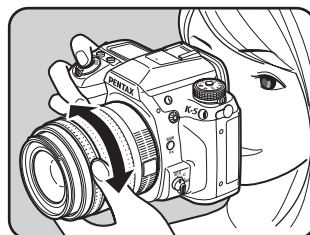

Wskaźnik ostrości  pojawia się i słychać dźwięk, kiedy obiekt staje się ostry.



Wskaźnik ostrości



- Ustaw ręcznie ostrość za pomocą matówki w celowniku, jeżeli ustawienie ostrości obiektu jest trudne (str. 85), a wskaźnik ostrości nie pojawia się.
- Dźwięk emitowany po ustawieniu ostrości można wyłączyć. (str. 314)

4

Użycie matówki w celowniku

Możesz ręcznie ustawiać ostrość na matówce w celowniku.

1 Ustaw dźwięk trybu ostrości w pozycji MF.

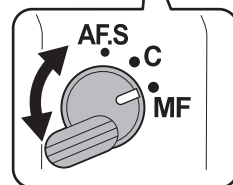
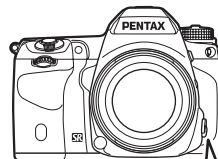

2 Patrz w celownik i przekręcaj pierścień ostrości aż do momentu, w który obiekt będzie wyraźnie widoczny w celowniku.

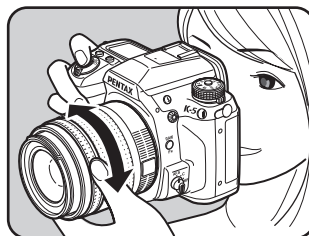

Robienie zdjęć w trybie przechwytywania ostrości

Kiedy pozycja [25. Przechwytywanie ostrości] w menu [C Ustaw. niestand. 4] (str. 104) jest ustawiona na [Wł.], tryb ostrości jest ustawiony na **A.F.S** i zamocowany jest jeden z następujących typów obiektywów, możliwe jest robienie zdjęć z funkcją przechwytywania ostrości. Migawka jest zwalniana automatycznie, kiedy obiekt stanie się ostry.

- Obiektyw z ręcznym ustawianiem ostrości
- Obiektyw DA lub FA z ustawieniem **AF** i **MF** (przed zrobieniem zdjęcia należy wybrać ustawienie **MF** na obiektywie)

● Sposób robienia zdjęć



- 1 Zamocuj odpowiedni obiektyw do aparatu.
- 2 Ustaw dźwignię trybu ostrości na **A.F.S**.
- 3 Ustaw ostrość na pozycję, którą będzie mijał fotografowany obiekt.
- 4 Naciśnij spust migawki do końca.

Migawka zostanie zwolniona automatycznie, kiedy obiekt stanie się ostry w ustawionej pozycji.

Sprawdzanie kompozycji, ekspozycji i ostrości przed zrobieniem zdjęcia (podgląd)

Możesz użyć funkcji podglądu do sprawdzenia głębi pola, kompozycji, ekspozycji i ostrości przed zrobieniem zdjęcia.

Dostępne są dwie metody podglądu.

Metoda podglądu	Opis
 Podgląd optyczny	Umożliwia sprawdzanie głębi ostrości w celowniku.
 Podgląd cyfrowy	Umożliwia sprawdzanie kompozycji, ekspozycji i ostrości na monitorze.

4

Funkcje fotografowania



Możesz także użyć funkcji podglądu na żywo, aby wyświetlić rzeczywisty obraz na monitorze i zmieniać ustawienia funkcji robienia zdjęć, a także sprawdzać ustawienia poprzez powiększenie obrazu. Szczegółowe informacje znajdują się na str. 181.

Wybieranie metody podglądu

Wybierz użycie podglądu cyfrowego lub optycznego, kiedy przełącznik główny znajduje się w pozycji podglądu (🔍).

Ustawienie domyślne to podgląd optyczny.

1 Wybierz pozycję [Programow. przycisków] w menu [📷 Tryb rejestracji 5] i naciśnij przycisk sterowania (▶).

Ekran [Programow. przycisków] zostaje wyświetlony.

2 Użyj przycisku sterowania (▲▼), aby wybrać [Pokrętko podglądu], a następnie naciśnij przycisk sterowania (▶).

Ekran [Pokrętko podglądu] zostaje wyświetlony.

- 3** Naciśnij przycisk sterowania (▶) i użyj przycisku sterowania (▲▼), aby wybrać [Podgląd optyczny] lub [Podgląd cyfrowy].

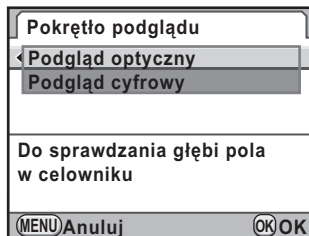

- 4** Naciśnij przycisk OK.

- 5** Naciśnij przycisk MENU trzy razy.

Aparat jest gotowy do robienia zdjęć.



- Podczas robienia zdjęć z przedziałem czasowym, wielokrotną ekspozycją lub podglądem na żywo zawsze używany jest podgląd optyczny, niezależnie od ustawienia.
- Funkcję podglądu cyfrowego można także przypisać do przycisku **RAW/Fx**. Jeśli podgląd optyczny zostanie przypisany do pokrętła podglądu, a podgląd cyfrowy do przycisku **RAW/Fx**, będzie można w prosty sposób korzystać z obu funkcji. Patrz str. 311, aby uzyskać informacje dotyczące przypisywania funkcji do przycisku **RAW/Fx**.

Ustawianie wyświetlania podglądu cyfrowego

Możesz ustawić wyświetlanie wykresu i ostrzeżenia o jasnych/ciemnych obszarach podczas podglądu cyfrowego, a także włączyć powiększanie zdjęć.

- 1** Wybierz pozycję [Podgląd cyfrowy] w menu [Tryb rejestracji 5] i naciśnij przycisk sterowania (▶).

Ekran [Podgląd cyfrowy] zostaje wyświetlony.

- 2** Użyj przycisku sterowania (▲▼), aby wybrać [Wykres], [Jasne/ciemne obszary] lub [Powiększ nat. podgląd].

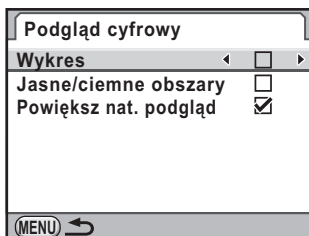

3 Użyj przycisku sterowania (◀▶) aby przełączyć się między i .

4 Naciśnij przycisk MENU dwa razy.

Wyświetlanie podglądu optycznego

1 Umieść obiekt w ramce ostrości i naciśnij spust migawki do połowy, aby ustawić ostrość obiektu.

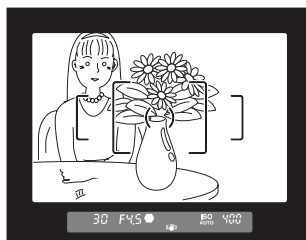

2 Patrząc przez celownik, ustaw przełącznik główny w pozycji .

Możesz sprawdzić głębę ostrości w celowniku, kiedy przełącznik główny znajduje się w pozycji .

W tym czasie w celowniku nie są wyświetlane żadne informacje o ekspozycji i nie można zwolnić migawki.

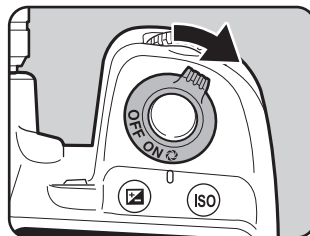

3 Zdejmij palec z przełącznika głównego.

Podgląd optyczny zostanie zakończony, a aparat będzie gotowy do zrobienia zdjęcia.

Wyświetlanie podglądu cyfrowego

- 1** Ustaw ostrość obiektu, a następnie skadruj ujęcie w celowniku i przekręć przełącznik główny na .

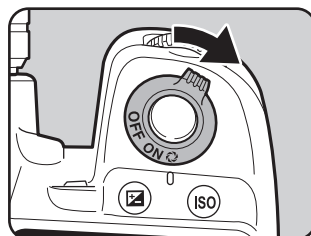

Jeśli funkcja podglądu cyfrowego jest przypisana do przycisku **RAW/Fx**, naciśnij przycisk **RAW/Fx**.

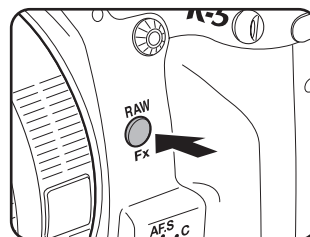

Ikona () jest wyświetlana na monitorze w czasie podglądu. Możesz sprawdzić kompozycję, ekspozycję i ostrość.



Dostępne operacje

Tylne e-pokrętko ()	Powiększa obraz podglądu. (str. 258)
Przycisk AE-L	Zapisuje obraz podglądu. Wybierz [Zapisz jako] i naciśnij przycisk OK .

- 2** Naciśnij spust migawki do połowy.

Podgląd cyfrowy zostaje zakończony i rozpoczyna działanie system automatyki ostrości.



Maksymalny czas wyświetlania podglądu cyfrowego to 60 sekund.

Użycie funkcji redukcji drgań do zapobiegania drganiom aparatu

Użycie funkcji redukcji drgań Function

Funkcja redukcji drgań umożliwia redukcję drgań aparatu, które występują po naciśnięciu spustu migawki. Jest to przydatne podczas fotografowania w sytuacjach, w których mogą wystąpić drgania aparatu. Funkcja ta umożliwi użycie czasu migawki dłuższego mniej więcej o 4 poziomy bez ryzyka powstania drgań aparatu.

Funkcja redukcji drgań sprawdza się najlepiej podczas fotografowania w następujących sytuacjach.

4

- Podczas robienia zdjęć w słabo oświetlonych miejscach, np. w pomieszczeniu, w nocy, w cieniu lub w czasie zachmurzonego dnia
- Podczas robienia zdjęć telefoto

Rozmyte zdjęcie

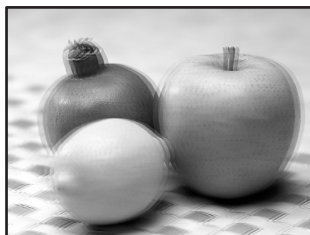

Zdjęcie zrobione z użyciem funkcji redukcji drgań



Funkcja redukcji drgań może być używana do redukcji poziomych i pionowych drgań aparatu lub do wypoziomowania obrazu.



- Funkcja redukcji drgań nie kompensuje rozmycia spowodowanego ruchem obiektu. Aby sfotografować ruchomy obiekt, należy skrócić czas migawki.
- Funkcja redukcji drgań może nie zredukować w pełni drgań aparatu w przypadku zbliżeń. W takim przypadku zaleca się wyłączenie tej funkcji i ustawienie aparatu na statywie.
- Funkcja redukcji drgań nie działa w pełni podczas robienia zdjęć z bardzo długim czasem migawki, na przykład podczas panoramowania lub fotografowania scen nocnych. W takim przypadku zaleca się wyłączenie tej funkcji i ustawienie aparatu na statywie.

Redukcja pionowych i poziomych drgań aparatu

1 Wybierz pozycję [Shake Reduction] w menu [📷 Tryb rejestracji 4] i naciśnij przycisk sterowania (▶).

2 Użyj przycisków sterowania (▲▼), aby wybrać (☞) lub (☜), a następnie naciśnij przycisk OK.

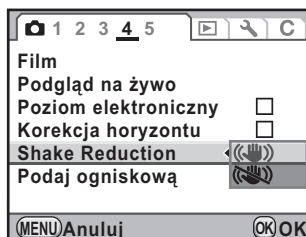

	Funkcja redukcji drgań jest używana (ustawienie domyślne).
	Aparat nie używa funkcji redukcji drgań.

3 Naciśnij przycisk MENU.

Ekran wyświetlany przed wybraniem menu zostaje wyświetlony ponownie.

4 Skieruj aparat na obiekt i naciśnij spust migawki do połowy.

Symbol (☞) pojawia się w celowniku i funkcja redukcji drgań zostaje włączona.



Korekcja przechylenia zdjęć

Kiedy zdjęcie jest przechylone, można dokonać jego korekcji w zakresie ± 2 stopni.

1 Wybierz [Korekcja horyzontu] w menu [📷 Tryb rejestracji 4].

2 Użyj przycisku sterowania (◀▶) aby przełączyć się między

lub .

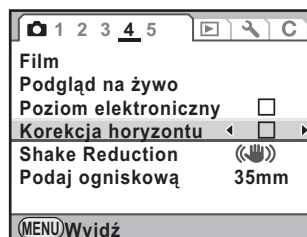

3 Naciśnij przycisk MENU.

Ekran wyświetlany przed wybraniem menu zostaje wyświetlony ponownie.

4 Skieruj aparat na obiekt i naciśnij spust migawki do połowy.

Następujące wskaźniki pojawiają się na ekranie stanu.

	Funkcja redukcji drgań włączona + korekcja horyzontu włączona
	Funkcja redukcji drgań wyłączona + korekcja horyzontu włączona



- Ustaw [Shake Reduction] na (Wył.), kiedy aparat znajduje się na statywie lub gdy ta funkcja nie jest potrzebna.
- Funkcja redukcji drgań wyłącza się automatycznie w następujących sytuacjach.
 - Tryb **B** (czas B)
 - Zdjęcia z samowyzwalaczem
 - Zdjęcia z użyciem pilota zdalnego sterowania
 - Zdjęcia z blokadą lustra
 - Kiedy pozycja [Automat. wyrównanie] jest ustawiona na (Wył.) w ustawieniu [Zdjęcia HDR]
 - Kiedy używana jest lampa błyskowa w trybie bezprzewodowym



- Funkcja redukcji drgań nie działa w pełni (przez 2 sekundy) natychmiast po włączeniu aparatu lub anulowaniu funkcji automatycznego wyłączenia. Odczekaj na ustabilizowanie się funkcji redukcji drgań, a następnie naciśnij delikatnie spust migawki. Jeśli po naciśnięciu spustu migawki do połowy w celowniku pojawia się symbol (☞☞), aparat jest gotowy do zrobienia zdjęcia.
- Funkcja redukcji drgań jest dostępna w przypadku wszystkich obiektywów firmy PENTAX zgodnych z aparatem **K-5**. Jeżeli jednak pierścień przysłony jest ustawiony w pozycji innej niż **A** (Auto) w przypadku obiektywu z pozycją **A** lub używany jest obiektyw bez pozycji **A**, aparat nie będzie działał do momentu wybrania ustawienia [Dozwolonej] dla pozycji [27. Użycie pierścienia przys.] w menu [**C** Ustaw. niestand. 4]. Ustawienie to należy określić wcześniej. Jednak w takim przypadku niektóre funkcje mogą być ograniczone. Więcej szczegółów znajduje się w sekcji „Uwagi dotyczące pozycji [27. Użycie pierścienia przys.]” (str. 368).

Kiedy nie można automatycznie wykryć ogniskowej

Funkcja Shake Reduction pobiera informacje o obiektywie, takie jak ogniskowa.

Jeśli w aparacie używany jest obiektyw DA, DA L, D FA, FA J, FA lub F, informacje o obiektywie są pobierane automatycznie po włączeniu funkcji Shake Reduction.

Jeśli używany jest obiektyw, w przypadku którego nie można uzyskać informacji takich jak ogniskowa (str. 366), ekran ustawień [Podaj ogniskową] pojawia się po włączeniu aparatu z funkcją redukcji drgań ustawioną na (☞☞) (Wł.).

Ustaw ogniskową ręcznie na ekranie ustawień [Podaj ogniskową].



- Ekran ustawień [Podaj ogniskową] nie pojawia się, kiedy używany jest obiektyw, dla którego można uzyskać automatycznie informacje (takie jak ogniskowa).
- Jeśli używany jest obiektyw z pozycją **A** przysłony lub z przysłoną ustawioną w pozycji innej niż **A**, ustaw pozycję [27. Użycie pierścienia przys.] w menu [**C** Ustaw. niestand. 4] na wartość [Dozwolone]. (str. 368)
- Na efekt funkcji redukcji drgań wpływa odległość do obiektu, a także informacja o ogniskowej. Funkcja redukcji drgań może nie działać w oczekiwany sposób przy fotografowaniu z bliskiej odległości.

1 Użyj przycisku sterowania (◀▶) lub tylnego e-pokręła (☀), aby ustawić ogniskową.

Możesz wybrać jedną z 34 następujących wartości ogniskowej. Ustawienie domyślne to 35 mm.

8	10	12	15	18	20	24	28	30	35
40	45	50	55	65	70	75	85	100	120
135	150	180	200	250	300	350	400	450	500
550	600	700	800						



- Jeśli ogniskowa obiektywu nie została wymieniona powyżej, wybierz wartość najbardziej zbliżoną do tej ogniskowej (przykład: [18] dla 17 mm i [100] dla 105 mm).
- Jeśli używany jest obiektyw zoom, wybierz ogniskową ustawienia zoom w ten sam sposób.

4

2 Naciśnij przycisk OK.

Aparat jest gotowy do robienia zdjęć.



Aby zmienić ustawienie ogniskowej, użyj pozycji [Podaj ogniskową] w menu [Tryb rejestracji 4]. (str. 101)

Użycie samowyzwalacza

Ten aparat jest wyposażony w dwa następujące typy samowyzwalacza.

Samowyzwalacz (12 sek.)	Migawka zostanie zwolniona po około 12 sekundach. Użyj tego trybu, aby znaleźć się na zrobionym zdjęciu.
Samowyzwalacz (2 sek.)	Lustro zostaje podniesiona natychmiast po naciśnięciu spustu migawki. Migawka jest zwalniana po około dwóch sekundach. Użyj tego trybu, aby zapobiec drganiom aparatu po naciśnięciu spustu migawki.

1 Zamontuj aparat na statywie.

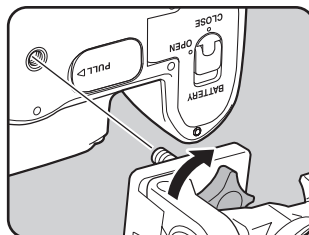

2 Naciśnij przycisk sterowania (▲) w trybie robienia zdjęć.

Ekran [Tryb rejestracji] zostaje wyświetlony.

3 Użyj przycisku sterowania (◀▶), aby wybrać ☺.

4 Naciśnij przycisk sterowania (▼) i użyj przycisku sterowania (◀▶), aby wybrać ☺ lub ☹.

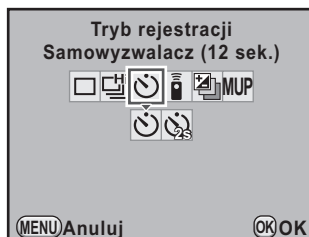

5 Naciśnij przycisk OK.

Aparat jest gotowy do robienia zdjęć.

6 Naciśnij spust migawki do połowy.

Automatyka ostrości rozpoczyna działanie. Wskaźnik ostrości ● pojawia się w celowniku po ustawieniu ostrości.

7 Naciśnij spust migawki do końca.

W trybie  przednia i tylna kontrolka samowyzwalacza zaczynają migać powoli i migają szybko na dwie sekundy przed zwolnieniem migawki. Słychać również dźwięk, który zwiększa swoją częstotliwość. Migawka zostanie zwolniona po około 12 sekundach od momentu pełnego naciśnięcia spustu migawki.



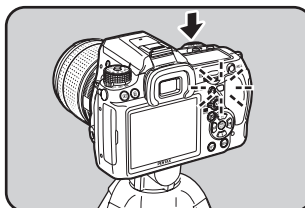
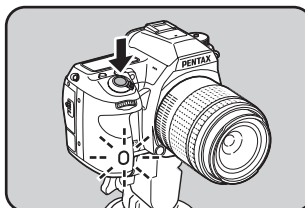

W trybie  migawka zostanie zwolniona po około dwóch sekundach od momentu pełnego naciśnięcia spustu migawki.



4

Funkcje fotografowania



- Wybierz tryb inny niż  lub  na ekranie [Tryb rejestracji], aby anulować samowyzwalacz. Ustawienie zostaje anulowane po wyłączeniu aparatu, jeśli pozycję [Tryb rejestracji] na ekranie [Pamięć] (str. 340) w menu [Tryb rejestracji 5] ustawiono na (Wył.).
- Funkcja redukcji drgań wyłącza się automatycznie po ustawieniu  lub .
- Dźwięk można wyłączyć. (str. 314)
- Światło wpadające do celownika może wpłynąć na pomiar ekspozycji. Załóż dołączoną osłonę celownika ME lub użyj funkcji blokady ekspozycji (str. 135). Aby zignorować światło wpadające do celownika, ustaw tryb ekspozycji na **M** (Ręczny).

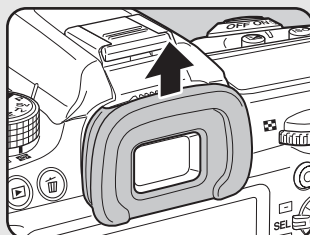

Zdejmowanie osłony oka FR

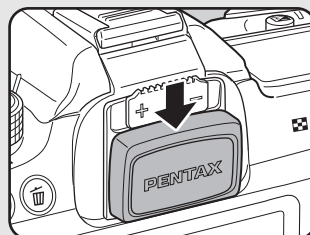



Zakładanie osłony celownika ME

Robienie zdjęć za pomocą pilota zdalnego sterowania (opcja)

Migawkę można zwalniać zdalnie za pomocą opcjonalnego pilota zdalnego sterowania (str. 380).

Podczas fotografowania z użyciem Pilota zdalnego sterowania możesz wybrać jedno z trzech następujących ustawień.

 Pilot zdalnego sterowania	Migawka zostanie zwolniona natychmiast po naciśnięciu przycisku spustu migawki na pilocie zdalnego sterowania.
 Zdalne sterowanie (opóźn. 3 s.)	Migawka zostanie zwolniona po około 3 sekundach od naciśnięcia przycisku spustu migawki na pilocie zdalnego sterowania.
 Zdalne zdjęcia seryjne	Robienie zdjęć seryjnych zaczyna się po naciśnięciu przycisku spustu migawki na pilocie zdalnego sterowania. Naciśnij ponownie przycisk spustu migawki na pilocie zdalnego sterowania, aby przerwać robienie zdjęć seryjnych.

1 Zamontuj aparat na statywie.

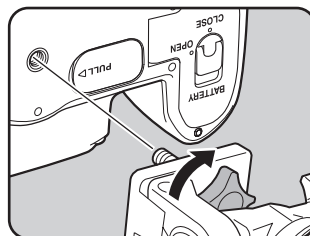

2 Naciśnij przycisk sterowania (▲) w trybie robienia zdjęć.

Ekran [Tryb rejestracji] zostaje wyświetlony.

3 Użyj przycisku sterowania (◀▶), aby wybrać .

4 Naciśnij przycisk sterowania (▼) i użyj przycisku sterowania (◀▶), aby wybrać , lub .

Symbol  pojawia się na wyświetlaczu LCD. Kontrolka samowyzwalacza będzie migała, a aparat będzie działał w stanie oczekiwania.

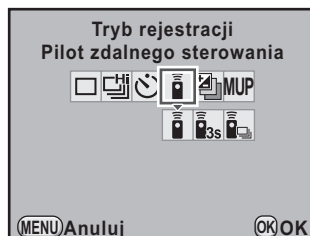

5 Naciśnij przycisk OK.

Aparat jest gotowy do robienia zdjęć.

6 Naciśnij spust migawki do połowy.

Automatyka ostrości rozpoczyna działanie. Wskaźnik ostrości ● pojawia się w celowniku po ustawieniu ostrości.

7 Skieruj pilota zdalnego sterowania w kierunku odbiornika zdalnego sterowania z przodu lub tyłu aparatu i naciśnij przycisk spustu migawki na pilocie.

Zasięg działania pilota zdalnego sterowania wynosi około 4 metrów od przodu oraz około 2 metrów od tyłu aparatu.

Kontrolka samowyzwalacza świeci przez 2 sekundy po zrobieniu zdjęcia, a następnie zaczyna ponownie migać.

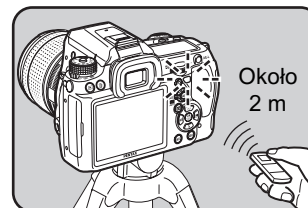
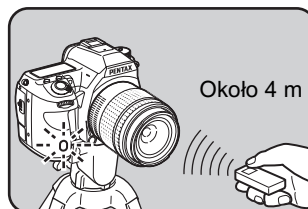



- Domyślnie nie można ustawić ostrości za pomocą pilota zdalnego sterowania. Przed użyciem pilota ustaw ostrość obiektu na aparacie. Kiedy pozycja [18. Aut. ostr. przy zdal. ster.] w menu [C Ustaw. niestand. 3] (str. 103) jest ustawiona na [Wł.], możesz użyć pilota do ustawiania ostrości. (Podczas podglądu na żywo nie można używać funkcji automatyki ostrości za pomocą pilota zdalnego sterowania).
- Kiedy używany jest wodoodporny pilot zdalnego sterowania, możliwe jest sterowanie automatyką ostrości za pomocą przycisku $\frac{1}{4}$. Nie można używać przycisku **Fn**.
- Wybierz tryb inny niż $\bar{\bar{A}}$, $\bar{\bar{S}}$ lub $\bar{\bar{M}}$ na ekranie [Tryb rejestracji], aby anulować fotografowanie za pomocą pilota. Ustawienie zostaje anulowane po wyłączeniu aparatu, jeśli pozycję [Tryb rejestracji] na ekranie [Pamięć] (str. 340) w menu [Tryb rejestracji 5] ustawiono na \square (Wył.).
- Funkcja redukcji drgań wyłącza się automatycznie po ustawieniu trybu $\bar{\bar{A}}$, $\bar{\bar{S}}$ lub $\bar{\bar{M}}$.
- Światło wpadające do celownika może wpłynąć na pomiar ekspozycji. Załóż dołączoną osłonę celownika ME lub użyj funkcji blokady ekspozycji (str. 135). Aby zignorować światło wpadające do celownika, ustaw tryb ekspozycji na **M** (Ręczny).

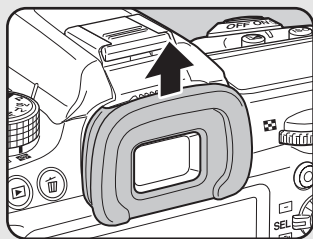

Zdejmowanie osłony oka Fr

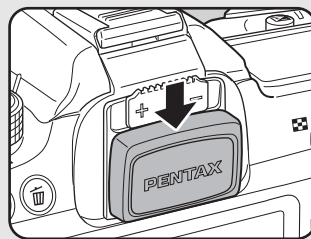

Zakładanie osłony celownika ME

- Zdalne sterowanie może działać nieprawidłowo przy silnym oświetleniu.
- Pilot zdalnego sterowania F umożliwia przesłanie około 30 000 sygnałów sterujących. Skontaktuj się z serwisem PENTAX, aby wymienić baterię. Będzie to związane z opłatą.

Robienie zdjęć z funkcją blokady lustra

Skorzystaj z funkcji blokady lustra, jeśli drgania aparatu występują nawet w przypadku użycia pilota zdalnego sterowania lub wężyka spustowego wraz ze statywem.

Aby podczas fotografowania użyć funkcji blokady lustra, naciśnij spust migawki w celu podniesienia lustra. Naciśnij ponownie spust, aby zwolnić migawkę.

Dostępne są dwa następujące typy funkcji blokady lustra.

MUP	Podniesienie lustra	Umożliwia robienie zdjęć z blokadą lustra za pomocą spustu migawki.
MUP <small>MUP</small>	Podniesienie lustra Pilot zdalnego sterowania	Umożliwia robienie zdjęć z blokadą lustra za pomocą pilota zdalnego sterowania. Migawka zostanie zwolniona natychmiast po naciśnięciu przycisku spustu migawki na pilocie zdalnego sterowania (str. 161).

4

Funkcje fotografowania

1 Zamontuj aparat na statywie.

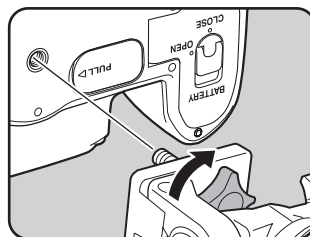

2 Naciśnij przycisk sterowania (▲) w trybie robienia zdjęć.

Ekran [Tryb rejestracji] zostaje wyświetlony.

3 Użyj przycisku sterowania (◀▶), aby wybrać MUP.

4 Naciśnij przycisk sterowania (▼), a następnie użyj przycisku sterowania (◀▶), aby wybrać MUP lub MUP.

Symbol **MUP** pojawi się na ekranie stanu i wyświetlaczu LCD.

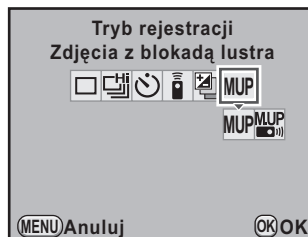

5 Naciśnij przycisk OK.

Aparat jest gotowy do robienia zdjęć.

6 Naciśnij spust migawki do połowy.

Automatyka ostrości rozpoczyna działanie. Wskaźnik ostrości  pojawia się w celowniku po ustawieniu ostrości.

7 Naciśnij spust migawki do końca.

Lustro zostanie podniesione i odtwarzany jest dźwięk. Funkcja blokady ekspozycji jest blokowana na wartość ustawioną tuż przed podniesieniem lustra.

8 Ponownie naciśnij spust migawki do końca.

Migawka zostaje zwolniona i zdjęcie zostaje zrobione.





- Wybierz tryb inny niż **MUP** lub **MUP** na ekranie [Tryb rejestracji], aby anulować fotografowanie z blokadą lustra. Ustawienie zostaje anulowane po wyłączeniu aparatu, jeśli pozycję [Tryb rejestracji] na ekranie [Pamięć] (str. 340) w menu [ Tryb rejestracji 5] ustawiono na (Wył.).
- Lustro automatycznie powraca do pozycji początkowej po upływie 1 minuty od podniesienia poprzez pierwsze naciśnięcie spustu migawki (z wyjątkiem sytuacji, kiedy używana jest wielokrotna ekspozycja).
- Funkcja redukcji drgań zostaje automatycznie wyłączona po ustawieniu trybu **MUP** lub **MUP**.
- Dźwięk emitowany po podniesieniu lustra można wyłączyć. (str. 314)

Robienie zdjęć seryjnych

Zdjęcia seryjne

Zdjęcia mogą być wykonywane tak długo, jak długo jest przyciśnięty spust migawki.



Dostępne są dwa następujące typy zdjęć seryjnych.

 Zdjęcia seryjne (szybkie)	W przypadku zdjęć JPEG z ustawieniem 16M/ ★★★ wykonywanych jest maksymalnie ok. 30 ujęć z maksymalną szybkością około 7 ujęć na sekundę.
 Zdjęcia seryjne (wolne)	W przypadku zdjęć JPEG z ustawieniem 16M/ ★★★ zdjęcia są wykonywane ciągle z szybkością 1,6 ujęcia na sekundę do momentu zapełnienia karty pamięci SD.

4

Funkcje fotografowania



Po wybraniu formatu plików [RAW] (PEF) można zrobić do około 8 ujęć w trybie  lub do około 10 ujęć w trybie .

1 Naciśnij przycisk sterowania (▲) w trybie robienia zdjęć.

Ekran [Tryb rejestracji] zostaje wyświetlony.

2 Użyj przycisku sterowania (◀▶), aby wybrać .

3 Naciśnij przycisk sterowania (▼) i użyj przycisku sterowania (◀▶), aby wybrać lub .



4 Naciśnij przycisk OK.

Aparat jest gotowy do robienia zdjęć.

5 Naciśnij spust migawki do połowy.

Automatyka ostrości rozpoczyna działanie. Wskaźnik ostrości

- pojawia się w celowniku po ustawieniu ostrości.

6 Naciśnij spust migawki do końca.

Zdjęcia są wykonywane tak długo, jak przyciśnięty jest spust migawki.

Aby przerwać wykonywanie zdjęć, zdejmij palec ze spustu migawki.



- Jeśli tryb ostrości ustawiono na **A.F.S** (tryb pojedynczy), pozycja ostrości zostaje zablokowana na pierwszym zdjęciu i wszystkie zdjęcia są robione ciągle z tym samym przedziałem czasu.
- Podczas zdjęć seryjnych ustawianie ostrości jest wykonywane ciągle, jeśli tryb ostrości ustawiono na **A.F.C** (tryb ciągły).
- Do robienia zdjęć seryjnych możesz także użyć pilota zdalnego sterowania. (str. 161)
- Jeśli używana jest wbudowana lampa błyskowa, migawka nie zostanie zwolniona aż do pełnego naładowania lampy. Użyj pozycji [20. Zwolnienie podczas ład.] w menu [**C** Ustaw. niestand. 3], aby umożliwić zwolnienie migawki przed naładowaniem lampy. (str. 93)
- Wybierz tryb inny niż lub na ekranie [Tryb rejestracji], aby anulować zdjęcia seryjne. Ustawienie zostaje anulowane po wyłączeniu aparatu, jeśli pozycję [Tryb rejestracji] na ekranie [Pamięć] (str. 340) w menu [**☑** Tryb rejestracji 5] ustawiono na (Wył.).
- Szybkość robienia zdjęć może być niższa w przypadku ustawienia pozycji [Korekta obiektywu] (str. 237) na [Wł].

4

Funkcje fotografowania

Zdjęcia z przedziałem czasowym

Podczas fotografowania w tym trybie zdjęcia są robione z ustawionym przedziałem czasu.



- Zdjęcia seryjne nie są dostępne w następujących sytuacjach.
 - Kiedy tryb ekspozycji jest ustawiony na **USER**, (zielony), **B** (Bulb) lub (Film).
 - Kiedy ustawiony jest bracketing ekspozycji, filtr cyfrowy lub zdjęcia HDR.
- Po ustawieniu trybu zdjęć z przedziałem czasowym nie jest dostępna funkcja wielokrotnej ekspozycji.

1 Wybierz pozycję [Zdj. z przedz. czasu] w menu [Tryb rejestracji 2] i naciśnij przycisk sterowania (▶).

Ekran [Zdj. z przedz. czasu] zostaje wyświetlony.

2 Użyj przycisku sterowania (▲▼), aby wybrać [Przedział czasu].

Podczas robienia dwóch lub więcej zdjęć ustaw czas oczekiwania przed zrobieniem następnego zdjęcia.

Użyj przycisku sterowania (◀▶), aby wybrać liczbę godzin, minut i sekund, oraz przycisku sterowania (▲▼), aby ustawić czas.

Przedział czasu można ustawić maksymalnie na 24 godziny, 00 minut i 00 sekund.

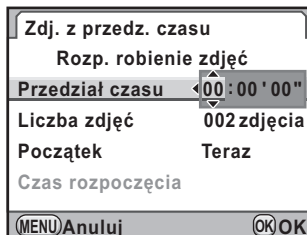

3 Użyj przycisku sterowania (▲▼), aby wybrać [Liczba zdjęć].

Ustaw liczbę zdjęć do zrobienia.

Naciśnij przycisk sterowania (▶) i użyj przycisku sterowania (▲▼), aby wybrać liczbę zdjęć do zrobienia.

Możesz wybrać od 1 do 999 zdjęć.

4 Użyj przycisku sterowania (▲▼), aby wybrać [Początek].

Ustaw czas zrobienia pierwszego zdjęcia.

Naciśnij przycisk sterowania (▶) i użyj przycisku sterowania (▲▼), aby wybrać [Teraz] lub [Ust. czas].

Teraz	Robienie zdjęć rozpoczyna się natychmiast. Możesz zrobić dwa lub więcej zdjęć.
Ust. czas	Robienie zdjęć rozpoczyna się o ustalonej godzinie. Naciśnij przycisk sterowania (▼), aby wybrać [Czas rozpoczęcia], użyj przycisku sterowania (◀▶), aby wybrać godzinę, a następnie naciśnij przycisk sterowania (▲▼) w celu ustawienia czasu rozpoczęcia.

5 Użyj przycisku sterowania (▲▼), aby wybrać pozycję [Rozp. robienie zdjęć], a następnie naciśnij przycisk OK.

Aparat jest gotowy do zrobienia wielu zdjęć z przedziałem czasu.

6 Naciśnij spust migawki do połowy.

Wskaźnik ostrości  pojawia się, kiedy obiekt staje się ostry.

Naciśnij spust migawki, aby rozpocząć zdjęcie z przedziałem czasu



7 Naciśnij spust migawki do końca.

Jeśli pozycję [Początek] ustawiono na [Teraz], pierwsze zdjęcie zostaje zrobione. Jeśli wybrano ustawienie [Ust. czas], robienie zdjęć zaczyna się o ustalonej godzinie.

Zdjęcia są robione z przedziałem czasu określonym w kroku 2.

Po zrobieniu określonej liczby zdjęć aparat powraca do normalnego trybu robienia zdjęć.



- Aparatu nie można używać podczas robienia zdjęć z przedziałem czasu. Aby przerwać działanie tej funkcji, naciśnij dowolny przycisk z tyłu aparatu lub naciśnij spust migawki i przycisk **MENU** w celu wyświetlenia ekranu potwierdzenia wyjścia. Następnie użyj przycisku sterowania ( ) , aby wybrać [Wyjdź] i naciśnij przycisk **OK**. Z trybu zdjęć z przedziałem czasu można także wyjść poprzez wyłączenie przełącznika głównego lub przekręcenie pokrętki trybów.
- Tryb [Zdjęcia pojedyncze] jest wybierany niezależnie od bieżącego ustawienia trybu rejestracji.
- Jeśli obiekt jest nieostry w trybie ostrości ustawionym na **AFS** (tryb pojedynczy) lub jeśli ustawienie [Przedział czasu] jest zbyt małe i nie można zakończyć przetwarzania poprzedniego zdjęcia przed zrobieniem następnego zdjęcia, zdjęcie może nie zostać zrobione.
- Chociaż każde zrobione zdjęcie jest wyświetlane na monitorze przez funkcję natychmiastowego podglądu, nie można powiększać ani kasować takich zdjęć.
- Ustawienie [Przedział czasu] zostaje wyłączone, kiedy pozycja [Liczba zdjęć] jest ustawiona na [1].
- Tryb zdjęć z przedziałem czasu zostaje anulowany, jeśli na karcie pamięci SD nie ma już dostępnego miejsca.
- Jeśli funkcja automatycznego wyłączenia (str. 332) spowoduje wyłączenie aparatu w trybie zdjęć z przedziałem czasu, aparat włączy się ponownie po osiągnięciu ustawionego czasu w celu zrobienia zdjęcia.
- Zaleca się użycie opcjonalnego zestawu zasilacza K-AC50, kiedy tryb zdjęć z przedziałem czasu jest używany przez dłuższy czas. (str. 61)

Wielokrotna ekspozycja

Wykonując wiele ujęć, można utworzyć złożone zdjęcie.



- Funkcja wielokrotnej ekspozycji nie jest dostępna w następujących sytuacjach.
 - Kiedy tryb rejestracji ustawiono na (zielony) lub (Film).
 - Kiedy ustawiono filtr cyfrowy, funkcję zdjęć HDR lub funkcję kłosowania.
- Po ustawieniu trybu wielokrotnej ekspozycji nie są dostępne następujące funkcje.
 - Bracketing ekspozycji, rozszerzony bracketing lub zdjęcia z przedziałem czasu (używana jest funkcja wybrana jako ostatnia).
 - Korekta obiektywu

4

Funkcje fotografowania

1 Wybierz pozycję [Wielokrotna ekspozycja] w menu [Tryb rejestracji 2] i naciśnij przycisk sterowania (▶). Ekran [Wielokrotna ekspozycja] zostaje wyświetlony.

2 Użyj przycisku sterowania (▲▼), aby wybrać [Liczba zdjęć].

3 Naciśnij przycisk sterowania (▶), a następnie użyj przycisku sterowania (▲▼), aby wybrać liczbę ujęć.

Możesz wybrać od 2 do 9 ujęć.

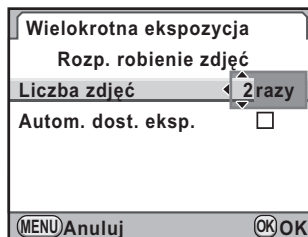

4 Naciśnij przycisk OK.

5 Użyj przycisku sterowania (▲▼), aby wybrać [Autom. dost. eksp.], a następnie użyj przycisku sterowania (◀▶), aby wybrać lub .

W przypadku ustawienia (Wł.), ekspozycja jest dostosowywana automatycznie w zależności od liczby zdjęć.





6 Użyj przycisku sterowania (▲▼), aby wybrać pozycję [Rozp. robienie zdjęć], a następnie naciśnij przycisk OK. Aparat jest gotowy do robienia zdjęć.

7 Zrób zdjęcie.

Złożone zdjęcie jest wyświetlane na ekranie natychmiastowego podglądu po każdym naciśnięciu spustu migawki. Naciśnij przycisk  w czasie natychmiastowego podglądu, aby odrzucić wszystkie zdjęcia zrobione do tego momentu i rozpocząć ponownie od pierwszego ujęcia.

Zdjęcia zostają zapisane po zarejestrowaniu ustawionej liczby ujęć, a następnie ponownie pojawia się ekran [Wielokrotna ekspozycja].



- Wykonanie dowolnej z poniższych operacji podczas robienia zdjęć powoduje zapisanie już zrobionych zdjęć i zakończenie trybu wielokrotnej ekspozycji.
 - Naciśnięto przycisk , przycisk **MENU**, przycisk sterowania (   ), **INFO** lub przycisk **RAW/Fx**.
 - Pokrętko trybów zostało przekręcone.
 - Ustawiono bracketing ekspozycji.
- Podczas fotografowania w trybie wielokrotnej ekspozycji przy użyciu podglądu na żywo wyświetlany jest półprzezroczysty, złożony obraz już zrobionych zdjęć. (Obraz ten nie jest wyświetlany, kiedy aparat jest podłączony do urządzenia AV).

Robienie zdjęć z dostosowaniem innych ustawień (autobracketing)

Autobracketing to funkcja powodująca automatyczną zmianę ustawień aparatu podczas robienia zdjęć. Dostępne są dwa typy autobracketingu: bracketing ekspozycji i rozszerzony bracketing.

Kolejność podczas robienia zdjęć z ustawieniem autobracketingu można określić za pomocą pozycji [8. Kolejność autobracket.] w menu [C Ustaw. niestand. 2] (str. 102).

1	0 - +	Standardowe → Niedoświetlone → Prześwietlone (ustawienie domyślne)
2	- 0 +	Niedoświetlone → Standardowe → Prześwietlone
3	+ 0 -	Prześwietlone → Standardowe → Niedoświetlone
4	0 + -	Standardowe → Prześwietlone → Niedoświetlone

4

Funkcje fotografowania

Robienie zdjęć z automatyczną zmianą ekspozycji (bracketing ekspozycji)

Po naciśnięciu spustu migawki można robić zdjęcia z różnymi ustawieniami ekspozycji. Można wybrać zrobienie 2 zdjęć (Standard/+), 2 zdjęć (Standard/-), 3 zdjęć lub 5 zdjęć. Jeśli wybrano trzy zdjęcia, pierwsze zdjęcie zostaje zapisane bez kompensacji. Drugie zdjęcie jest niedoświetlone (kompensacja ujemna), natomiast trzecie zdjęcie jest prześwietlone (kompensacja dodatnia).



Standardowa ekspozycja



Niedoświetlenie



Prześwietlenie



- Bracketing ekspozycji jest niedostępny w następujących sytuacjach.
 - Kiedy tryb ekspozycji ustawiono na **B** (czas B).
 - Kiedy ustawiono funkcję Zdjęcia HDR.
- Nie można używać jednocześnie funkcji bracketingu ekspozycji i wielokrotnej ekspozycji. Używana jest funkcja ustawiona jako ostatnia.





1 Naciśnij przycisk sterowania (▲) w trybie robienia zdjęć.

Ekran [Tryb rejestracji] zostaje wyświetlony.

2 Użyj przycisku sterowania (◀▶), aby wybrać .

3 Naciśnij przycisk sterowania (▼) i użyj przycisku sterowania (◀▶), aby wybrać , lub .



 Bracketing ekspozycji	Robienie zdjęć za pomocą spustu migawki.
 Bracketing ekspozycji + Samowyzwalacz	Robienie zdjęć z użyciem samowyzwalacza. Samowyzwalacz działa zgodnie z ustawieniem (str. 158).
 Bracketing ekspozycji + Pilot zdalnego sterowania	Robienie zdjęć z użyciem pilota zdalnego sterowania. Pilot działa zgodnie z ustawieniem (str. 161). Po ustawieniu  (Zdalne zdjęcia seryjne) migawka jest zwalniana natychmiast.

4 Przekręć przednie e-pokrętko () , aby ustawić liczbę zdjęć.



Wybierz pozycję [2 zdjęcia (+)], [2 zdjęcia (-)], [3 zdjęcia] lub [5 zdjęć].

5 Przekręć tylne e-pokrętko () , aby ustawić wartość bracketingu.

Następujące wartości kompensacji ekspozycji można ustawić zgodnie z krokiem określonym w pozycji [1. Krok ustaw. ekspozycji] (str. 134) w menu [C Ustaw. niestand. 1].

Krok	Krok bracketingu
1/3 EV	±0,3, ±0,7, ±1,0, ±1,3, ±1,7, ±2,0
1/2 EV	±0,5, ±1,0, ±1,5, ±2,0

Dostępne operacje

Przycisk  Tylne e-pokrętko ()	Dostosowuje kompensację ekspozycji tylko podczas robienia niedoświetlonych lub prześwietlonych zdjęć w czasie bracketingu ekspozycji. Zdjęcia zostają zrobione z wartością kompensacji ekspozycji ustawioną na 0 (wartość pośrednia). (Maksymalnie ± 8 EV)
Przycisk 	Resetuje wartość kompensacji na ± 0 .

6 Naciśnij przycisk OK.

Wartość dla pierwszego zdjęcia miga na monitorze.
Aparat jest gotowy do robienia zdjęć.

7 Naciśnij spust migawki do połowy.

Kiedy obiekt jest ostry, wskaźnik ostrości  pojawia się w celowniku, a wartość kompensacji ekspozycji pojawia się na ekranie stanu, na wyświetlaczu LCD i w celowniku.

8 Naciśnij spust migawki do końca.

Kontynuuj naciskanie spustu migawki do momentu zrobienia ustawionej liczby zdjęć.
Trzy kolejne zdjęcia zostaną zrobione w kolejności ustawione w pozycji [8. Kolejność autobacket.] w menu [C Ustaw. niestand. 2] (str. 102).



- Kiedy tryb ostrości jest ustawiony na **A.F.S** (tryb pojedynczy), ostrość jest blokowana w pozycji pierwszego zdjęcia i zostaje użyta przy robieniu kolejnych zdjęć.
- Po zwolnieniu spustu migawki ustawienia ekspozycji podczas bracketingu ekspozycji pozostają aktywne przez okres dwa razy dłuższy od wartości zegara pomiaru (ustawienie domyślne to około 20 sekund) (str. 132). Pozwala to na wykonanie następnego zdjęcia z kolejnym krokiem kompensacji. W tym przypadku automatyka ostrości ustawia ostrość dla każdego zdjęcia. Po upływie tego czasu aparat powraca do ustawień pierwszego zdjęcia.
- Kiedy pozycja [9. Bracketing jednym naciś.] w menu [C Ustaw. niestand. 2] (str. 102) jest ustawiona na [Wł.], wszystkie zdjęcia są robione po jednym naciśnięciu spustu migawki, nawet jeśli spust migawki nie jest stale naciskany do końca.
- Możesz połączyć funkcję bracketingu ekspozycji z wbudowaną lub zewnętrzną lampą błyskową (tylko automatyka P-TTL), aby zmienić tylko ustawienia kolejnych błysków. Kiedy używana jest zewnętrzna lampa, przytrzymanie spustu migawki w celu zrobienia kolejnych zdjęć może spowodować zrobienie drugiego i trzeciego zdjęcia przed pełnym naładowaniem lampy. Wykonuj kolejne zdjęcia dopiero po upewnieniu się, że ładowanie zakończyło się.
- Jeśli funkcja bracketingu ekspozycji jest często używana, można ją przypisać do przycisku **RAW/Fx** (str. 279).

Robienie zdjęć z dostosowaniem innych ustawień (rozszerzony bracketing)

Możesz zapisywać zdjęcia z trzema różnymi ustawieniami poziomu balansu bieli, nasycenia, odcienia, tonów ciemnych i jasnych, kontrastu i ostrości.

W przeciwieństwie do bracketingu ekspozycji, trzy zdjęcia są zapisywane po każdym zwolnieniu migawki.



- Po ustawieniu rozszerzonego bracketingu format pliku jest zawsze ustawiany na [JPEG] i nie można go zmienić. Trybu rozszerzonego bracketingu nie można używać, kiedy format pliku jest ustawiony na [RAW] lub [RAW+].
- Po ustawieniu trybu rozszerzonego bracketingu nie są dostępne następujące funkcje.
 - Zdjęcia seryjne lub wielokrotna ekspozycja
 - Krosowanie, filtr cyfrowy lub zdjęcia HDR (używana jest funkcja wybrana jako ostatnia)

- 1** Wybierz pozycję [Rozszerzony bracketing] w menu [Tryb rejestracji 2] i naciśnij przycisk sterowania (▶).

Ekran [Rozszerzony bracketing] zostaje wyświetlony.

- 2** Naciśnij przycisk sterowania (▶).

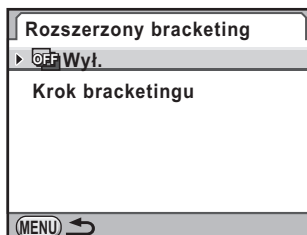

- 3** Użyj przycisku sterowania (▲▼), aby wybrać pozycję, a następnie naciśnij przycisk OK.



- 4** Użyj przycisku sterowania (▲▼), aby wybrać [Krok bracketingu], a następnie naciśnij przycisk sterowania (▶).

- 5** Użyj przycisku sterowania (▲▼), aby wybrać wartość bracketingu, a następnie naciśnij przycisk OK.

Wybierz ustawienie [±1] (ustawienie domyślne), [±2], [±3] lub [±4].

Dla pozycji [Balans bieli] wybierz ustawienie [BA±1] (ustawienie domyślne), [BA±2], [BA±3], [GM±1], [GM±2] lub [GM±3].

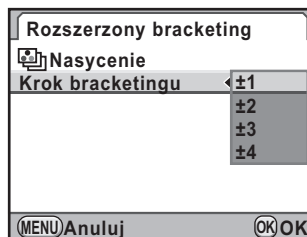

- 6** Naciśnij przycisk MENU dwa razy.

Aparat powróci do trybu robienia zdjęć.

7 Zrób zdjęcie.

Trzy zdjęcia zostają zapisane.



- Funkcje bracketingu ekspozycji i bracketingu rozszerzonego mogą być używane jednocześnie. W takim przypadku po każdym zwolnieniu migawki w trybie bracketingu ekspozycji zapisywane są trzy zdjęcia z zastosowanymi ustawieniami bracketingu rozszerzonego.
- Parametrów, których nie można ustawić ze względu na ustawienie wykończenia zdjęcia niestandardowego, nie można również ustawić dla bracketingu rozszerzonego. (Przykład: Po ustawieniu opcji [Monochromatyczny] nie można wybrać nasycenia i odcienia dla bracketingu rozszerzonego). (str. 241)
- Kiedy dla zdjęcia niestandardowego ustawiono opcję [Precyzyjna ostrość] lub [Wysoka ostrość], ostrość w trybie rozszerzonego bracketingu działa jako Precyzyjna ostrość lub Wysoka ostrość.
- Kiedy dla zdjęcia niestandardowego ustawiono opcję [Kontrast], kontrast w trybie rozszerzonego bracketingu działa zgodnie z ustawieniem [Kontrast].

Robienie zdjęć przy użyciu filtrów cyfrowych

Podczas robienia zdjęć można zastosować filtr.
Można wybrać następujące filtry.

Nazwa filtru	Efekt	Parametr
Aparat dziecienny	Służy do robienia zdjęć przypominających dziecienny aparat.	Poziom cieni: +1 do +3
		Rozmycie: +1 do +3
		Przełamanie odcienia: Czerwony/ Zielony/Niebieski/Żółty
Retro	Służy do robienia zdjęć przypominających stare fotografie.	Tonowanie: od -3 do +3
		Zdjęcia z ramkami: Brak/Cienka/ Średnia/Gruba
Wysoki kontrast	Ten tryb służy do robienia zdjęć z wysokim kontrastem.	+1 do +5
Ekstrakcja koloru	Umożliwia wyodrębnienie dwóch określonych kolorów i uchwycenie pozostałej części zdjęcia w czerni i bieli.	Wyodrębniany kolor 1: Czerwony/ Purpurowy/Cyjan/Niebieski/Zielony/ Żółty
		Zakres koloru 1 do ekstrakcji: -2 do +2
		Wyodrębniany kolor 2: Czerwony/ Purpurowy/Cyjan/Niebieski/Zielony/ Żółty/WYŁ.
		Zakres koloru 2 do ekstrakcji: -2 do +2
Miękki *1	Służy do robienia zdjęć z miękką ostrością.	Miękka ostrość: +1 do +3
		Rozmycie cienia: WYŁ/WŁ
Błyski gwiazd *1	Służy do robienia zdjęć w nocy lub światła odbijanych w wodzie, pozwalając uzyskać iskrzenie poprzez dodanie błysków do jasnych punktów zdjęcia.	Kształt: Krzyż/Gwiazda/Płatek śniegu/ Serce/Nuta
		Gęstość efektu: Mała/Średnia/Duża
		Wielkość: Mała/Średnia/Duża
		Kąt: 0°/30°/45°/60°

Nazwa filtra	Efekt	Parametr
Rybie oko *1	Służy do robienia zdjęć przypominających użycie obiektywu typu rybie oko.	Niski/Średni/Silny
Filtr niestand *1	Dostosuj i zapisz filtr zgodnie z własnymi preferencjami.	Wysoki kontrast: WYŁ./+1 do +5
		Miękka ostrość: WYŁ./+1 do +3
		Przełamanie odcienia: WYŁ./ Czerwony/Zielony/Niebieski/Żółty
		Typ cienia: 6 typów
		Poziom cieni: -3 do +3
		Typ zniekształcenia: 3 typy
		Poziom zniekształcenia: Wył./Niski/ Średni/Silny
		Odwróć kolor: WYŁ./WŁ.
Kolor *2	Umożliwia robienie zdjęć z wybranym filtrem koloru. Wyboru dokonaj spośród 18 filtrów (6 kolorów × 3 odcienie).	Kolor: Czerwony/Purpurowy/Niebieski/ Cyjan/Zielony/Żółty
		Gęstość koloru: Jasny/Standard./ Ciemny

*1 Niedostępny, kiedy tryb ekspozycji ustawiono na  (Film).

*2 Dostępny tylko w przypadku, gdy tryb ekspozycji ustawiono na  (Film).



- Po ustawieniu filtra cyfrowego format pliku jest zawsze ustawiany na [JPEG] i nie można go zmienić. Filtru cyfrowego nie można używać, kiedy format pliku jest ustawiony na [RAW] lub [RAW+].
- Następujące funkcje są niedostępne, jeśli ustawiono filtr cyfrowy.
 - Zdjęcia z przedziałem czasu, wielokrotna ekspozycja, zdjęcia seryjne
 - Rozszerzony bracketing lub zdjęcia HDR (używana jest funkcja wybrana jako ostatnia)



W zależności od używanego filtra zapisanie zdjęć może wymagać dłuższego czasu.

1 Wybierz pozycję [Filtr cyfrowy] w menu [Tryb rejestracji 2] i naciśnij przycisk sterowania (▶).

Ekran wyboru filtru zostaje wyświetlony.

2 Użyj przycisku sterowania (◀▶), aby wybrać filtr.



3 Użyj przycisku sterowania (▲▼), aby wybrać parametr, a następnie naciśnij przycisk sterowania (◀▶) w celu dostosowania wartości parametru.

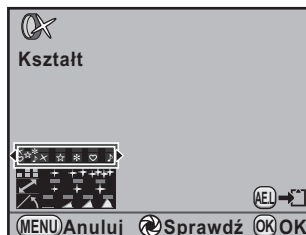

Dostępne operacje

Przełącznik główny (⌂)	Użyj podglądu cyfrowego, aby wyświetlić podgląd obrazu tła z zastosowanym efektem filtru. (Niedostępne, kiedy tryb ekspozycji jest ustawiony na (Film)).
Przycisk AE-L	Zapisuje obraz tła. Wybierz [Zapisz jako] i naciśnij przycisk OK .

4 Naciśnij przycisk **OK**.

Aparat jest gotowy do robienia zdjęć.



- Kiedy tryb ekspozycji jest ustawiony na (Film), zmiany ustawień dokonaj w pozycji [Film] w menu [Tryb rejestracji 4]. (str. 188)
- Wybierz [Nie używa żadnych filtrów] w kroku 2, aby przerwać robienie zdjęć z filtrem cyfrowym.
- Filtr cyfrowy można także zastosować do już zrobionych zdjęć JPEG/RAW w trybie odtwarzania. (str. 289)

Robienie zdjęć z podglądem na żywo

181

Możesz zrobić zdjęcie, wyświetlając rzeczywisty obraz na monitorze.



- Obraz podglądu na żywo może różnić się od przechwyconego obrazu, jeśli jasność obiektu jest wysoka lub niska.
- Obraz może migać w przypadku wystąpienia zmian w źródle oświetlenia podczas podglądu na żywo.
- Jeśli pozycja aparatu zmieni się szybko podczas podglądu na żywo, obraz może nie być wyświetlany z odpowiednią jasnością. Poczekaj na ustabilizowanie się obrazu przed zrobieniem zdjęcia.
- Obraz podglądu na żywo może być ziarnisty w przypadku użycia w ciemnych miejscach.
- Podgląd na żywo można wyświetlać przez 5 minut. Kiedy wyświetlanie podglądu na żywo zostanie zakończone po upływie 5 minut, można ponownie włączyć tę funkcję, naciskając przycisk **LV**.
- Dłuższe rejestrowanie obrazu z włączoną funkcją podglądu na żywo może spowodować zwiększenie wewnętrznej temperatury aparatu, czego wynikiem będą zdjęcia o niższej jakości. Zaleca się wyłączenie podglądu na żywo, kiedy obraz nie jest rejestrowany. Aby zapobiec obniżeniu jakości obrazu, odczekaj na schłodzenie aparatu podczas robienia zdjęć o długiej ekspozycji lub nagrywania filmów.
- Jeśli wewnętrzna temperatura aparatu stanie się zbyt wysoka, na monitorze pojawi się symbol (ostrzeżenie o temperaturze) i podgląd na żywo może być niedostępny.
- Jeśli podgląd na żywo jest używany w miejscach, w których aparat może się nagrzewać (na przykład w miejscu narażonym na bezpośrednie działanie promieni słonecznych), na monitorze może pojawić się symbol (ostrzeżenie o temperaturze). Przerwij wyświetlanie podglądu na żywo, ponieważ zaczyna wzrastać temperatura wewnątrz aparatu.
- Jeśli podgląd na żywo będzie używany nawet po wyświetleniu symbolu (ostrzeżenie o temperaturze), wyświetlanie podglądu może zostać przerwane przed upływem 5 minut. Możliwe jest normalne robienie zdjęć przy użyciu celownika, nawet jeśli podgląd na żywo został zakończony.
- Im wyższa czułość, tym większe ziarno i nierównomierność kolorów może pojawiać się na obrazie podglądu na żywo i/lub przechwyconym obrazie.



- Podczas podglądu na żywo nic nie jest wyświetlane w celowniku.
- Robienie zdjęć podczas trzymania aparatu w ręce i patrzenia na monitor może spowodować drgania aparatu. Zalecane jest użycie statywu.
- Pole widzenia obrazu wynosi prawie 100%.
- Możesz używać dołączonego kabla AV (I-AVC7) lub dostępnego w sprzedaży kabla HDMI, aby wyświetlać obrazy podglądu na żywo na ekranie telewizora lub monitora. (str. 281)
- Podgląd na żywo nie jest wyświetlany podczas zapisywania zdjęć na karcie pamięci SD.

4

Funkcje fotografowania

Ustawianie podglądu na żywo



Możesz ustawić ekran i tryb automatyki ostrości dla podglądu na żywo.

1 Wybierz pozycję [Podgląd na żywo] w menu [Tryb rejestracji 4] i naciśnij przycisk sterowania (▶).

Ekran [Podgląd na żywo] zostaje wyświetlony.

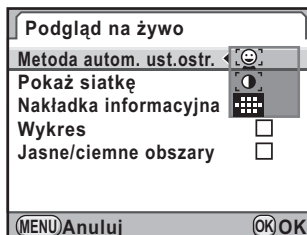
2 Naciśnij przycisk sterowania (▶) i użyj przycisku sterowania (▲▼), aby wybrać metodę automatyki ostrości.





 Automatyka ostrości wykrywania twarzy	Nadaje priorytet automatyki ostrości dla wykrytych twarzy i automatycznie ustawia ostrość z kontrastem. Żółta ramka jest wyświetlana dla głównej twarzy, natomiast inne twarze są oznaczone białymi ramkami. Automatyka ostrości i automatyczna ekspozycja są wykonywane dla głównej wykrytej twarzy (ustawienie domyślne). Wykrywanie twarzy nie jest wykonywane po ustawieniu trybu ostrości na MF .
 Kontrast automatyki ostrości	Wyświetla podgląd na żywo i automatycznie ustawia ostrość na podstawie informacji uzyskanych z czujnika obrazu.
 Automatyka ostrości różnicy fazy	Anuluje podgląd na żywo i automatycznie ustawia ostrość przy użyciu czujnika automatyki ostrości. Jeśli spust migawki zostanie naciśnięty do połowy podczas podglądu na żywo, obraz podglądu na żywo zniknie i zadziała system automatyki ostrości. Po ustawieniu ostrości zostanie ponownie wyświetlony obraz podglądu na żywo.

3 Naciśnij przycisk OK.

4 Użyj przycisku sterowania (▲▼), aby wybrać [Pokaż siatkę], a następnie naciśnij przycisk sterowania (▶).

5 Użyj przycisku sterowania (▲▼), aby wybrać typ wyświetlania siatki, a następnie naciśnij przycisk OK.

Możesz wybrać ustawienie [Wył.] (ustawienie domyślne),  (Siatka 4x4),  (Złoty podział) lub  (Skala).

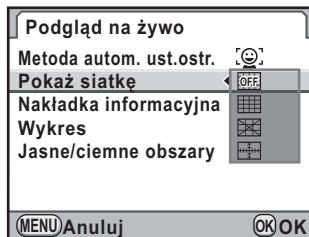



6 Użyj przycisku sterowania (▲▼), aby wybrać [Nakładka informacyjna], [Wykres] lub [Jasne/ciemne obszary].

7 Użyj przycisku sterowania (◀▶) aby przełączyć się między i .

8 Naciśnij przycisk MENU dwa razy.

Ekran wyświetlany przed wybraniem menu zostaje wyświetlony ponownie.



Ustawienie ostrości obiektu zajmuje więcej czasu, gdy używana jest funkcja  lub  niż w przypadku użycia funkcji . Aparat ma również problemy z ustawianiem ostrości następujących obiektów (lub w poniższych warunkach).

- obiekty o niewielkim kontraście
- obiekty bez kontrastu pionowego, na przykład poziome paski
- obiekty o stale zmieniającej się jasności, kształcie lub kolorze, takie jak fontanna
- obiekty, których odległość od aparatu zmienia się
- małe obiekty
- obiekty pojawiające się zarówno na pierwszym planie, jak i w tle
- podczas korzystania z filtra specjalnego
- obiekty na krawędzi ekranu

Robienie zdjęcia

1 Wybierz tryb ekspozycji.

Ustaw pokrętkę trybów w pozycji innej niż .

2 Naciśnij przycisk **LV**.

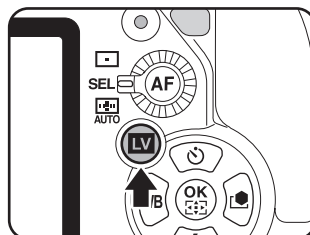

Lustro podniesie się i na monitorze pojawi się rzeczywisty obraz. Naciśnij przycisk **LV**, aby przerwać podgląd na żywo.

Ekran podglądu na żywo

(Wszystkie elementy wyświetlacza są przedstawione tylko w celu wyjaśnienia).

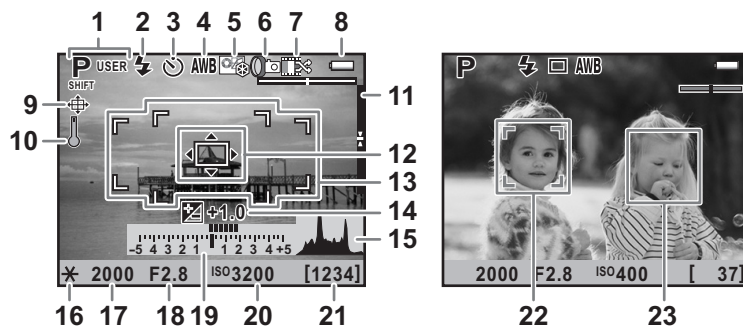











- | | |
|--|--|
| 1 Tryb ekspozycji | 7 Liczba ujęć przy użyciu wielokrotnej ekspozycji/krosowania |
| 2 Tryb błysku | 8 Poziom baterii |
| 3 Tryb rejestracji | 9 Dostosowywanie kompozycji |
| 4 Balans bieli | 10 Ostrzeżenie o temperaturze |
| 5 Zdjęcie niestand. | 11 Poziom elektroniczny |
| 6 Rozszerzony bracketing/
wielokrotna ekspozycja/zdjęcia
z przedziałem czasowym/filtr
cyfrowy/zdjęcia HDR | 12 Ramka automatyki ostrości
kontrastu |

- | | |
|--|---|
| 13 Ramka automatyki ostrości różnicy fazy/Punkt automatyki ostrości | 20 Czulość |
| 14 Kompens. ekspozycji | 21 Pozostała liczba zdjęć |
| 15 Wykres | 22 Ramka wykrywania głównej twarzy (automatyka ostrości wykrywania twarzy) |
| 16 Blokada ekspozycji | 23 Ramka wykrywania twarzy (automatyka ostrości wykrywania twarzy) |
| 17 Czas migawki | |
| 18 Wartość przysłony | |
| 19 Pasek ekspozycji | |

- * Wskaźnik 9 jest wyświetlany po przełączeniu na podgląd na żywo po dostosowaniu kompozycji w pozycji [Dost. kompozycji] (str. 239) w menu [📷 Tryb rejestracji 2].
- * Wskaźnik 11 jest wyświetlany, kiedy pozycja [Poziom elektroniczny] jest ustawiona na (Wł.) (str. 325). Kiedy funkcja poziomicy elektronicznej jest przypisana do przycisku **RAW/Fx** (str. 311), naciśnij przycisk **RAW/Fx**, aby przełączać wyświetlanie poziomicy.
- * Wskaźnik 13 (ramka automatyki ostrości różnicy fazy) jest wyświetlany podczas podglądu na żywo. Kiedy obiekt jest ostry, zamiast niego wyświetlana jest zielona, kwadratowa ramka. Wskaźnik zmienia kolor na czerwony, kiedy obiekt jest nieostry. Wskaźnik nie jest wyświetlany po ustawieniu trybu ostrości na **MF**.
- * Kiedy można zmienić wartości 17, 18 i 20, symbol ► pojawia się obok ustawionej wartości.
- * Wskaźniki 22 i 23 są wyświetlane, kiedy pozycja [Metoda autom. ust. ostr.] jest ustawiona na  i aparat wykrył twarze obiekt. (Na monitorze wyświetlanych jest maksymalnie 16 ramek rozpoznawania twarzy). Kiedy obiekt jest ostry, wyświetlana jest zielona ramka. Ramka zmienia kolor na czerwony, kiedy obiekt jest nieostry.

Dostępne operacje

Przycisk INFO	Powiększa zdjęcie. 2, 4 lub 6 razy oryginalny rozmiar (w przypadku trybu ostrości AF) 2, 4, 6, 8 lub 10 razy oryginalny rozmiar (w przypadku trybu ostrości MF)
Przycisk 	Przywraca na środek pozycję wyświetlanego obszaru (podczas powiększenia).
Naciśnij i przytrzymaj przycisk OK *1	Przełącza funkcję przycisku sterowania (   ) na zmianę punktu automatyki ostrości lub przyciski bezpośrednio.
Przycisk OK *1	Przywraca na środek pozycję punktu automatyki ostrości (kiedy włączona jest zmiana punktu automatyki ostrości).
Przycisk sterowania (   )	Zmienia punkt automatyki ostrości (kiedy włączona jest zmiana punktu automatyki ostrości). Przesuwa obszar wyświetlania (podczas powiększenia).

*1 Dostępne tylko w przypadku, gdy pozycja [Metoda autom. ust.ostr.] jest ustawiona na  lub , oraz tryb ostrości jest ustawiony na **A.F.S** lub gdy pokrętko przełączania punktu automatyki ostrości jest ustawione w pozycji **SEL** (Wybierz).

3 Skadruj obiekt na monitorze i naciśnij spust migawki do połowy.

Zadziała system automatyki ostrości.

Kiedy tryb ostrości jest ustawiony na **MF**, przekręcaj pierścień ostrości do momentu, kiedy obiekt stanie się wyraźnie widoczny na ekranie ustawiania ostrości.

4 Naciśnij spust migawki do końca.

Zdjęcie zostaje zrobione.



- Kiedy tryb ostrości jest ustawiony na **AF.C**, a pozycja [Metoda autom. ust.ostr.] jest ustawiona na **320**, aparat ustawia ostrość na środku ekranu, gdy rozpoczyna się automatyczne ustawianie ostrości, a następnie automatycznie śledzi ostrość obiektu. Kiedy pozycja [Metoda autom. ust.ostr.] jest ustawiona na **☉**, aparat automatycznie śledzi wykrytą twarz
- Zdjęcia zrobione na powiększonym ekranie są zapisywane w normalnej wielkości.
- Możesz sprawdzić głębię ostrości na monitorze, przekręcając przełącznik główny na **☉** podczas podglądu na żywo.



Podczas podglądu na żywo nie można wyświetlić ekranu stanu ani panelu sterowania. Aby zmienić ustawienia, naciśnij przycisk **MENU** i dokonaj zmiany w menu.

Nagrywanie filmów

Filmy można nagrywać z użyciem podglądu na żywo.

Zmiana ustawień filmu

Filmy można nagrywać w formacie AVI z dźwiękiem monofonicznym.

- 1** Wybierz pozycję [Film] w menu [Tryb rejestracji 4] i naciśnij przycisk sterowania (▶).

Ekran [Film] zostaje wyświetlony.

- 2** Naciśnij przycisk sterowania (▶) i użyj przycisku sterowania (▲▼), aby wybrać rozdzielczość, a następnie naciśnij przycisk OK.

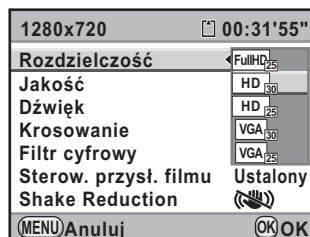

Rozdzielczość	Piksele	Proporcje	Szybkość klatek
FullHD	1920×1080	16:9	25 klatek/sek.
HD (ustawienie domyślne)	1280×720	16:9	30 klatek/sek.
HD	1280×720	16:9	25 klatek/sek.
VGA	640×480	4:3	30 klatek/sek.
VGA	640×480	4:3	25 klatek/sek.

- 3** Użyj przycisku sterowania (▲▼), aby wybrać [Jakość], a następnie naciśnij przycisk sterowania (▶).



4 Użyj przycisku sterowania (▲▼), aby wybrać jakość, a następnie naciśnij przycisk OK.

Wybierz jedno z ustawień: ★★★ (najlepsza, ustawienie domyślne), ★★ (lepszta) lub ★ (dobra).

W przypadku zmiany rozdzielczości i jakości w prawym górnym rogu ekranu wyświetlany jest czas rejestracji przy danym ustawieniu.

5 Użyj przycisku sterowania (▲▼), aby wybrać [Dźwięk], a następnie naciśnij przycisk sterowania (▶).

6 Użyj przycisku sterowania (▲▼), aby wybrać lub i naciśnij przycisk OK.

	Nagrywanie dźwięku (ustawienie domyślne)
	Bez nagrywania dźwięku.

7 Ustaw krosowanie i filtr cyfrowy zgodnie z potrzebami.

Patrz str. 244, aby uzyskać informacje dotyczące krosowania, lub str. 178, aby uzyskać informacje dotyczące filtra cyfrowego.



8 Użyj przycisku sterowania (▲▼), aby wybrać [Sterow. przysł. filmu], a następnie naciśnij przycisk sterowania (▶).

9 Użyj przycisku sterowania (▲▼), aby wybrać [Ustalony] lub [Auto], a następnie naciśnij przycisk OK.

Ustalony	Film jest nagrywany z wartością przysłony ustawioną przed rozpoczęciem nagrywania filmu (ustawienie domyślne).
Auto	Przysłona jest sterowana automatycznie.

10 Użyj przycisku sterowania (▲▼), aby wybrać [Shake Reduction], a następnie naciśnij przycisk ▶.

11 Użyj przycisku sterowania (▲▼), aby wybrać (☞☝) lub (☞☝), a następnie naciśnij przycisk OK.

	Aparat używa funkcji redukcji drgań.
	Aparat nie używa funkcji redukcji drgań (ustawienie domyślne).

12 Naciśnij przycisk MENU dwa razy.

Aparat jest gotowy do nagrywania filmu.

4

Podłączanie mikrofonu

Możesz podłączyć dostępny w sprzedaży mikrofon stereofoniczny do gniazda mikrofonu w aparacie i nagrywać dźwięk stereofoniczny. Użycie mikrofonu zewnętrznej zmniejsza także ryzyko nagrania dźwięków operacji aparatu.



Poniższej przedstawiono zalecane specyfikacje dla mikrofonów zewnętrznych.

- Plug: Wtyczka mini stereo (ø3,5 mm)
- Format: Stereofoniczny kondensator elektretowy
- Power: Zasilanie przez wtyczkę (napięcie robocze 2,0 V lub niższe)
- Impedancja: 2,2 kΩ

1 Wyłącz aparat.

2 Otwórz pokrywkę gniazda mikrofonu i podłącz wtyczkę mikrofonu do gniazda w aparacie.

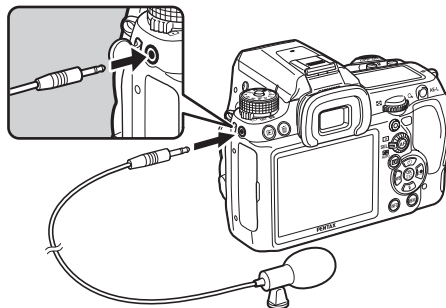

3 Włącz aparat.



Jeśli mikrofon zewnętrzny zostanie odłączony podczas nagrywania, aparat nie może przełączyć się na mikrofon wewnętrzny do momentu zakończenia nagrywania. Dźwięk nie zostanie nagrany.



Jeśli użyto mikrofonu stereofonicznego do nagrania dźwięku filmu w formacie stereofonicznym, możliwe jest odtwarzanie dźwięku stereofonicznego przy użyciu dostępnego w sprzedaży kabla HDMI w celu wyświetlania filmu na urządzeniu AV zgodnym z formatem HDMI. (str. 283) Jeśli do wyświetlania filmu używany jest kabel AV, możliwe jest odtwarzanie tylko dźwięku monofonicznego.

Nagrywanie filmów

1 Ustaw pokrętko trybów w pozycji .

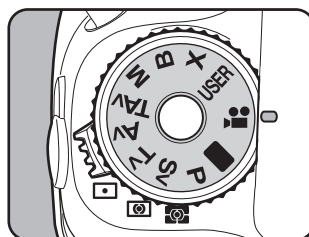

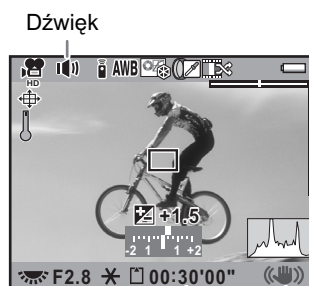

Zostaje wyświetlony podgląd na żywo służący do nagrywania filmu.





Dźwięk

Czas nagrywania
Shake Reduction

Dostępne operacje

Tylny e-pokrętko (☀️)	Zmienia wartość przysłony, kiedy pozycja [Sterow. przysł. filmu] jest ustawiona na [Ustalony] (ustawienie domyślne).
Przycisk 	Ustawia wartość przysłony w celu uzyskania prawidłowej ekspozycji (ustawienie domyślne). Przywraca na środek pozycję wyświetlanego obszaru (podczas powiększenia).
Przycisk  + tylny e-pokrętko (☀️)	Wykonuje kompensację ekspozycji (do ±2 EV).
Przycisk INFO	Powiększa zdjęcie. 2, 4 lub 6 razy oryginalny rozmiar (w przypadku trybu ostrości AF) 2, 4, 6, 8 lub 10 razy oryginalny rozmiar (w przypadku trybu ostrości MF)
Naciśnij i przytrzymaj przycisk OK *1	Przełącza funkcję przycisku sterowania (▲▼◀▶) na zmianę punktu automatyki ostrości lub przyciski bezpośrednio.
Przycisk OK *1	Przywraca na środek pozycję punktu automatyki ostrości (kiedy włączona jest zmiana punktu automatyki ostrości).
Przycisk sterowania (▲▼◀▶)	Zmienia punkt automatyki ostrości (kiedy włączona jest zmiana punktu automatyki ostrości). Przesuwa obszar wyświetlania (podczas powiększenia).

*1 Dostępne tylko w przypadku, gdy pozycja [Metoda autom. ust.ostr.] jest ustawiona na  lub , oraz tryb ostrości jest ustawiony na **AFS** lub gdy pokrętko przełączania punktu automatyki ostrości jest ustawione w pozycji **SEL** (Wybierz).

2 Skadruj obiekt na monitorze i naciśnij spust migawki do połowy.

Zadziała system automatyki ostrości.

Kiedy tryb ostrości jest ustawiony na **MF**, przekręcaj pierścień ostrości do momentu, kiedy obiekt stanie się wyraźnie widoczny na ekranie ustawiania ostrości.

3 Naciśnij spust migawki do końca.

Rozpoczyna się nagrywanie filmu.

4 Naciśnij ponownie spust migawki.

Nagrywanie zatrzymuje się.



- Kiedy pozycja [Dźwięk] jest ustawiona na (Wł.), nagrywane są również dźwięki operacji aparatu. Podczas nagrywania filmu należy umieścić aparat na statywie i nie korzystać z jego funkcji.
- Podczas nagrywania filmu system automatyki ostrości nie działa.
- Lampa błyskowa nie jest dostępna.
- Podczas nagrywania filmów z użyciem funkcji przetwarzania obrazu, takich jak filtr cyfrowy, niektóre klatki mogą zostać pominięte w nagrany filmie.
- Jeśli podczas nagrywania filmu podniesie się temperatura wewnątrz aparatu, nagrywanie może zostać przerwane w celu ochrony układów aparatu.



- Możliwe jest nagrywanie filmów o wielkości do 4 GB lub długości do 25 minut. Po wypełnieniu karty pamięci SD nagrywanie zatrzymuje się, a film zostaje zapisany.
- Obraz podglądu na żywo w trybie jest wyświetlany zgodnie z ustawieniem [Podgląd na żywo] (str. 182) określonym w menu Tryb rejestracji 4]. Jednak wykres i ostrzeżenie o jasnych/ciemnych obszarach nie jest wyświetlane podczas nagrywania filmu.
- Można ustawić funkcje wykonywane po użyciu przedniego/tylnego e-pokręła lub przycisku . (str. 308)
- Jeżeli zamierzasz nagrywać przez dłuższy czas, zalecamy użycie zestawu zasilacza K-AC50 (opcja). (str. 61)
- Możesz także użyć opcjonalnego pilota zdalnego sterowania do nagrywania filmu. (str. 161)
- Czułość jest zablokowana na [AUTO].
- Aby podczas nagrywania filmu wyświetlać go na monitorze zewnętrznym, podłącz aparat do urządzenia AV przy użyciu gniazda mini-HDMI (str. 283). Podczas nagrywania nie można wyświetlać filmu przy użyciu gniazda PC/AV.

4

Funkcje fotografowania

Odtwarzanie filmów

Nagrane filmy można odtwarzać w trybie odtwarzania w identyczny sposób jak zapisane zdjęcia.

1 Naciśnij przycisk .

Aparat przełącza się do trybu odtwarzania.

2 Użyj przycisku sterowania (◀▶) do wybrania filmu do odtworzenia.

Na monitorze zostaje wyświetlona pierwsza klatka filmu.

3 Naciśnij przycisk sterowania (▲).

Odtwarzanie filmu rozpoczyna się.



Dostępne operacje

Przycisk sterowania (▲)	Wstrzymuje/wznawia odtwarzanie.
Tylny e-pokrętko (☀)	Regulacja głośności (6 poziomów)
Przycisk sterowania (▶)	Przewija o jedną klatkę do przodu (podczas wstrzymania).
Naciśnij i przytrzymaj przycisk sterowania (▶)	Szybkie odtwarzanie do przodu po naciśnięciu.
Przycisk sterowania (◀)	Odtwarzanie do tyłu. Przewija o jedną klatkę do tyłu (podczas wstrzymania).
Naciśnij i przytrzymaj przycisk sterowania (◀)	Szybkie odtwarzanie do tyłu po naciśnięciu.
Przycisk sterowania (▼)	Zatrzymuje odtwarzanie./ Wyświetla paletę trybów odtwarzania (po zatrzymaniu). (str. 254).
Przycisk AE-L	Zapisuje wyświetlany obraz w formacie JPEG (podczas wstrzymania).

Po zakończeniu filmu odtwarzanie zostaje zatrzymane i ponownie wyświetlana jest pierwsza klatka.



- Możesz używać dołączonego kabla AV I-AVC7 lub dostępnego w sprzedaży kabla HDMI, aby odtwarzać nagrane filmy na ekranie telewizora lub innych urządzeń AV. (str. 281)
- Nawet jeśli użyto mikrofonu zewnętrznego do nagrania dźwięku stereofonicznego, podczas wyświetlania filmu przez gniazdo PC/AV odtwarzany jest dźwięk monofoniczny. Kiedy film jest wyświetlany przez gniazdo mini-HDMI, odtwarzany jest dźwięk stereofoniczny.

Przechwytywanie zdjęcia z filmu

Możesz przechwycić pojedynczą klatkę z filmu i zapisać ją jako zdjęcie JPEG.

1 Naciśnij przycisk sterowania (▲) w kroku 3 na str. 194, aby wstrzymać film, aby wyświetlić klatkę do zapisania jako zdjęcie.

Po wstrzymaniu można przesuwając film o jedną klatkę przy użyciu przycisku sterowania (◀▶).

Numer klatki i łączna liczba klatek są wyświetlane w prawym górnym rogu ekranu.

Numer klatki/łączna liczba klatek



2 Naciśnij przycisk AE-L.

Ekran potwierdzenia zapisu zostaje wyświetlony.

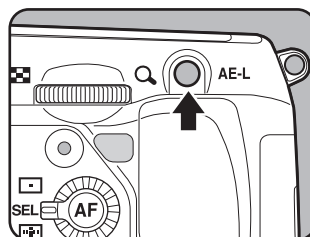

3 Użyj przycisku sterowania (▲▼), aby wybrać [Zapisz jako], a następnie naciśnij przycisk OK.

Przechwycona klatka zostaje zapisana jako nowe zdjęcie.

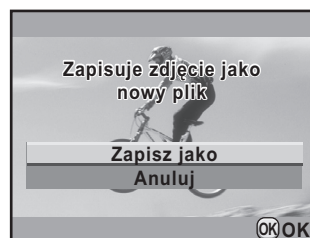

Edytowanie filmów

Istnieje możliwość dokonania podziału filmów i usunięcia niepotrzebnych segmentów.

1 Naciśnij przycisk .

Aparat przełącza się do trybu odtwarzania.

2 Użyj przycisku sterowania (◀▶) do wybrania filmu do odtworzenia.

Na monitorze zostaje wyświetlona pierwsza klatka filmu.

3 Naciśnij przycisk sterowania (▼).

Pojawia się paleta trybów odtwarzania.

4 Użyj przycisku sterowania (▲▼◀▶), aby wybrać (Edycja filmu), a następnie naciśnij przycisk sterowania (OK).

Ekran edycji filmu zostaje wyświetlony.

5 Wybierz punkty, w których chcesz podzielić film.

Można wybrać maksymalnie cztery punkty.

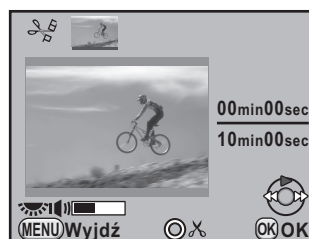

Dostępne operacje

Przycisk sterowania (▲)	Odtwarza/wstrzymuje odtwarzanie filmu.
Przycisk sterowania (▶)	Przewija o jedną sekundę do przodu (podczas wstrzymania). Przewija do następnego punktu podziału (podczas odtwarzania).
Przycisk sterowania (◀)	Przewija o jedną sekundę do tyłu (podczas wstrzymania). Przewija do poprzedniego punktu podziału (podczas odtwarzania).
Tyłne e-pokrętko (🔊)	Regulacja głośności (6 poziomów)
Przycisk (⊙)	Potwierdza/anuluje punkt podziału.

6 Naciśnij przycisk , aby usunąć niepotrzebne segmenty.

Ekran wyboru segmentów do skasowania zostaje wyświetlony.

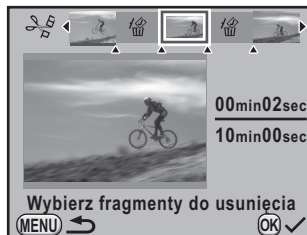

Dostępne operacje

Przycisk sterowania (◀▶)	Przesuwa ramkę wyboru.
Przycisk OK	Potwierdza/anuluje wybór segmentu do skasowania.
Przycisk MENU	Powoduje wyjście z ekranu wyboru segmentów do usunięcia.

7 Naciśnij przycisk **OK**.

Ekran potwierdzenia zapisu zostaje wyświetlony.



8 Użyj przycisku sterowania (▲▼), aby wybrać [Zapisz jako], a następnie naciśnij przycisk OK.

Film zostaje podzielony w określonych punktach, a niepotrzebne segmenty zostają usunięte. Następnie podzielony film zostaje zapisany jako oddzielne pliki i wyświetlony na ekranie.

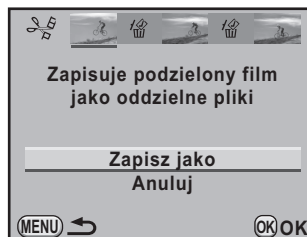

Określ punkty podziału w kolejności chronologicznej od początku filmu. Wybrane punkty podziału należy anulować w odwrotnej kolejności (od końca filmu do początku). Podczas określania punktów podziału nie można wybierać klatek znajdujących się przed ostatnią klatką wybraną jako punkt podziału, a także dodawać ani anulować wyboru punktów podziału.

4

5 Użycie lampy błyskowej

W niniejszym rozdziale przedstawiono szczegółowe informacje na temat wbudowanej lampy błyskowej aparatu **K-5** i sposobu robienia zdjęć z użyciem zewnętrznej lampy błyskowej.

Charakterystyka błysku w różnych trybach ekspozycji	200
Odległość i przysłona podczas korzystania z wbudowanej lampy błyskowej	203
Zgodność obiektów z wbudowaną lampą błyskową	205
Użycie zewnętrznej lampy błyskowej (opcja)	206

Charakterystyka błysku w różnych trybach ekspozycji

Użycie lampy błyskowej w trybie Tv (priorytet migawki)

- W czasie fotografowania ruchomych obiektów, możesz użyć lampy błyskowej, aby uzyskać efekt rozmycia.
- Możesz ustawić czas migawki 1/180 s lub dłuższy przy robieniu zdjęcia z błyskiem.
- Przysłona zmienia się automatycznie odpowiednio do oświetlenia.
- Czas migawki zostaje zablokowany na 1/180 s, kiedy używany jest obiektw inny niż DA, DA L, D FA, FA J, FA, F lub A.

Użycie lampy błyskowej w trybie Av (priorytet przysł)

- Jeżeli chcesz dobrać głębię ostrości lub sfotografować odległy przedmiot z użyciem lampy błyskowej, możesz dobrać odpowiednią wartość przysłony.
- Czas migawki jest automatycznie dobierany do oświetlenia.
- Czas migawki zmienia się w zakresie od 1/180 s do najdłuższego czasu (str. 80), który pozwala zredukować drgania aparatu. Najdłuższy czas migawki jest zależy od ogniskowej używanego obiektwu.
- Czas migawki zostaje zablokowany na 1/180 s, kiedy używany jest obiektw inny niż DA, DA L, D FA, FA J, FA, F lub F.

5

Użycie lampy błyskowej

Użycie synchronizacji z długimi czasami

Synchronizacji z długim czasem synchronizacji w trybie Tv (priorytet przysłony) można użyć do robienia portretów z zachodzącym słońcem w tle. Pozwala to na uchwycenie zarówno fotografowanej osoby, jak i tła.



- Synchronizacja z długimi czasami powoduje zwiększenie czasu migawki. Użyj funkcji redukcji drgań bądź wyłącz tę funkcję i użyj statywu, aby zapobiec drganiom aparatu. Zdjęcie zostanie rozmyte, jeśli obiekt poruszy się.
- Synchronizacja z długimi czasami może być użyta również w przypadku zewnętrznej lampy błyskowej.

Użycie trybu P/Sv/Av

1 Ustaw pokrętko trybów w pozycji **P**, **Sv** lub **Av**.

2 Naciśnij przycisk .

Wbudowana lampa błyskowa podniesie się.

3 Naciśnij przycisk sterowania (.

Ekran [Tryb błysku] zostaje wyświetlony.

4 Wybierz  lub  i naciśnij przycisk **OK**.

Ustawiany jest dłuższy czas migawki, aby uzyskać właściwą ekspozycję tła.

5 Zrób zdjęcie.

Użycie trybu Tv/TAv/M

1 Ustaw pokrętko trybów w pozycji **Tv**, **TAv** lub **M**.

2 Naciśnij przycisk sterowania (.

Ekran [Tryb błysku] zostaje wyświetlony.

3 Wybierz  lub  i naciśnij przycisk **OK**.

4 Ustaw czas migawki (dla trybu **Tv**) lub czas migawki i wartość przysłony (dla trybu **TAv** lub **M**).

Ustawienia dokonaj w taki sposób, aby uzyskać czas migawki 1/180 s lub dłuższy.

5 Naciśnij przycisk .

Wbudowana lampa błyskowa podniesie się.

6 Zrób zdjęcie.

5

Użycie lampy błyskowej

Użycie synchronizacji na kurtynę tylną

Tryb synchronizacji na kurtynę tylną powoduje wykonanie błysku przed zamknięciem kurtyny migawki. Podczas fotografowania poruszających się obiektów z długim czasem migawki tryby synchronizacji na kurtynę tylną i synchronizacji z długimi czasami zapewniają różne wyniki w zależności od momentu wykonania błysku.

Na przykład podczas fotografowania jadącego samochodu w trybie synchronizacji na kurtynę tylną światła auta zostają uchwycone, kiedy migawka jest otwarta, a błysk powoduje uchwycenie auta po zwolnieniu migawki. W ten sposób na zdjęciu znajdzie się dobrze oświetlone auto ze smugą światła z tyłu.

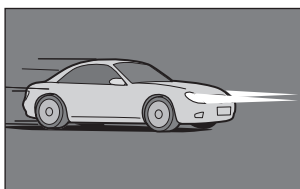



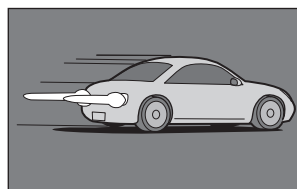

Synch. z długimi czasami naśw
(synchronizacja na kurtynę przednią)



Synch. na kurtynę tylną

5

Użycie lampy błyskowej

- 1** Ustaw pokrętko trybów w dowolnej pozycji poza trybem , **X** lub .
- 2** Naciśnij przycisk sterowania (▼).
Ekran [Tryb błysku] zostaje wyświetlony.
- 3** Wybierz  lub  i naciśnij przycisk OK.
- 4** Naciśnij przycisk .
- Wbudowana lampa błyskowa podniesie się.
- 5** Zrób zdjęcie.



Synchronizacja na kurtynę tylną powoduje wydłużenie czasu migawki. Użyj funkcji Shake Reduction bądź wyłącz tę funkcję i użyj statywu, aby zapobiec drganiom aparatu.

Odległość i przysłona podczas korzystania z wbudowanej lampy błyskowej

W celu uzyskania właściwej ekspozycji podczas fotografowania z użyciem lampy błyskowej konieczne jest uwzględnienie relacji między liczbą przewodnią, przysłoną i odległością.

Oblicz i ustaw warunki ekspozycji, jeśli zasięg błysku jest niewystarczający.

Czułość	Liczba przewodnia wbudowanej lampy błyskowej	Czułość	Liczba przewodnia wbudowanej lampy błyskowej
ISO 100	Okolo 13	ISO 3200	Okolo 73,5
ISO 200	Okolo 18,4	ISO 6400	Okolo 104
ISO 400	Okolo 26	ISO 12800	Okolo 147
ISO 800	Okolo 36,8	ISO 25600 *1	Okolo 208
ISO 1600	Okolo 52	ISO 51200 *1	Okolo 294

*1 Możliwość użycia, kiedy pozycja [3. Rozszerzona czułość] w menu [C Ustaw. niestand. 1] jest ustawiona na [Wt.].

Obliczanie odległości na podstawie wartości przysłony

Poniższe równanie pozwala obliczyć zasięg błysku dla wartości przysłony.

Maksymalny zasięg błysku $L1 = \text{Liczba przewodnia} \div \text{wartość przysłony}$

Minimalny zasięg błysku $L2 = \text{Maksymalny zasięg błysku} \div 5^*$

* Liczba 5, jaka została użyta w powyższym wzorze, to stała wartość, która odnosi się tylko do wbudowanej lampy błyskowej.

Przykład: Jeśli czułość to ISO 100, a wartość przysłony wynosi F2.8

$$L1 = 13 \div 2,8 = \text{około } 4,6 \text{ (m)}$$

$$L2 = 4,6 \div 5 = \text{około } 0,9 \text{ (m)}$$

Uzyskany wynik oznacza, że błysk może być użyty w zakresie od 0,9 m do 4,6 m.

Jeżeli jednak odległość do obiektu jest mniejsza niż 0,7 m, wbudowana lampa błyskowa tego aparatu nie może zostać użyta. Jeżeli błysk zostanie wykonany w odległości mniejszej niż 0,7 m, spowoduje to zaciemnienie brzegów zdjęcia, nierówne rozproszczenie światła oraz prześwietlenie zdjęcia.

Obliczenie wartości przysłony na podstawie odległości

Poniższe równanie pozwala obliczyć wartość przysłony błysku dla odległości.

Wartość przysłony $F = \text{Liczba przewodnia} \div \text{odległość}$

Przykład: Jeśli czułość to ISO 100, a odległość wynosi 4 m, wartość przysłony to:

$$F = 13 \div 4 = 3,25$$

Jeśli uzyskana liczba (3,25 w powyższym przykładzie) nie jest dostępna jako wartość przysłony, to zwykle można ustawić mniejszą wartość, która będzie najbardziej zbliżona do uzyskanej liczby (2,8 w powyższym przykładzie).

Zgodność obiektywów z wbudowaną lampą błyskową

W zależności od obiektywu używanego z aparatem **K-5**, nawet jeśli zostanie zamocowany obiektyw bez osłony, użycie wbudowanej lampy błyskowej może nie być możliwe lub być ograniczone ze względu na winietowanie.

Obiektywy DA, DA L, D FA, FA J i FA, które nie zostały wymienione poniżej, mogą być używane bez problemów.

* Dla poniższych obiektywów nie uwzględniono osłony.

Niedostępne ze względu na winietowanie

Obiektyw
DA FISH-EYE 10-17 mm F3.5-4.5ED (IF)
DA12-24 mm F4ED AL
DA14 mm F2.8ED (IF)
FA★ 300mm F2.8ED (IF)
FA★ 600mm F4ED (IF)
FA★ 250-600mm F5.6ED (IF)

Dostępne w zależności od innych czynników

Obiektyw	Ograniczenia
F FISH-EYE 17-28 mm F3.5-4.5	Winietowanie może wystąpić, jeśli ogniskowa jest mniejsza niż 20 mm.
DA16-45 mm F4ED AL	Winietowanie może wystąpić, jeśli ogniskowa jest mniejsza niż 28 mm lub jeśli ogniskowa wynosi 28 mm, a odległość wynosi 1 m lub mniej.
DA★ 16-50mm F2.8ED AL (IF) SDM	Winietowanie może wystąpić, jeśli ogniskowa jest mniejsza niż 20 mm lub jeśli ogniskowa wynosi 35 mm, a odległość jest mniejsza niż 1,5 m.
DA17-70mm F4AL (IF) SDM	Winietowanie może wystąpić, jeśli ogniskowa jest mniejsza niż 24 mm lub jeśli ogniskowa wynosi 24 mm, a odległość wynosi 1 m lub mniej.
DA18-250 mm F3.5-6.3ED AL (IF)	Winietowanie może wystąpić, jeśli ogniskowa jest mniejsza niż 35 mm.
FA★ 28-70mm F2.8AL	Winietowanie może wystąpić, jeśli ogniskowa wynosi 28 mm, a odległość jest mniejsza niż 1 m.
FA SOFT 28 mm F2.8	Wbudowana lampa błyskowa zawsze wykonuje pełny błysk.
FA SOFT 85 mm F2.8	Wbudowana lampa błyskowa zawsze wykonuje pełny błysk.

Użycie zewnętrznej lampy błyskowej (opcja)

Użycie opcjonalnej, zewnętrznej lampy błyskowej AF540FGZ, AF360FGZ, AF200FG lub AF160FC udostępnia wiele trybów błysku, takich jak tryb automatyki błysku P-TTL, w zależności od wybranej zewnętrznej lampy błyskowej.

(✓ : Dostępna # : Ograniczonax : Niedostępna)

Funkcja aparatu	Lampa błyskowa	Wbudowana lampa błyskowa	AF540FGZ AF360FGZ	AF200FG AF160FC
	Redukcja efektu czerwonych oczu	✓	✓	✓
Błysk automatyczny	✓	✓	✓	✓
Po naładowaniu lampy aparat automatycznie przechodzi w tryb synchronizacji błysku	✓	✓	✓	✓
Wartość przysłony jest ustawiana automatycznie w trybach P i Tv .	✓	✓	✓	✓
Automatyka błysku P-TTL (właściwa czułość: ISO 100 do 3200)	✓*1	✓*1	✓*1	✓*1
Synch. z długimi czasami naśw	✓	✓	✓	✓
Kompensacja ekspozycji błysku	✓	✓	✓	✓
Dodatkowe światło automatyki ostrości zewnętrznej lampy błyskowej	x	✓	✓	x
Synch. na kurtynę tylną *2	✓	✓	✓	x
Tryb błysku z synchronizacją i kontrolą kontrastu	#*3	✓	✓	#*4
Błysk podporządkowany	x	✓	✓	x
Błysk z synchronizacją z krótkim czasem naświetlania	x	✓	✓	x
Błysk bezprzewodowy	#*4	✓*5	✓*5	x

*1 Dostępna tylko w przypadku użycia obiektywu DA, DA L, D FA, FA J, FA, F lub A.

*2 Czas migawki 1/90 s lub dłuższy.

*3 Po połączeniu z lampą AF540FGZ lub AF360FGZ 1/3 błysku może być wykonywana przez wbudowaną lampę błyskową, a 2/3 przez lampę zewnętrzną.

*4 Dostępna tylko w połączeniu z lampą błyskową AF540FGZ lub AF360FGZ.

*5 Wymaganych jest wiele lamp błyskowych AF540FGZ lub AF360FGZ bądź kombinacja lampy błyskowej AF540FGZ lub AF360FGZ i wbudowanej lampy błyskowej.

5

Użycie lampy błyskowej



Nie można używać lamp błyskowych z odwróconą polaryzacją (środkowy styk na stopce to minus) ze względu na ryzyko uszkodzenia aparatu i lampy.

Wyświetlacz lampy błyskowej AF360FGZ

Lampa błyskowa AF360FGZ nie ma funkcji umożliwiającej ustawienie wielkości FORMAT na [DIGITAL]. Jednak w przypadku użycia z lustrzanką cyfrową różnica ogniskowej między aparatem z filmem 35 mm i aparatem **K-5** jest obliczana automatycznie na podstawie różnicy kąta widzenia (w przypadku użycia obiektywu DA, DA L, D FA, FA J, FA lub F) i przedstawiana na wyświetlaczu. Po włączeniu zegara pomiaru ekspozycji aparatu **K-5** zostaje wyświetlony wskaźnik konwersji, a wskaźnik FORMAT znika. Powrót do wyświetlania formatu 35 mm następuje po wyłączeniu zegara pomiaru ekspozycji.

Długość ogniskowej	85 mm/ 77 mm	50 mm	35 mm	28 mm/ 24 mm	20 mm	18 mm
Zegar pomiaru ekspozycji Off	85 mm	70 mm	50 mm	35 mm	28 mm	24 mm*
Zegar pomiaru ekspozycji On	58 mm	48 mm	34 mm	24 mm	19 mm	16 mm*

* Przy użyciu ekranu rozpraszającego

5

Użycie lampy błyskowej

Użycie trybu automatyki P-TTL

Trybu [P-TTL Auto] można używać dla lampy błyskowej AF540FGZ, AF360FGZ, AF200FG lub AF160FC. Lampa błyskowa wykona błąsk wstępny przed właściwym błyskiem i potwierdzi obiekt (odległość, jasność, kontrast, obecność podświetlenia z tyłu) przy użyciu 77-segmentowego czujnika pomiaru w aparacie. Ustawianie błysku głównego są dostosowywane na podstawie informacji uzyskanych z błysku wstępnego, co pozwala na fotografowanie z dokładniejszą ekspozycją obiektu niż w przypadku normalnego trybu automatyki błysku TTL.

- 1** Zdejmij pokrywkę stopki ze stykami i zamocuj zewnętrzną lampę błyskową.
- 2** Włącz aparat i zewnętrzną lampę błyskową.

3 Ustaw zewnętrzny tryb błysku na [P-TTL Auto].

4 Sprawdź, czy zewnętrzna lampa błyskowa jest naładowana i zrób zdjęcie.



- Tryb automatyki błysku P-TTL jest dostępny tylko dla lampy błyskowej AF540FGZ, AF360FGZ, AF200FG lub AF160FC.
- Kiedy lampa błyskowa jest naładowana, świeci się w celowniku.
- Szczegółowe informacje na temat sposobu obsługi i efektywnego zasięgu znajdują się w instrukcji obsługi zewnętrznej lampy błyskowej.
- Błysk nie zostanie wykonany, jeżeli ustawiono tryb błysku lub , a obiekt jest wystarczająco dobrze oświetlony. W takiej sytuacji nie ma potrzeby użycia trybu dziennego.
- Nigdy nie naciskaj przycisku , kiedy zewnętrzna lampa błyskowa jest podłączona do aparatu. Może to spowodować uderzenie lampy zewnętrznej przez wbudowaną lampę błyskową. Jeżeli chcesz używać obu lamp błyskowych jednocześnie, ustaw tryb bezprzewodowy lub połącz je węzykiem. str. 215

5

Użycie lampy błyskowej

Użycie trybu błysku z synchronizacją wszystkich czasów

W przypadku lampy błyskowej AF540FGZ lub AF360FGZ można wykonać błysk w celu zrobienia zdjęcia z czasem migawki krótszym niż 1/180 sekundy.

1 Zdejmij pokrywkę stopki ze stykami i zamocuj na aparacie zewnętrzną lampę błyskową (AF540FGZ lub AF360FGZ).

2 Ustaw tryb ekspozycji na Tv lub M.

3 Włącz aparat i zewnętrzną lampę błyskową.

4 Ustaw tryb synchronizacji zewnętrznej lampy błyskowej na HS (Błysk z synchronizacją z krótkim czasem naświetlania).

5 Sprawdź, czy zewnętrzna lampa błyskowa jest naładowana i zrób zdjęcie.



- Kiedy lampa błyskowa jest naładowana, świeci się w celowniku.
- Synchronizacja z krótkim czasem naświetlania jest dostępna tylko wtedy, gdy czas migawki jest krótszy niż 1/180 s.
- Tryb błysku z synchronizacją z krótkim czasem naświetlania nie jest dostępny, kiedy tryb ekspozycji jest ustawiony na **B** (czas B).

Użycie lampy błyskowej w trybie bezprzewodowym

Używając dwóch zewnętrznych lamp błyskowych (AF540FGZ lub AF360FGZ) bądź wbudowanej lampy błyskowej w połączeniu z jedną lub wieloma zewnętrznymi lampami błyskowymi, można fotografować w trybie automatyki błysku P-TTL bez łączenia lamp błyskowych wężykiem.



- Ustaw włącznik zewnętrznej lampy błyskowej w pozycji WIRELESS.
- W celu użycia trybu synchronizacji z krótkim czasem naświetlania w trybie bezprzewodowym wymagane są co najmniej dwie zewnętrzne lampy błyskowe AF540FGZ/AF360FGZ. Tej funkcji nie można używać w połączeniu z wbudowaną lampą błyskową.
- Ustaw tryb bezprzewodowy SLAVE zewnętrznej lampy błyskowej, która nie jest podłączona bezpośrednio do aparatu.

Ustawianie kanału dla zewnętrznej lampy błyskowej na aparacie

Ustaw najpierw kanał dla zewnętrznej lampy błyskowej na aparacie.

1 Ustaw kanał dla zewnętrznej lampy błyskowej.

2 Zdejmij pokrywkę stopki ze stykami i zamocuj zewnętrzną lampę błyskową.

3 Włącz aparat i zewnętrzną lampę błyskową, a następnie naciśnij spust migawki do połowy.

Wbudowana lampa błyskowa zostaje ustawiona na ten sam kanał co zewnętrzna lampa błyskowa.



- Po ustawieniu trybu $\text{w}\downarrow$ aktualnie ustawiony kanał dla wbudowanej lampy błyskowej jest przedstawiany w celowniku przez 10 sekund.
- Upewnij się, że wszystkie lampy błyskowe są ustawione na ten sam kanał. Instrukcja obsługi lampy błyskowej AF540FGZ lub AF360FGZ przedstawia informacje dotyczące ustawiania kanału na zewnętrzną lampę błyskową.

Bezprzewodowe użycie wbudowanej lampy błyskowej

Ustaw aparat na bezprzewodowy tryb błysku, kiedy zewnętrzna lampa błyskowa jest używana w kombinacji z wbudowaną lampą błyskową.

5

Użycie lampy błyskowej

1 Naciśnij przycisk sterowania (▼).

Ekran [Tryb błysku] zostaje wyświetlony.

2 Wybierz $\text{w}\downarrow$ i naciśnij przycisk OK.

Aparat jest gotowy do robienia zdjęć. Kanał dla wbudowanej lampy błyskowej zostaje wyświetlony w celowniku i na wyświetlaczu LCD panel. Ustawienie domyślne to CH1.



- Trybu $\text{w}\downarrow$ nie można ustawić, kiedy tryb ekspozycji jest ustawiony na \blacksquare (zielony).
- Kiedy tryb rejestracji jest ustawiony na is (Zdalne sterowanie (opóźn. 3 s.)), **MUP** (blokada lustra) lub MUP (zdalne sterowanie blokadą lustra), albo jeśli przysłona obiektywu nie jest ustawiona w pozycji **A**, nie można wybrać trybu $\text{w}\downarrow$.

Zmiana metody wykonywania błysku przez wbudowaną lampę błyskową

Istnieje możliwość zmiany metody wykonywania błysku przez wbudowaną lampę błyskową w trybie bezprzewodowym.

Ustawienia dokonaj w pozycji [21. Błysk w trybie bezprz.] w menu [C Ustaw. niestand. 3] (str. 103).

1	Wł.	Wbudowana lampa błyskowa wykonuje błysk główny (ustawienie domyślne).
2	Wył.	Wbudowana lampa błyskowa wykonuje błysk sterujący.



Tryb HS ⚡ (Błysk z synchronizacją z krótkim czasem naświetlania) jest niedostępny w przypadku wbudowanej lampy błyskowej.

Bezprzewodowe robienie zdjęć

- Użycie kombinacji wbudowanej i zewnętrznej lampy błyskowej

1 Odłącz zewnętrzną lampę błyskową, dla której ustawiono kanał na aparacie, a następnie umieść ją w żądanym miejscu.

2 Ustaw tryb błysku w aparacie na tryb $\text{w}\text{⚡}$ i naciśnij przycisk ⚡ .

3 Przed zrobieniem zdjęcia upewnij się, że obie lampy błyskowe są w pełni naładowane.

5

- Użycie kombinacji zewnętrznych lamp błyskowych

1 Ustaw tryb bezprzewodowy [MASTER] lub [CONTROL] zewnętrznej lampy błyskowej, która jest podłączona bezpośrednio do aparatu.

MASTER	Powoduje ustawienie aparatu na wykonanie błysku zarówno przez lampę błyskową podłączoną bezpośrednio do aparatu, jak i przez bezprzewodową lampę błyskową.
CONTROL	Powoduje ustawienie aparatu na wykonanie przez lampę błyskową podłączoną bezpośrednio do aparatu tylko błysku sterującego, a nie błysku głównego.

2 Na zdalnej bezprzewodowej lampie błyskowej ustaw bezprzewodowy tryb błysku [SLAVE] oraz ten sam kanał co na lampie błyskowej podłączonej bezpośrednio do aparatu. Następnie umieść ją w żądanym miejscu.

3 Przed zrobieniem zdjęcia upewnij się, że obie lampy błyskowe są w pełni naładowane.



- Funkcja redukcji drgań wyłącza się automatycznie podczas robienia zdjęć w trybie bezprzewodowym.
- Kiedy używanych jest wiele zewnętrznych lamp błyskowych AF540FGZ/AF360FGZ i wykonywany jest błysk z synchronizacją z krótkim czasem naświetlania w trybie bezprzewodowym, ustaw lampę błyskową, która jest podłączona bezpośrednio do aparatu, na tryb błysku z synchronizacją z krótkim czasem naświetlania.

Bezprzewodowe sterowanie błyskiem (tryb błysku P-TTL)

Następujące informacje są wymieniane pomiędzy dwoma zewnętrznymi lampami błyskowymi (AF540FGZ lub AF360FGZ) przed wykonaniem błysku, jeśli lampy zewnętrzne są używane do błysku bezprzewodowego.

Naciśnij spust migawki do końca.



- 1 Lampa błyskowa podłączona bezpośrednio do aparatu emituje błysk sterujący (przekazanie trybu błysku aparatu).
- 2 Bezprzewodowa lampa błyskowa emituje błysk testowy (przekazanie potwierdzenia obiektu).
- 3 Lampa błyskowa podłączona bezpośrednio do aparatu emituje błysk sterujący (przekazanie informacji o błysku do bezprzewodowej, zdalnej lampy błyskowej).
 - * Lampa błyskowa podłączona bezpośrednio do aparatu wysyła ponownie błysk sterujący, aby przekazać informację o czasie błysku, jeśli ustawiono tryb HS $\frac{1}{2}$ (Błysk z synchronizacją z krótkim czasem naświetlania).
- 4 Zdalna bezprzewodowa lampa błyskowa wykonuje błysk.



Kiedy tryb bezprzewodowy zewnętrznej lampy błyskowej na aparacie jest ustawiony na [MASTER] bądź jeśli pozycja [21. Błysk w trybie bezprz.] (str. 211) jest ustawiona na [Wł.] dla wbudowanej lampy błyskowej, wszystkie lampy błyskowe wykonują błysk jednocześnie.

Redukcja efektu czerwonych oczu

Podobnie jak w przypadku wbudowanej lampy błyskowej, redukcja efektu czerwonych oczu jest możliwa przy użyciu lampy zewnętrznej. Jednak w zależności od typu lampy błyskowej ta funkcja może nie być dostępna w przypadku niektórych lamp. Mogą także wystąpić pewne ograniczenia w użyciu tej funkcji. Zobacz tabelę na stronie str. 206.



- Funkcja redukcji efektu czerwonych oczu działa poprzez dwukrotne wykonanie błysku również wtedy, gdy używana jest tylko zewnętrzna lampa błyskowa. (str. 91)
- Używając zewnętrznej lampy błyskowej jako lampy podporządkowanej lub w trybie bezprzewodowym, nie włączaj funkcji redukcji efektu czerwonych oczu dla wbudowanej lampy błyskowej. Błysk wstępny tej funkcji spowoduje wyzwolenie lampy podporządkowanej.

5

Użycie lampy błyskowej

Synchronizacja na kurtynę tylną

Jeśli wbudowana lampa błyskowa jest używana wraz z zewnętrzną lampą błyskową (AF540FGZ lub AF360FGZ) z funkcją synchronizacji na kurtynę tylną, ta funkcja zostanie ustawiona dla obu lamp błyskowych. Przed zrobieniem zdjęcia upewnij się, że obie lampy są naładowane.

Podłączanie zewnętrznej lampy błyskowej przy użyciu wężyka

Kiedy używana jest wbudowana lampa błyskowa w połączeniu z zewnętrzną lampą błyskową, która nie oferuje trybu bezprzewodowego (na przykład AF200FG), podłącz opcjonalny adapter stopki F_C (opcja) do stopki aparatu oraz opcjonalny adapter stopki F (opcja) na spodzie zewnętrznej lampy błyskowej. Następnie połącz je opcjonalnym wężykiem F5P w sposób pokazany na poniższej ilustracji. Adapter stopki F można zamocować do statywu przy użyciu gniazda statywu.

Tylko automatyka błysku P-TTL może być używana w połączeniu z wbudowaną lampą błyskową.

Łączenie z wbudowaną lampą błyskową

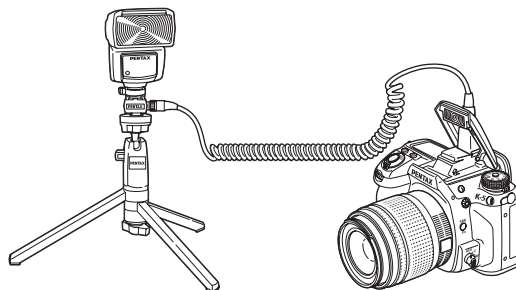

Robienie zdjęć z wieloma lampami błyskowymi przy użyciu wężyków

Możesz połączyć dwie lub więcej zewnętrznych lamp błyskowych (AF540FGZ, AF360FGZ lub AF200FG), a także stosować zewnętrzną lampę w kombinacji z wbudowaną lampą błyskową. Do podłączenia lampy AF540FGZ możesz użyć gniazda wężyka lampy błyskowej. Lampy AF360FGZ lub AF200FG można połączyć w sposób pokazany na poniższym rysunku. Połącz opcjonalny adapter stopki ze stykami F ze stopką w aparacie. Następnie podłącz adapter na dole zewnętrznej lampy błyskowej i połącz drugą lampę zewnętrzną wężykiem F5P (opcja). Szczegóły zawiera instrukcja obsługi lampy błyskowej.

Łączenie kilku zewnętrznych lamp błyskowych

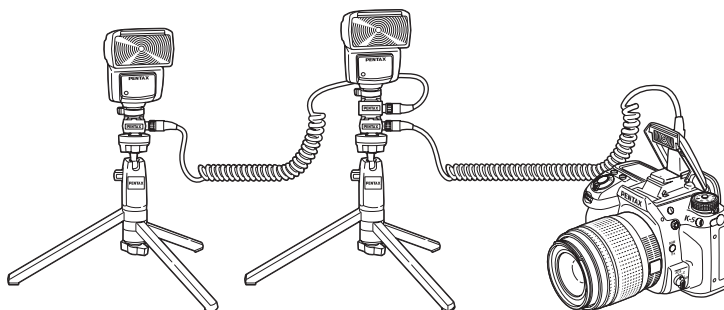

5

Użycie lampy błyskowej



- Nie używaj akcesoriów z inną liczbą styków niż uchwyt stopki z powodu możliwości nieprawidłowego działania.
- Użycie lamp błyskowych innych producentów może spowodować uszkodzenie urządzeń. Zalecamy użycie lampy AF540FGZ, AF360FGZ lub AF200FG.



Jeśli używanych jest wiele zewnętrznych lamp błyskowych lub zewnętrzna lampa błyskowa w połączeniu z wbudowaną lampą błyskową, do sterowania błyskiem służy tryb P-TTL.

Tryb błysku z synchronizacją i kontrolą kontrastu

Połączenie dwóch lub więcej zewnętrznych lamp błyskowej (AF540FGZ, AF360FGZ lub AF200FG) bądź użycie zewnętrznej lampy błyskowej w kombinacji z wbudowaną lampą błyskową umożliwia fotografowanie z wieloma błyskami (tryb błysku z synchronizacją i kontrolą kontrastu). Ta technika jest oparta na różnicy ilości światła generowanego przez wiele lamp błyskowych.



- Lampa błyskowa AF200FG musi być używana w połączeniu z lampą AF540FGZ lub AF360FGZ.
- Nie używaj akcesoriów z inną liczbą styków niż uchwyt stopki z powodu możliwości nieprawidłowego działania.
- Użycie lamp błyskowych innych producentów może spowodować uszkodzenie urządzeń. Zalecamy użycie lampy AF540FGZ, AF360FGZ lub AF200FG.

1 Podłącz zewnętrzną lampę błyskową do aparatu w sposób pośredni.

Szczegóły zawiera str. 215.

2 Ustaw tryb synchronizacji zewnętrznej lampy błyskowej na tryb błysku z synchronizacją i kontrolą kontrastu.

3 Przed zrobieniem zdjęcia upewnij się, że zarówno lampa zewnętrzna, jak i wbudowana lampa błyskowa są w pełni naładowane.



- Jeśli używane są dwie lub więcej zewnętrznych lamp błyskowych, a tryb błysku z synchronizacją i kontrolą kontrastu ustawiono dla zewnętrznej, głównej lampy błyskowej, stosunek ilości światła wynosi 2 (lampa główna) : 1 (lampa podrzędna). Jeśli zewnętrzna lampa błyskowa jest używana w połączeniu z wbudowaną lampą błyskową, stosunek ilości światła wynosi 2 (lampa zewnętrzna) : 1 (lampa wbudowana).
- Jeśli używanych jest wiele zewnętrznych lamp błyskowych lub zewnętrzna lampa błyskowa w połączeniu z wbudowaną lampą błyskową, do sterowania błyskiem służy tryb P-TTL.

Gniazdo synchronizacji X

Zewnętrzną lampę błyskową możesz podłączyć do aparatu wężykiem synchronicznym przy użyciu gniazda synchronizacji X.

Zdejmij osłonę gniazda synchronizacji 2P do gniazda synchronizacji X.

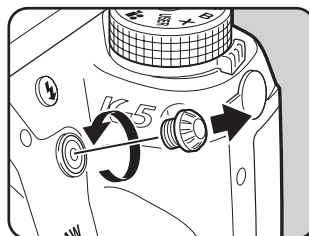

- Użycie zewnętrznych lamp błyskowych o wysokim napięciu lub natężeniu prądu może spowodować uszkodzenie aparatu.
- Nie można używać lamp błyskowych z odwróconą polaryzacją (środkowy styk na stopce to minus) ze względu na ryzyko uszkodzenia aparatu i lampy.
- Kiedy wężyk synchroniczny jest podłączony do gniazda synchronizacji X, funkcje powiązania nie będą działać.
- Aby zapobiec winietowaniu spowodowanemu przez synchronizację na kurtynę tylną, zaleca się wykonanie zdjęcia testowego po ustawieniu czasu migawki o jeden poziom dłuższego niż szybkość synchronizacji błysku.
- Styk gniazda synchronizacji X nie jest odporny na wodę i kurz. Załóż dostarczoną osłonę gniazda synchronizacji 2P, kiedy gniazdo nie jest używane.

5

Użycie lampy błyskowej

6 Ustawienia podczas robienia zdjęć

Niniejszy rozdział przedstawia sposób ustawiania formatu zapisu zdjęć oraz inne ustawienia.

Ustawianie formatu pliku	220
Ustawianie balansu bieli	225
Korekcja zdjęć	234
Ustawianie odcienia wykończenia zdjęć	241
Zapisywanie często używanych ustawień	246

Ustawianie formatu pliku

Ustawianie rozdzielczości pliku JPEG

Możesz wybrać rozdzielczość **16M**, **10M**, **6M** lub **2M**. Im wyższa rozdzielczość, tym większe rozmiary zdjęcia i pliku. Rozmiar pliku jest zależny także od ustawienia [Jakość plików JPEG]. Ustawienie domyślne to **16M**.

Rozdzielczość	Rozdzielczość	Rozmiar papieru
16M	4928×3264	Papier o rozmiarze 14"×17" / A2
10M	3936×2624	Papier o rozmiarze 10"×12" / A3
6M	3072×2048	Papier o rozmiarze 8"×10" / A4
2M	1728×1152	Papier o rozmiarze 5"×7" / A5

Przedstawione powyżej rozmiary papieru stanowią zalecenie umożliwiające uzyskanie optymalnej jakości druku. Jakość zapisanego lub wyświetlanego zdjęcia jest zależna od poziomu jakości, ustawień ekspozycji, rozdzielczości drukarki i wielu innych czynników.

6

Ustawienia podczas robienia zdjęć

1 Wybierz pozycję [**Rozdzielczość JPEG**] w menu [**Tryb rejestracji 1**] i naciśnij przycisk sterowania (▶).

2 Użyj przycisku sterowania (▲▼), aby wybrać rozdzielczość, a następnie naciśnij przycisk OK.

W przypadku zmiany rozdzielczości w lewym górnym rogu ekranu wyświetlana jest rozdzielczość, a w prawym górnym rogu ekranu pojawia się liczba zdjęć, które można zrobić przy danym ustawieniu.

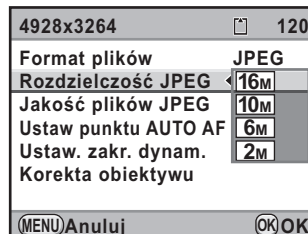

3 Naciśnij przycisk MENU.

Aparat jest gotowy do robienia zdjęć.

Ustawianie jakości pliku JPEG

Możesz ustawić poziom jakości zdjęcia (współczynnik kompresji). Na rozmiar pliku wpływa również ustawienie [Rozdzielczość JPEG]. Ustawieniem domyślnym jest ★★★ (Najlepsza).

★★★★ Doskonały	↑ Zdjęcia będą ostrzejsze, ale pliki będą większe. ↓ Zdjęcia będą bardziej ziarniste, ale pliki będą mniejsze.
★★★ Najlepszy	
★★ Lepszy	
★ Dobry	

1 Wybierz pozycję [Jakość plików JPEG] w menu [Tryb rejestracji 1] i naciśnij przycisk sterowania (▶).

2 Użyj przycisku sterowania (▲▼), aby wybrać jakość, a następnie naciśnij przycisk OK.

W przypadku zmiany jakości w prawym górnym rogu ekranu wyświetlana jest liczba zdjęć, które można zrobić przy danym ustawieniu jakości.

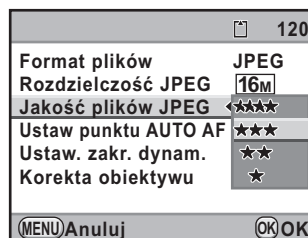

3 Naciśnij przycisk MENU.

Aparat jest gotowy do robienia zdjęć.

Ustawianie formatu plików

Możesz ustawić format plików zdjęć.

JPEG	Zdjęcia są rejestrowane w formacie JPEG (ustawienie domyślne). Rozdzielczość można zmienić za pomocą ustawienia [Rozdzielczość JPEG], a jakość zdjęcia za pomocą ustawienia [Jakość plików JPEG].
RAW	Dane w formacie RAW są to dane pierwotne z czujnika CMOS, które zostały zapisane bez przetwarzania. Poszczególne efekty, takie jak balans bieli, niestandardowe zdjęcie i przestrzeń barw, nie są stosowane do zrobionego zdjęcia, ale odpowiednie informacje zostają zapisane. Zdjęcia JPEG z tymi efektami można utworzyć podczas przetwarzania przy użyciu funkcji Obróbka RAW (str. 297) lub za pomocą dołączonego oprogramowania (PENTAX Digital Camera Utility 4) po przesłaniu danych RAW do komputera.
RAW+	Zdjęcia są zapisywane jednocześnie w formacie RAW i JPEG. Jeśli pozycję [Format pliku 1 naciśn.] przypisano do przycisku RAW/Fx , możesz nacisnąć przycisk RAW/Fx , aby tymczasowo zmienić format pliku i zapisać zdjęcie w obu formatach. (str. 223)

6

Ustawienia podczas robienia zdjęć



Jeśli ustawiono funkcję bracketingu rozszerzonego, zdjęć HDR lub krosowania, format pliku jest ustawiany na [JPEG] i nie można go zmienić. Aby zmienić format pliku, wyłącz te funkcje.

1 Wybierz pozycję [Format plików] w menu [📷 Tryb rejestracji 1] i naciśnij przycisk sterowania (▶).

2 Użyj przycisku sterowania (▲▼), aby wybrać format pliku.

Zmiana formatu pliku powoduje wyświetlenie w prawym górnym rogu ekranu liczby zdjęć, które można zrobić.

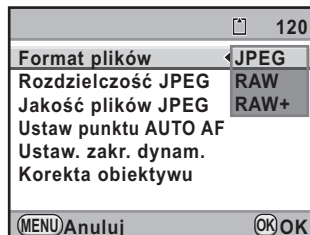

3 Naciśnij przycisk OK.

4 Naciśnij przycisk MENU.

Aparat jest gotowy do robienia zdjęć.

Ustawianie formatu plików RAW

Jeżeli zdjęcia są rejestrowane w formacie RAW, możesz wybrać format PEF lub DNG za pomocą ustawienia [Format plików RAW] w menu [Tryb rejestracji 3] (str. 100).

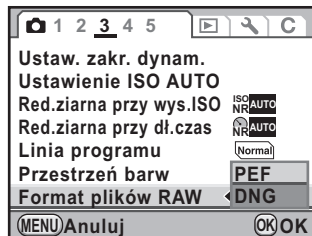

PEF	Oryginalny format pliku RAW firmy PENTAX (ustawienie domyślne)
DNG	Publicznie dostępny format pliku RAW ogólnego przeznaczenia, stworzony przez firmę Adobe Systems

Tymczasowa zmiana formatu plików przy użyciu przycisku RAW/Fx

Kiedy pozycja [Format pliku 1 naciśn.] jest przypisana do przycisku RAW/Fx, można tymczasowo zmienić format plików.

- 1** Wybierz pozycję [Programow. przycisków] w menu [Tryb rejestracji 5] i naciśnij przycisk sterowania (▶).

Ekran [Programow. przycisków] zostaje wyświetlony.

- 2** Użyj przycisku sterowania (▲▼), aby wybrać [Przycisk RAW/Fx], a następnie naciśnij przycisk sterowania (▶).

Ekran [Przycisk RAW/Fx] zostaje wyświetlony.

- 3** Naciśnij przycisk sterowania (▶).

- 4** Użyj przycisku sterowania (▲▼), aby wybrać [Format pliku 1 naciśn.], a następnie naciśnij przycisk OK.

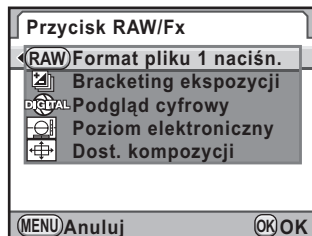

- 5** Użyj przycisku sterowania (▲▼), aby wybrać [Anuluj po pierwszym], a następnie użyj przycisku sterowania (◀▶), aby wybrać lub .

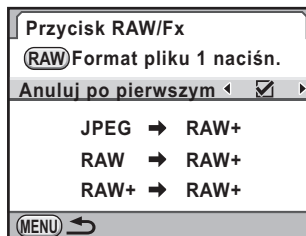

<input checked="" type="checkbox"/>	Po zrobieniu zdjęcia zostaje przywrócony pierwotny format pliku (ustawienie domyślne).
<input type="checkbox"/>	Ustawienie zostaje anulowane po wykonaniu następujących operacji. <ul style="list-style-type: none"> - Ponownie naciśnięto przycisk RAW/Fx. - Naciśnięto przycisk [▶] lub MENU. - przełącznik główny został wyłączony. - Pokrętko trybów zostało przekręcone.

- 6** Użyj przycisku sterowania (▲▼), aby wybrać format plików.

Po lewej stronie znajduje się ustawienie [Format plików], a po prawej stronie przedstawiany jest format plików po naciśnięciu przycisku **RAW/Fx**.

- 7** Naciśnij przycisk sterowania (▶) i użyj przycisku sterowania (▲▼), aby wybrać format plików po naciśnięciu przycisku **RAW/Fx**.

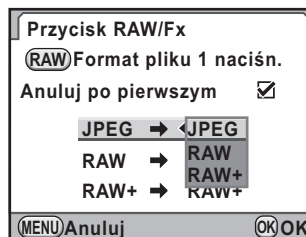







- 8** Naciśnij przycisk **OK**.

- 9** Naciśnij przycisk **MENU** trzy razy.

Ekran wyświetlany przed wybraniem menu zostaje wyświetlony ponownie.

Ustawianie balansu bieli

Balans bieli to funkcja umożliwiająca dostosowanie kolorów zdjęcia, tak aby białe obiekty były rzeczywiście białe. Ustaw balans bieli, jeśli zdjęcia zrobione z balansem bieli ustawionym na **AWB** (Auto) nie są satysfakcjonujące lub gdy chcesz celowo zastosować własny efekt kreatywny.

Pozycja	Ustawienie	Temperatura barwowa *1
AWB Auto	Aparat automatycznie ustawia balans bieli (ustawienie domyślne).	Okolo 4000 do 8000 K
 Światło dzienne	Użyj tego trybu podczas robienia zdjęć w świetle słonecznym.	Okolo 5200 K
 Cień	Użyj tego trybu przy zdjęciach w cieniu. Pozwoli to zredukować niebieski odcień kolorów zdjęcia.	Okolo 8000 K
 Zachmurzenie	Użyj tego trybu podczas robienia zdjęć w zachmurzone dni.	Okolo 6000 K
 Białe ciepłe ośw.	Użyj tego trybu podczas robienia zdjęć przy oświetleniu fluorescencyjnym. Wybierz typ światła fluorescencyjnego. D Oświetlenie fluorescencyjne z kolorami światła dziennego N Oświetlenie fluorescencyjne o białym świetle dziennym W Białe zimne oświetlenie fluoroscencyjne L Białe ciepłe oświetlenie fluoroscencyjne	Okolo 6500 K Okolo 5000 K Okolo 4200 K Okolo 3000 K
 Światło sztuczne	Użyj tego trybu przy zdjęciach przy świetle żarówki lub przy innym świetle sztucznym. Pozwoli to zredukować czerwony odcień kolorów zdjęcia.	Okolo. 2850 K
 WB Błysk	Użyj tego trybu podczas robienia zdjęć przy użyciu wbudowanej lampy błyskowej.	Okolo 5400 K
CTE *2	Użyj tego trybu do zachowania i wzmocnienia odcienia kolorów źródła światła na zdjęciu.	-

Pozycja	Ustawienie	Temperatura barwowa *1
 Ręczne 1-3	Użyj tego trybu, aby ręcznie dostosować balans bieli do oświetlenia, tak aby białe obiekty miały naturalny kolor bieli. Można zapisać trzy ustawienia.	-
K Temperatura barwowa 1~3	Użyj rysunków do ustawienia temperatury barwowej. Możesz zapisać trzy ustawienia.	-

*1 Wszystkie przedstawione powyżej temperatury barwowe (K) są szacunkowe. Nie wskazują one precyzyjnych kolorów.

*2 CTE = Color Temperature Enhancement (rozszerzenie temperatury barwowej).



Balans bieli zostaje ustalony na **AWB** po wybraniu funkcji krosowania.

1 Naciśnij przycisk sterowania (◀) w trybie robienia zdjęć.

Ekran [Balans bieli] zostaje wyświetlony.

Po włączeniu zasilania ostatnie zrobione zdjęcie jest wyświetlane w tle.

2 Użyj przycisku sterowania (▲▼), aby wybrać balans bieli.

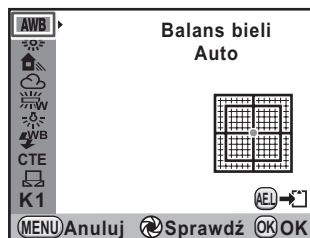

Dostępne operacje

Przełącznik główny (⌂) Używa podglądu cyfrowego w celu wyświetlania podglądu obrazu tła z wybranym ustawieniem.

Przycisk **AE-L** Zapisuje obraz tła. Wybierz [Zapisz jako] i naciśnij przycisk **OK**.

3 Naciśnij przycisk OK.

Aparat jest gotowy do robienia zdjęć.



- Aparat automatycznie wykonuje dostrajanie, nawet jeśli określone jest źródło światła. Temperatura barwowa źródła światła jest zablokowana, jeśli pozycja [10. Zakres reg. balansu bieli] w menu [C Ustaw. niestand. 2] jest ustawiona na [Ustalony] (str. 102).
- Ze względu na zmiany źródła światła w momencie wykonywania błysku możesz ustawić balans bieli dla lampy błyskowej. Wybierz ustawienie [Automatyczny balans bieli], [Bez zmian] lub [Błysk] dla pozycji [11. Balans bieli dla lampy] w menu [C Ustaw. niestand. 2] (str. 102).

Dostrajanie balansu bieli

Ustawienie balansu bieli można dostroić

1 Wybierz żądane ustawienia w kroku 2 procedury na str. 226.

2 Naciśnij przycisk sterowania (▶).

Ekran dostrajania zostaje wyświetlony.

3 Wykonaj dostrojenie balansu bieli.

Na osiach G-M i B-A dostępnych jest siedem poziomów (225 wzorów).

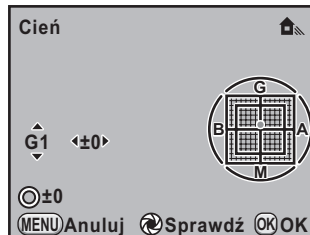

Dostępne operacje

Przycisk sterowania (▲▼) Umożliwia dostosowanie odcieni kolorów w zakresie od zielonego (G) do purpurowego (M).

Przycisk sterowania (◀▶) Umożliwia dostosowanie odcieni kolorów w zakresie od niebieskiego (B) do bursztynowego (A).

Przycisk ● Resetuje wartość korekcji.

4 Naciśnij przycisk OK.

Aparat powraca do wyświetlania ekranu [Balans bieli].

5 Naciśnij przycisk OK.

Aparat jest gotowy do robienia zdjęć.



W przypadku ustawienia balansu bieli można także zmierzyć na ekranie przez naciśnięcie spustu migawki do końca (z wyjątkiem sytuacji, gdy nagrywany jest film).

Ręczne ustawianie balansu bieli

Podczas robienia zdjęć można dostosować balans bieli w zależności od źródła światła. Dzięki ręcznemu ustawieniu balansu bieli aparat może uchwycić delikatne cienie, które mogłyby zostać utracone w przypadku domyślnych ustawień balansu bieli zapewnianych przez aparat. Pozwala to na uzyskanie optymalnego balansu bieli dla otoczenia. Można zapisać maksymalnie trzy ustawienia.

6

Ustawienia podczas robienia zdjęć

1 Wybierz w kroku 2 na str. 226 i naciśnij przycisk sterowania (▶).

2 Użyj przycisku sterowania (▲▼), aby wybrać ustawienie od 1 do 3, a następnie naciśnij przycisk sterowania (▶).

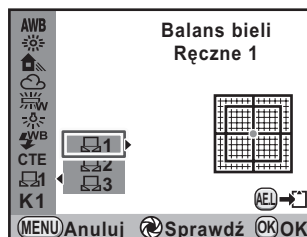

3 Przy odpowiednim świetle do pomiaru balansu bieli skieruj aparat na biały arkusz papieru, tak aby wypełnić cały celownik, lub wybierz biały obszar.

4 Naciśnij spust migawki do końca.

Ustaw tryb ostrości na **MF**, kiedy migawka nie może być zwolniona. Ekran wyboru zakresu pomiaru zostaje wyświetlony.

- 5** Użyj tylnego e-pokrętkła (☀️) do wybrania całego ekranu lub obszaru dla pomiaru.

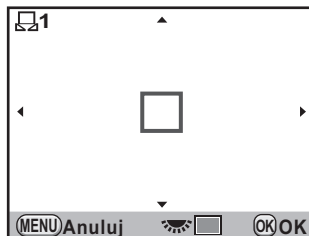

- 6** Jeśli wybrano pomiar punktowy, użyj przycisku sterowania (▲▼◀▶), aby przesunąć ramkę do pozycji, którą chcesz zmierzyć.

- 7** Naciśnij przycisk **OK**.

Ekran dostrajania balansu białego zostaje wyświetlony po zakończeniu pomiaru. Dostosuj balans białego zgodnie z potrzebami. (str. 227)

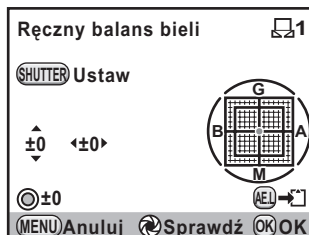

- 8** Naciśnij przycisk **OK**.

Aparat powraca do wyświetlania ekranu [Balans białego].

- 9** Naciśnij przycisk **OK**.

Aparat jest gotowy do robienia zdjęć.



- Wciśnięcie spustu migawki w czasie ustawiania balansu białego nie spowoduje zapisania zdjęcia.
- Komunikat [Nie można zakończyć prawidłowo operacji] jest wyświetlany, jeśli pomiar nie powiódł się. Naciśnij przycisk **OK** podczas wyświetlania komunikatu, aby ponownie zmierzyć balans białego.
- Jeśli zdjęcie jest nadmiernie prześwietlone lub niedoświetlone, ustawienie balansu białego może nie być możliwe. W takim przypadku należy najpierw ustawić odpowiedni poziom korekcji, a następnie zmienić balans białego.
- Kiedy pokrętko trybów jest ustawione w pozycji 📷 (Film), nie można zmierzyć balansu białego. Dostosuj balans białego w dowolnym innym trybie ekspozycji niż tryb 📷 przed nagraniem filmu.

Dostrajanie balansu bieli za pomocą temperatury barwowej

Użyj wartości do ustawienia temperatury barwowej. Można zapisać maksymalnie trzy ustawienia.

- 1** Wybierz K w kroku 2 na str. 226 i naciśnij przycisk sterowania (▶).
- 2** Użyj przycisku sterowania (▲▼), aby wybrać ustawienie od K1 do K3, a następnie naciśnij przycisk sterowania (▶).

Ekran [Temperatura barwowa] zostaje wyświetlony.

- 3** Dostosuj temperaturę barwową za pomocą przedniego lub tylnego e-pokręła.

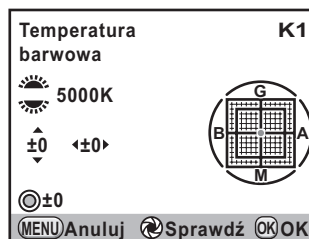

Kroki ustawiania temperatury barwowej różnią się w zależności od użytego e-pokręła.

E-pokręto	Kelwin	Mired ^{*1}
Przednie (☀️)	1 krok (100 K)	1 krok (20 M)
Tylne (🌑)	10 kroków (1000 K)	5 kroków (100 M)

*1 Domyślnym ustawieniem jednostki kroku temperatury barwowej jest [Kelwin]. Jednostkę można zmienić na [Mired] w ustawieniu [13. Krok temp. barwowej] w menu [C Ustaw. niestand. 2] (str. 102). Jednak w takim przypadku wartości są przeliczane na Kelwiny i wyświetlane.

W celu dostrojenia możesz także wykorzystać procedurę „Dostrajanie balansu bieli” (str. 227).

4 Naciśnij przycisk OK.

Ustawienia zostają zapisane, a aparat powraca do ekranu [Balans bieli].
Ustaw przełącznik główny w pozycji , aby wyświetlić podgląd cyfrowy z ustawioną temperaturą barwową.

5 Naciśnij przycisk OK.

Aparat jest gotowy do robienia zdjęć.

Temperatura barwowa

Barwa światła zbliża się do koloru niebieskiego, kiedy temperatura barwowa rośnie, oraz do koloru czerwonego, kiedy temperatura maleje. Temperatura barwowa opisuje zmianę w barwie światła w zakresie temperatury absolutnej (K: Kelwin). Ten aparat pozwala na ustawienie balansu bieli, dzięki czemu możliwe będzie robienie zdjęć z naturalnymi kolorami w różnych warunkach oświetleniowych.

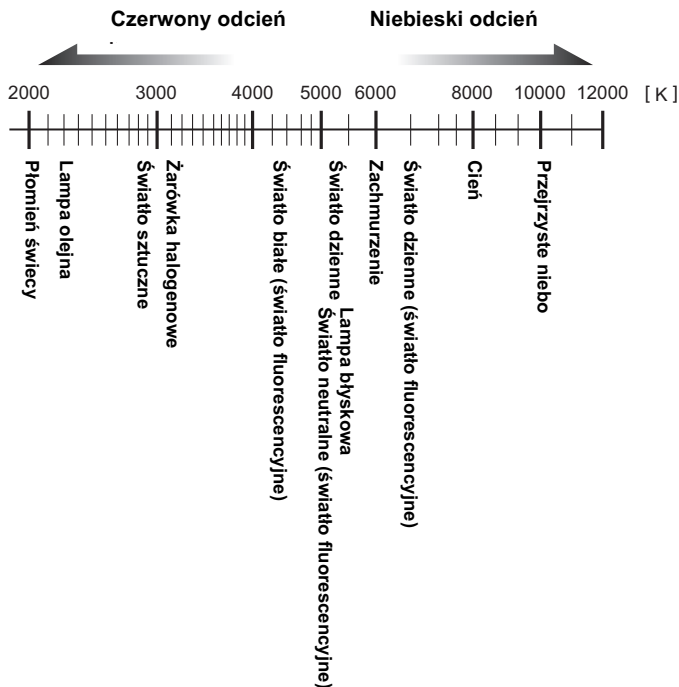

6

Ustawienia podczas robienia zdjęć

Ustawienie przestrzeni barw

Możesz wybrać przestrzeń barw, jaka ma być używana.

sRGB	Ustawia przestrzeń barw sRGB (ustawienie domyślne).
AdobeRGB	Ustawia przestrzeń barw AdobeRGB.

Ustawienia dokonaj w pozycji [Przestrzeń barw] w menu [Tryb rejestracji 3] (str. 100).

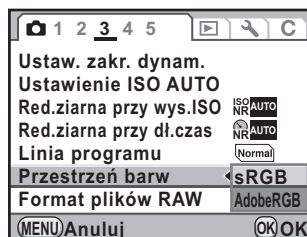

System nazewnictwa plików różni się w zależności od ustawienia przestrzeni barw, co pokazano poniżej.

sRGB: IMGpxxxx.JPG

AdobeRGB: _IGPxxxx.JPG

„xxxx” wskazuje numer pliku. Jest to czterocyfrowy numer sekwencyjny. (str. 328)

6

Ustawienia podczas robienia zdjęć

Przestrzeń barw

Zakresy kolorów dla różnych urządzeń wejścia/wyjścia, takich jak aparaty cyfrowe, monitory i drukarki, mogą się różnić. Ten zakres kolorów nosi nazwę przestrzeni barw.

Aby odtworzyć różne przestrzenie barw na poszczególnych urządzeniach, zaproponowano użycie standardowych przestrzeni barw. Ten aparat obsługuje przestrzenie barw sRGB i AdobeRGB. Przestrzeń sRGB jest używana głównie w urządzeniach komputerowych.

Przestrzeń AdobeRGB obejmuje większy zakres kolorów niż sRGB i jest używana do celów komercyjnych, takich jak druk.

Zdjęcie utworzone z przestrzenią barw AdobeRGB może wydawać się jaśniejsze niż zdjęcie utworzone z przestrzenią sRGB, jeśli używane jest urządzenie zgodne z sRGB.

Zapisywanie ustawienia balansu bieli zrobionego zdjęcia

Możesz skopiować ustawienie balansu bieli zrobionego zdjęcia i zapisać je jako ręczny balans bieli. Można zapisać maksymalnie trzy ustawienia



Można skopiować ustawienie balansu bieli tylko tych zdjęć, które zostały zrobione tym aparatem. Nie można wybrać następujących typów zdjęć.

- Zdjęcie z wielokrotną ekspozycją
- Zdjęcie indeksu
- Zdjęcia przechwycone z filmu

1 W trybie odtwarzania wyświetl zdjęcie z ustawieniem balansu bieli, które chcesz skopiować.

2 Naciśnij przycisk sterowania (▼).

Pojawia się paleta trybów odtwarzania.

3 Użyj przycisku sterowania (▲▼◀▶), aby wybrać  (Zapis jako ręczny bal.bieli), a następnie naciśnij przycisk OK.

Ekran potwierdzenia zapisu zostaje wyświetlony.

Możesz przekręcić przednie e-pokrętko () , aby wybrać inne zdjęcie.

4 Użyj przycisku sterowania (▲▼), aby wybrać numer, a następnie naciśnij przycisk OK.

Ustawienie balansu bieli wybranego zdjęcia zostaje zapisane jako ręczny balans bieli, a aparat przełącza się do trybu robienia zdjęć. Wybierane ustawienie balansu bieli to  (Ręczne).

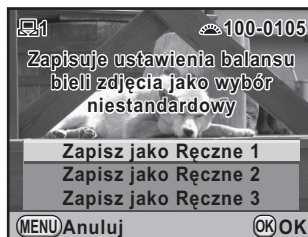

Korekcja zdjęć

Podczas robienia zdjęć możliwa jest automatyczna korekcja właściwości aparatu i obiektów.

Dostosowanie jasności

Dostosowuje jasność oraz redukuje występowanie prześwietlonych i niedoświetlonych obszarów.

Ustaw. zakr. dynam.

Rozszerza zakres dynamiczny i zapewnia lepsze odzwierciedlenie stopniowania przez czujnik CMOS, a także redukuje występowanie prześwietlonych i niedoświetlonych obszarów.

6

Ustawienia podczas robienia zdjęć

- 1 Wybierz pozycję [Ustaw. zakr. dynam.] w menu [Tryb rejestracji 3] i naciśnij przycisk sterowania (▶).

Ekran [Ustaw. zakr. dynam.] zostaje wyświetlony.

- 2 Użyj przycisku sterowania (▲▼), aby wybrać [Komp. prześwietlenia], a następnie naciśnij przycisk sterowania (▶).

- 3 Użyj przycisku sterowania (▲▼), aby wybrać [Wył.] lub [Wł.], a następnie naciśnij przycisk OK.

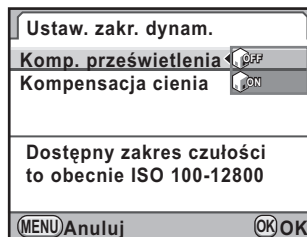

- 4 Użyj przycisku sterowania (▲▼), aby wybrać [Kompensacja cienia], a następnie naciśnij przycisk sterowania (▶).

- 5** Użyj przycisku sterowania (▲▼), aby wybrać [Wył.], [Niska], [Średnia] lub [Silna], a następnie naciśnij przycisk OK.

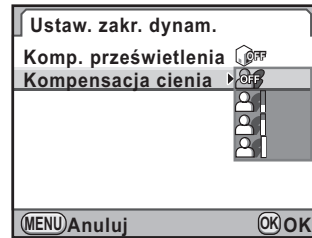

- 6** Naciśnij przycisk MENU dwa razy.

Aparat jest gotowy do robienia zdjęć.



Kiedy pozycja [Komp. prześwietlenia] jest ustawiona na [Wł.], minimalna czułość zostaje ustawiona na ISO 200. Kiedy pozycja [3. Rozszerzona czułość] jest ustawiona na [Wł.] w menu [C Ustaw. niestand. 1] (str. 102), minimalna czułość zostaje ustawiona na ISO 160.

Zdjęcia HDR

Umożliwia robienie zdjęć z wysokim zakresem dynamicznym. Wykonywane są trzy ujęcia (niedoświetlone -3 EV, standardowe (właściwa ekspozycja) i prześwietlone +3 EV) w celu utworzenia jednego zdjęcia złożonego.



- Funkcja zdjęć HDR nie jest dostępna w następujących sytuacjach.
 - Kiedy format pliku ustawiono na [RAW] lub [RAW+] (ustalone na [JPEG]).
 - Kiedy tryb ekspozycji ustawiono na **B** (czas B) lub **X** (synchronizacja błysku X).
- Po ustawieniu funkcji zdjęć HDR następujące funkcje są niedostępne.
 - Tryby rejestracji inne niż □ (Zdjęcia pojedyncze), ☺ (Samowyzwalacz (12 sek.)), ☼ (Samowyzwalacz (2 sek.)), ☽ (Pilot zdalnego sterowania) lub ☽_{ss} (Zdalne sterowanie (opóźn. 3 s.))
 - Zdjęcia z przedziałem czasu lub wielokrotna ekspozycja
 - Bracketing rozszerzony, filtr cyfrowy lub krosowanie (używana jest funkcja wybrana jako ostatnia)
- Kiedy używana jest funkcja zdjęć HDR, kilka ujęć zostaje połączonych w pojedyncze zdjęcie, przez co zapisanie zdjęcia wymaga czasu.

- 1** Wybierz pozycję [Zdjęcia HDR] w menu [📷 Tryb rejestracji 2] i naciśnij przycisk sterowania (▶).

Ekran [Zdjęcia HDR] zostaje wyświetlony.

- 2** Naciśnij przycisk sterowania (▶) i użyj przycisku sterowania (▲▼), aby wybrać [Wył.], [Auto], [Standard], [Silny 1], [Silny 2] lub [Silny 3].

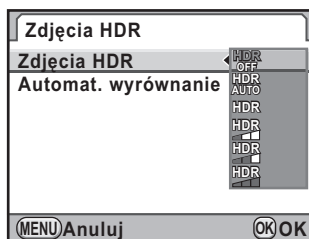

- 3** Naciśnij przycisk OK.

- 4** Użyj przycisku sterowania (▲▼), aby wybrać [Automat. wyrównanie], a następnie użyj przycisku sterowania (◀▶), aby wybrać lub .

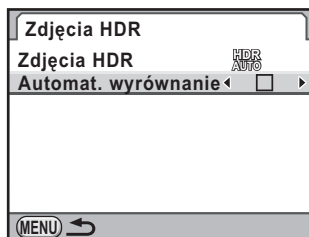

<input type="checkbox"/>	Funkcja [Shake Reduction] zostaje zablokowana na (Wył.). Użyj statywu, aby zapobiec drganiom aparatu podczas robienia zdjęć (ustawienie domyślne).
<input checked="" type="checkbox"/>	Funkcja Shake Reduction działa zgodnie z ustawieniem Shake Reduction w danym momencie. Można użyć funkcji zdjęć HDR bez statywu. Ustawienie [Linia programu] (str. 116) zostaje zablokowane na (Prior. wysokiej prędk.), a ustawienie [AUTO parametry ISO] (str. 109) zostaje zablokowane na (Szybkie).

- 5** Naciśnij przycisk MENU dwa razy.

Aparat jest gotowy do robienia zdjęć.



- W trybie zdjęć HDR naciśnięcie przycisku **MENU** podczas zapisywania zdjęcia powoduje anulowanie tego procesu i zapisanie standardowego zdjęcia.
- Jeśli funkcje [Shake Reduction] i [Automat. wyrównanie] są jednocześnie włączone, należy zwrócić uwagę na następujące kwestie.
 - Trzymaj aparat pewnie, aby kompozycja zdjęcia nie zmieniła się podczas wykonywania trzech ujęć. W przypadku dużej różnicy w kompozycji trzech ujęć użycie funkcji [Automat. wyrównanie] może nie być możliwe.
 - Zdjęcia zrobione z użyciem funkcji zdjęć HDR są podatne na drgania aparatu i rozmycia. Ustaw krótszy czas migawki i wyższą czułość ISO.
 - Kiedy tryb ekspozycji jest ustawiony na **P** (Hyper-program), ustawienie [Linia programu] zostaje ustawione na  (Prior. wysokiej prędk.).
 - Kiedy czułość ISO jest ustawiona na AUTO, czułość można zwiększyć łatwiej niż normalnie.
 - Użycie funkcji [Automat. wyrównanie] może nie być możliwe w przypadku obiektywów o ogniskowej przekraczającej 100 mm.
 - Jeśli cały obiekt jest pokryty wzorem w kratę lub ma jednolitą powierzchnię, użycie funkcji [Automat. wyrównanie] może nie być możliwe.

Korekta obiektywu

Umożliwia redukcję dystorsji i aberracji chromatycznej wynikających z właściwości obiektywu.

• Dystorsja

Dystorsja to zjawisko, w przypadku którego środek zdjęcia wydaje się być powiększony (dystorsja poduszkowa) lub ściągnięty (dystorsja poduszkowa). Dystorsja występuje częściej w przypadku użycia obiektywu zoom lub obiektywu z małą średnicą, a horyzont lub proste ściany na zdjęciu wydają się być zakrzywione.

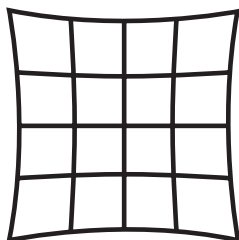

Dystorsja poduszkowa

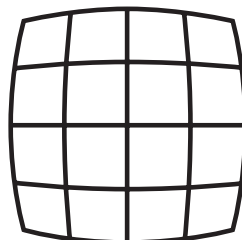

Dystorsja beczkowa

● Aberracja chromatyczna

Aberracja chromatyczna to zjawisko, w przypadku którego powiększenie obrazu różni się w zależności od kolorów (długości fal światła) podczas robienia zdjęcia, co może spowodować rozmyte zdjęcie. Aberracja chromatyczna występuje częściej przy krótszej ogniskowej.

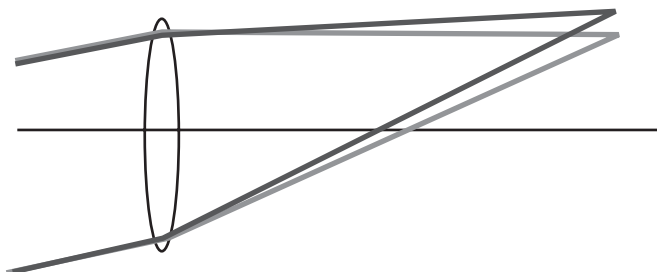

- Korektę można wykonać tylko w przypadku użycia obiektywu DA, DA L, D FA lub niektórych obiektywów FA (str. 366). Pozycji [Korekta obiektywu] nie można wybrać, kiedy podłączony jest niezgodny obiektyw.
- Pozycja [Korekta dystorsji] jest wyłączona, kiedy używany jest obiektyw DA FISH-EYE 10-17 mm.
- Funkcja korekty obiektywu jest wyłączona w przypadku użycia akcesoriów, takich jak pierścień zbliżenia i tylni konwerter, które są zamocowane między aparatem i obiektywem.
- Po włączeniu funkcji korekty obiektywu wyświetlenie natychmiastowego podglądu może wymagać dłuższego czasu, a szybkość zdjęć seryjnych może się wydłużyć.
- W niektórych przypadkach efekt funkcji korekty obiektywu może nie być zauważalny ze względu na warunki ekspozycji lub inne czynniki.

6

Ustawienia podczas robienia zdjęć

1 Wybierz pozycję [Korekta obiektywu] w menu [📷 Tryb rejestracji 1] i naciśnij przycisk sterowania (▶).

Ekran [Korekta obiektywu] zostaje wyświetlony.

2 Użyj przycisku sterowania (▲▼), aby wybrać [Korekta dystorsji] lub [Komp. aber. chrom.].

- 3** Naciśnij przycisk sterowania (▶) i użyj przycisku sterowania (▲▼), aby wybrać [OFF] (WYŁ.) lub [ON] (WŁ.).

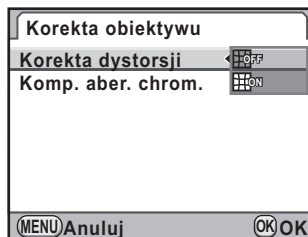

- 4** Naciśnij przycisk OK.

- 5** Naciśnij przycisk MENU dwa razy.

Aparat jest gotowy do robienia zdjęć.



Kiedy zamocowany jest zgodny obiektyw, a format pliku jest ustawiony na [RAW] lub [RAW+], informacje o korekcie są zapisywane jako parametr pliku RAW i można wybrać opcję [Wł.] lub [Wył.] podczas przetwarzania zdjęć RAW. (str. 300)

Dostosowywanie kompozycji

Dostosowuje moduł Shake Reduction w kierunku X-Y lub w kierunku obrotu w celu uzyskania lepszej pozycji kompozycji i wypoziomowania aparatu. Należy użyć tej funkcji w celu dostosowania kompozycji, na przykład podczas korzystania ze statywu.

- 1** Wybierz pozycję [Dost. kompozycji] w menu [📷 Tryb rejestracji 2] i naciśnij przycisk sterowania (▶).

Ekran [Dost. kompozycji] zostaje wyświetlony.

2 Wybierz pozycję [Rozpocznij dostosowanie] i naciśnij przycisk OK.

Aby rozpocząć dostosowywanie kompozycji od poprzedniej pozycji, użyj przycisku sterowania (▲▼), aby wybrać [Przywróć popr. poz.], a następnie użyj przycisku sterowania (◀▶), aby przełączyć na ☑.

Zostaje wyświetlony podgląd na żywo i można dostosować kompozycję.

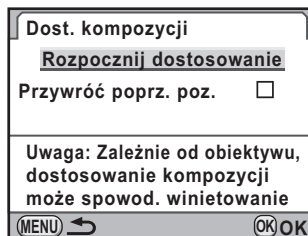

3 Dostosuj kompozycję.

Wielkość kompensacji (liczba kroków) zostaje wyświetlona w prawym górnym rogu ekranu.



Dostępne operacje

Przycisk sterowania (▲▼◀▶) Przesuwa kompozycję do góry, do dołu, w lewo lub w prawo. Przesunięcia można dokonać w 24 krokach (około ±1,5 mm) na czujniku obrazu.

Tylny e-pokrętło (☀️) Dostosowuje poziom kompozycji, kiedy wielkość kompensacji jest mniejsza niż 16 kroków (±1,0 mm) w górę lub w dół albo w lewo lub w prawo. Regulacji można dokonać w maksymalnie 8 krokach (około ±1°).

Przycisk Ⓞ Resetuje wartość korekcji.

4 Naciśnij przycisk OK.

Aparat powraca do normalnego podglądu na żywo i jest gotowy do zrobienia zdjęcia.



- Zapisana wartość korekcji zostaje zresetowana po zakończeniu podglądu na żywo.
- Jeśli funkcja dostosowywania kompozycji jest często używana, można ją przypisać do przycisku **RAW/Fx**. (str. 311)

Ustawianie odcienia wykończenia zdjęć

Ustawianie zdjęcia niestandardowego

Przed zrobieniem zdjęcia możesz ustawić odcień wykończenia zdjęcia. Można wybrać jeden z następujących dziewięciu trybów odcienia zdjęcia: Jasne (ustawienie domyślne), Naturalne, Portret, Pejzaż, Żywe, Błady, Pomijanie wybielania, Film odwracalny lub Monochromatyczny. Możliwe jest dostosowanie następujących parametrów.

Parametr	Ustawienie	Wartości ustawień
Nasycenie	Ustawia nasycenie kolorów. • Niedostępne po wybraniu trybu [Film odwracalny] lub [Monochromatyczny].	-4 do +4
Odcień	Ustawia kolor. • Niedostępne po wybraniu trybu [Pomijanie wybielania], [Film odwracalny] lub [Monochromatyczny].	-4 do +4
Ust.tonów ciem/jas	Zmienia jasność zdjęcia. • Niedostępne po wybraniu trybu [Film odwracalny].	-4 do +4
Kontrast	Ustawia kontrast zdjęcia. • Niedostępne po wybraniu trybu [Film odwracalny].	-4 do +4
Ostrość	Ustawia ostrość krawędzi zdjęcia. Można przełączyć na opcję [Precyzyjna ostrość] lub [Wysoka ostrość], dzięki czemu krawędzie zdjęcia są jeszcze cieńsze i ostrzejsze. (Niedostępne, kiedy tryb ekspozycji jest ustawiony na  (Film)).	-4 do +4
Efekt filtru	Zmienia kontrast tak jak w przypadku użycia filtru czarno-białego. Ustaw kolor filtru. • Dostępne tylko po wybraniu trybu [Monochromatyczny].	Brak/Zielony/Żółty/ Pomarańczowy/ Czerwony/ Purpurowy/ Niebieski/Cyjan/Filtr podczerwieni

Parametr	Ustawienie	Wartości ustawień
Tonowanie	Ustawia odcień koloru dla trybu [Pomijanie wybielania]. Ustawia poziom dostosowania zimnych (kierunek -) i ciepłych odcieni (kierunek +) dla trybu [Monochromatyczny]. <ul style="list-style-type: none"> • Dostępne tylko po wybraniu trybu [Pomijanie wybielania] lub [Monochromatyczny]. 	Pomijanie wybielania: Wył./Zielony/Żółty/Pomarańczowy/Czerwony/Purpurowy/Niebieski/Cyjan Monochromatyczne: -4 do +4



W następujących warunkach odcień wykończenia zdjęć zostaje ustalony na [Jasne] i nie można zmienić parametrów.

- Kiedy tryb ekspozycji ustawiono na (zielony).
- Kiedy ustawiona jest funkcja krosowania.

1 Naciśnij przycisk sterowania (▶) w trybie robienia zdjęć.

Ekran wyboru zdjęcia niestandardowego zostaje wyświetlony.

Po włączeniu zasilania ostatnie zrobione zdjęcie jest wyświetlane w tle.

2 Użyj przycisku sterowania (◀▶), aby wybrać odcień wykończenia zdjęć.

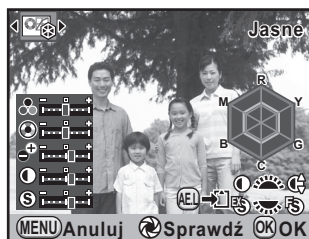

3 Użyj przycisku sterowania (▲▼), aby wybrać parametr, który chcesz zmienić.

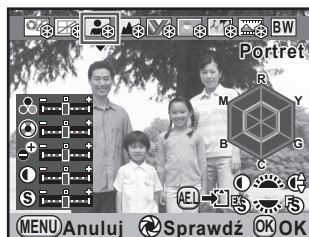

4 Użyj przycisku sterowania (◀▶), aby zmienić ustawienie.

Obraz w tle zmienia się zgodnie z ustawieniami.

Możesz wizualnie sprawdzić nasycenie i odcienie za pomocą wykresu radarowego.

Dostępne operacje

Przednie e-pokrętko (☀)	Przełącza między włączonymi i wyłączonymi ustawieniami kontrastu.
Tylne e-pokrętko (☀)	Przełącza między pozycjami [Ostrość], [Precyzyjna ostrość] i [Wysoka ostrość]. Po ustawieniu pozycji [Precyzyjna ostrość] lub [Wysoka ostrość] możliwe jest uchwycenie krawędzi zdjęcia z większą liczbą szczegółów.
Przycisk Ⓞ	Resetuje ustawioną wartość.
Przełącznik główny (⌂)	Używa podglądu cyfrowego w celu wyświetlenia obrazu tła z zastosowanym ustawieniem (nieдоступne podczas podglądu na żywo).
Przycisk AE-L	Zapisuje obraz tła. Wybierz [Zapisz jako] i naciśnij przycisk OK (nieдоступne podczas podglądu na żywo).

5 Naciśnij przycisk OK.

Aparat jest gotowy do robienia zdjęć.

Ustawianie funkcji krosowania

Krosowanie to procedura celowej obróbki filmu w niewłaściwym typie odczynników, aby uzyskać zdjęcie o odmiennych kolorach i kontraście. Aparat obsługuje cyfrową funkcję krosowania, która jest wykonywana wewnątrz.



- Po ustawieniu funkcji krosowania format pliku jest zawsze ustawiany na [JPEG] i nie można go zmienić. Funkcji krosowania nie można używać, kiedy format pliku jest ustawiony na [RAW] lub [RAW+].
- Po ustawieniu krosowania następujące funkcje i operacje są niedostępne.
 - Wielokrotna ekspozycja
 - Bracketing rozszerzony lub zdjęcia HDR (używana jest funkcja wybrana jako ostatnia)
 - Zmiana ustawień balansu bieli i zdjęcia niestandardowego

1 Wybierz [Krosowanie] w menu [Tryb rejestracji 2] i naciśnij przycisk sterowania (▶).

Kiedy tryb ekspozycji jest ustawiony na (Film), ustawienia dokonaj w pozycji [Film] w menu [Tryb rejestracji 4]. (str. 188)

Ekran [Krosowanie] zostaje wyświetlony.

2 Naciśnij przycisk sterowania (▶), użyj przycisku sterowania (▲▼), aby wybrać element, a następnie naciśnij przycisk OK.

Wybierz ustawienie [Wył.], [Ustawienie 1-3], [Losowo] lub [Ulubione 1-3].

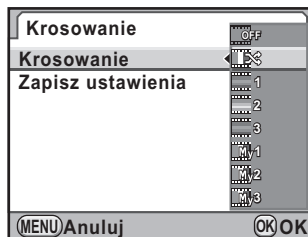

3 Naciśnij przycisk MENU dwa razy.

Aparat jest gotowy do robienia zdjęć.

Zapisywanie ustawienia krosowania zrobionego zdjęcia

Wynik krosowania różni się za każdym razem, gdy robione jest zdjęcie. Jeśli zostanie zrobione udane zdjęcie z funkcją krosowania, można zapisać ustawienia krosowania, które zostały użyte dla tego zdjęcia. Łącznie można zapisać 3 ustawienia krosowania dla zdjęć i filmów.



Aby zapisać ustawienie krosowania dla filmów, dokonaj ustawienia w pozycji [Film] w menu [📷 Tryb rejestracji 4], kiedy pokrętko trybów jest ustawione w pozycji 🎞️ (Film).

1 Użyj przycisku sterowania (▲▼), aby wybrać [Zapisz ustawienia] w kroku 2 na str. 244, a następnie naciśnij przycisk sterowania (▶).

Aparat wyszuka zdjęcia przetworzonych z użyciem funkcji krosowania, zaczynając od ostatnio zrobionego zdjęcia. (Podczas wyszukiwania wyświetlana jest ikona klepsydry). Po znalezieniu takiego zdjęcia zostaje wyświetlony ekran służący do zapisywania ustawień.

Jeśli nie ma żadnych zdjęć przetworzonych z użyciem funkcji krosowania, pojawia się komunikat [Brak zdjęć przetworzonych z użyciem funkcji krosowania].

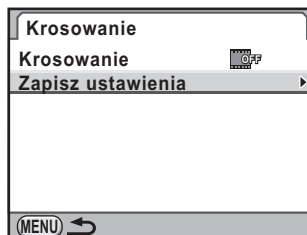

2 Przekręć przednie e-pokrętko (☀️), aby wybrać zdjęcie przetworzone z użyciem funkcji krosowania.

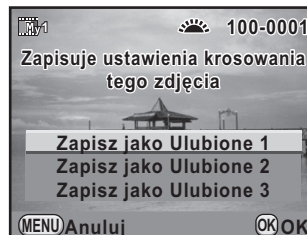

3 Użyj przycisku sterowania (▲▼), aby wybrać [Zapisz jako Ulubione 1], [Zapisz jako Ulubione 2] lub [Zapisz jako Ulubione 3], a następnie naciśnij przycisk OK.



Ustawienie wybranego zdjęcia zostaje zapisane jako [Ulubione 1-3].

4 Naciśnij dwa razy przycisk MENU, aby zakończyć zapisywanie.



Zapisywanie często używanych ustawień

Możesz zapisać bieżące ustawienia aparatu w trybie **USER** i w prosty sposób je przywoływać.

Możliwe jest zapisanie następujących ustawień.

- Tryb ekspozycji (inny niż  lub )
- Tryb rejestracji
- Tryb błysku/kompensacja ekspozycji błysku
- Balans bieli
- Czulość/ustawienie ISO AUTO
- Wartość kompensacji ekspozycji
- Linia programu
- Bracketing ekspozycji
- Bracketing rozszerzony (wielkość/typ bracketingu)
- Rozdzielczość JPEG
- Jakość plików JPEG
- Format plików
- Format plików RAW
- Ustaw punktu AUTO AF
- Red.ziarna przy wys.ISO
- Red.ziarna przy dł.czas
- Ustaw. zakr. dynam.
- Zdjęcia HDR
- Zdjęcie niestand.
- Krosowanie
- Filtr cyfrowy
- Shake Reduction/korekcja horyzontu
- Korekta obiektywu
- Przestrzeń barw
- Programowanie e-pokrętła/dostosowanie przycisków
- Ustawienia menu [C Ustaw. niestand. 1-4]



Trybu **USER** nie można ustawić, kiedy pokrętło trybów znajduje się w pozycji  (Zielony) lub  (Film).

Zapisywanie ustawień

Zapisuje ustawienia w **USER**. Można zapisać maksymalnie pięć różnych ustawień.

1 Określ odpowiednie ustawienia.

2 Wybierz pozycję [Zapisz tryb USER] w menu [ Tryb rejestracji 5] i naciśnij przycisk sterowania (▶).

Ekran [Zapisz tryb USER] zostaje wyświetlony.

- 3** Użyj przycisku sterowania (▲▼), aby wybrać [Zapisz ustawienia], a następnie naciśnij przycisk sterowania (▶).

Ekran [Zapisz ustawienia] zostaje wyświetlony.

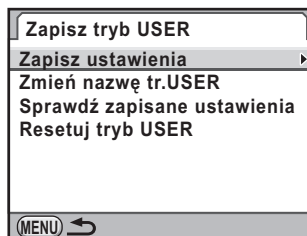

- 4** Użyj przycisku sterowania (▲▼), aby wybrać pozycję od [USER1] do [USER5], a następnie naciśnij przycisk sterowania (▶).



- 5** Użyj przycisku sterowania (▲), aby wybrać [Zapisz], a następnie naciśnij przycisk OK.

Ustawienia zostają zapisane, a aparat powraca do ekranu [Zapisz tryb USER].

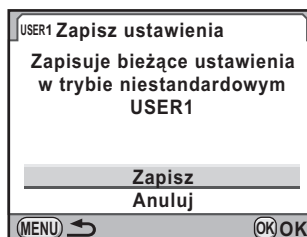

Edycja nazwy ustawienia

Możesz zmienić nazwę trybu USER, w którym zapisano ustawienia

- 1** Wybierz pozycję [Zmień nazwę tr.USER] w kroku 3 procedury Zapisywanie ustawień i naciśnij przycisk sterowania (▶).

Ekran [Zmień nazwę tr.USER] zostaje wyświetlony.

- 2** Użyj przycisku sterowania (▲▼), aby wybrać pozycję od [USER1] do [USER5], a następnie naciśnij przycisk sterowania (▶).

Ekran wprowadzania tekstu zostaje wyświetlony.

3 Wprowadź tekst.

Można wprowadzić maksymalnie 18 jednobajtowych znaków alfanumerycznych i symboli.

Kursor wyboru tekstu

Kursor wprowadzania tekstu

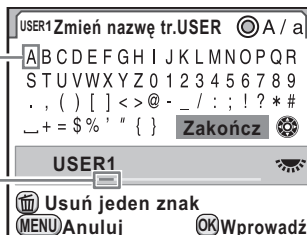

Dostępne operacje

Przycisk sterowania Przesuwa kursor wyboru tekstu.

Tylne e-pokrętko Przesuwa kursor wprowadzania tekstu.

Przycisk Przełącza między wielkimi i małymi literami.

Przycisk **OK** Wprowadza znak wybrany za pomocą kursora wyboru tekstu w pozycji kursora wprowadzania tekstu.

Przycisk Usuwa znak w pozycji kursora wprowadzania tekstu.

4 Po wprowadzeniu tekstu przesuń kursor wyboru tekstu na [Zakończ] i naciśnij przycisk **OK**.

Nazwa zostaje zmieniona.

Powtórz kroki od 2 do 4, aby zmienić nazwy innych trybów **USER**.

5 Naciśnij przycisk **MENU**.

Sprawdzanie zapisanych ustawień **USER**

1 Wybierz pozycję [Sprawdź zapisane ustawienia] w kroku 3 procedury „Zapisywanie ustawień“ (str. 246) i naciśnij przycisk sterowania ().

Ekran [Sprawdź zapisane ustawienia] zostaje wyświetlony.

- 2** Użyj przycisku sterowania (▲▼), aby wybrać pozycję od [USER1] do [USER5], a następnie naciśnij przycisk sterowania (▶).

Zostają wyświetlone bieżące ustawienia zapisane w wybranym trybie **USER**.

- 3** Naciśnij przycisk **OK**.

Aparat powraca do wyświetlania ekranu [Zapisz tryb USER].

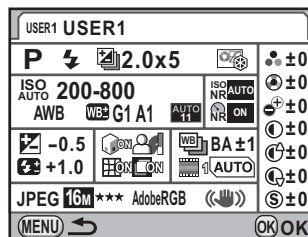

Użycie zapisanych ustawień USER

W prosty sposób można odczytać zapisane ustawienia.

- 1** Ustaw pokrętko trybów w pozycji **USER**.

Podpowiedzi trybów **USER** zostają wyświetlone.

- 2** Użyj przycisku sterowania (◀▶) lub tylnego e-pokrętkła (☀️), aby wybrać pozycję od [USER1] do [USER5].

Użyj przycisku sterowania (▲▼), aby sprawdzić zapisane ustawienia.

Zapisane ustawienia zostają odczytane.

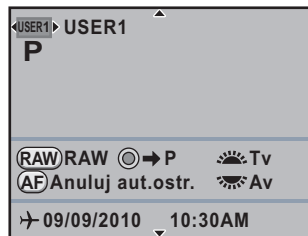

3 Zmień ustawienia zgodnie z potrzebami.

Tryb ekspozycji można zmienić w pozycji [Tryb ekspozycji] w menu [Tryb rejestracji 1].

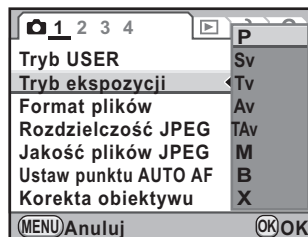

4 Zrób zdjęcie.



- Podpowiedź trybu **USER** jest wyświetlana przez 30 sekund niezależnie od ustawienia [Podpowiedzi] w menu [Ustawienia 1].
- Pozycje od [USER 1] do [USER5] można również wybrać przy użyciu pozycji [Tryb USER] w menu [Tryb rejestracji 1].
- Pozycje [Tryb USER] i [Tryb ekspozycji] są wyświetlane w menu [Tryb rejestracji 1] tylko w przypadku ustawienia pokrętką trybów w pozycji **USER**.
- Ustawienia zmienione w kroku 3 nie są zapisywane w ustawieniach trybu **USER**. Po wyłączeniu aparatu zostaną zastosowane zapisane ustawienia pierwotne.

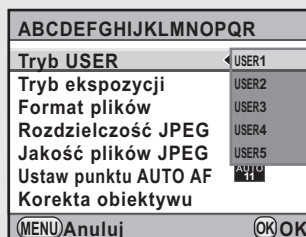

6

Ustawienia podczas robienia zdjęć

Zmiana ustawień

Zmienia ustawienia zapisane w pozycji od **USER1** do **USER5**.

1 Wykonaj kroki 1-3 procedury „Użycie zapisanych ustawień USER“ (str. 249).

2 Wykonaj kroki 2-5 procedury „Zapisywanie ustawień“ (str. 246).

Ustawienia zostają zmienione i zapisane ponownie.

Przywracanie ustawień domyślnych

Przywraca wartości domyślne ustawień zapisanych w pozycjach od **USER1** do **USER5**.

- 1** Wybierz pozycję [**Resetuj tryb USER**] w kroku 3 procedury „Zapisywanie ustawień“ (str. 246) i naciśnij przycisk sterowania (▶).

Ekran [**Resetuj tryb USER**] zostaje wyświetlony.

- 2** Użyj przycisku sterowania (▲▼), aby wybrać pozycję od [**USER1**] do [**USER5**], a następnie naciśnij przycisk sterowania (▶).

- 3** Użyj przycisku sterowania (▲), aby wybrać [**Reset**], a następnie naciśnij przycisk **OK**.

Ustawienia trybu **USER** powracają do wartości domyślnych.

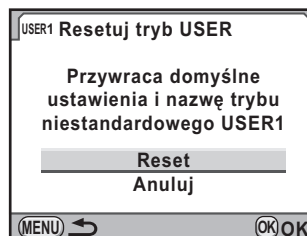

7 Funkcje odtwarzania

Niniejszy rozdział przedstawia sposób użycia różnych funkcji w trybie odtwarzania.

Obsługa funkcji odtwarzania	254
Ustawianie metody wyświetlania podczas odtwarzania	257
Powiększanie zdjęć	258
Wyświetlanie wielu zdjęć	260
Ciągłe odtwarzanie zdjęć	269
Obracanie zdjęć	272
Kasowanie wielu zdjęć	274
Zabezpieczenie zdjęć przed skasowaniem	279
Łączenie aparatu z urządzeniem AV	281

Obsługa funkcji odtwarzania

Umożliwia dokonanie ustawień związanych z odtwarzaniem zdjęć na palecie trybów odtwarzania i w menu [▶ Odtwarzanie].



Patrz „Użycie menu“ (str. 49), aby uzyskać więcej informacji na temat użycia menu.

Pozycje ustawień palety trybów odtwarzania

Naciśnij przycisk sterowania (▼) w trybie odtwarzania, aby wyświetlić paletę trybów odtwarzania.



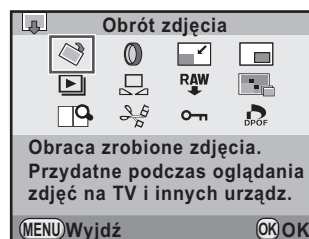
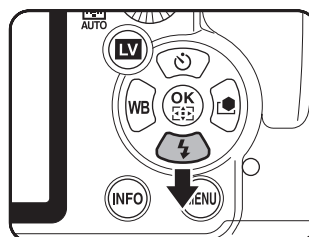





Paletę trybów odtwarzania można wyświetlić nawet po wstrzymaniu filmu.



7

Funkcje odtwarzania

Pozycja	Funkcja	Strona
◊ Obrót zdjęcia *1	Obraca zdjęcia.	str. 272
0 Filtr cyfrowy *1	Zmienia odcień kolorów zrobionych zdjęć, dodaje efekty zmiękczenia i zwiężenia, a także dostosowuje jasność.	str. 289
☑ Zmiana wielkości *1 *2	Zmienia rozdzielczość i jakość zrobionego zdjęcia, a następnie zapisuje je jako nowy plik.	str. 286
☐ Prycinanie *1	Wycina żądany obszar zdjęcia i zapisuje go jako nowe zdjęcie.	str. 287

Pozycja	Funkcja	Strona
 Pokaz slajdów	Odtwarza kolejno wszystkie zapisane zdjęcia.	str. 269
 Zapis jako ręczny bal.bieli *1	Możesz skopiować ustawienie balansu bielei zrobionego zdjęcia i zapisać je jako ręczny balans bielei.	str. 233
 Obróbka RAW *1	Umożliwia konwersję zdjęć RAW do formatu JPEG.	str. 297
 Indeks *1	Łączy kilka zapisanych zdjęć i zapisuje je jako nowe zdjęcie.	str. 266
 Porównanie zdjęć *1	Wyświetla dwa zdjęcia obok siebie.	str. 264
 Edycja filmu *3	Umożliwia dokonanie podziału filmu i ekstrakcję jego fragmentów.	str. 196
 Zabezpiecz	Zabezpiecza zdjęcie przed przypadkowym skasowaniem.	str. 279
 DPOF *1 *2	Pozwala dokonać ustawień DPOF.	str. 337

*1 Tej operacji nie można wykonać, kiedy wyświetlany jest film.

*2 Tej operacji nie można wykonać, kiedy wyświetlane jest zdjęcie RAW.

*3 Tę operację można wykonać tylko podczas wyświetlania filmu.

Pozycje ustawień menu odtwarzania

W menu [▶ Odtwarzanie] można określić następujące ustawienia.

Naciśnij przycisk (**MENU**) w trybie odtwarzania, aby wyświetlić menu [▶ Odtwarzanie 1].

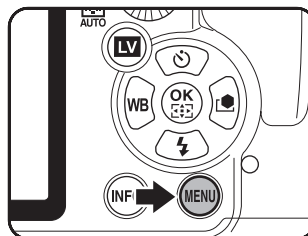

Menu	Pozycja	Funkcja	Strona
▶1	Pokaz slajdów	Powoduje odtwarzanie kolejnych zdjęć. Możesz określić sposób wyświetlania zdjęć podczas pokazu slajdów.	str. 269
	Szybki zoom	Ustawia początkowe powiększenie podczas powiększania zdjęć.	str. 257
	Jasne/ciemne obszary	Określa, czy podczas odtwarzania należy wyświetlać ostrzeżenie o jasnych/ciemnych obszarach.	
	Automat. obrót zdjęć	Określa, czy podczas odtwarzania należy obracać zdjęcia zrobione aparatem trzymanym w pozycji pionowej.	
	Skasuj wszystkie zdjęcia	Możesz skasować wszystkie zdjęcia za jednym razem.	str. 277

Ustawianie metody wyświetlania podczas odtwarzania

Możesz ustawić początkowe powiększenie podczas powiększania zdjęć, wyświetlanie ostrzeżenia o jasnych/ciemnych obszarach, a także automatyczne obracanie zdjęć, które zostały zrobione aparatem w pozycji pionowej.

1 Wybierz [Szybki zoom] w menu [Odtwarzanie 1] i naciśnij przycisk sterowania ().

2 Użyj przycisku sterowania (), aby wybrać powiększenie, a następnie naciśnij przycisk OK.

Wybierz ustawienie [Wyl.] (ustawienie domyślne), [$\times 2$], [$\times 4$], [$\times 8$], [$\times 16$] lub [$\times 32$].

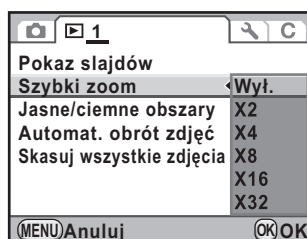

3 Użyj przycisku sterowania () w celu wybrania pozycji [Jasne/ciemne obszary], a następnie użyj przycisku sterowania () aby wybrać lub .

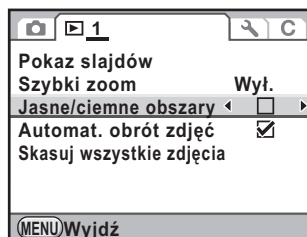

4 Użyj przycisku sterowania () w celu wybrania pozycji [Automat. obrót zdjęć], a następnie użyj przycisku sterowania () aby wybrać lub .

<input checked="" type="checkbox"/>	Podczas odtwarzania następuje automatyczny obrót zdjęcia na podstawie informacji o obrocie, kiedy pozycja [23. Zapis informacji o obrocie] w menu [Ustaw. niestand. 3] (str. 104) jest ustawiona na [Wł.], lub jeśli informacje o obrocie zdjęcia są zapisane w pozycji [Obrót zdjęcia] (str. 272) (ustawienie domyślne).
<input type="checkbox"/>	Zdjęcie nie jest obracane automatycznie podczas odtwarzania.

5 Naciśnij przycisk MENU.

Ekran wyświetlany przed wybraniem menu zostaje wyświetlony ponownie.

Powiększanie zdjęć

Zdjęcia można powiększyć maksymalnie 32 razy w trybie odtwarzania.

- 1** Użyj przycisku sterowania (◀▶), aby wybrać zdjęcie w trybie odtwarzania.

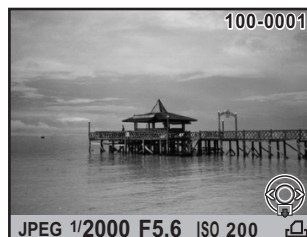

- 2** Przekręć tylne e-pokrętko (☀️) w prawo (w kierunku 🔍).

Zdjęcie jest powiększane przy każdym kliknięciu (od 1,2* do 32 razy).



Dostępne operacje

Przycisk sterowania (▲▼◀▶)	Przesuwa obszar do powiększenia.
Tylne e-pokrętko (☀️) w prawą stronę (przycisk 🔍/📷)	Powiększa zdjęcie (do 32 razy).
Tylne e-pokrętko (☀️) w lewą stronę (przycisk 📷/🔍)	Pomniejsza zdjęcie (do 1,2 razy*).
Przycisk OK	Przywraca oryginalną wielkość.
Przednie e-pokrętko (☀️)	Wyświetla poprzednie lub następne zdjęcie, zachowując obszar i pozycję powiększenia.
Przycisk INFO	Przełącza wyświetlanie informacji.

*Domyślne ustawienie pierwszego kliknięcia (minimalne powiększenie) na e-pokrętko (w prawą stronę) to 1,2 razy. Ustawienie to można zmienić w pozycji [Szybki zoom] w menu [▶ Odtwarzanie 1]. (str. 257)



- Zdjęcie można powiększyć przy użyciu tej samej procedury co w przypadku natychmiastowego podglądu (str. 83), podglądu cyfrowego (str. 153) lub podglądu na żywo (str. 184).
- Początkowo zdjęcia pionowe są wyświetlane na pełnym ekranie ze współczynnikiem 0,675 razy powiększenia zdjęć cyfrowych. Oznacza to, że powiększenie dla pierwszego kliknięcia zaczyna się od 1,0 razy.

Wyświetlanie wielu zdjęć

Ekran wielu zdjęć

Na monitorze możesz wyświetlić równocześnie 4, 9, 16, 36 lub 81 miniatur zdjęć. Ustawienie domyślne to ekran dziewięciu zdjęć.

- 1** W trybie odtwarzania przekręć tylne e-pokrętkę (☀️) w lewo (w kierunku 📐).

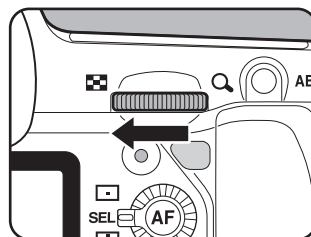

Ekran wielu zdjęć zostaje wyświetlony. Maksymalnie dziewięć miniatur zdjęć zostaje wyświetlonych jednocześnie.

Ramka wyboru



Pasek przewijania

Dostępne operacje

Przycisk sterowania
(▲▼◀▶)

Przesuwa ramkę wyboru.

Przycisk **INFO**

Wyświetla ekran [Ustaw. wyśw. wielu zdjęć].
Użyj przycisku sterowania (◀▶), aby wybrać
liczbę zdjęć do wyświetlenia jednocześnie.



Typu wyświetlania nie można wybrać podczas
przetwarzania wielu zdjęć RAW (str. 298).



Przycisk 

Wybiera wiele zdjęć i usuwa je. (str. 274)

2 Naciśnij przycisk OK.

Wybrane zdjęcie zostanie wyświetlone na pełnym ekranie.



Ikony takie jak  i  nie są wyświetlane dla miniatur zdjęć na ekranie 81 zdjęć.

Wyświetlanie zdjęć według folderu

Zdjęcia zostaną pogrupowane i wyświetlone według folderu, w którym są zapisane.

- 1 Na ekranie wielu zdjęć przekręć ponownie tylne e-pokrętło (☀️) w lewo (w kierunku 📁).**

Ekran folderów zostaje wyświetlony.

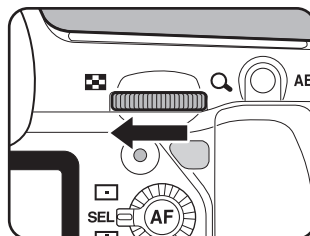

- 2 Wybierz folder do wyświetlenia.**

Liczba zdjęć zapisanych w wybranym folderze pojawia się w prawym górnym rogu ekranu.

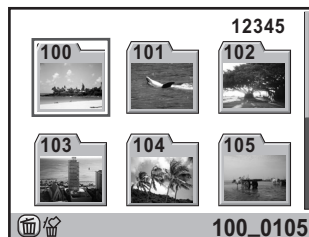

Dostępne operacje

Przycisk sterowania (▲▼◀▶) Przesuwa ramkę wyboru.

Przycisk 🗑️ Kasuje wybrany folder i wszystkie zawarte w nim zdjęcia. (str. 276)

- 3 Naciśnij przycisk OK.**

Ekran wielu zdjęć dla wybranego folderu zostaje wyświetlony.

Wyświetlanie zdjęć według daty zrobienia (ekran kalendarza)

Zdjęcia zostaną pogrupowane i wyświetlone według daty zrobienia.

1 Na ekranie wielu zdjęć naciśnij przycisk INFO.

Ekran [Ustaw. wysw. wielu zdjęć] zostaje wyświetlony.

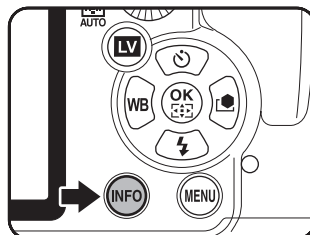

2 Naciśnij ponownie przycisk INFO.



Ekran kalendarza zostaje wyświetlony. Wyświetlane są tylko daty, kiedy zrobiono zdjęcia.

Liczba zdjęć zrobionych danego dnia



Data zrobienia zdjęcia Miniatura zdjęcia

Dostępne operacje

Przycisk sterowania (▲▼) Wybiera datę zrobienia zdjęcia.

Przycisk sterowania (◀▶) Wybiera zdjęcie zrobione w wybranym dniu.

Tylny e-pokrętko (☀️) w prawą stronę (🔍)	Wyświetla wybrane zdjęcie. Przekręć w lewo (🔍), aby powrócić do ekranu kalendarza.
--	--

Przycisk INFO	Aparat powraca do ekranu wielu zdjęć.
----------------------	---------------------------------------

Przycisk 🗑️	Kasuje wybrane zdjęcia.
-------------	-------------------------

3 Naciśnij przycisk **OK**.

Wybrane zdjęcie zostanie wyświetlone na pełnym ekranie.

Porównywanie zdjęć

Możesz wyświetlić dwa zdjęcia obok siebie.

1 Naciśnij przycisk sterowania (▼) w trybie odtwarzania.

Pojawia się paleta trybów odtwarzania.

2 Użyj przycisku sterowania (▲▼◀▶), aby wybrać (Porównanie zdjęć), a następnie naciśnij przycisk **OK**.

Ostatnio wyświetlone zdjęcie zostanie wyświetlone dwukrotnie obok siebie.

3 Za pomocą e-pokręteł wybierz dwa zdjęcia do porównania, a następnie porównaj je po lewej i prawej stronie.



Dostępne operacje

Przycisk OK	Po każdym naciśnięciu przycisku ramka wyboru przesuwana się kolejno na prawe zdjęcie, obydwie zdjęcia i lewe zdjęcie.
Przycisk sterowania (▲▼◀▶)	Przesuwa obszar, który ma zostać powiększony. Jeśli ramka wyboru obejmuje obydwa zdjęcia, możesz manipulować dwoma zdjęciami jednocześnie.
Przycisk ●	Przywraca na środek pozycję powiększonego obrazu.
Przednie e-pokrętko (☀)	Jeśli ramka wyboru obejmuje lewe lub prawe zdjęcie, zostaje wyświetlone poprzednie lub następne zdjęcie.
Tylne e-pokrętko (☀)	Powiększa lub pomniejsza zdjęcie. Jeśli ramka wyboru obejmuje obydwa zdjęcia, możesz manipulować dwoma zdjęciami jednocześnie.
Przycisk INFO	Przełącza wyświetlanie informacji.
Przycisk ☒	Jeśli ramka wyboru obejmuje lewe lub prawe zdjęcie, wybrane zdjęcie zostaje skasowane.

4 Naciśnij przycisk **MENU**.

Aparat powraca do normalnego trybu odtwarzania.

Łączenie wielu zdjęć (indeks)

Kilka zapisanych zdjęć można połączyć i wyświetlić je jako indeks. Można także zapisać wyświetlany indeks jako nowe zdjęcie. Istnieje możliwość wybrania zdjęć dla indeksu i rozmieszczenie ich w sposób losowy.



Funkcja ta nie jest dostępna dla filmów.

1 Naciśnij przycisk sterowania (▼) w trybie odtwarzania.

Pojawia się paleta trybów odtwarzania.







2 Użyj przycisku sterowania (▲▼◀▶), aby wybrać (Indeks), a następnie naciśnij przycisk OK.

Ekran [Indeks] zostaje wyświetlony.

3 Naciśnij przycisk sterowania (▶).

4 Użyj przycisku sterowania (▲▼), aby wybrać układ, a następnie naciśnij przycisk OK.

Możesz wybrać ustawienie

 (Miniatura),  (Kwadrat),
 (Losowy1),  (Losowy2),
 (Losowy3) lub  (Bąbelki).

Zdjęcia są wyświetlane zgodnie z numerem pliku (od najmniejszego numeru) w przypadku ustawienia . W innych układach zdjęcia są wyświetlane w kolejności losowej.



5 Użyj przycisku sterowania (▲▼), aby wybrać [zdjęcia], a następnie naciśnij przycisk sterowania (▶).

6 Użyj przycisku sterowania (▲▼), aby wybrać liczbę zdjęć, a następnie naciśnij przycisk OK.

Można wybrać 12, 24 lub 36 zdjęć.

Jeśli liczba zapisanych zdjęć jest mniejsza niż wybrana liczba, po ustawieniu pozycji [Układ] na  pojawiają się puste miejsca, a w innych układach zdjęcia mogą być zduplikowane.

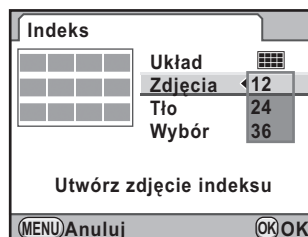

7 Użyj przycisku sterowania (▲▼), aby wybrać pozycję [Tło], a następnie naciśnij przycisk sterowania (▶).

8 Użyj przycisku sterowania (▲▼), aby wybrać kolor tła, a następnie naciśnij przycisk OK.

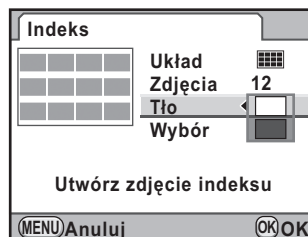

Można wybrać białe lub czarne tło.

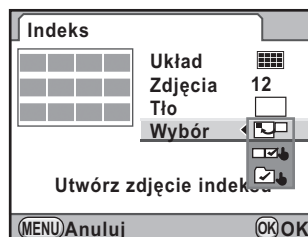

9 Użyj przycisku sterowania (▲▼), aby wybrać [Wybór], a następnie naciśnij przycisk sterowania (▶).

10 Użyj przycisku sterowania (▲▼), aby wybrać typ wyboru zdjęć, a następnie naciśnij przycisk OK.



 Wszystkie zdjęcia	Wybiera zdjęcia automatycznie ze wszystkich zapisanych zdjęć.
 Ręczne	Wybierz pojedynczo zdjęcia do uwzględnienia w indeksie. Kontynuuj, wybierając [Wybierz zdjęcia], a następnie wybierz pojedyncze zdjęcia.
 Nazwa folderu	Wybiera zdjęcia automatycznie z wybranego folderu. Kontynuuj, wybierając [Wybierz folder], a następnie wybierz folder.

11 Użyj przycisku sterowania (▲▼), aby wybrać [Utwórz zdjęcie indeksu], a następnie naciśnij przycisk OK.

Obraz indeksu zostanie utworzony i pojawia się ekran potwierdzenia.



12 Użyj przycisku sterowania (▲▼), aby wybrać [Zapisz] lub [Wymieszaj ponownie], a następnie naciśnij przycisk OK.



Zapisz	Obraz indeksu zostaje zapisany jako plik [6m] i ★★★.
Wymieszaj ponownie	Wybiera ponownie zdjęcia do indeksu i wyświetla nowy obraz indeksu. Ta pozycja nie jest jednak wyświetlana, jeśli wybrano ustawienie [Miniatura] dla pozycji [Układ].

Po zapisaniu obrazu indeksu aparat powraca do trybu odtwarzania i wyświetla obraz indeksu.



Tworzenie obrazu indeksu może zająć pewien czas.

Ciągle odtwarzanie zdjęć

W czasie pokazu slajdów możesz wyświetlić kolejno wszystkie zdjęcia zapisane na karcie pamięci SD.

Ustawianie wyświetlania pokazu slajdów

Ustawia sposób wyświetlania zdjęć podczas pokazu slajdów.

- Wybierz [Pokaz slajdów] w menu [▶ Odtwarzanie 1] i naciśnij przycisk sterowania (▶).**

Ekran zmiany ustawień pokazu slajdów zostaje wyświetlony.

- Użyj przycisku sterowania (▲▼), aby wybrać pozycję, którą chcesz zmienić.**

Można zmieniać następujące pozycje.

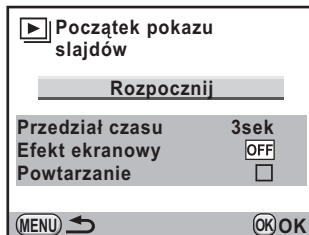

Pozycja	Opis	Ustawienie
Przedział czasu	Wybierz przedział czasu między wyświetlanymi zdjęciami.	3sek (ustawienie domyślne)/5sek/10sek/30sek
Efekt ekranowy	Wybierz efekt przejścia przed wyświetleniem następnego zdjęcia.	Wył.(ustawienie domyślne)/Znikanie/Nasuwanie/Paski
Powtarzanie	Określ, czy pokaz slajdów będzie ponownie rozpoczynał się od początku po wyświetleniu ostatniego zdjęcia.	<input type="checkbox"/> (ustawienie domyślne)/ <input checked="" type="checkbox"/>

- 3** Naciśnij przycisk sterowania (▶) i użyj przycisku sterowania (▲▼), aby zmienić ustawienie, a następnie naciśnij przycisk OK.

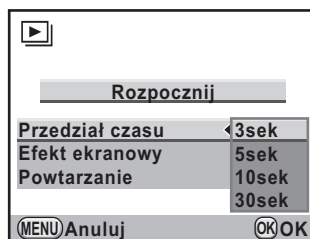

Rozpoczynanie pokazu slajdów

- 1** Wybierz pozycję [Rozpocznij] w kroku 2 na str. 269 i naciśnij przycisk OK. Możesz także wybrać pozycję [Pokaz slajdów] na palecie trybów odtwarzania i nacisnąć przycisk OK.

Ekran początkowy zostaje wyświetlony i rozpoczyna się pokaz slajdów.





Dostępne operacje

Przycisk OK	Wstrzymuje odtwarzanie. Ponowne naciśnięcie wznowia odtwarzanie.
Przycisk sterowania (◀)	Wyświetla poprzednie zdjęcie.
Przycisk sterowania (▶)	Wyświetla następną zdjęcie.
Przycisk sterowania (▼)	Zatrzymuje odtwarzanie.

2 Zatrzymaj pokaz slajdów.

Pokaz slajdów zostaje zakończony w przypadku wykonania jednej z poniższych operacji podczas odtwarzania lub po włączeniu pauzy.

- Naciśnięto przycisk sterowania (▼).^{*1}
- Naciśnięto przycisk .^{*1}
- Naciśnięto przycisk **MENU** ^{*1}
- Naciśnięto spust migawki do połowy lub do końca ^{*2}
- Pokrętko trybów zostało przekręcone ^{*2}
- Naciśnięto przycisk **AF** ^{*2}
- Przełącznik główny ustawiono na  ^{*2}

^{*1} Po zakończeniu pokazu slajdów aparat przełącza się do normalnego trybu odtwarzania.

^{*2} Po zakończeniu pokazu slajdów aparat przełącza się do trybu robienia zdjęć.



W przypadku filmów wyświetlana jest tylko pierwsza klatka, a następnie zostaje wyświetlone kolejne zdjęcie po upływie określonego czasu. Aby odtworzyć film podczas pokazu slajdów, naciśnij przycisk **OK**, kiedy wyświetlana jest pierwsza klatka. Po zakończeniu odtwarzania filmu zostanie wznowiony pokaz slajdów.

Obracanie zdjęć

Podczas robienia zdjęć aparatem **K-5** trzymany pionowo następuje aktywacja czujnika pozycji pionowej, a informacje o obrocie zostają dodane do zdjęcia w celu umożliwienia odtwarzania z właściwą orientacją zdjęcia. Możesz zmienić informacje o obrocie i zapisać zdjęcie przy użyciu poniższej procedury.



- Kiedy pozycja [23. Zapis informacji o obrocie] w menu [**C** Ustaw. niestand. 4] (str. 104) jest ustawiona na [Wył.], informacje o obrocie zdjęcia nie są zapisywane podczas fotografowania.
- Kiedy pozycja [Automat. obrót zdjęć] (str. 257) w menu [**▶** Odtwarzanie 1] jest ustawiona na (Wł.), zdjęcie z informacjami o obrocie zostaje automatycznie obrócone podczas odtwarzania.



Informacji o obrocie zdjęcia nie można zmienić w następujących sytuacjach.

- Kiedy zdjęcie jest zabezpieczone.
- Kiedy znacznik informacji o obrocie zdjęcia nie został zapisany wraz ze zdjęciem.
- Kiedy pozycja [Automat. obrót zdjęć] (str. 257) w menu [**▶** Odtwarzanie 1] jest ustawiona na (Wył.).

7

Funkcje odtwarzania

1 Wybierz zdjęcie, które chcesz obrócić w trybie odtwarzania.

2 Naciśnij przycisk sterowania (▼).

Pojawia się paleta trybów odtwarzania.

3 Użyj przycisku sterowania (▲▼◀▶), aby wybrać **◇ (Obrót zdjęcia)**, a następnie naciśnij przycisk **OK**.

Wybrane zdjęcie jest obracane z krokiem 90° i zostają wyświetlone cztery miniatury.

4 Użyj przycisku sterowania (▲▼◀▶), aby wybrać żądany kierunek obrotu, a następnie naciśnij przycisk OK.

Informacje o obrocie zdjęcia zostają zapisane.

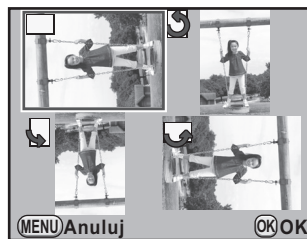

Kasowanie wielu zdjęć

Kasowanie wybranych zdjęć

Korzystając z ekranu wielu zdjęć, możesz skasować jednocześnie wiele zdjęć.



Skasowanych zdjęć nie można przywrócić.



- Zabezpieczone zdjęcia nie mogą być skasowane.
- Jednocześnie można wybrać maksymalnie 100 zdjęć.

1 W trybie odtwarzania przekręć tylne e-pokrętkę (☀️) w lewo (w kierunku 📷).

Ekran wielu zdjęć zostaje wyświetlony.

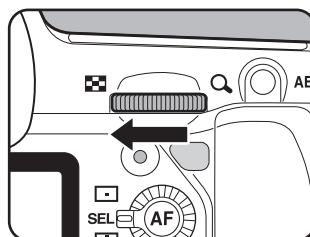

7

Funkcje odtwarzania

2 Naciśnij przycisk 🗑️.

Ekran wyboru zdjęć do skasowania zostaje wyświetlony.

Ekran tymczasowo przełącza się na ekran 36 zdjęć, kiedy pozycja [Ustaw. wyświet. wielu zdjęć] (str. 261) jest ustawiona na wyświetlanie 81 zdjęć.

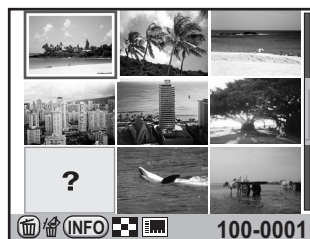

3 Wybierz zdjęcia do skasowania.

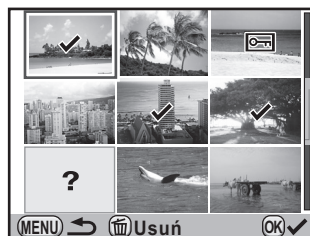

Dostępne operacje

Przycisk sterowania (▲▼◀▶)	Przesuwa ramkę wyboru.
Przycisk OK	Dodaje znacznik <input checked="" type="checkbox"/> i zaznacza zdjęcie. Naciśnij ponownie, aby przywrócić znacznik <input type="checkbox"/> . Nie można wybrać zabezpieczonych zdjęć (🔒).
Tylny e-pokrętko (🌀)	Wyświetla zdjęcie na pełnym ekranie z ramką wyboru. Kiedy zdjęcie jest wyświetlane na pełnym ekranie, naciśnij przycisk sterowania (◀▶), aby wyświetlić poprzednie lub następne zdjęcie.

4 Naciśnij przycisk .

Ekran potwierdzenia kasowania zostaje wyświetlony.

5 Naciśnij przycisk sterowania (▲), aby wybrać [Wybierz i usuń].

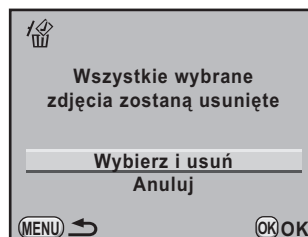

6 Naciśnij przycisk **OK**.

Wybrane zdjęcia zostają skasowane

Kasowanie folderu

Możesz skasować wybrany folder i wszystkie zawarte w nim zdjęcia.

- 1 Przekręć tylne e-pokrętko (☀️) o dwa kliknięcia w lewo (w kierunku 📷) w trybie odtwarzania.**

Ekran folderów zostaje wyświetlony.

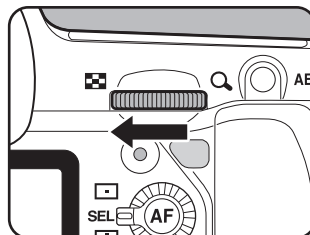

- 2 Użyj przycisku sterowania (▲▼◀▶), aby wybrać folder do skasowania, a następnie naciśnij przycisk 🗑️.**

Ekran potwierdzenia kasowania folderu zostaje wyświetlony.

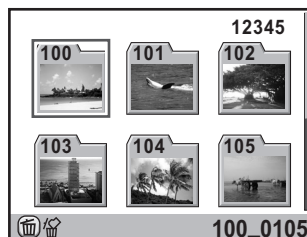

- 3 Naciśnij przycisk sterowania (▲), aby wybrać [Usuń].**

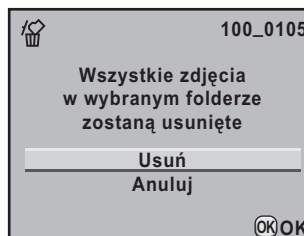

4 Naciśnij przycisk OK.

Wybrany folder i wszystkie zawarte w nim zdjęcia zostają skasowane.

Ekran potwierdzenia zostaje wyświetlony w przypadku zabezpieczonych zdjęć.

Użyj przycisku sterowania (▲▼), aby wybrać pozycję [Usuń wszystkie] lub [Pozostaw wszystkie], a następnie naciśnij przycisk **OK**.

Po wybraniu pozycji [Usuń wszystkie] zostaną skasowane także zabezpieczone zdjęcia.

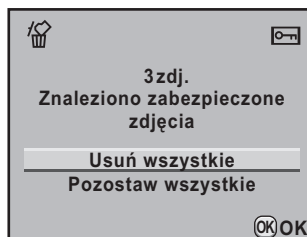

Kasowanie wszystkich zdjęć

Możesz skasować wszystkie zdjęcia za jednym razem.



Skasowanych zdjęć nie można przywrócić.

1 Wybierz pozycję [Skasuj wszystkie zdjęcia] w menu [▶ Odtwarzanie 1] i naciśnij przycisk sterowania (▶).

Ekran potwierdzenia kasowania wszystkich zdjęć zostaje wyświetlony.

2 Naciśnij przycisk sterowania (▲), aby wybrać [Skasuj wszystkie zdjęcia].

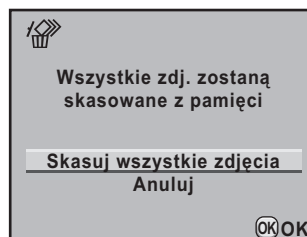

3 Naciśnij przycisk OK.

Wszystkie zdjęcia zostają skasowane.

Ekran potwierdzenia zostaje wyświetlony w przypadku zabezpieczonych zdjęć.

Użyj przycisku sterowania (▲▼), aby wybrać pozycję [Usuń wszystkie] lub [Pozostaw wszystkie], a następnie naciśnij przycisk **OK**.

Po wybraniu pozycji [Usuń wszystkie] zostaną skasowane także zabezpieczone zdjęcia.

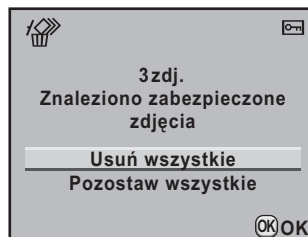

Zabezpieczenie zdjęć przed skasowaniem

Możesz zabezpieczyć zdjęcia przed przypadkowym skasowaniem.



Nawet zabezpieczone zdjęcia zostaną skasowane podczas formatowania włożonej karty pamięci SD.

Zabezpieczanie pojedynczego zdjęcia

1 Naciśnij przycisk sterowania (▼) w trybie odtwarzania.

Pojawia się paleta trybów odtwarzania.

2 Użyj przycisku sterowania (▲▼◀▶), aby wybrać (Zabezpiecz), a następnie naciśnij przycisk OK.

Ekran wyboru metody ustawiania zabezpieczenia zostaje wyświetlony.

3 Użyj przycisku sterowania (▲▼), aby wybrać [Pojedyncze zdjęcie], a następnie naciśnij przycisk OK.

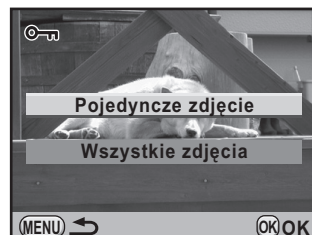

4 Użyj przycisku sterowania (◀▶) do wybrania zdjęcie do zabezpieczenia.

5 Naciśnij przycisk sterowania (▲), aby wybrać [Zabezpiecz].

Wybierz [Anuluj zabezpieczenie], aby anulować zabezpieczenie zdjęcia.



6 Naciśnij przycisk OK.

Zdjęcie zostaje zabezpieczone i w prawym górnym rogu ekranu pojawia się ikona .

Powtórz kroki od 4 do 6, aby zabezpieczyć inne zdjęcia.

7 Naciśnij przycisk MENU.

Aparat powraca do trybu odtwarzania.

Zabezpieczenie wszystkich zdjęć

1 Wybierz pozycję [Wszystkie zdjęcia] w kroku 3 na str. 279, a następnie naciśnij przycisk OK.

2 Użyj przycisku sterowania (▲), aby wybrać [Zabezpiecz], a następnie naciśnij przycisk OK.

Wszystkie zdjęcia zapisane na karcie pamięci SD zostają zabezpieczone.

Wybierz [Anuluj zabezpieczenie], aby anulować zabezpieczenie wszystkich zdjęć.

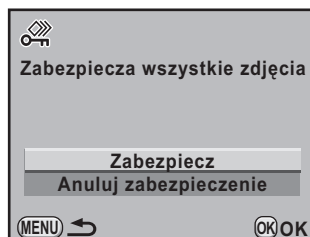

Łączenie aparatu z urządzeniem AV

281

Możesz podłączyć aparat do telewizora lub innego urządzenia z wejściem wideo typu jack lub gniazdem HDMI, aby odtwarzać zdjęcia.



- Jeżeli zamierzasz używać aparatu przez dłuższy czas, zalecamy zastosowanie zestawu zasilacza K-AC50 (opcja). (str. 61)
- W przypadku urządzeń AV z wieloma gniazdami wejścia sygnału wideo należy sprawdzić instrukcję obsługi tego urządzenia i wybrać odpowiednie gniazdo wejścia sygnału wideo, do którego jest podłączony aparat.
- Nie można jednocześnie wyświetlać obrazu wideo composite i HDMI.
- Po podłączeniu do urządzenia AV nie można regulować głośności na aparacie. Należy robić to na urządzeniu AV.
- Aby podczas nagrywania filmu wyświetlać go na monitorze zewnętrznym, podłącz aparat do urządzenia AV przy użyciu gniazda mini-HDMI. Podczas nagrywania nie można wyświetlać filmu przy użyciu gniazda PC/AV.

Podłączanie aparatu do wejścia sygnału wideo

Użyj dostarczonego kabla AV I-AVC7, aby podłączyć aparat do urządzenia z wejściem sygnału wideo.

1 Wyłącz urządzenie AV i aparat.

2 Otwórz pokrywkę gniazd, skieruj strzałkę na dostarczonym kablu AV w stronę symbolu ▲ na aparacie i podłącz kabel wideo do gniazda PC/AV.

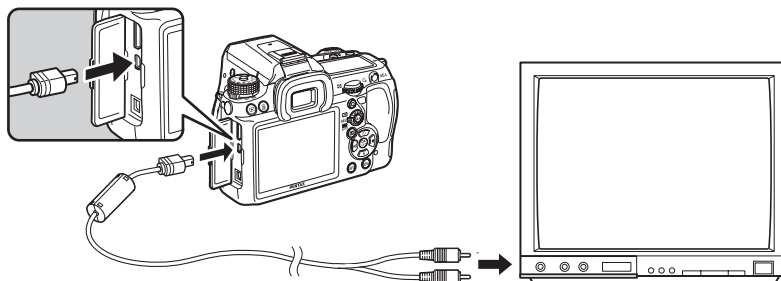

7

Funkcje odtwarzania

3 Podłącz drugi koniec kabla AV do gniazda wejścia sygnału wideo w urządzeniu AV.

4 Włącz urządzenie AV i aparat.

Aparat włącza się w trybie wideo, a informacje o aparacie zostaną wyświetlone na ekranie podłączonego urządzenia AV.



Nawet jeśli użyto mikrofonu zewnętrznego do nagrywania filmów z dźwiękiem stereofonicznym, odtwarzany jest dźwięk monofoniczny.

Wybieranie formatu sygnału wyjścia wideo

Po ustawieniu miasta czasu domowego podczas określania ustawień początkowych (str. 72) format sygnału wyjścia wideo zostaje ustawiony zgodnie z tym regionem. W zależności od danego kraju lub regionu, może się nie powieść odtwarzanie zdjęć przy domyślnym formacie sygnału wyjścia wideo. W takim przypadku należy zmienić ustawienie formatu sygnału wyjścia wideo.

1 Wybierz pozycję [Wyjście wideo] w menu [Ustawienia 2] i naciśnij przycisk sterowania (▶).

2 Użyj przycisku sterowania (▲▼), aby wybrać [NTSC] lub [PAL], a następnie naciśnij przycisk OK.



3 Naciśnij przycisk MENU.

Format sygnału wyjścia wideo zostanie ustawiony.



Domyślny format sygnału wyjścia wideo różni się w zależności od regionu. Określenie ustawienia [Ustawianie czasu] w pozycji Czas na świecie (str. 315) na → (Miasto docelowe) powoduje wybranie domyślnego formatu sygnału wyjścia wideo dla tego miasta.

Podłączanie aparatu do gniazda HDMI

Użyj dostępnego w sprzedaży kabla HDMI, aby podłączyć aparat do urządzenia z gniazdem HDMI.

1 Wyłącz urządzenie AV i aparat.

2 Otwórz pokrywkę gniazd i podłącz kabel HDMI do gniazda mini-HDMI.

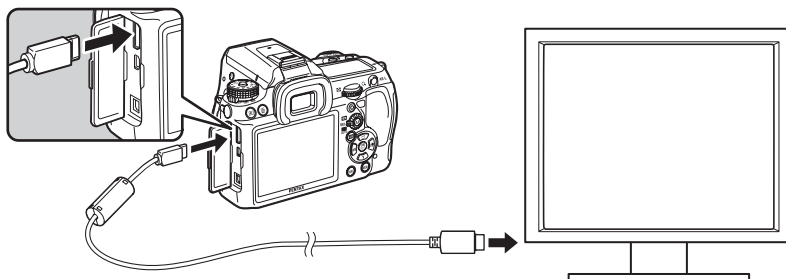

3 Podłącz drugi koniec kabla HDMI do gniazda wejścia HDMI w urządzeniu AV.

4 Włącz urządzenie AV i aparat.

Aparat włączy się w trybie HDMI, a informacje o aparacie zostaną wyświetlone na ekranie podłączonego urządzenia AV.



- Aparat ma gniazdo mini-HDMI (typ C). Użyj dostępnego w sprzedaży kabla HDMI, który jest odpowiedni dla danego urządzenia AV.
- Na monitorze aparatu nie jest nic wyświetlane podczas pracy w trybie HDMI.
- Jeśli użyto mikrofonu zewnętrznego do nagrywania filmów z dźwiękiem stereofonicznym, odtwarzany jest dźwięk stereofoniczny.

Wybieranie formatu sygnału wyjścia HDMI

Ustaw format sygnału wyjścia dla gniazda HDMI.

1 Wybierz pozycję [Wyjście HDMI] w menu [↖ Ustawienia 2] i naciśnij przycisk sterowania (▶).

2 Użyj przycisku sterowania (▲▼) aby wybrać format sygnału wyjścia HDMI.

Auto	Odpowiednia wielkość obrazu dla urządzenia AV i aparatu jest wybierana automatycznie (ustawienie domyślne).
1080i	1920×1080i
720p	1280×720p
480p *1	720×480p



*1 Zależnie od wybranego formatu wyjścia sygnału wideo; [480p] dla formatu NTSC i [576p] (720×576p) dla formatu PAL.

3 Naciśnij przycisk OK.

4 Naciśnij przycisk MENU.

Format sygnału wyjścia HDMI zostaje ustawiony.



- Po ustawieniu formatu sygnału wyjścia HDMI na [1080i] lub [720p] na urządzeniu AV może pojawić się obraz o układzie ekranu różniącym się od obrazu wyświetlanego na aparacie.
- Ostrzeżenie o jasnych i ciemnych obszarach nie jest wyświetlane podczas podglądu na żywo.
- Kiedy tryb ekspozycji jest ustawiony na (Film), format sygnału wyjścia zostaje zablokowany na [480p], niezależnie od ustawienia formatu sygnału wyjścia HDMI.

8 Przetwarzanie zdjęć

Niniejszy rozdział przedstawia sposób przetwarzania zrobionych zdjęć oraz edycji zdjęć RAW.

Zmiana wielkości zdjęcia	286
Przetwarzanie zdjęć z użyciem filtrów cyfrowych	289
Obróbka zdjęć RAW	297

Zmiana wielkości zdjęcia

Zmienia rozdzielczość i jakość zdjęcia, a następnie zapisuje je jako nowy plik.

Zmiana rozdzielczości i jakości (zmiana wielkości)

Zmienia rozdzielczość i jakość wybranego zdjęcia, a następnie zapisuje je jako nowe zdjęcie. Możliwe jest zmniejszenie rozdzielczości przy jednoczesnym zachowaniu wysokiej jakości zdjęcia.

Caution

- Można zmieniać wielkość tylko plików JPEG zarejestrowanych przy użyciu tego aparatu.
- Nie możesz wybrać większej rozdzielczości niż poziom oryginalny.
- Za pomocą tego aparatu nie można zmieniać wielkości zdjęć, których wielkość została już zmieniona na **0.2M** lub **0.3M**.

1 W trybie odtwarzania wybierz zdjęcie, którego wielkość chcesz zmienić.

2 Naciśnij przycisk sterowania (▼).

Pojawia się paleta trybów odtwarzania.

3 Użyj przycisku sterowania (▲▼◀▶), aby wybrać (Zmiana wielkości), a następnie naciśnij przycisk OK.

Ekran wyboru rozdzielczości i jakości zostaje wyświetlony.

4 Użyj przycisku sterowania (◀▶), aby wybrać żądaną wielkość zdjęcia.

Możesz wybrać wielkość zdjęcia, zaczynając od wielkości o jeden poziom niższej niż wielkość oryginalnego zdjęcia. Możliwe do wybrania ustawienia wielkości różnią się w zależności od wielkości i proporcji oryginalnego zdjęcia.



5 Naciśnij przycisk sterowania (▼), a następnie użyj przycisku sterowania (◀▶), aby wybrać jakość.

Możesz wybrać ustawienie ★★★★★, ★★★★, ★★★, ★★ lub ★.

6 Naciśnij przycisk OK.

Ekran potwierdzenia zapisu zostaje wyświetlony.

7 Użyj przycisku sterowania (▲▼), aby wybrać [Zapisz jako], a następnie naciśnij przycisk OK.

Zmniejszone zdjęcie zostaje zapisane jako nowe zdjęcie.

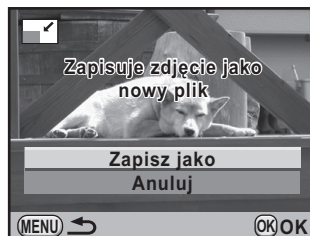

Wycięcie części zdjęcia (przycinanie)

Wycina żądany obszar wybranego zdjęcia i zapisuje go jako nowe zdjęcie. Można także zmienić proporcje zdjęcia.



- Można przycinać tylko pliki JPEG i RAW zarejestrowane przy użyciu tego aparatu.
- Za pomocą tego aparatu nie można przycinać zdjęć, których wielkość została już zmieniona na 0.2M lub 0.3M.

1 Wybierz zdjęcie do przycięcia w trybie odtwarzania.

2 Naciśnij przycisk sterowania (▼).

Pojawia się paleta trybów odtwarzania.

3 Użyj przycisku sterowania (▲▼◀▶) aby wybrać (Przycinanie), a następnie naciśnij przycisk OK.

Na ekranie zostanie wyświetlona ramka umożliwiająca określenie wielkości i pozycji obszaru do przycięcia.

4 Określ wielkość i pozycję obszaru do przycięcia przy użyciu ramki przycinania.



Dostępne operacje

Tylne e-pokrętko (☰) Zmienia wielkość ramki przycinania.

Przycisk sterowania (▲▼◀▶) Przesuwa ramkę przycinania.

Przycisk **INFO** Zmienia proporcje. Wybierz ustawienie [3:2], [4:3], [16:9] lub [1:1]. Możesz także obrócić zdjęcie w zakresie od -45° do $+45^\circ$ z krokiem 1° .

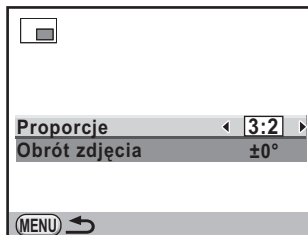

Przycisk (⊙) Obraca ramkę przycinania z krokiem 90° . Symbol (⊙) pojawia się tylko w przypadku, gdy można obrócić ramkę przycinania.

5 Naciśnij przycisk OK.

Ekran potwierdzenia zapisu zostaje wyświetlony.

6 Użyj przycisku sterowania (▲▼), aby wybrać [Zapisz jako], a następnie naciśnij przycisk OK.

Przycięte zdjęcie zostaje zapisane jako nowe zdjęcie.

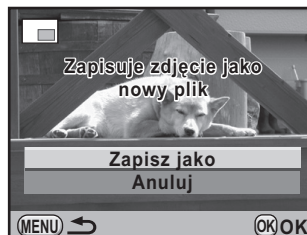

Przetwarzanie zdjęć z użyciem filtrów cyfrowych

Zrobione zdjęcia można edytować przy użyciu filtrów cyfrowych. Dostępne są następujące filtry.

Nazwa filtru	Efekt	Parametr
Aparat dziecienny	Tworzy zdjęcie przypominające zdjęcie zrobione aparatem dzieciennym.	Poziom cieni: +1 do +3
		Rozmycie: +1 do +3
		Przełamanie odcienia: Czerwony/Zielony/Niebieski/ Żółty
Retro	Tworzy zdjęcie o wyglądzie starej fotografii.	Tonowanie (B-A): 7 poziomów
		Zdjęcia z ramkami: Brak/ Cienka/Średnia/Gruba
Wysoki kontrast	Zwiększa kontrast zdjęcia.	+1 do +5
Filtr Szkic	Tworzy zdjęcie przypominające rysunek ołówkiem.	Kontrast: Niski/Średni/Wysoki
		Efekt zarysowania: WYŁ./WŁ.
Akwarela	Tworzy zdjęcie przypominające obraz.	Intensywność: +1 do +3
		Nasycenie: WYŁ./Niskie/ Średnie/Wysokie
Pastelowy	Tworzy zdjęcie przypominające rysunek kredką.	Niski/Średni/Silny
Posteryzacja	Zmniejsza odcień zdjęcia, aby utworzyć zdjęcie o wyglądzie ręcznie narysowanego rysunku.	+1 do +5

Nazwa filtru	Efekt	Parametr
Miniatura	Rozmywa część zdjęcia w celu utworzenia efektu miniatury.	Ostrość kąta płaszczyzn.: -3 do +3
		Ostrość szerokości: Wąska/ Średnia/Szeroka
		Ostrość kąta płaszczyzn.: Krawędź/Pionowy/Nachylenie dodatnie/Nachylenie ujemne
		Rozmycie: +1 do +3
Dost. param. podst.	Dostosowuje parametry w celu utworzeniażądanego zdjęcia.	Jasność: -8 do +8
		Nasylenie: -3 do +3
		Odcień: -3 do +3
		Kontrast: -3 do +3
		Ostrość: -3 do +3
Monochromatyczny	Tworzy zdjęcie monochromatyczne, takie jak fotografia czarno-biała.	Efekt filtru: WYŁ./Czerwony/ Zielony/Niebieski/Filtr podczerwony
		Tonowanie (B-A): 7 poziomów
Kolor	Dodaje filtr koloru do zdjęcia. Wybierz jeden z 18 filtrów (6 kolorów × 3 odcienie).	Kolor: Czerwony/Purpurowy/ Niebieski/Cyjan/Zielony/Żółty
		Gęstość koloru: Jasny/ Standard./Ciemny
Ekstrakcja koloru	Umożliwia wyodrębnienie dwóch określonych kolorów i uchwycenie pozostałej części zdjęcia w czerni i bieli.	Wyodrębniany kolor 1: Czerwony/Purpurowy/Cyjan/ Niebieski/Zielony/Żółty
		Zakres koloru 1 do ekstrakcji: -2 do +2
		Wyodrębniany kolor 2: Czerwony/Purpurowy/Cyjan/ Niebieski/Zielony/Żółty/WYŁ.
		Zakres koloru 2 do ekstrakcji: -2 do +2

Nazwa filtra	Efekt	Parametr
Miękki	Służy do robienia zdjęć z miękką ostrością.	Miękka ostrość: +1 do +3
		Rozmycie cienia: WYŁ./WŁ.
Błyski gwiazd	Służy do robienia zdjęć w nocy lub światła odbijanych w wodzie, pozwalając uzyskać iskrzenie poprzez dodanie błysków do jasnych punktów zdjęcia.	Kształt: Krzyż/Gwiazda/Płatek śniegu/Serce/Nuta
		Gęstość efektu: Mała/Średnia/Duża
		Wielkość: Mała/Średnia/Duża
		Kąt: 0°/30°/45°/60°
Rybie oko	Tworzy zdjęcie przypominające użycie obiektywu typu rybie oko.	Niski/Średni/Silny
Zwężający	Zmienia poziome i pionowe proporcje zdjęć.	-8 do +8
HDR	Tworzy zdjęcie z efektem wysokiego zakresu dynamicznego.	Niski/Średni/Silny
Filtr niestand.	Dostosuj i zapisz filtr zgodnie z własnymi preferencjami.	Wysoki kontrast: WYŁ./+1 do +5
		Miękka ostrość: WYŁ./+1 do +3
		Przełamanie odcienia: WYŁ./Czerwony/Zielony/Niebieski/Żółty
		Typ cienia: 6 typów
		Poziom cieni: -3 do +3
		Typ zniekształcenia: 3 typy
		Poziom zniekształcenia: Wył./Niski/Średni/Silny
		Odwróć kolor: WYŁ./WŁ.



Przy użyciu filtra cyfrowego można edytować tylko pliki JPEG i RAW zarejestrowane tym aparatem.

Stosowanie filtru cyfrowego

1 W trybie odtwarzania wybierz zdjęcie, do którego chcesz zastosować filtr cyfrowy.

2 Naciśnij przycisk sterowania (▼).

Pojawia się paleta trybów odtwarzania.

3 Użyj przycisku sterowania (▲▼◀▶), aby wybrać **0** (Filtr cyfrowy), a następnie naciśnij przycisk OK.

Ekran wyboru filtru zostaje wyświetlony.

4 Użyj przycisku sterowania (▲▼◀▶) do wybrania filtru, a następnie naciśnij przycisk OK.

Po wybraniu filtru możesz sprawdzić efekt na ekranie.

Możesz przekręcić przednie e-pokrętło (☀️), aby wybrać inne zdjęcie.



5 Użyj przycisku sterowania (▲▼), aby wybrać parametr, oraz przycisku sterowania (◀▶), aby dostosować wartość.



Filtr koloru



Filtr zwężający

6 Naciśnij przycisk OK.

Ekran potwierdzenia zapisu zostaje wyświetlony.

7 Użyj przycisku sterowania (▲▼), aby wybrać [Użyj kombinacji filtrów] lub [Zapisz jako].

Wybierz pozycję [Użyj kombinacji filtrów], aby zastosować dodatkowe filtry do tego samego zdjęcia.

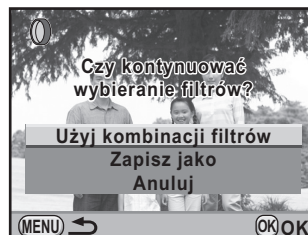

8 Naciśnij przycisk OK.

Jeśli wybrano pozycję [Użyj kombinacji filtrów], aparat wróci do kroku 4. Jeśli wybrano pozycję [Zapisz jako], zdjęcie przetworzone z użyciem filtru zostanie zapisane jako nowe zdjęcie.



Na pojedynczym zdjęciu można połączyć do 20 filtrów, włącznie z filtrem cyfrowym użytym podczas robienia zdjęć (str. 178).

Odtwarzanie efektów filtru

Odczytuje ustawienie zdjęcia z zastosowanymi efektami filtru i stosuje te same efekty do innych zdjęć.

1 W trybie odtwarzania wybierz zdjęcie przetworzone przy użyciu filtru.

2 Wybierz 0 (Filtr cyfrowy) na palcu trybów odtwarzania.

3 Użyj przycisku sterowania (▲▼), aby wybrać [Odtwarzanie efektów filtru], a następnie naciśnij przycisk OK.

Historia filtrów ustawionych dla wybranego zdjęcia zostaje wyświetlona.



4 Aby sprawdzić szczegóły parametrów, naciśnij przycisk INFO.

Możesz sprawdzić parametry filtru.

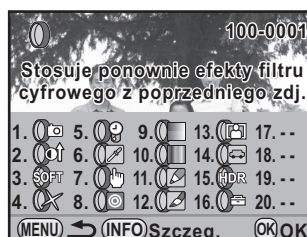

5 Naciśnij przycisk OK.

Ekran wyboru zdjęcia zostaje wyświetlony.

6 Użyj przycisku sterowania (◀▶), aby wybrać zdjęcie w celu zastosowania identycznych efektów filtru, a następnie naciśnij przycisk OK.

Możesz wybrać tylko zdjęcie, które nie zostało przetworzone przy użyciu filtru.

Ekran potwierdzenia zapisu zostaje wyświetlony.



7 Użyj przycisku sterowania (▲▼), aby wybrać [Zapisz jako], a następnie naciśnij przycisk OK.

Zdjęcie przetworzone z użyciem filtru
zostaje zapisane jako nowe zdjęcie.



Wyszukiwanie oryginalnego zdjęcia

Wyszukuje i wyświetla oryginalne zdjęcie sprzed zastosowania filtra cyfrowego.

- 1** Wybierz pozycję [Wyszukiwanie oryginalnego zdj.] w kroku 3 na str. 294, a następnie naciśnij przycisk **OK**.

Zostaje odczytane oryginalne zdjęcie sprzed zastosowania filtra cyfrowego.

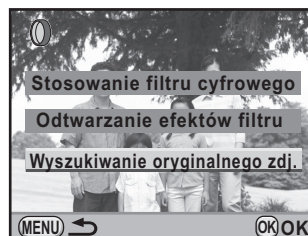

Jeśli oryginalne zdjęcie nie jest już zapisane na karcie pamięci SD, wyświetlany jest komunikat [Nie znaleziono oryginalnego zdjęcia sprzed zastosowania filtra cyfrowego].

Obróbka zdjęć RAW

297

Możesz dokonać konwersji zapisanych plików RAW do plików JPEG lub TIFF.



Edytować można tylko pliki RAW zarejestrowane tym aparatem. Nie można edytować plików RAW i JPEG zarejestrowanych innymi aparatami.

Obróbka jednego zdjęcia RAW

1 Wybierz zdjęcie RAW w trybie odtwarzania.

2 Naciśnij przycisk sterowania (▼).

Pojawia się paleta trybów odtwarzania.

3 Użyj przycisku sterowania (▲▼◀▶), aby wybrać **RAW** (Obróbka RAW), a następnie naciśnij przycisk OK

Ekran wyboru metody obróbki zostaje wyświetlony.

4 Użyj przycisku sterowania (▲▼), aby wybrać [Przetwarzanie jednego zdjęcia], a następnie naciśnij przycisk OK.



Zostają wyświetlone parametry zapisane w pliku zdjęcia.

Możesz przekręcić przednie e-pokrętko (☀️), aby wybrać inne zdjęcie.

Aby określić parametry przed dokonaniem obróbki, patrz „Określanie parametrów“ (str. 300).



8

Przetwarzanie zdjęć

5 Naciśnij przycisk OK.

Ekran potwierdzenia zapisu zostaje wyświetlony.

6 Użyj przycisku sterowania (▲▼), aby wybrać [Zapisz jako], a następnie naciśnij przycisk OK.

Zdjęcie RAW zostaje poddane obróbce i zapisane jako nowe zdjęcie.

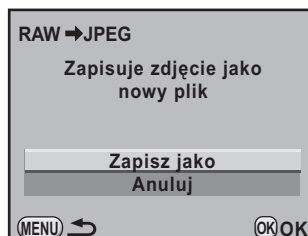

7 Użyj przycisku sterowania (▲▼), aby wybrać [Kontynuuj] lub [Wyjdź].

Wybierz [Kontynuuj], aby edytować inne zdjęcia.

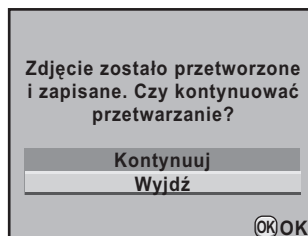

8 Naciśnij przycisk OK.

Jeśli w kroku 7 wybierzesz [Kontynuuj], zostanie ponownie wyświetlony ekran wyboru parametrów z kroku 4.

8

Przetwarzanie zdjęć

Obróbka wielu zdjęć RAW

Możesz dokonać obróbki wielu zdjęć RAW przy użyciu tych samych ustawień.

1 Wybierz pozycję [Przetwarzanie wielu zdjęć] w kroku 4 na str. 297, a następnie naciśnij przycisk OK.

Ekran wielu zdjęć zostaje wyświetlony.

Szczegóły dotyczące operacji na ekranie wyświetlania wielu zdjęć znajdują się na str. 260.

2 Użyj przycisku sterowania (▲▼◀▶), aby wybrać zdjęcia RAW do obróbki, a następnie naciśnij przycisk OK.

3 Naciśnij przycisk AE-L.

Ekran potwierdzenia obróbki zostaje wyświetlony.

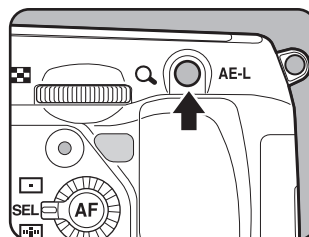

4 Użyj przycisku sterowania (▲▼), aby wybrać [Przetwarzaj zdjęcia tak jak zostały zrobione] lub [Przetwarzaj zdjęcia ze zmodyfikowanymi ustaw.].

Aby zmienić parametry, wybierz [Przetwarzaj zdjęcia ze zmodyfikowanymi ustaw.]. Patrz „Określanie parametrów“ (str. 300), aby uzyskać szczegółowe informacje. Ekran wyboru parametru zostaje wyświetlony.

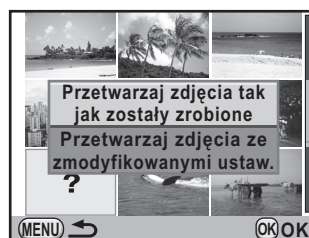

5 Użyj przycisku sterowania (▲▼◀▶), aby wybrać [Format plików], [Rozdzielczość] i [Jakość].

Możesz wybrać format pliku [JPEG] lub [TIFF]. Jeśli zostanie wybrany format [TIFF], ustawienia [Rozdzielczość] i [Jakość] nie będą dostępne.



6 Naciśnij przycisk OK.

Ekran potwierdzenia zapisu zostaje wyświetlony.

7 Użyj przycisku sterowania (▲▼), aby wybrać [Zapisz jako], a następnie naciśnij przycisk OK.

Wybrane zdjęcia RAW zostaną poddane obróbce i zapisane jako nowe zdjęcia.

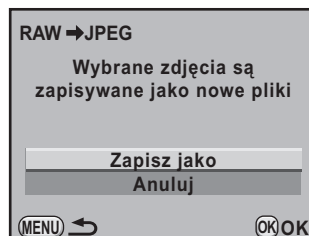

Określanie parametrów

Określ parametry obróbki zdjęć RAW.

Można zmieniać następujące parametry.

Parametr	Wartość	Strona
Format plików	JPEG/TIFF	-
Rozdzielczość *1	16M (4928×3264)/ 10M (3936×2624)/ 6M (3072×2048)/ 2M (1728×1152)	str. 220
Jakość *1	★★★★ (Doskonała) / ★★★ (Najlepsza) / ★★ (Lepsza) / ★ (Dobra)	str. 221
Zdjęcie niestand.	Jasne/Naturalne/Portret/Pejzaż/Żywe/ Błady/Pomijanie wybielenia/Film odwracalny/Monochromatyczny	str. 241
Balans bieli *2	AWB (Auto)/☀ (Światło dzienne)/ 🏠 (Cień)/☁ (Zachmurzenie)/☀ D (Oświetlenie fluores. z z kolorami św.dzienn)/☀ N (Oświetlenie fluores. o białym św.dzienn.)/☀ W (Białe zimne oświetl. fluorescencyjne)/☀ L (Białe ciepłe oświetl. fluorescencyjne)/☀ (Światło sztuczne)/⚡ WB (Błysk)/ CTE /👉 (Ręczne)/ K (Temperatura barwowa)	str. 225
Czułość	-2,0 do +2,0	-
Red.ziarna przy wys.ISO	Auto/Wył./Niska/Średnia/Silna	str. 111
Kompensacja cienia	Wył./Niska/Średnia/Silna	str. 234
Korekta dystorsji *3	Wył./Wł.	str. 237
Komp. aber. chrom. *3	Wył./Wł.	str. 238
Przestrzeń barw	sRGB/AdobeRGB	str. 232

*1 Nie można określić tego ustawienia, kiedy pozycja [Format plików] jest ustawiona na [TIFF]. (Ustawienie jest zablokowane na **16M**).

*2 Nie można określić tego ustawienia dla plików RAW zarejestrowanych w trybie wielokrotnej ekspozycji.

*3 Można wybrać tylko w przypadku zamocowania zgodnego obiektywu. (str. 366)

- 1** Naciśnij przycisk sterowania (▲▼) w kroku 4 na str. 297, aby wybrać parametr, który chcesz zmienić.

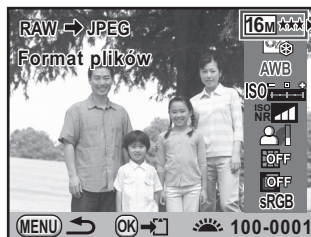

- 2** Użyj przycisku sterowania (◀▶), aby zmienić wartość.

Naciśnij przycisk sterowania (▶), aby wyświetlić ekran ustawień balansu bieli i zdjęcia niestandardowego.

- 3** Naciśnij przycisk OK.

Ekran potwierdzenia zapisu zostaje wyświetlony.

- 4** Użyj przycisku sterowania (▲▼), aby wybrać pozycję [Zapisz jako], a następnie naciśnij przycisk OK.

Zdjęcie RAW zostaje poddane obróbce i zapisane jako nowe zdjęcie.



- Nie można zapisać obrazu tła ani użyć podglądu cyfrowego z ustawieniem balansu bieli i zdjęcia niestandardowego.
- Kiedy balans bieli jest ustawiony na  (Ręczne), naciśnij przycisk **INFO**, aby wyświetlić ekran pomiaru.

9 Zmiana dodatkowych ustawień

Niniejszy rozdział przedstawia sposób zmiany dodatkowych ustawień.

Obsługa menu Ustawienia	304
Formatowanie karty pamięci SD	307
Dostosowywanie przycisków i pokręteł	308
Ustawianie sygnału dźwiękowego, daty i czasu oraz języka interfejsu	314
Regulacja monitora i dostosowanie wyświetlania menu.....	320
Ustawianie numerów folderów/plików	327
Wybór ustawień zasilania	332
Ustawianie informacji o autorze	335
Określanie ustawień DPOF	337
Korekcja uszkodzonych pikseli czujnika CMOS (odzworowanie pikseli)	339
Wybieranie ustawień do zapisania w aparacie (pamięć)	340





Obsługa menu Ustawienia

Umożliwia dokonanie ogólnych ustawień związanych z aparatem w menu [ Ustawienia].



Patrz „Użycie menu“ (str. 49), aby uzyskać więcej informacji na temat użycia menu.

Pozycje ustawień menu Ustawienie

Określ następujące ustawienia w menu [ Ustawienia 1-4].
Naciśnij przycisk **MENU** w trybie robienia zdjęć/odtwarzania i użyj przycisku sterowania ( ), aby wyświetlić menu [ Ustawienia 1-4].

Menu	Pozycja	Funkcja	Strona
 1	Language/言語	Zmienia język, w jakim są wyświetlane menu i komunikaty.	str. 319
	Ustawienie daty	Ustawia format daty i czasu.	str. 315
	Czas na świecie	Ustawia wyświetlanie lokalnej daty i czasu dla określonego miejsca, aby umożliwić wyświetlenie tych informacji oprócz bieżącej lokalizacji podczas podróży za granicę.	str. 315
	Rozmiar tekstu	Ustawia rozmiar tekstu dla pozycji wybranej na odpowiednich ekranach menu.	str. 320
	Sygnal dźwiękowy	Włącza lub wyłącza dźwięk.	str. 314
	Podpowiedzi	Ustawia wyświetlanie wskaźników na monitorze.	str. 320
	Ekran stanu	Ustawia kolor wyświetlania dla ekranu stanu i panelu sterowania.	str. 321

Menu	Pozycja	Funkcja	Strona
2	Poziom jasności	Zmienia jasność monitora.	str. 323
	Dostraj. koloru LCD	Dostosowuje kolor monitora.	str. 324
	Wyjście wideo	Ustawia format wyjścia po podłączeniu urządzenia AV z gniazdem sygnału wejściowego wideo.	str. 282
	Wyjście HDMI	Ustawia format wyjścia sygnału HDMI po podłączeniu urządzenia AV z gniazdem HDMI.	str. 284
	Połączenie USB	Ustawia tryb połączenia USB po połączeniu z komputerem.	str. 345
	Nazwa folderu	Ustawia system nazewnictwa folderów w celu zapisywania zdjęć.	str. 327
	Utwórz nowy folder	Tworzy nowy folder na karcie pamięci SD.	str. 327
3	Nazwa pliku	Ustawia metodę stosowaną do przypisywania nazw plików dla zdjęć.	str. 329
	Prawa autorskie	Ustawia informacje o autorze i prawach autorskich w danych Exif.	str. 335
	Automat. wyłącz.	Ustawia czas, po upływie którego aparat automatycznie się wyłącza.	str. 332
	Wybierz baterię	Określa baterię, która ma być używana po podłączeniu opcjonalnego pojemnika na baterie (D-BG4).	str. 332
	Reset	Resetuje wszystkie ustawienia.	str. 364
4	Odwzorowanie pikseli	Oznacza i wprowadza poprawki dla uszkodzonych pikseli czujnika CMOS.	str. 339
	Ostrzeżenie o kurzu	Wykrywa kurz gromadzący się na czujniku CMOS.	str. 371
	Usuwanie kurzu	Czyści czujnik CMOS przy użyciu drgań ultradźwiękowych.	str. 370
	Czyszczenie czujnika	Blokuje lustro w górnej pozycji, aby oczyścić czujnik CMOS dmuchawą.	str. 373
	Format	Formatuje kartę pamięci.	str. 307

● Menu [ Ustawienia 1]

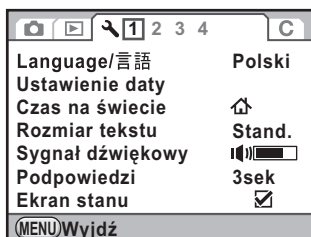

● Menu [ Ustawienia 2]



● Menu [ Ustawienia 3]

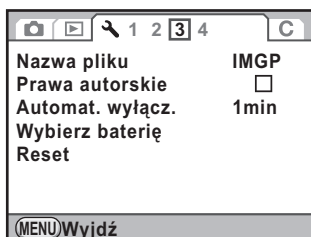

● Menu [ Ustawienia 4]

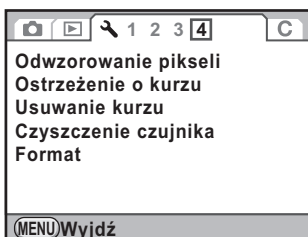

Formatowanie karty pamięci SD

Nową bądź używaną w innym aparacie lub urządzeniu cyfrowym kartę pamięci SD należy sformatować (zainicjować) w tym aparacie. Formatowanie usuwa wszystkie dane zapisane na karcie pamięci SD.



- Nie wolno wyjmować karty pamięci SD podczas formatowania. Może to spowodować uszkodzenie karty.
- Formatowanie usuwa wszystkie dane, zarówno zabezpieczone, jak i niezabezpieczone. Należy zachować ostrożność.

1 Wybierz pozycję [Format] w menu [Ustawienia 4] i naciśnij przycisk sterowania (▶).

Ekran [Format] zostaje wyświetlony.

2 Naciśnij przycisk sterowania (▲), aby wybrać [Format].

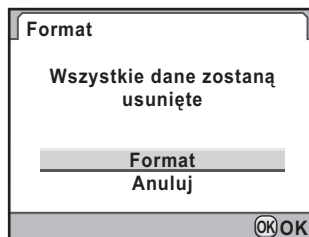

3 Naciśnij przycisk OK.

Formatowanie rozpoczyna się.

Po zakończeniu formatowania ponownie pojawia się ekran wyświetlany przed wybraniem menu.

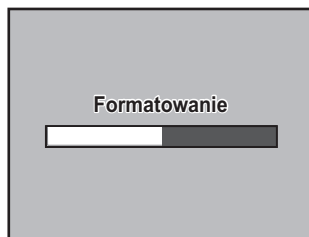

Po sformatowaniu karty pamięci SD zostaje przypisana do niej etykieta woluminu „K-5”. Kiedy aparat **K-5** zostaje podłączony do komputera, karta pamięci SD jest rozpoznawana jako dysk wymienny o nazwie „K-5”. (str. 347)

Dostosowywanie przycisków i pokręteł

Możesz ustawić funkcje wykonywane po użyciu przycisku **RAW/Fx**, przycisku **AF** lub pokręta podglądu, a także po naciśnięciu spustu migawki do połowy.

Ustawianie funkcji e-pokręteł

Dla każdego trybu ekspozycji można ustawić funkcje wykonywane po użyciu przedniego lub tylnego e-pokręta albo przycisku .

- Wybierz pozycję [Programow. e-pokręta] w menu [Tryb rejestracji 5] i naciśnij przycisk sterowania (▶).**

Ekran [Programow. e-pokręta 1] zostaje wyświetlony.

- Użyj przycisku sterowania (▲▼), aby wybrać tryb ekspozycji.**

Przekręć tylne e-pokręto () w celu wyświetlenia ekranu [Programow. e-pokręta 2].

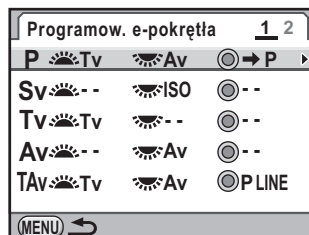

- Naciśnij przycisk sterowania (▶).**





Ekran wybranego trybu ekspozycji zostaje wyświetlony.







- Naciśnij przycisk sterowania (▶), a następnie użyj przycisku sterowania (▲▼), aby wybrać funkcję.**

Dla każdego trybu ekspozycji można określić następujące ustawienia.



Tryb ekspozycji	 Przednie e-pokręto	 Tylnie e-pokręto	Przycisk 
P	Tv (Czas migawki)	Av (Przysłona)	➡ P (Powrót do P)
	Av (Przysłona)	Tv (Czas migawki)	➡ P (Powrót do P)
	 (Kompens. ekspozycji)	P SHIFT (Zmiana programu)	P LINE (Linia programu)
	P SHIFT (Zmiana programu)	 (Kompens. ekspozycji)	P LINE (Linia programu)
	—	—	—
Sv	—	ISO (Czułość)	—
	ISO (Czułość)	—	—
	P SHIFT (Zmiana programu)	ISO (Czułość)	P LINE (Linia programu)
	ISO (Czułość)	P SHIFT (Zmiana programu)	P LINE (Linia programu)
	 (Kompens. ekspozycji)	ISO (Czułość)	—
	ISO (Czułość)	 (Kompens. ekspozycji)	—
Tv	Tv (Czas migawki)	—	—
	—	Tv (Czas migawki)	—
	Tv (Czas migawki)	 (Kompens. ekspozycji)	—
	 (Kompens. ekspozycji)	Tv (Czas migawki)	—
	Tv (Czas migawki)	ISO (Czułość)	ISO AUTO
	ISO (Czułość)	Tv (Czas migawki)	ISO AUTO

Tryb ekspozycji	 Przednie e-pokręto	 Tyłne e-pokręto	Przycisk 
Av	—	Av (Przysłona)	—
	Av (Przysłona)	—	—
	 (Kompens. ekspozycji)	Av (Przysłona)	—
	Av (Przysłona)	 (Kompens. ekspozycji)	—
	ISO (Czułość)	Av (Przysłona)	ISO AUTO
	Av (Przysłona)	ISO (Czułość)	ISO AUTO
TAv/M	Tv (Czas migawki)	Av (Przysłona)	/
	Av (Przysłona)	Tv (Czas migawki)	
	/		P LINE (Linia programu)
			Tv SHIFT (Przesunięcie czasu migawki)
			Av SHIFT (przesunięcie przysłony)
/		—	
		/	
		/	
B	—	Av (Przysłona)	—
	Av (Przysłona)	—	—
	ISO (Czułość)	Av (Przysłona)	—
	Av (Przysłona)	ISO (Czułość)	—

Tryb ekspozycji	 Przednie e-pokrętko	 Tylne e-pokrętko	Przycisk 
X	—	Av (Przysłona)	/
	Av (Przysłona)	—	
	ISO (Czułość)	Av (Przysłona)	
	Av (Przysłona)	ISO (Czułość)	
			—
	—	Av (Przysłona)	/
	Av (Przysłona)	—	
	 (Kompens. ekspozycji)	Av (Przysłona)	
	Av (Przysłona)	 (Kompens. ekspozycji)	
			—

5 Naciśnij przycisk **OK**.

6 Naciśnij przycisk **MENU** trzy razy.

Aparat jest gotowy do robienia zdjęć.

Ustawianie funkcji dla przycisków

Możesz ustawić funkcje wykonywane po użyciu przycisku **RAW/Fx**, przycisku **AF** lub pokrętki podglądu (przełącznik główny ), a także po naciśnięciu spustu migawki do połowy.

1 Wybierz pozycję [Programow. przycisków] w menu [Tryb rejestracji 5] i naciśnij przycisk sterowania ().

Ekran [Programow. przycisków] zostaje wyświetlony.

2 Użyj przycisku sterowania (▲▼), aby wybrać przycisk, dla którego zostanie ustawiona funkcja, a następnie naciśnij przycisk sterowania (▶).

Ekran ustawiania funkcji dla wybranego przycisku zostaje wyświetlony.

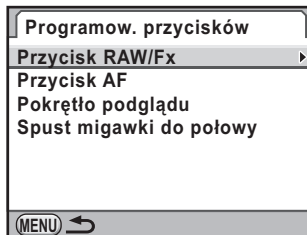

3 Naciśnij przycisku sterowania (▶), a następnie użyj przycisku sterowania (▲▼), aby wybrać funkcję.

Następujące funkcje można przypisać do każdego przycisku.

Przycisk	Ustawienie	Funkcja	Strona
Przycisk RAW/Fx	Format pliku 1 naciśn.	Tymczasowo zmienia format plików.	str. 223
	Bracketing ekspozycji	Ustawia bracketing rozszerzony.	str. 172
	Podgląd cyfrowy	Wyświetla podgląd cyfrowy.	str. 153
	Poziom elektroniczny	Wyświetla na monitorze poziomice elektroniczną.	str. 33
	Dost. kompozycji.	Wyświetla ekran [Dost. kompozycji].	str. 239
Przycisk AF	Włącz aut.ostr.	Zadziała system automatyki ostrości.	str. 139
	Anuluj aut.ostr.	Wyłącza automatyczne ustawianie ostrości za pomocą spustu migawki po naciśnięciu przycisku.	
Pokrętko podglądu	Podgląd optyczny	Wyświetla podgląd optyczny po ustawieniu głównego przełącznika w pozycji podglądu (☞).	str. 150
	Podgląd cyfrowy	Wyświetla podgląd cyfrowy po ustawieniu głównego przełącznika w pozycji podglądu (☞).	

Przycisk	Ustawienie	Funkcja	Strona
Spust migawki naciśnięty do połowy	Włącz aut.ostr.	Zadziała system automatyki ostrości.	-
	Wył.	System automatyki ostrości nie działa po naciśnięciu migawki do połowy.	
	Wył (tylko widok na żywo)	Tylko podczas podglądu na żywo system automatyki ostrości nie działa po naciśnięciu migawki do połowy.	

4 Naciśnij przycisk **OK**.

5 Naciśnij przycisk **MENU** trzy razy.

Aparat jest gotowy do robienia zdjęć.

Ustawianie sygnału dźwiękowego, daty i czasu oraz języka interfejsu

Ustawianie sygnału dźwiękowego

Możesz włączyć lub wyłączyć sygnał dźwiękowy operacji oraz zmienić jego głośność. Domyślnie wszystkie dostępne pozycje są ustawione (Wł.), a poziom głośności jest ustawiony na [3].

Można dokonać ustawień dla następujących pozycji.

- Ustawiona ostrość
- AE-L (dźwięk operacji blokady ekspozycji)
- Samowyzwalacz
- Zdalne sterowanie
- Podniesienie lustra
- Format pliku 1 naciśn. (dźwięk operacji po przypisaniu pozycji [Format pliku 1 naciśn.] do przycisku **RAW/Fx** button)
- Naciskaj OK 1 sek. (dźwięk operacji, kiedy zmiana punktu automatyki ostrości zostaje włączona lub wyłączona)

1 Wybierz pozycję [Sygnał dźwiękowy] w menu [Ustawienia 1] i naciśnij przycisk sterowania (▶).

Ekran [Sygnał dźwiękowy 1] zostaje wyświetlony.

2 Naciśnij przycisk sterowania (▼) i użyj przycisku sterowania (◀▶), aby dostosować głośność.

Wybierz jeden z sześciu poziomów. Ustawienie wartości 0 powoduje wyłączenie wszystkich sygnałów dźwiękowych.

3 Użyj przycisku sterowania (▲▼), aby wybrać pozycję menu.

Przekręć tylne e-pokrętko (🌀) w celu wyświetlenia ekranu [Sygnał dźwiękowy 2].

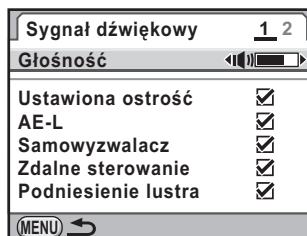

4 Użyj przycisku sterowania (◀▶) aby wybrać lub .

5 Naciśnij przycisk MENU dwa razy.

Ekran wyświetlany przed wybraniem menu zostaje wyświetlony ponownie.

Zmiana wyświetlania daty i czasu

Możesz zmienić początkowe ustawienia daty i czasu, a także ustawić format wyświetlania. Wybierz format [mm/dd/rr], [dd/mm/rr] lub [rr/mm/dd] dla daty. Wybierz format [12h] (12-godzinny) lub [24h] (24-godzinny) dla wyświetlania czasu.

Ustawienia dokonaj w pozycji [Ustawienie daty] w menu [ Ustawienia 1] (str. 304).

 Ustawianie daty i czasu (str.76)

Ustawienie daty	
Format daty	► dd/mm/rr 24h
Data	01 / 01 / 2010
Czas	00 : 00
Zakończono ustawianie	
(MENU) Anuluj	

Ustawienie czasu na świecie

Data i czas ustawiony w „Ustawienia początkowe“ (str. 72) służy jako data i czas dla bieżącego miejsca.

Ustawienie miasta czasu docelowego w pozycji [Czas na świecie] pozwala wyświetlić na monitorze lokalną datę i czas w trakcie podróży.

1 Wybierz pozycję [Czas na świecie] w menu [Ustawienia 1] i naciśnij przycisk sterowania (►).

Ekran [Czas na świecie] zostaje wyświetlony.

2 Użyj przycisku sterowania (◀▶), aby wybrać ➔ (Miasto docelowe) lub ↕ (Miasto czasu lok.) dla pozycji [Ustawianie czasu].

To ustawienie zostaje odzwierciedlone podczas wyświetlania daty i czasu na ekranie podpowiedzi i w panelu sterowania.

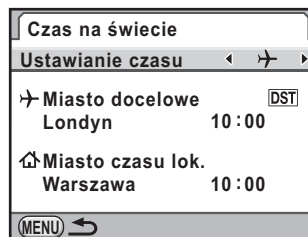

3 Naciśnij przycisk sterowania (▼).

Ramka wyboru przesuwana się na ➔ (ustawienie miasta docelowego).

4 Naciśnij przycisk sterowania (▶).

Ekran [➔ Miasto docelowe] zostaje wyświetlony.

5 Użyj przycisku sterowania (◀▶), aby wybrać miasto docelowe.

Przekręć tylne e-pokrętło (☀️) w celu zmiany regionu.

Następuje wyświetlenie położenia, różnicy czasowej i bieżącego czasu dla wybranego miasta.



6 Naciśnij przycisk sterowania (▲▼), aby wybrać [Czas letni].

7 Użyj przycisku sterowania (◀▶) aby przełączyć się między i .

Wybierz , jeśli w mieście docelowym używany jest czas letni.





8 Naciśnij przycisk OK.

Ustawienia zostają zapisane, a aparat powraca do ekranu [Czas na świecie].

9 Naciśnij przycisk MENU dwa razy.

Ekran wyświetlany przed wybraniem menu zostaje wyświetlony ponownie.



- Patrz „Lista miast czasu na świecie“ (str. 318), aby uzyskać listę miast docelowych.
- Wybierz  (Miasto czasu lok.) w kroku 2, aby ustawić miasto i czas letni.
-  zostaje wyświetlone na ekranie podpowiedzi, jeśli pozycja [Ustawianie czasu] jest ustawiona na  (Miasto docelowe). (str. 29)
- W przypadku przełączenia pozycji [Ustawianie czasu] na  (Miasto docelowe) format wyjścia wideo (str. 282) zmienia się na domyślne ustawienie dla tego miasta.



Lista miast czasu na świecie

Region	Miasto	Region	Miasto
Ameryka Północna	Honolulu	Afryka/Azja Zachodnia	Dakar
	Anchorage		Algier
	Vancouver		Johannesburg
	San Francisco		Stambuł
	Los Angeles		Kair
	Calgary		Jerozolima
	Denver		Nairobi
	Chicago		Jedda
	Miami		Teheran
	Toronto		Dubaj
	Nowy Jork	Karachi	
Halifax	Kabul		
Ameryka Środkowa i Południowa	Mexico City	Male	
	Lima	Delhi	
	Santiago	Colombo	
	Caracas	Kathmandu	
	Buenos Aires	Dacca	
	Sao Paulo	Azja Wschodnia	Yangon
	Rio de Janeiro		Bangkok
Europa	Lizbona		Kuala Lumpur
	Madryt		Vientiane
	Londyn		Singapur
	Paryż		Phnom Penh
	Amsterdam		Ho Chi Minh
	Mediolan		Dżakarta
	Rzym		Hongkong
	Kopenhaga		Beijing
	Berlin	Szanghaj	
	Praga	Manila	
	Sztokholm	Taipei	
	Budapeszt	Seul	
	Warszawa	Tokio	
	Ateny	Guam	
	Helsinki		
	Moskwa		

Region	Miasto
Oceania	Perth
	Adelajda
	Sydney
	Noumea
	Wellington
	Auckland
	Pago Pago

Ustawianie języka interfejsu

Możesz zmienić język, w jakim są wyświetlane menu, komunikaty o błędach itd.

Aparat obsługuje następujące języki: angielski, francuski, niemiecki, hiszpański, portugalski, włoski, niderlandzki, duński, szwedzki, fiński, polski, czeski, węgierski, turecki, grecki, rosyjski, koreański, chiński (tradycyjny i uproszczony) i japoński.

Ustawienia dokonaj w pozycji [Language/言語] w menu [🔧 Ustawienia 1] (str. 304).

🔊 Ustawianie języka interfejsu (str.72)

Language/言語		
English	Dansk	Ελληνικά
Français	Svenska	Русский
Deutsch	Suomi	한국어
Español	<u>Polski</u>	中文繁體
Português	Čeština	中文简体
Italiano	Magyar	日本語
Nederlands	Türkçe	

(MENU) Anuluj (OK) OK

Regulacja monitora i dostosowanie wyświetlania menu

Ustawianie rozmiaru tekstu

Możesz ustawić rozmiar tekstu pozycji wybranego na odpowiednich ekranach menu, określając opcję [Stand.] (normalny) lub [Duży] (powiększony).

Ustawienia dokonaj w pozycji [Rozmiar tekstu] menu [Ustawienia 1] (str. 304).

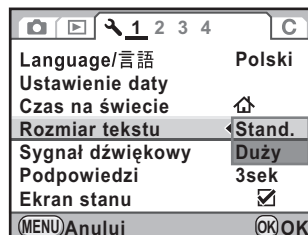

Ustawianie czasu wyświetlania podpowiedzi

Ustaw czas wyświetlania podpowiedzi na monitorze po włączeniu aparatu lub zmianie trybu ekspozycji. (str. 29)

Dokonaj wyboru ustawienia [3sek] (ustawienie domyślne), [10sek], [30sek] lub [Wył.].

Ustawienia dokonaj w pozycji [Podpowiedzi] menu [Ustawienia 1] (str. 304).

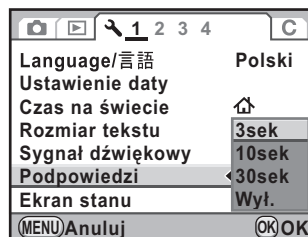

Ustawianie początkowej karty menu

Istnieje możliwość ustawienia początkowej karty menu, która jest wyświetlana na monitorze po naciśnięciu przycisku **MENU**.

- 1 **Wybierz pozycję [24. Zapisz położenie menu] w menu [C Ustaw. niestand. 4] i naciśnij przycisk sterowania (▶).**

Ekran [24. Zapisz położenie menu] zostaje wyświetlony.

- 2 **Użyj przycisku sterowania (▲▼), aby wybrać [Resetuj położenie menu] lub [Zapisz położenie menu], a następnie naciśnij przycisk OK.**

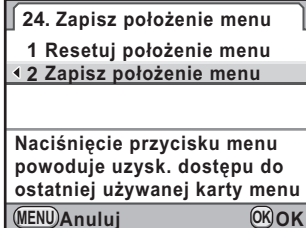

1	Resetuj położenie menu	Menu [📷 Tryb rejestracji 1] (menu [📷 Tryb rejestracji 4], kiedy tryb ekspozycji jest ustawiony na 📷 (Film), lub menu [▶] Odtwarzanie 1] w trybie odtwarzania) jest zawsze wyświetlane jako pierwsze (ustawienie domyślne).
2	Zapisz położenie menu	Ostatnio wybrana karta menu jest wyświetlana jako pierwsza.

- 3 **Naciśnij przycisk MENU.**

Ekran wyświetlany przed wybraniem menu zostaje wyświetlony ponownie.

Ustawianie wyświetlania ekranu stanu

Możesz określić, czy należy wyświetlać ekran stanu na monitorze, a także ustawić kolor wyświetlania ekranu stanu, panelu sterowania i palety trybów odtwarzania.

- 1 **Wybierz [Ekran stanu] w menu [🔧 Ustawienia 1] i naciśnij przycisk sterowania (▶).**

Ekran [Ekran stanu] zostaje wyświetlony.

- 2 **Użyj przycisku sterowania (◀▶) aby wybrać lub .**

<input checked="" type="checkbox"/>	Wyświetla ekran stanu (ustawienie domyślne).
<input type="checkbox"/>	Nie wyświetla ekranu stanu.

- 3** Użyj przycisku sterowania (▲▼), aby wybrać [Automat. obrót ekranu], a następnie użyj przycisku sterowania (◀▶), aby wybrać lub .

<input checked="" type="checkbox"/>	Jeśli aparat jest trzymany pionowo podczas pomiaru jasności, ekran stanu/panel sterowania jest wyświetlany w orientacji pionowej (ustawienie domyślne).
<input type="checkbox"/>	Ekran stanu/panel sterowania jest wyświetlany zawsze w pozycji poziomej.

- 4** Użyj przycisku sterowania (▲▼), aby wybrać [Kolor wyśw.], a następnie użyj przycisku sterowania (◀▶), aby wybrać jeden z sześciu kolorów wyświetlacza.

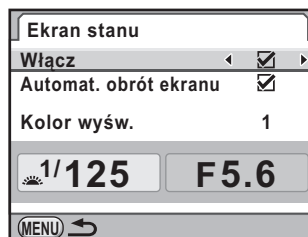

- 5** Naciśnij przycisk MENU dwa razy.

Ekran wyświetlany przed wybraniem menu zostaje wyświetlony ponownie.

Ustawianie wyświetlania natychmiastowego podglądu

9

Zmiana dodatkowych ustawień

Możesz dokonać ustawień wyświetlania natychmiastowego podglądu.

- 1** Wybierz pozycję [Natychm. podgląd] w menu [📷 Tryb rejestracji 5] i naciśnij przycisk sterowania (▶).

Ekran [Natychm. podgląd] zostaje wyświetlony.

- 2** Naciśnij przycisk sterowania (▶), a następnie użyj przycisku sterowania (▲▼), aby wybrać czas wyświetlania.

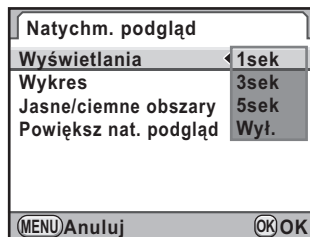

- 3** Naciśnij przycisk OK.

- 4** Użyj przycisku sterowania (▲▼), aby wybrać [Wykres], [Jasne/ciemne obszary] lub [Powiększ nat. podgląd].

- 5** Użyj przycisku sterowania (◀▶) aby przełączyć się między i .

Kiedy pozycja [Powiększ nat. podgląd] jest ustawiona na (ustawienie domyślne), można powiększyć zdjęcie za pomocą tylnego e-pokręła (🔍). (str. 258)

- 6** Naciśnij przycisk MENU dwa razy.

Ekran wyświetlany przed wybraniem menu zostaje wyświetlony ponownie.

Ustawianie jasności monitora

Możesz wyregulować jasność monitora. Zmień ustawienia, kiedy trudno zobaczyć zawartość monitora.

- 1** Wybierz pozycję [Poziom jasności] w menu [🔍 Ustawienia 2] i naciśnij przycisk sterowania (▶).

Ekran [Poziom jasności] zostaje wyświetlony.

2 Naciśnij przycisk sterowania (◀▶), aby ustawić jasność.

Możesz wybrać jeden z 15 poziomów jasności.

Wartość zostaje zresetowana na ± 0 po naciśnięciu przycisku \odot .

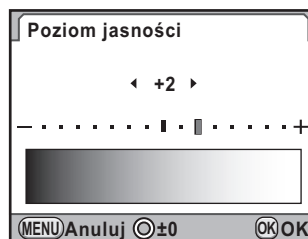

3 Naciśnij przycisk OK.

4 Naciśnij przycisk MENU.

Ekran wyświetlany przed wybraniem menu zostaje wyświetlony ponownie.

Regulacja koloru monitora

Możesz dostosować kolor monitora.

1 Wybierz pozycję [Dostraj. koloru LCD] w menu [↖ Ustawienia 2] i naciśnij przycisk sterowania (▶).

Ekran [Dostraj. koloru LCD] zostaje wyświetlony.

2 Dostosuj kolor.

Na osiach G-M i B-A dostępnych jest siedem poziomów (225 wzorów).



Dostępne operacje

Przycisk sterowania (▲▼)	Umożliwia dostosowanie odcieni kolorów w zakresie od zielonego (G) do purpurowego (M).
Przycisk sterowania (◀▶)	Umożliwia dostosowanie odcieni kolorów w zakresie od niebieskiego (B) do bursztynowego (A).
Przycisk ☉	Resetuje wartość korekcji.
Przednie e-pokrętko (☀)	Wyświetla zapisane zdjęcie w tle, aby umożliwić dostosowanie koloru podczas wyświetlania zdjęcia. Jest to przydatne podczas dopasowywania koloru monitora aparatu do monitora komputera.

3 Naciśnij przycisk OK.

4 Naciśnij przycisk MENU.

Ekran wyświetlany przed wybraniem menu zostaje wyświetlony ponownie.

Ustawianie wyświetlania poziomicz elektronicznej

Ten aparat jest wyposażony w poziomicę elektroniczną, która wykrywa, czy aparat jest wypoziomowany zgodnie ze wskazaniem wykresu słupkowego w celowniku, a także na wyświetlaczu LCD i monitorze. Wybierz, czy wykres słupkowy ma być wyświetlany.

1 Wybierz pozycję [Poziom elektroniczny] w menu [Tryb rejestracji 4].

2 Użyj przycisku sterowania (◀▶) aby przełączyć się między

lub .

<input checked="" type="checkbox"/>	Wyświetla wykres słupkowy poziomicę elektronicznej.
<input type="checkbox"/>	Nie wyświetla wykresu słupkowego poziomicę elektronicznej (ustawienie domyślne).

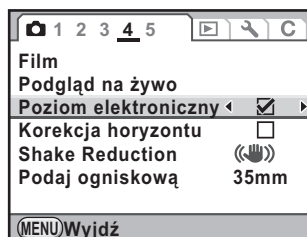

3 Naciśnij przycisk MENU.

Ekran wyświetlany przed wybraniem menu zostaje wyświetlony ponownie.



Wykres słupkowy można wyświetlić na monitorze po naciśnięciu przycisku **INFO**, kiedy wyświetlany jest panel sterowania. Jeśli pozycja [Poziom elektroniczny] jest przypisana do przycisku **RAW/Fx** (str. 311), naciśnij przycisk **RAW/Fx** podczas wyświetlania ekranu stanu lub podglądu na żywo, aby wyświetlić poziomicę elektroniczną. (str. 184)

Ustawianie numerów folderów/plików

327

Zmiana systemu nazewnictwa folderów

Możesz wybrać system nazewnictwa folderów służących do przechowywania zdjęć.

Data	Dwie cyfry miesiąca i dzień zrobienia zdjęcia są stosowane dla nazwy folderu w formacie [xxx_MMDD]. [xxx] to kolejny numer od 100 do 999. [MMDD] (miesiąc i dzień) pojawia się zgodnie z formatem wyświetlania określonym w pozycji [Ustawienie daty] (str. 315) (ustawienie domyślne). Przykład: 101_0125: Folder dla zdjęć zrobionych 25 stycznia
PENTX	Stosowana jest nazwa folderu w formacie [xxxPENTX]. Przykład) 101PENTX

Ustawienia dokonaj w pozycji [Nazwa folderu] w menu [Ustawienia 2] (str. 305).



Tworzenie nowych folderów

Tworzy nowy folder na karcie pamięci SD. Folder zostaje utworzony z użyciem numeru następującego po numerze folderu, który jest aktualnie używany.

- Wybierz [Utwórz nowy folder] w menu [Ustawienia 2] i naciśnij przycisk sterowania (▶).**

Ekran [Utwórz nowy folder] zostaje wyświetlony.

9

Zmiana dodatkowych ustawień

2 Użyj przycisku sterowania (▲▼), aby wybrać [Utwórz folder], a następnie naciśnij przycisk OK.

Zostaje utworzony z nowym numerem.

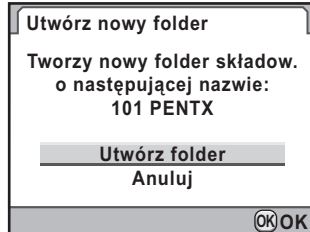

Za pomocą tej operacji można utworzyć tylko jeden folder. Nie można utworzyć kolejno wielu pustych folderów.

Wybieranie ustawienia numeru pliku

Możesz wybrać metodę stosowania numeru pliku zdjęcia podczas zapisywania w nowym folderze. Ustawienia dokonaj w opcji [Nr pliku] pozycji [Pamięć] (str. 340) w menu [📷 Tryb rejestracji 4].

<input checked="" type="checkbox"/>	Numer pliku ostatniego zdjęcia zapisanego w poprzednim folderze zostaje zapamiętany, a kolejne zdjęcia otrzymują sekwencyjne numery plików nawet po utworzeniu nowego folderu.
<input type="checkbox"/>	Numer pliku pierwszego zdjęcia zapisywanego w folderze zostaje przywrócony do 0001 po utworzeniu każdego nowego folderu zdjęć.



Jeśli liczba zapisanych zdjęć przekracza 500, zdjęcia są dzielone na foldery o pojemności 500 zdjęć każdy. Jednak w trybie autobracketingu zdjęcia są zapisywane w tym samym folderze do momentu zakończenia rejestracji, nawet jeśli ich liczba przekracza 500.

Ustawianie nazwy pliku

Możesz zmienić nazwy plików zdjęć.

Stosowane są następujące domyślne konwencje nazewnictwa w zależności od ustawienia [Przestrzeń barw] (str. 232) w menu [📷 Tryb rejestracji 3].

„xxxx“ wskazuje numer pliku. Jest to czterocyfrowy numer sekwencyjny. (str. 328)

Przestrzeń barw	Nazwa pliku
sRGB	IMGPxxxx.JPG
AdobeRGB	_IGPxxxx.JPG

W przypadku przestrzeni barw sRGB możesz zmienić łańcuch [IMGP] (4 znaki) na żądane znaki.

W przypadku przestrzeni barw AdobeRGB, po wybraniu czterech znaków pierwsze trzy znaki są automatycznie przypisywane zamiast łańcucha [IGP].

Przykład: Po wybraniu ustawienia [ABCDxxxx.JPG] pliki mają nazwy [_ABCxxxx.JPG] dla przestrzeni barw AdobeRGB.

1 Wybierz pozycję [Nazwa pliku] w menu [🔍 Ustawienia 3] i naciśnij przycisk sterowania (▶).

Ekran [Nazwa pliku] zostaje wyświetlony.

2 Użyj przycisku sterowania (▲▼), aby wybrać [Zmień], a następnie naciśnij przycisk sterowania (▶).

Ekran wprowadzania tekstu zostaje wyświetlony.

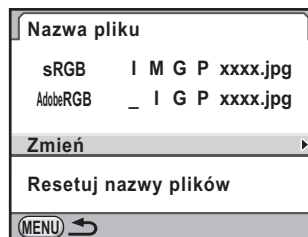

3 Zmień tekst.

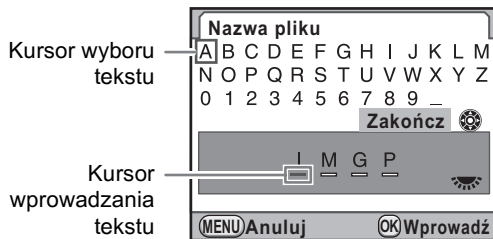

Dostępne operacje

Przycisk sterowania (▲▼◀▶)	Przesuwa kursor wyboru tekstu.
Tylne e-pokrętko (☀)	Przesuwa kursor wprowadzania tekstu.
Przycisk OK	Wprowadza znak wybrany za pomocą kursora wyboru tekstu w pozycji kursora wprowadzania tekstu.

4 Po wprowadzeniu tekstu przesuń kursor wyboru tekstu na [Zakończ] i naciśnij przycisk **OK**.

Nazwa pliku zostaje zmieniona.

5 Naciśnij przycisk **MENU** dwa razy.

Ekran wyświetlany przed wybraniem menu zostaje wyświetlony ponownie.

Resetowanie nazwy pliku

Możesz zresetować zmienioną nazwę pliku, przywracając ustawienie domyślne.

- 1** Wybierz pozycję **[Resetuj nazwy plików]** w kroku 2 na str. 329, a następnie naciśnij przycisk sterowania (▶).

Ekran **[Resetuj nazwy plików]** zostaje wyświetlony.

- 2** Naciśnij przycisk sterowania (▲), aby wybrać **[Reset]**, a następnie naciśnij przycisk **OK**.

Nazwa pliku zostaje zresetowana.

- 3** Naciśnij przycisk **MENU** dwa razy.

Ekran wyświetlany przed wybraniem menu zostaje wyświetlony ponownie.

Wybór ustawień zasilania

Ustawianie funkcji automatycznego wyłączenia

Aparat może wyłączać się automatycznie po upływie określonego czasu braku aktywności. Wybierz czas [1min] (default setting), [3min], [5min], [10min], [30min] lub [Wył.].

Ustawienia dokonaj w pozycji [Automat. wyłącz.] menu [Ustawienia 3] (str. 305).

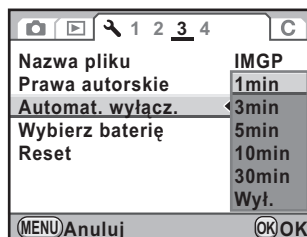

- Funkcja automatycznego wyłączenia nie działa w następujących sytuacjach:
 - Kiedy wyświetlany jest podgląd na żywo.
 - Kiedy trwa odtwarzanie pokazu slajdów.
 - Kiedy aparat jest podłączony do komputera za pomocą kabla USB.
- Jeśli aparat zostanie wyłączony po ustawionym czasie, wykonaj jedną z następujących operacji, aby go ponownie uaktywnić.
 - Włącz ponownie aparat.
 - Naciśnij spust migawki do połowy.
 - Naciśnij przycisk , **MENU** lub **INFO**.

9

Zmiana dodatkowych ustawień

Wybieranie baterii

Jeżeli podłączono opcjonalny pojemnik na baterie D-BG4 (str. 375), możesz ustawić priorytet baterii w aparacie lub w pojemniku.

1

Wybierz pozycję [Wybierz baterię] w menu [Ustawienia 3] i naciśnij przycisk sterowania (▶).

Ekran [Wybierz baterię] zostaje wyświetlony.

2 Naciśnij przycisk sterowania (▶).

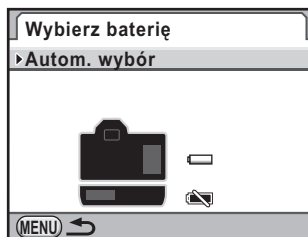

3 Użyj przycisku sterowania (▲▼), aby wybrać priorytetową baterię, a następnie naciśnij przycisk OK.

Autom. wybór	Priorytet ma bateria o największym poziomie naładowania (ustawienie domyślne).
Najpierw korpus/ Najpierw pojemnik	Priorytet ma wybrana bateria.

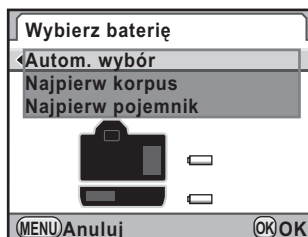

4 Kiedy do pojemnika na baterie włożone są baterie AA, użyj przycisku sterowania (▲▼), aby wybrać [Typ baterii AA], a następnie naciśnij przycisk sterowania (▶).

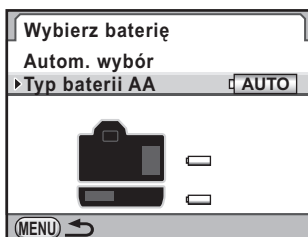

5 Użyj przycisku sterowania (▲▼), aby wybrać typ baterii AA, a następnie naciśnij przycisk OK.

Po ustawieniu opcji [Automat. wykrywanie] aparat wykryje automatycznie typ używanych baterii.

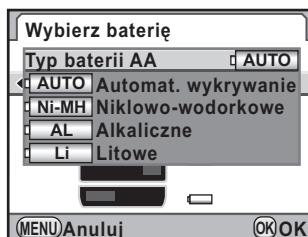

6 Naciśnij przycisk MENU dwa razy.

Ekran wyświetlany przed wybraniem menu zostaje wyświetlony ponownie.



- Jeśli baterie włożono zarówno do korpusu, jak i do pojemnika, poziom naładowania obu baterii zostaje sprawdzony po włączeniu zasilania. Niezależnie od ustawienia [Wybierz baterię], obie baterie zostają użyte w minimalnym stopniu.
- Jeśli w wyniku testu aktualnie wybrany zestaw baterii zostanie rozładowany, na monitorze pojawi się komunikat [Wyczerpana bateria]. Wyłącz i włącz ponownie aparat, co spowoduje przełączenie na baterię, która jest jeszcze naładowana.
- Użycie baterii można sprawdzić na ekranie stanu i na wyświetlaczu LCD. (str. 60)



Jeśli typ baterii AA włożonych do pojemnika różni się od ustawienia typu baterii dokonanego w kroku 5, poziom baterii nie zostanie ustalony poprawnie. Należy określić prawidłowy typ baterii. Zwykle nie występują problemy z użyciem funkcji [Automat. wykrywanie]. Jednak w przypadku niskiej temperatury lub korzystania z baterii przechowywanych przez dłuższy czas należy ustawić odpowiedni typ baterii, tak aby aparat automatycznie określił pozostały poziom baterii.

Ustawianie informacji o autorze

W zapisanych zdjęciach automatycznie są osadzane informacje o typie aparatu, warunkach ekspozycji i inne informacje w formacie danych Exif. W tych danych Exif możesz umieścić informacje o autorze.



Do sprawdzenia danych Exif użyj dostarczonego oprogramowania „PENTAX Digital Camera Utility 4” (str. 349).

1 Wybierz pozycję [Prawa autorskie] w menu [Ustawienia 3] i naciśnij przycisk sterowania (▶).

Ekran [Prawa autorskie] zostaje wyświetlony.

2 Użyj przycisku sterowania (◀▶) aby przełączyć się między

lub .

<input checked="" type="checkbox"/>	Powoduje osadzenie informacji o prawach autorskich w danych Exif.
<input type="checkbox"/>	Informacje o prawach autorskich nie są osadzane w danych Exif (ustawienie domyślne).

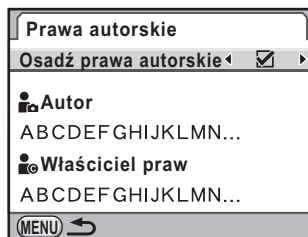

3 Użyj przycisku sterowania (▲▼), aby wybrać [Autor], a następnie naciśnij przycisk sterowania (▶).

Ekran wprowadzania tekstu zostaje wyświetlony.

4 Wprowadź tekst.

Można wprowadzić do 32 jednobajtowych znaków alfanumerycznych i symboli.

Kursor wyboru tekstu

Kursor wprowadzania tekstu

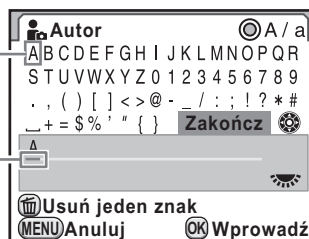

Dostępne operacje

Przycisk sterowania (▲▼◀▶)	Przesuwa kursor wyboru tekstu.
Tylne e-pokrętko (☀)	Przesuwa kursor wprowadzania tekstu.
Przycisk Ⓞ	Przełącza między wielkimi i małymi literami.
Przycisk OK	Wprowadza znak wybrany za pomocą kursora wyboru tekstu w pozycji kursora wprowadzania tekstu.
Przycisk 🗑	Usuwa znak w pozycji kursora wprowadzania tekstu.

5 Po wprowadzeniu tekstu przesuń kursor wyboru tekstu na [Zakończ] i naciśnij przycisk **OK**.

Aparat powraca do wyświetlania ekranu [Prawa autorskie].

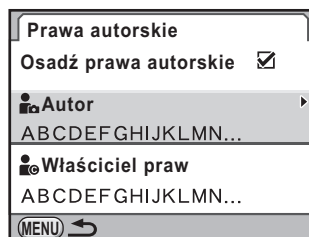

6 Użyj przycisku sterowania (▲▼), aby wybrać pozycję [Właściciel praw], a następnie wprowadź tekst w identyczny sposób jak dla pozycji [Autor].

7 Naciśnij przycisk **MENU** dwa razy.

Ekran wyświetlany przed wybraniem menu zostaje wyświetlony ponownie.

Określanie ustawień DPOF

337

Możliwe jest zamówienie tradycyjnych odbitek fotograficznych poprzez dostarczenie karty pamięci SD z zapisanymi zdjęciami do zakładu zajmującego się takimi usługami.

Ustawienia DPOF (Digital Print Order Format) pozwalają na podanie liczby kopii i naniesienie daty.



- Ustawień DPOF nie można zastosować dla zdjęć w formacie RAW.
- Możesz określić ustawienia DPOF dla maksymalnie 999 zdjęć.

1 Naciśnij przycisk sterowania (▼) w trybie odtwarzania.

Pojawia się paleta trybów odtwarzania.

2 Użyj przycisku sterowania (▲▼◀▶), aby wybrać (DPOF), a następnie naciśnij przycisk OK.

Ekran wyboru sposobu zmiany ustawień zostaje wyświetlony.

3 Użyj przycisku sterowania (▲▼), aby wybrać [Pojedyncze zdjęcie] lub [Wszystkie zdjęcia], a następnie naciśnij przycisk OK.

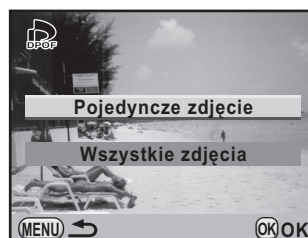

4 Jeśli w kroku 3 wybrano pozycję [Pojedyncze zdjęcie], użyj przycisku sterowania (◀▶), aby wybrać zdjęcie w celu określenia ustawień DPOF.



5 Użyj przycisku sterowania (▲▼) do wybrania liczby kopii.

Możesz ustawić do 99 kopii.

Symbol  pojawia się w prawym górnym rogu ekranu dla zdjęć z ustawieniami DPOF.

Aby anulować ustawienia DPOF, ustaw liczbę kopii na [00].

6 Przekręć tylne e-pokrętko (☀️), aby wybrać lub w celu naniesienia daty.

<input checked="" type="checkbox"/>	Data zostanie naniesiona.
<input type="checkbox"/>	Data nie zostanie naniesiona.

Powtórz kroki od 4 do 6, aby określić ustawienia DPOF dla innych zdjęć (maksymalnie 999).



7 Naciśnij przycisk OK.

Ustawienia DPOF dla wybranego zdjęcia zostają zapisane, a aparat powraca do trybu odtwarzania.



- Zależnie od drukarki lub wyposażenia w laboratorium fotograficznym, data może nie zostać naniesiona na zdjęcia, mimo że w ustawieniach DPOF wybrano opcję dla daty
- Liczba kopii podawana w ustawieniu Wszystkie zdjęcia odnosi się do wszystkich zdjęć, natomiast liczba określona w ustawieniu Pojedyncze zdjęcie zostaje anulowana. Przed wydrukiem sprawdź, czy ustawiona wartość jest prawidłowa.

Korekcja uszkodzonych pikseli czujnika CMOS (odwzorowanie pikseli)

Odwzorowanie pikseli to funkcja służąca do oznaczania i wprowadzania poprawek dla uszkodzonych pikseli czujnika CMOS.

- 1** Wybierz pozycję [Odwzorowanie pikseli] w menu [Ustawienia 4] i naciśnij przycisk sterowania (▶).

Ekran [Odwzorowanie pikseli] zostaje wyświetlony.

- 2** Użyj przycisku sterowania (▲), aby wybrać [Odwzorowanie pikseli], a następnie naciśnij przycisk OK.

Uszkodzone piksele zostają odwzorowane i naprawione, a następnie pojawia się ekran wyświetlany przed wybraniem menu.

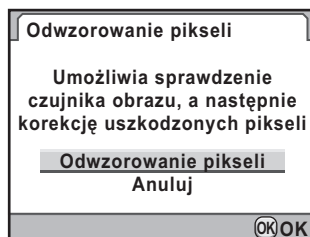

W przypadku niskiego poziomu baterii na monitorze wyświetlany jest komunikat [Zbyt niski poziom baterii, aby włączyć odwzorowywanie pikseli]. Użyj opcjonalnego zestawu zasilacza K-AC50 lub baterii o wystarczającym poziomie naładowania.

Wybieranie ustawień do zapisania w aparacie (pamięć)

Możesz wybrać, które ustawienia funkcji mają zostać zapisane po wyłączeniu aparatu. Możliwe jest zapisanie następujących ustawień funkcji.

Funkcja	Ustawienie domyślne
Tryb błysku	<input checked="" type="checkbox"/>
Tryb rejestracji	<input checked="" type="checkbox"/>
Balans bieli	<input checked="" type="checkbox"/>
Zdjęcie niestand.	<input checked="" type="checkbox"/>
Czułość	<input checked="" type="checkbox"/>
Kompens. ekspozycji	<input checked="" type="checkbox"/>
Komp. eksp. błysku	<input checked="" type="checkbox"/>

Funkcja	Ustawienie domyślne
Krosowanie	<input type="checkbox"/>
Rozszerzony bracketing	<input checked="" type="checkbox"/>
Filtr cyfrowy	<input type="checkbox"/>
Zdjęcia HDR	<input type="checkbox"/>
Ekran inform. odtwarz.	<input checked="" type="checkbox"/>
Nr pliku	<input checked="" type="checkbox"/>



Pozycji [Pamięć] nie można wybrać, kiedy pokrętko trybów jest ustawione w pozycji USER.

1 Wybierz pozycję [Pamięć] w menu [Tryb rejestracji 5] i naciśnij przycisk sterowania (▶).

Ekran [Pamięć 1] zostaje wyświetlony.

2 Użyj przycisku sterowania (▲▼), aby wybrać pozycję menu.

Przekręć tylne e-pokrętko (☀) w celu wyświetlenia ekranu [Pamięć 2].

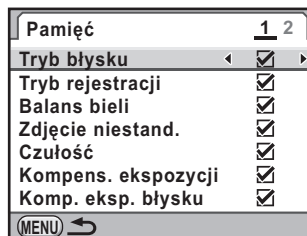

3 Użyj przycisku sterowania (◀▶) aby przełączyć się między i .

<input checked="" type="checkbox"/>	Ustawienia są zapisywane nawet po wyłączeniu aparatu.
<input type="checkbox"/>	Ustawienia są zerowane i po wyłączeniu aparatu zostają przywrócone wartości domyślne.

4 Naciśnij przycisk MENU dwa razy.

Ekran wyświetlany przed wybraniem menu zostaje wyświetlony ponownie.



- Ustaw pozycję [Nr pliku] na (Wł.), aby kontynuować sekwencyjne numerowanie nazw plików nawet w przypadku utworzenia nowego folderu. Patrz „Wybieranie ustawienia numeru pliku“ (str. 328).
- Zresetowanie menu [Ustawienia] (str. 364) powoduje przywrócenie wartości domyślnych wszystkich ustawień pamięci.

10 Podłączanie do komputera

Rozdział przedstawia sposób podłączania aparatu do komputera, instalowania dołączonej płyty CD-ROM itp.

Manipulowanie zrobionymi zdjęciami na komputerze	344
Zapisywanie zdjęć na komputerze	345
Użycie dostarczonego oprogramowania	348

Manipulowanie zrobionymi zdjęciami na komputerze

Zarejestrowane zdjęcia i filmy można przenieść na komputer, podłączając aparat **K-5** przy użyciu kabla USB, a następnie zarządzać nimi za pomocą dostarczonego oprogramowania. Poniżej przedstawiono zalecane wymagania systemowe w celu podłączenia aparatu do komputera lub użycia oprogramowania „PENTAX Digital Camera Utility 4” znajdującego się na dostarczonej płycie CD-ROM (S-SW110).

● Windows

System operacyjny	Windows XP (dodatek SP3 lub nowszy), Windows Vista lub Windows 7 (możliwość uruchomienia jako aplikacji 32-bitowej w dowolnej wersji x64 systemu Windows)
Procesor	Odpowiednik Pentium D 3,0 GHz lub lepszy (zalecany odpowiednik procesora Intel Core 2 Duo 2,0 GHz lub lepszy)
Pamięć RAM	2,0 GB lub więcej (zalecane 3,0 GB lub więcej)
Wolne miejsce na dysku	1 GB lub więcej (zalecane 8 GB lub więcej)
Monitor	Rozdzielczość 1280×800 lub wyższa (zalecana 1920×1200 lub wyższa) w 24-bitowym trybie kolorów (około 16,77 milionów kolorów)
Inne	Standardowy port USB 2.0

● Macintosh

System operacyjny	Mac OS X 10.4.11, 10.5 lub 10.6
Procesor	Dwurdzeniowy procesor PowerPC G5 2,0 GHz lub lepszy (zalecany procesor Intel Core 2 Duo 2,0 GHz lub lepszy; format Universal Binary)
Pamięć RAM	Minimum 2,0 GB (zalecane 4,0 GB lub więcej)
Wolne miejsce na dysku	Minimum 1 GB (zalecane 8 GB lub więcej)
Monitor	Rozdzielczość 1280×800 lub wyższa (zalecana 1920×1200 lub wyższa) w 24-bitowym trybie kolorów (około 16,77 milionów kolorów)
Inne	Standardowy port USB 2.0

Zapisywanie zdjęć na komputerze

345

Ustawianie trybu połączenia USB

Ustaw tryb połączenia USB, kiedy aparat jest podłączony do komputera za pomocą dostarczonego kabla USB (I-USB7). Ustawienie domyślne to [MSC].

1 Wybierz [Połączenie USB] w menu [**Ustawienia 2**] i naciśnij przycisk sterowania (**▶**).

2 Użyj przycisku sterowania (**▲▼**), aby wybrać [MSC] lub [PTP].

Szczegóły zawiera str. 346.

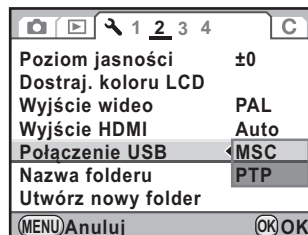

3 Naciśnij przycisk **OK**.

Ustawienie zostaje zmienione.

4 Naciśnij przycisk **MENU**.

Ekran wyświetlany przed wybraniem menu zostaje wyświetlony ponownie.

10

Podłączanie do komputera

MSC i PTP

MSC (Mass Storage Class)

Sterownik ogólnego przeznaczenia, który obsługuje urządzenia podłączone do komputera poprzez port USB jako urządzenia pamięci masowej. Określa także standard sterowania urządzeniami USB za pomocą tego sterownika.

Wystarczy podłączyć urządzenie USB klasy pamięci masowej, aby kopiować, odczytywać i zapisywać pliki z komputera bez instalowania dedykowanego sterownika.

PTP (Picture Transfer Protocol)

Protokół umożliwiający przesyłanie zdjęć cyfrowych i sterowanie aparatami cyfrowymi poprzez port USB, określony w normie ISO 15740.

Dane zdjęć można przysyłać między urządzeniami obsługującymi protokół PTP bez instalowania sterownika urządzenia.

Jeśli nie określono inaczej, podczas podłączania aparatu **K-5** do komputera należy wybrać ustawienie MSC.

Zapisywanie zdjęć poprzez połączenie aparatu z komputerem

- 1** Włącz komputer.
- 2** Wyłącz aparat i użyj dostarczonego kabla USB, aby połączyć aparat z komputerem.

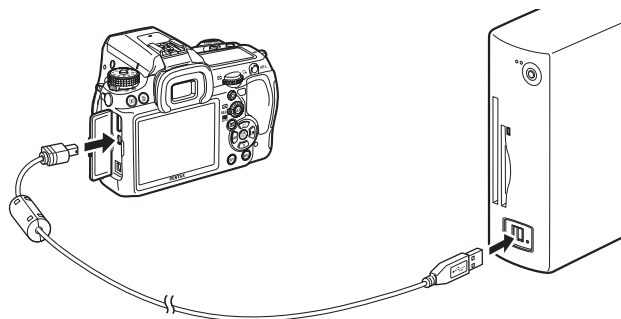

- 3** Włącz aparat.

Aparat jest rozpoznawany jako dysk wymienny lub karta pamięci SD z etykietą woluminu „K-5”.

Jeśli po włączeniu aparatu zostanie wyświetlone okno dialogowe „K-5”, zaznacz opcję [Otwórz folder, aby wyświetlić pliki przy użyciu Eksploratora Windows] i kliknij przycisk [OK].

- 4** Zapisz zrobione zdjęcia na komputerze.

Przeciągnij i upuść pliki zdjęć lub folder zawierający pliki zdjęć z aparatu na dysk twardy komputera lub pulpit.

- 5** Odłącz aparat od komputera.

Użycie dostarczonego oprogramowania

Na dostarczonej płycie CD-ROM (S-SW110) znajduje się oprogramowanie „PENTAX Digital Camera Utility 4”. Za pomocą oprogramowania PENTAX Digital Camera Utility 4 można zarządzać zdjęciami zapisanymi na komputerze i przetwarzać (obrabiać) pliki RAW zrobione aparatem **K-5** oraz dostosowywać ich kolory.

Zgodne formaty plików: .bmp (BMP)/.jpg (JPEG)/.pef
(pliki w oryginalnym formacie RAW firmy
PENTAX)/.png (PNG)/.tif (TIFF)/.dng
(pliki RAW w formacie DNG)

Instalowanie oprogramowania

Oprogramowanie można zainstalować z dostarczonej płyty CD-ROM. Jeżeli na komputerze skonfigurowano kilka kont użytkowników, zaloguj się jako administrator przed rozpoczęciem instalacji oprogramowania.

1 Włącz komputer.

Upewnij się, że nie jest uruchomione żadne inne oprogramowanie.

2 Włóż płytę CD-ROM (S-SW110) do napędu CD-ROM w komputerze.

Ekran [PENTAX Software Installer] zostanie wyświetlony.

Jeśli ekran [PENTAX Software Installer] nie pojawia się

• Windows

- 1 Kliknij polecenie [Mój komputer] w menu Start.
- 2 Kliknij dwukrotnie ikonę [Napęd CD-ROM (S-SW110)].
- 3 Kliknij dwukrotnie ikonę [Setup.exe].

• Macintosh

- 1 Kliknij dwukrotnie ikonę CD-ROM (S-SW110) na biurku.
- 2 Kliknij dwukrotnie ikonę [PENTAX Installer].

3 Kliknij [PENTAX Digital Camera Utility 4].

System Windows: przejdź do kroku 4.
Komputer Macintosh: postępuj zgodnie z instrukcjami wyświetlanymi na ekranie, aby wykonać kolejne kroki.



4 Wybierz żądany język na ekranie [Choose Setup Language] i kliknij przycisk [OK].



5 Po wyświetleniu ekranu [InstallShield Wizard] w wybranym języku kliknij przycisk [Next] (Dalej).

Postępuj zgodnie z instrukcjami wyświetlanymi na ekranie, aby wykonać kolejne kroki.

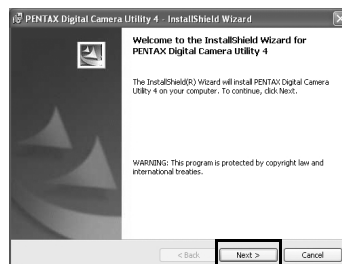

Ekran programu PENTAX Digital Camera Utility 4

Po uruchomieniu programu PENTAX Digital Camera Utility 4 zostanie wyświetlony następujący ekran (przeglądarka).



Zrzuty ekranu wykorzystane w tym opisie pochodzą z systemu Windows.

● Zestaw kart Browser (Przeglądarka, ustawienie domyślne)

Możliwe jest wykonanie funkcji zarządzania plikami, takich jak wyświetlanie i organizowanie zdjęć.

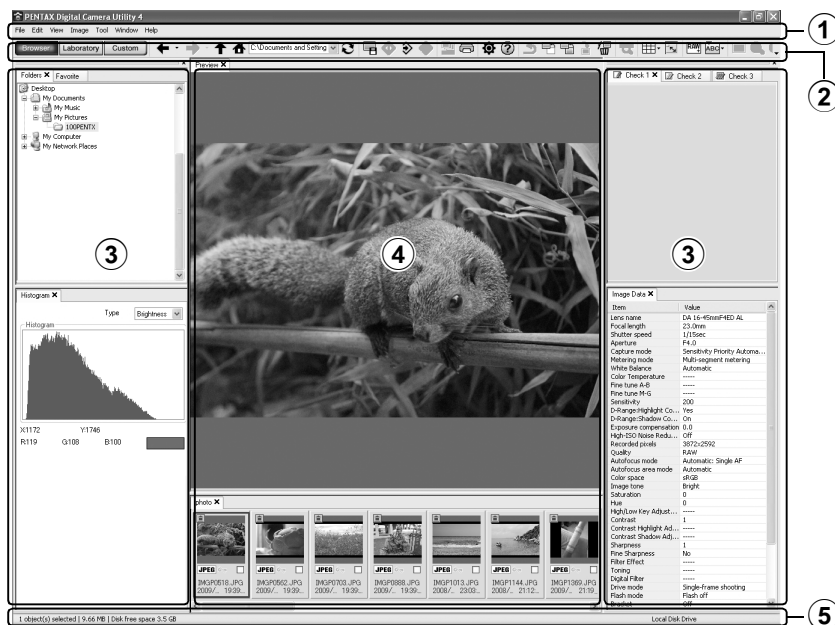

1 Pasek menu

Umożliwia wykonywanie funkcji lub określanie różnych ustawień. Pasek menu na komputerze Macintosh jest wyświetlany na górze pulpitu.

2 Pasek narzędzi

Często używane funkcje są dostępne jako przyciski na pasku narzędzi.

3 Panel sterowania

W tym panelu wyświetlane są informacje dotyczące ekspozycji i ustawienia dla wybranego zdjęcia. Strony zestawu kart wyświetlane w panelu sterowania można przełączać, naciskając przyciski Browser (Przeglądarka), Laboratory (Laboratorium) i Custom (Niestandardowe) na pasku narzędzi.

4 Panel wyświetlania plików

W tym miejscu wyświetlana jest lista plików i zdjęcia w wybranym folderze.

5 Pasek stanu

W tym miejscu wyświetlane są informacje dotyczące wybranego elementu.

● Zestaw kart Laboratory (Laboratorium, ustawienie domyślne)

W tym miejscu wyświetlany jest panel sterowania umożliwiający dostosowanie zdjęć.

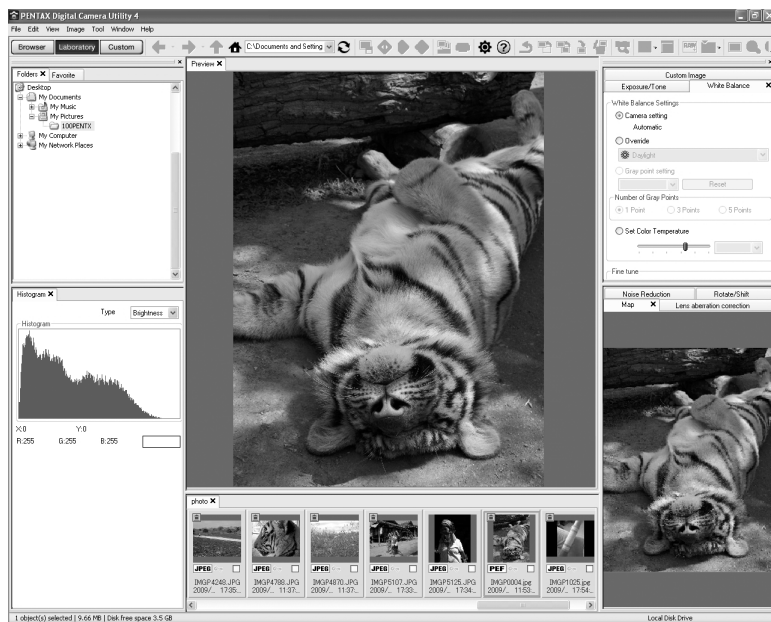

● Zestaw kart Custom (Niestandardowe, ustawienie domyślne)

W tym miejscu można dostosować ekran.

Zestaw kart Custom umożliwia wyświetlenie lub ukrycie różnych stron kart zgodnie z własnymi potrzebami. Domyślnie wyświetlane są wszystkie strony kart.

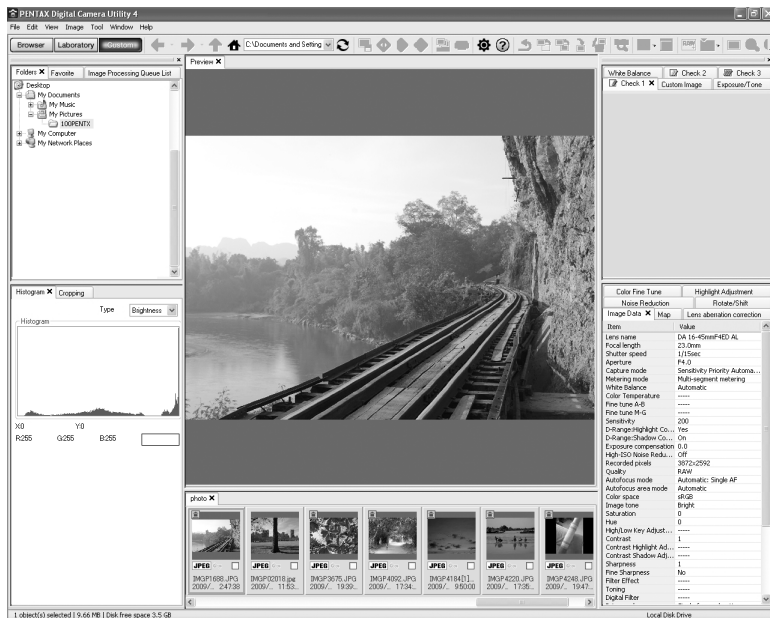

Wyświetlanie szczegółowych informacji na temat oprogramowania

Szczegółowe informacje na temat użycia i poszczególnych programów zawiera Pomoc.

10

Podłączanie do komputera

1 Kliknij przycisk na pasku narzędzi.

Możesz także wybrać polecenie [PENTAX Digital Camera Utility Help] z menu [Help].

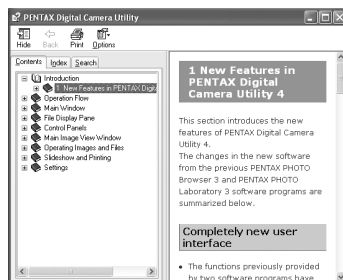

Informacje o rejestracji produktu

Prosimy o zarejestrowanie oprogramowania, abyśmy mogli lepiej Państwu służyć.

Kliknij przycisk [Product Registration] na ekranie w kroku 3 na str. 349.



Zostanie wyświetlona mapa świata dla internetowego systemu rejestracji programów.

Jeżeli komputer jest połączony z Internetem, kliknij wybrany kraj lub region i postępuj zgodnie z instrukcjami, aby zarejestrować oprogramowanie.

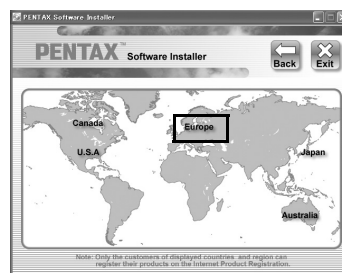

Rejestracja online jest możliwa tylko w przypadku, gdy wyświetlany jest kraj lub region użytkownika.

11 Załącznik

Ustawienia domyślne	356
Resetowanie menu	364
Funkcje aparatu dostępne z różnymi obiektywami	366
Czyszczenie czujnika CMOS	370
Aksesoria opcjonalne	375
Komunikaty o błędach	382
Rozwiązywanie problemów	384
Dane techniczne	387
Glosariusz	394
Indeks	400
GWARANCJA	407

Ustawienia domyślne

Poniższa tabela przedstawia domyślne ustawienia fabryczne. Funkcje ustawione w pozycji Pamięć (str. 340) są zachowywane nawet po wyłączeniu aparatu.

Resetowanie ustawienia

Tak: Ustawienie powraca do wartości domyślnej po zresetowaniu aparatu (str. 364).

Nie: Ustawienie jest zachowywane nawet po zresetowaniu aparatu.





Przyciski bezpośrednie

Pozycja	Ustawienie domyślne	Resetowanie ustawienia	Strona
Tryb rejestracji	<input type="checkbox"/> (Zdjęcia pojedyncze)	Tak	str. 166 str. 158 str. 161 str. 172 str. 164
Tryb błysku	Zależnie od trybu robienia zdjęć	Tak	str. 88
Balans bieli	AWB (Auto)	Tak	str. 225
Zdjęcie niestand.	Jasne	Tak	str. 241

Menu [📷 Tryb rejestracji]

Pozycja	Ustawienie domyślne	Resetowanie ustawienia	Strona
Tryb USER *1	USER 1	Tak	str. 249
Tryb ekspozycji *1	P (Hyper-program)	Tak	str. 249
Format plików	JPEG	Tak	str. 222
Rozdzielczość JPEG	16M (4928×3264)	Tak	str. 220
Jakość plików JPEG	★★★ (Najlepsza)	Tak	str. 221
Ustaw punktu AUTO AF	11 punktów AF	Tak	str. 143
Korekta obiektywu	Korekta dystorsji	Wył.	str. 237
	Komp. aber. chrom.	Wył.	

Pozycja		Ustawienie domyślne	Resetowanie ustawienia	Strona
Krosowanie		Wył.	Tak	str. 244
Rozszerzony bracketing	Typ	Wył.	Tak	str. 175
	Krok bracketingu	BA±1 (balans bieli)/±1 (inne niż balans bieli)	Tak	
Filtr cyfrowy		Nie używa żadnych filtrów	Tak	str. 178
Zdjęcia HDR	Zdjęcia HDR	Wył.	Tak	str. 235
	Automat. wyrównanie	<input type="checkbox"/> (wyłączone)	Tak	
Wielokrotna ekspozycja	Liczba zdjęć	2razy	Tak	str. 170
	Autom. dost. eksp.	<input type="checkbox"/> (wyłączone)	Tak	
Zdj. z przedz. czasu	Przedział czasu	1sek	Tak	str. 167
	Liczba zdjęć	2 zdjęcia	Tak	
	Początek	Teraz	Tak	
	Czas rozpoczęcia	12:00AM / 00:00	Tak	
Dost. kompozycji.	Kierunek X-Y	Środek	Tak	str. 239
	Obrót	±0°	Tak	
	Przywróć poprz. poz.	<input type="checkbox"/> (wyłączone)	Tak	
Ustaw. zakr. dynam.	Komp. prześwietlenia	Wył.	Tak	str. 234
	Kompensacja cienia	Wył.	Tak	
Ustawienie ISO AUTO	Limit czułości	100 — 3200	Tak	str. 108
	AUTO parametry ISO	<input checked="" type="checkbox"/> (Standardowo)	Tak	
Red.ziarna przy wys.ISO		Auto	Tak	str. 111
Red.ziarna przy dł.czas		AUTO	Tak	str. 113
Linia programu		<input checked="" type="checkbox"/> (Normal) (normalny)	Tak	str. 116
Przestrzeń barw		sRGB	Tak	str. 232
Format plików RAW		PEF	Tak	str. 223

Pozycja		Ustawienie domyślne	Resetowanie ustawienia	Strona
Film	Rozdzielczość	 (1280×720, 16:9, 30 fps)	Tak	str. 188
	Jakość	★★★ (Najlepsza)	Tak	
	Dźwięk	 (włączone)	Tak	
	Krosowanie	Wył.	Tak	
	Filtr cyfrowy	Nie używa żadnych filtrów	Tak	
	Sterow. przysl. filmu	Ustalony	Tak	
	Shake Reduction	 (wyłączone)	Tak	
Podgląd na żywo	Metoda autom. ust.ostr.	 (automatyka ostrości wykrywania twarzy)	Tak	str. 182
	Pokaż siatkę	Wył.	Tak	
	Nakładka informacyjna	<input checked="" type="checkbox"/> (włączone)	Tak	
	Wykres	<input type="checkbox"/> (wyłączone)	Tak	
	Jasne/ciemne obszary	<input type="checkbox"/> (wyłączone)	Tak	
Poziom elektroniczny		<input type="checkbox"/> (wyłączone)	Tak	str. 325
Korekcja horyzontu		<input type="checkbox"/> (wyłączone)	Tak	str. 156
Shake Reduction		 (Wł.)	Tak	str. 155
Podaj ogniskową		35 mm	Tak	str. 157
Natychn. podgląd	Wyświetlania	1sek	Tak	str. 322
	Wykres	<input type="checkbox"/> (wyłączone)	Tak	
	Jasne/ciemne obszary	<input type="checkbox"/> (wyłączone)	Tak	
	Powiększ nat. podgląd	<input checked="" type="checkbox"/> (włączone)	Tak	
Podgląd cyfrowy	Wykres	<input type="checkbox"/> (wyłączone)	Tak	str. 151
	Jasne/ciemne obszary	<input type="checkbox"/> (wyłączone)	Tak	
	Powiększ nat. podgląd	<input checked="" type="checkbox"/> (włączone)	Tak	

Pozycja		Ustawienie domyślne	Resetowanie ustawienia	Strona
Programow. e-pokręta	P	Tv, Av, → P	Tak	str. 308
	Sv	—, ISO, —		
	Tv	Tv, —, —		
	Av	—, Av, —		
	TAv/M	Tv, Av, PLINE		
	B	—, Av, —		
	X	—, Av, —		
		—, Av, AvSHIFT		
Programow. przycisków	Przycisk RAW/Fx	Format pliku 1 naciśn.	Tak	str. 311
	Przycisk AF	Włącz aut.ostr.		
	Pokrętko podglądu	Podgląd optyczny		
	Spust migawki do połowy	Włącz aut.ostr.		
Pamięć	Krosowanie, Filtr cyfrowy, Zdjęcia HDR	<input type="checkbox"/> (wyłączone)	Tak	str. 340
	Inne niż powyższe funkcje	<input checked="" type="checkbox"/> (włączone)	Tak	
Zapisz tryb USER		—	Tak ^{*2}	str. 246

*1 Wyświetlana tylko w przypadku ustawienia pokręta trybów w pozycji **USER**.

*2 Zapisane ustawienia są resetowane tylko za pomocą pozycji [Resetuj tryb USER] na ekranie [Zapisz tryb USER].

Paleta trybów odtwarzania

Pozycja	Ustawienie domyślne	Resetowanie ustawienia	Strona
Obrót zdjęcia	—	—	str. 272
Filtr cyfrowy	Aparat dziecienny	Tak ^{*3}	str. 289
Zmiana wielkości	Maksymalna wielkość zgodnie z ustawieniem	—	str. 286
Przycinanie	Maksymalna wielkość zgodnie z ustawieniem	—	str. 287
Pokaz slajdów	—	—	str. 269
Zapis jako ręczny bal. bieli	—	—	str. 233
Obróbka RAW	Format plików: JPEG Rozdzielczość: 16M Jakość: ★★★	Tak	str. 297
Indeks	—	—	str. 266
Porównanie zdjęć	—	—	str. 264
Edycja filmu	—	—	str. 196
Zabezpiecz	—	Nie	str. 279
DPOF	—	Nie	str. 337

*3 Resetowane są także parametry określone w pozycji [Filtr cyfrowy].

Menu [▶ Odtwarzanie]

Pozycja	Ustawienie domyślne	Resetowanie ustawienia	Strona
Pokaz slajdów	Przedział czasu	3sek	str. 269
	Efekt ekranowy	Wył.	
	Powtarzanie	<input type="checkbox"/> (wyłączone)	
Szybki zoom	Wył.	Tak	str. 257
Jasne/ciemne obszary	<input type="checkbox"/> (wyłączone)	Tak	
Automat. obrót zdjęć	<input checked="" type="checkbox"/> (włączone)	Tak	
Skasuj wszystkie zdjęcia	—	—	str. 277

Menu [↖ Ustawienia]

Pozycja		Ustawienie domyślne	Resetowanie ustawienia	Strona
Language/言語		Zgodnie z ustawieniem domyślnym	Nie	str. 319
Ustawienie daty		Zgodnie z ustawieniem domyślnym	Nie	str. 315
Czas na świecie	Ustawianie czasu	🏠 (Miasto czasu lok.)	Tak	str. 315
	Miasto docelowe (miasto)	Analogicznie jak miasto czasu lokalnego	Nie	
	Miasto docelowe (Czas letni)	Analogicznie jak miasto czasu lokalnego	Nie	
	Miasto czasu lok. (miasto)	Zgodnie z ustawieniem domyślnym	Nie	
	Miasto czasu lok. (Czas letni)	Zgodnie z ustawieniem domyślnym	Nie	
Rozmiar tekstu		Zgodnie z ustawieniem domyślnym	Nie	str. 320
Sygnał dźwiękowy	Głośność	3	Tak	str. 314
	Ustawienie	Wszystkie włączone <input checked="" type="checkbox"/>		
Podpowiedzi		3sek	Tak	str. 320
Ekran stanu	Ekran stanu	<input checked="" type="checkbox"/> (włączone)	Tak	str. 321
	Automat. obrót ekranu	<input checked="" type="checkbox"/> (włączone)	Tak	
	Kolor wyświetl.	1	Tak	
Poziom jasności		±0	Tak	str. 323
Dostraj. koloru LCD		±0	Tak	str. 324
Wyjście wideo		Zgodnie z ustawieniem domyślnym	Nie	str. 282
Wyjście HDMI		Auto	Tak	str. 284
Połączenie USB		MSC	Tak	str. 345
Nazwa folderu		Data	Tak	str. 327
Utwórz nowy folder		—	—	str. 327
Nazwa pliku		IMGP/_IGP	Numer ^{*4}	str. 329
Prawa autorskie	Osadź prawa autorskie	<input type="checkbox"/> (wyłączone)	Nie	str. 335
	Autor	—		
	Właściciel praw	—		
Automat. wyłącz.		1 min	Tak	str. 332
Wybierz baterię	Wybierz baterię	Autom. wybór	Tak	str. 332
	Typ baterii AA	Automat. wykrywanie	Tak	

Pozycja		Ustawienie domyślne	Resetowanie ustawienia	Strona
Reset		—	—	str. 364
Odwzorowanie pikseli		—	—	str. 339
Ostrzeżenie o kurzu		—	—	str. 371
Usuwanie kurzu	Usuwanie kurzu	—	—	str. 370
	Czynność startowa	<input checked="" type="checkbox"/> (włączone)	Tak	
Czyszczenie czujnika		—	—	str. 373
Format		—	—	str. 307

*4 Ustawienia można zresetować tylko przy użyciu pozycji [Resetuj nazwy plików] na ekranie [Nazwa pliku].

Menu [C Ustaw. niestand.]

Pozycja		Ustawienie domyślne	Resetowanie ustawienia	Strona
1. Krok ustaw. ekspozycji		Krok 1/3 EV	Tak	str. 134
2. Krok ustawiania czułości		Krok 1 EV	Tak	str. 107
3. Rozszerzona czułość		Wył.	Tak	str. 107
4. Czas pomiaru		10sek	Tak	str. 132
5. AE-L z zabł. ostrością		Wył.	Tak	str. 146
6. Powiąz. punktu AF i eksp.		Wył.	Tak	str. 132
7. Automat. kompens. eksp.		Wył.	Tak	—
8. Kolejność autobracket.		0 - +	Tak	str. 172
9. Bracketing jednym naciś.		Wył.	Tak	str. 175
10. Zakres reg. balansu bieli		Automatyczna regulacja	Tak	str. 227
11. Balans bieli dla lampy		Automatyczny balans bieli	Tak	str. 227
12. Aut.bal.bieli przy św.szt.		Lekka korekcja	Tak	—
13. Krok temp. barwowej		Kelwin	Tak	str. 230
14. Nakładanie obszaru AF		Wł.	Tak	str. 143
15. Ustawienie AF.S		Priorytet ostrości	Tak	str. 138
16. Ustawienie AF.C		Priorytet ostrości	Tak	str. 138
17. Światło wspomaganie AF		Wł.	Tak	str. 139
18. Aut.ostr. przy zdal.ster.		Wył.	Tak	str. 163
19. Zdalne ster. w trybie B		Tryb1	Tak	str. 129
20. Zwolnienie podczas ład.		Wył.	Tak	str. 93
21. Błysk w trybie bezprz.		Wł.	Tak	str. 211
22. Podśw.wyświetlacza LCD		Silna	Tak	str. 44
23. Zapis informacji o obrocie		Wł.	Tak	str. 272

Pozycja	Ustawienie domyślne	Resetowanie ustawienia	Strona
24. zapisz położenie menu	Resetuj położenie menu	Tak	str. 320
25. Przechwytywanie ostrości	Wył.	Tak	str. 149
26. Precyzyjna regulacja AF	Wył.	Tak ^{*5}	str. 141
27. Użycie pierścienia przys.	Zabronione	Tak	str. 368
Resetuj funkcje niest.	—	—	str. 365

*5 Zapisana wartość regulacji jest resetowana tylko za pomocą pozycji [Reset] na ekranie [26. Precyzyjna regulacja AF].

Resetowanie menu

Resetowanie menu Tryb rejestracji/ Odtwarzanie/Ustawienia

Ustawienia w menu [📷 Tryb rejestracji], [▶ Odtwarzanie], menu [⚙️ Ustawienia], przyciski bezpośrednie i paleta trybów odtwarzania mogą zostać przywrócone do wartości domyślnych.



Ustawienia Language/言語, czasu, miasta i czasu letniego dla czasu na świecie, rozmiaru tekstu, wyjścia sygnału wideo, informacje o prawach autorskich i ustawienia w menu [C Ustaw. niestand.] nie są resetowane.



Pozycji [Reset] nie można wybrać, kiedy pokrętko trybów jest ustawione w pozycji USER.

1

Wybierz pozycję [Reset] w menu [⚙️ Ustawienia 3] i naciśnij przycisk sterowania (▶).

Ekran [Reset] zostaje wyświetlony.

2

Użyj przycisku sterowania (▲), aby wybrać [Reset], a następnie naciśnij przycisk OK.

Ustawienia zostają zresetowane i ponownie pojawia się ekran wyświetlany przed wybraniem menu.

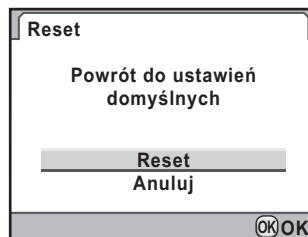

Resetowanie menu niestandardowego

Przywraca wartości domyślne ustawień w menu [C Ustaw. niestand.].

- 1** Wybierz pozycję [Resetuj funkcje niest.] w menu [C Ustaw. niestand. 4] i naciśnij przycisk sterowania (▶).

Ekran [Resetuj funkcje niest.] zostaje wyświetlony.

- 2** Użyj przycisku sterowania (▲), aby wybrać [Reset], a następnie naciśnij przycisk OK.

Ustawienia zostają zresetowane i ponownie pojawia się ekran wyświetlany przed wybraniem menu.

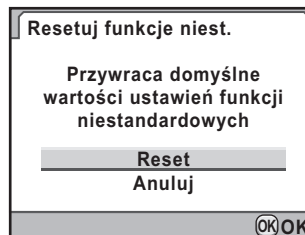

Funkcje aparatu dostępne z różnymi obiektywami

W przypadku domyślnych ustawień fabrycznych z tym aparatem mogą być używane tylko obiektywy DA, DA L i FA J oraz obiektywy D FA/FA/F/A z pozycją **A** (Auto) na pierścieniu przysłony. Patrz „Uwagi dotyczące pozycji [27. Użycie pierścienia przys.]” (str. 368), aby uzyskać informacje o innych obiektywach oraz obiektywach D FA/FA/F/A z pierścieniem przysłony ustawionym w pozycji innej niż **A**.

- ✓ : Funkcje są dostępne po ustawieniu pierścienia przysłony w pozycji **A**.
- # : Niektóre funkcje są ograniczone.
- × : Funkcje są niedostępne.

Funkcja	Obiektyw [Typ mocowania]	DA DA L D FA	FA J FA *6	F *6	A	M P
		[KAF] [KAF2] [KAF3]	[KAF] [KAF2]	[KAF]	[KA]	[K]
Automatyka ostrości (tylko obiektyw) (z adapterem AF 1,7×)*1		✓ —	✓ —	✓ —	— #*9	— #*9
Ręczne ustawianie ostrości (ze wskaźnikiem ostrości)*2 (z matówką)		✓ ✓	✓ ✓	✓ ✓	✓ ✓	✓ ✓
System Quick-Shift Focus System		#*5	×	×	×	×
11 punktów/5 punktów automatyki ostrości		✓	✓	✓	#*9	×
Pomiar wielosegmentowy		✓	✓	✓	✓	×
Tryb P (Hyper-program)		✓	✓	✓	✓	#*10
Tryb Sv (priorytet czułości)		✓	✓	✓	✓	#*10
Tryb Tv (priorytet migawki)		✓	✓	✓	✓	#*10
Tryb Av (priorytet przysłony)		✓	✓	✓	✓	#*10
Tryb TAv (priorytet migawki i przysłony)		✓	✓	✓	✓	#*10
Tryb M (Hyper-manual)		✓	✓	✓	✓	#
Automatyka błysku P-TTL *3		✓	✓	✓	✓	×
Power Zoom		—	✓*7	—	—	—
Automatycznie pobieranie informacji o ogniskowej obiektywu podczas korzystania z funkcji redukcji drgań		✓	✓	✓	×	×
Funkcja korekty obiektywu *4		✓	×*8	×	×	×

- *1 Obiektywy o maksymalnej przysłonie f/2,8 lub szybsze. Dostępne tylko w pozycji **A**.
- *2 Obiektywy o maksymalnej przysłonie f/5,6 lub szybsze.
- *3 Kiedy używana jest wbudowana lampa błyskowa i lampa AF540FGZ, AF360FGZ, AF200FG lub AF160FC.
- *4 Korekcja aberracji jest dostępna w pozycji [Korekta obiektywu] w menu [📷 Tryb rejestracji 1]. Ustawienie [Korekta dystorsji] jest wyłączone, kiedy używany jest obiektyw DA 10-17 mm FISH-EYE.
- *5 Dostępny tylko ze zgodnymi obiektywami.
- *6 Aby użyć obiektywu FA/F SOFT 85 mm F2.8 lub FA SOFT 28 mm F2.8, należy ustawić [Dozwolone] w pozycji [27. Użycie pierścienia przys.] w menu [C Ustaw. niestand. 4]. Możliwe jest zrobienie zdjęcia z ustawioną przysłoną, ale tylko w ręcznym zakresie przysłony.
- *7 Funkcja dostępna tylko w przypadku obiektywów FA z mocowaniem KAF2.
- *8 Dostępne tylko w przypadku zgodnych obiektywów (FA 31mm F1.8 Limited, FA 43mm F1.9 Limited, or FA 77mm F1.8 Limited).
- *9 Pole ostrości jest zablokowane na (środek).
- *10 Automatyczna ekspozycja **Av** (Priorytet przysł.) z otwartą przysłoną. (Regulacja pierścienia przysłony nie wpływa na rzeczywistą wartość przysłony).

Nazwy obiektywów i typów mocowania

Obiektywy DA z silnikiem ultradźwiękowym i obiektywy FA z funkcją power zoom używają mocowania KAF₂. Obiektywy DA z silnikiem ultradźwiękowym i bez złączki AF używają mocowania KAF₃.

Obiektywy FA z pojedynczą ogniskową (bez funkcji zoom), obiektyw DA lub DA L bez silnika ultradźwiękowego oraz obiektywy D FA, FA J i F używają mocowania KAF.

Więcej szczegółów można znaleźć w instrukcji obsługi odpowiedniego obiektywu.

Obiektywy i akcesoria, które nie mogą być używane z tym aparatem

Kiedy pierścień przysłony jest ustawiony w pozycji innej niż **A** (Auto) bądź używane są obiektywy bez pozycji **A** lub inne akcesoria, takie jak automatyczny pierścień pośredni lub mieszek automatyczny, aparat nie będzie działał aż do momentu, gdy pozycja [27. Użycie pierścienia przys.] zostanie ustawiona na [Dozwolone] w menu [C Ustaw. niestand. 4]. Patrz „Uwagi dotyczące pozycji [27. Użycie pierścienia przys.]” (str. 368), aby uzyskać informacje na temat ograniczeń.

Wszystkie tryby ekspozycji są dostępne w przypadku użycia obiektywu DA/DA L/FA J lub obiektywów z pozycją przysłony **A**, które zostały ustawione w pozycji **A**.

Obiektyw i wbudowana lampa błyskowa

Wbudowanej lampy błyskowej nie można regulować. Lampa wykonuje pełny błysk, kiedy obiektywy **A** nie są ustawione w pozycji **A** (Auto) bądź jeśli używane są obiektywy typu pre A lub soft focus.

Wbudowana lampa błyskowa nie może być używana w podobny sposób jak w trybie automatycznego błysku.

Uwagi dotyczące pozycji [27. Użycie pierścienia przys.]

Kiedy pozycję [27. Użycie pierścienia przys.] ustawiono na [Dozwolone] w menu [C Ustaw. niestand. 4], możliwe jest zwolnienie migawki, nawet jeśli pierścień przysłony obiektywu D FA, FA, F lub A nie jest ustawiony w pozycji **A** (Auto) bądź używany jest obiektyw bez pozycji **A**. Niektóre funkcje będą jednak ograniczone, co pokazano poniżej.

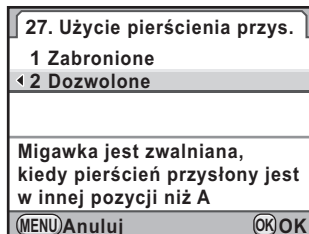

Ograniczenia użycia obiektywów z pierścieniem przysłony ustawionym w pozycji innej niż **A**

Używany obiektyw	Tryb ekspozycji	Ograniczenie
D FA, FA, F, A, M (tylko obiektywy lub akcesoria z automatyką przysłony, takie jak automatyczny pierścień pośredni K)	Av (Priorytet przysł.)	Przysłona pozostaje otwarta niezależnie od pozycji pierścienia przysłony. Czas migawki zmienia się w zależności od pozycji pierścienia przysłony, ale może wystąpić błąd ekspozycji. W celowniku wyświetlany jest symbol [F--] służący jako wskaźnik przysłony.

Używany obiektyw	Tryb ekspozycji	Ograniczenie
D FA, FA, F, A, M, S (z akcesoriami z ręcznym ustawianiem przysłony, takimi jak automatyczny pierścień pośredni K)	Av (Priorytet przysł.)	Zdjęcia można robić z określoną wartością przysłony i czasem migawki, ale może wystąpić błąd ekspozycji. W celowniku wyświetlany jest symbol [F--] służący jako wskaźnik przysłony.
Manualne obiektywy ze stałą przysłoną, takie jak obiektywy zwierciadlane (tylko obiektyw)	Av (Priorytet przysł.)	
FA, F SOFT 85 mm FA SOFT 28 mm (tylko obiektyw)	Av (Priorytet przysł.)	Zdjęcia można robić z określoną wartością przysłony w ręcznym zakresie przysłony. W celowniku wyświetlany jest symbol [F--] służący jako wskaźnik przysłony. Kiedy sprawdzana jest głębina ostrości (podgląd optyczny), rozpoczyna się pomiar ekspozycji i możliwe jest sprawdzenie ekspozycji.
Wszystkie obiektywy	M (Hyper-manual)	Zdjęcia można robić z ustawioną przysłoną i czasem migawki. W celowniku wyświetlany jest symbol [F--] służący jako wskaźnik przysłony. Kiedy sprawdzana jest głębina ostrości (podgląd optyczny), rozpoczyna się pomiar ekspozycji i możliwe jest sprawdzenie ekspozycji.



Jeśli przysłona została ustawiona w pozycji innej niż **A**, aparat działa w trybie **Av** (Priorytet przysł.), nawet gdy pokrętko trybów znajduje się w pozycji **M**, **P**, **Sv**, **Tv** lub **TAv**.

Czyszczenie czujnika CMOS

Jeśli czujnik CMOS jest brudny lub zakurzony, w określonych warunkach (na przykład podczas fotografowania białego tła) na zdjęciach mogą pojawić się cienie. Oznacza to konieczność oczyszczenia czujnika CMOS.

Usuwanie kurzu za pomocą drgań ultradźwiękowych (usuwanie kurzu)

Kurz przylegający do czujnika CMOS zostaje usunięty poprzez zastosowanie drgań ultradźwiękowych do filtra na przedniej powierzchni czujnika CMOS przez około jedną sekundę.

- 1 Wybierz pozycję [Usuwanie kurzu] w menu [Ustawienia 4] i naciśnij przycisk sterowania (▶).**

Ekran [Usuwanie kurzu] zostaje wyświetlony.

- 2 Naciśnij przycisk OK.**

Funkcja usuwania kurzu zostaje włączona.

Ustaw pozycję [Czynność startowa] na (Wł.), aby wykonywać funkcję usuwania kurzu przy każdym włączeniu aparatu.

Po zakończeniu usuwania kurzu aparat powraca do menu [Ustawienia 4].



Wykrywanie kurzu na czujniku CMOS (Ostrzeżenie o kurzu)

Ostrzeżenie o kurzu to funkcja służąca do wykrywania kurzu na czujniku CMOS, która wizualnie wskazuje położenie kurzu.

Możesz zapisać zdjęcie wskazujące położenie kurzu i wyświetlić je podczas czyszczenia czujnika (str. 373).

Przed użyciem funkcji Ostrzeżenie o kurzu muszą zostać spełnione następujące warunki:

- Zamocowany jest obiektyw A DA, DA L, FA J bądź obiektyw D FA, FA lub F z pozycją **A** (Auto).
- Przysłona jest ustawiona w pozycji **A**, jeśli używany jest obiektyw z pierścieniem przysłony.
- Pokrętko trybów jest ustawione w dowolnej innej pozycji niż tryb  (Film).
- Dźwignią trybu ostrości jest ustawiona w pozycji **A.F.S** lub **C**.



- Podczas korzystania z funkcji Ostrzeżenie o kurzu czas ekspozycji może być wyjątkowo długi. Należy pamiętać, że zmiana kierunku obiektywu przed zakończeniem przetwarzania uniemożliwi poprawne wykrycie kurzu.
- Kurz może nie zostać wykryty prawidłowo w zależności od warunków lub temperatury.
- Zdjęcie funkcji Ostrzeżenie o kurzu może zostać wyświetlone tylko podczas czyszczenia czujnika w ciągu 30 minut od zapisania pliku. Po upływie 30 minut należy zapisać nowe zdjęcie funkcji Ostrzeżenie o kurzu, a następnie wykonać czyszczenie czujnika.
- Zapisanego zdjęcia funkcji nie można wyświetlić w trybie odtwarzania.
- Zdjęcia funkcji Ostrzeżenie o kurzu nie można zapisać, jeśli nie włożono karty pamięci SD.

1 Wybierz pozycję [Ostrzeżenie o kurzu] w menu [Ustawienia 4] i naciśnij przycisk sterowania (▶).

Ekran [Ostrzeżenie o kurzu] zostaje wyświetlony.

2 Wyświetl w celowniku białą ścianę lub inny jasny obiekt bez żadnych szczegółów i naciśnij spust migawki do końca.

Po przetworzeniu zdjęcia zostaje wyświetlone zdjęcie funkcji Ostrzeżenie o kurzu.

Jeśli widoczny jest komunikat [Nie można zakończyć prawidłowo operacji], naciśnij przycisk **OK** i zrób następne zdjęcie.

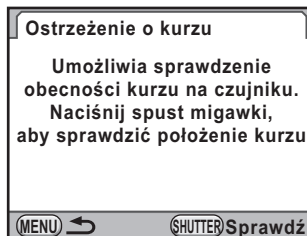

3 Sprawdź obecność kurzu na czujniku.

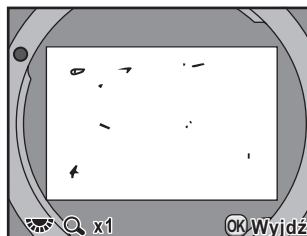

Dostępne operacje

Tylnie e-pokrętko (przycisk )/ INFO	Wyświetla zdjęcie funkcji Ostrzeżenie o kurzu na pełnym ekranie.
--	--

4 Naciśnij przycisk **OK**.

Zdjęcie funkcji Ostrzeżenie o kurzu zostaje zapisane, a aparat powraca do menu [ Ustawienia 4].



Niezależnie od ustawień aparatu, zdjęcie funkcji Ostrzeżenie o kurzu zostanie zrobione z określonymi ustawieniami ekspozycji.

Usuwanie kurzu za pomocą dmuchawy

Podnieś lustro i otwórz migawkę podczas czyszczenia czujnika CMOS za pomocą dmuchawy.

Skontaktuj się z serwisem firmy PENTAX, aby oczyścić czujnik CMOS w sposób profesjonalny, ponieważ jest to precyzyjna część. Będzie to związane z opłatą.

Do czyszczenia czujnika CMOS możesz użyć opcjonalnego zestawu czyszczącego Imagesensor Cleaning Kit O-ICK1 (str. 380).



- Nie używaj dmuchawy w formie sprayu.
- Nie wykonuj czyszczenia czujnika podczas fotografowania w trybie czasu B. Migawka może przypadkowo zamknąć się, powodując uszkodzenia wewnętrznych części aparatu.
- Aby zapobiec gromadzeniu się brudu i kurzu na czujniku CMOS, zakładaj pokrywę gniazda obiektywu, kiedy obiektyw nie jest zamocowany.
- Kiedy poziom baterii jest zbyt niski, na monitorze pojawia się komunikat [Zbyt niski poziom baterii, aby oczyścić czujnik].
- Podczas czyszczenia czujnika zaleca się użycie opcjonalnego zestawu zasilacza K-AC50. Jeśli nie jest używany opcjonalny zestaw zasilacza K-AC50, należy włożyć baterie o odpowiedniej pojemności. Jeśli podczas czyszczenia poziom naładowania baterii obniży się znacznie, zostanie odtworzony dźwięk ostrzegawczy. W takim przypadku należy natychmiast przerwać czyszczenie.
- Nie wkładaj końcówki dmuchawy do obszaru mocowania obiektywu. Jeśli zasilanie zostanie wyłączone, może spowodować to uszkodzenie migawki, czujnika CMOS i lustra.



- Podczas czyszczenia czujnika kontrolka samowyzwalacza miga, a symbole [MUP] i [CIn] pojawiają się na wyświetlaczu LCD.
- Aparat może generować wibrujące dźwięki podczas czyszczenia czujnika CMOS. Nie oznacza to uszkodzenia.

1 Wyłącz aparat i odłącz obiektyw.

2 Włącz aparat.

3 Wybierz pozycję [Czyszczenie czujnika] w menu [↶ Ustawienia 4] i naciśnij przycisk sterowania (▶).

Ekran [Czyszczenie czujnika] zostaje wyświetlony.

4 Naciśnij przycisk sterowania (▲), aby wybrać pozycję [Podniesienie lustra], a następnie naciśnij przycisk (OK).

Lustro zostaje zablokowane w górnym położeniu.

Jeśli w ciągu ostatnich 30 minut użyto funkcji Ostrzeżenie o kurzu w celu wykrycia kurzu na czujniku, zdjęcie funkcji Ostrzeżenie o kurzu pojawi się na monitorze. Wyczyść czujnik, sprawdzając położenie kurzu.

Czyszczenie czujnika

Podnosi lustro i otwiera migawkę do czyszczenia czujnika. Wyłącz aparat, aby zakończyć

Podniesienie lustra

Anuluj

OK OK

5 Wyczyść czujnik CMOS.

Użyj dmuchawy bez pędzelka, aby usunąć kurz i brud z czujnika CMOS. Użycie dmuchawy z pędzelkiem może porysować czujnik CMOS. Nie należy przecierać czujnika CMOS szmatką.

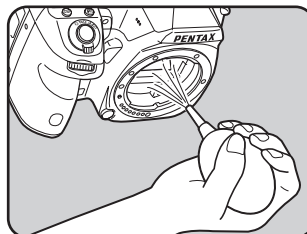

6 Wyłącz aparat.

7 Zamontuj obiektyw po powrocie lustra do początkowego położenia.

Aksesoria opcjonalne

375

Dostępnych jest wiele akcesoriów przeznaczonych dla tego aparatu. Skontaktuj się z serwisem PENTAX, aby uzyskać informacje na temat tych akcesoriów.

Pozycje oznaczone gwiazdką (*) są identycznymi elementami jak te, które zostały dostarczone wraz z aparatem.

Aksesoria do zasilania

Zestaw ładowarki baterii K-BC90 (*)

(Zestaw zawiera ładowarkę baterii D-BC90, i przewód zasilania).

Bateria litowo-jonowa D-LI90 z możliwością ładowania (*)

Zestaw zasilacza K-AC50

(Zestaw zawiera zasilacz D-AC50 i przewód zasilania).

Umożliwia zasilanie aparatu z gniazdka elektrycznego.

Pojemnik na baterie D-BG4

Pojemnik na baterie zapewnia takie funkcje jak przednie i tylne e-pokrętko oraz przycisk **AE-L**, aby umożliwić fotografowanie w pionie. Oprócz ładowanej baterii litowo-jonowej D-LI90, w pojemniku na baterie można użyć baterii litowych/Ni-MH/alkalicznych typu AA w celu zasilania aparatu.



Ładowarka i zasilacz są sprzedawane tylko w zestawie.

11

Załącznik

Lampy błyskowe

Automatyczna lampa błyskowa

AF540FGZ

Automatyczna lampa błyskowa

AF360FGZ

AF540FGZ i AF360FGZ to automatyczne lampy błyskowe o maksymalnej liczbie przewodniej odpowiednio 54 i 36 (ISO 100/m). Posiadają one funkcje synchronizacji podporządkowanej, błysku z kontrolą kontrastu i synchronizacji, wspomaganie automatyki ostrości, błysku bezprzewodowego, synchronizacji z długimi czasami oraz synchronizacji na kurtynę tylną.



AF540FGZ



AF360FGZ

Automatyczna lampa błyskowa

AF200FG

AF200FG to automatyczna lampa błyskowa P-TTL o maksymalnej liczbie przewodniej ok. 20 (ISO 100/m). Posiada ona funkcje błysku z kontrolą kontrastu i synchronizacji i synchronizacji z długimi czasami w przypadku użycia wraz z lampą AF540FGZ lub AF360FGZ.



AF200FG

Auto Macro Flash AF160FC

AF160FC to system błysku zaprojektowany specjalnie do makrofotografii, umożliwiając robienie zbliżeń małych obiektów bez cienia. System jest zgodny z istniejącymi funkcjami automatyki błysku TTL i może być używany z szerokim zakresem aparatów PENTAX za pomocą dostarczonych pierścieni adaptera.



AF160FC

Adapter stopki F₆

Wężyk F5P



Adapter stopki F₆

Adapter stopki F

Adaptory i przewody umożliwiają używanie lampy błyskowej oddalonej od aparatu.



Adapter stopki F

Zewnętrzny uchwyt stopki CL-10

Kiedy lampa błyskowa AF540FGZ lub AF360FGZ jest używana do błysku bezprzewodowego, ten duży uchwyt umożliwi zamocowanie lampy zewnętrznej na biurku lub stole.



Zewnętrzny uchwyt stopki CL-10

Celownik

Osłona oka z powiększaniem O-ME53

Jest to nakładka na celownik powiększająca obraz ok. 1,18 razy. Po zamocowaniu tej osłony oka na aparacie **K-5** z powiększeniem celownika 0,92 razy, można uzyskać łączne powiększenie 1,09 razy, co znacznie ułatwia ręczne ustawianie ostrości.



Osłona oka z powiększaniem O-ME53

Magnifier Fb

Jest to nakładka na celownik powiększająca 2× pole na środku celownika.

Możesz zobaczyć całość sceny po prostu poprzez podniesienie tej nakładki z celownika, tak jak w przypadku lupy z zawiasami.



Magnifier Fb

Ref-converter A

Jest to urządzenie zmieniające kąt widzenia celownika w odstępach 90°. Powiększenie celownika może być przełączane między 1× i 2×.



Ref-converter A

Adapter korekcji dioptrii M

To urządzenie pozwala na korekcję dioptrii i należy zainstalować je na celowniku.

Jeżeli masz trudności z wyraźnym widzeniem obrazu w celowniku, wybierz jeden z ośmiu adapterów soczewek korekcyjnych M od ok. -5 do +3 m⁻¹ (na metr).



Adapter korekcji dioptrii M

Ośłona celownika ME (*)**Ośłona oka FR (*)**

Wymienna matówka

Matówka AF Frame Matte MF-60 (*)

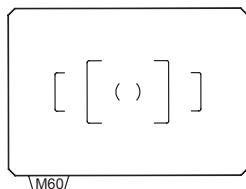

Matówka AF Divided Matte ML-60

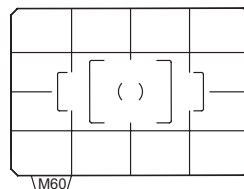

Matówka AF Scale Matte MI-60

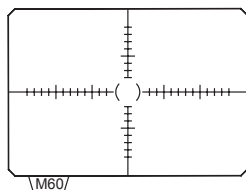

Matówka Plain Matte ME-60



Wężyk spustowy CS-205

Podłącz wężyk do gniazda aparatu, aby zdalnie sterować spustem migawki. Długość wężyka wynosi 0,5 m.



Pilot zdalnego sterowania

Używany do zdalnego sterowania podczas robienia zdjęć.

Zasięg działania pilota zdalnego sterowania

Od przodu aparatu: ok. 4 m

Od tyłu aparatu: ok. 2 m

Pilot zdalnego sterowania F



Wodoodporny pilot zdalnego sterowania O-RC1



Torba na aparat/Pasek

Torba na aparat O-CC90

Pasek O-ST53 (*)

Zestaw czyszczący Imagesensor Cleaning Kit O-ICK1

Służy do czyszczenia optycznych części aparatu, takich jak czujnik CMOS i obiektyw.



Inne

Pokrywa Body Mount Cap K

Pokrywa stopki Fk (*)



Kabel USB I-USB7 (*)

Kabel AV I-AVC7 (*)

Pokrywa gniazda synchronizacji 2P (*)

Komunikaty o błędach

Komunikat o błędzie	Opis
Karta pamięci zapelniona	Karta pamięci SD jest zapelniona i nie można zapisać więcej zdjęć. Włóż nową kartę SD bądź skasuj zdjęcia.(str. 63, str. 95) Dane mogą zostać zapisane podczas wykonywania następujących operacji. <ul style="list-style-type: none"> • Zmiana formatu pliku na [JPEG]. (str. 222) • Zmiana ustawienia rozdzielczości lub jakości pliku JPEG. (str. 220, str. 221)
Brak zdjęcia	Na karcie pamięci SD nie ma żadnych zdjęć do odtworzenia.
Nie można wyświetlić tego zdjęcia	Próbujesz odtworzyć zdjęcie w formacie, który nie jest obsługiwany przez aparat. Możesz spróbować odtworzyć ten plik na aparacie innej marki lub w komputerze.
Brak karty w aparacie	Karta pamięci nie została włożona do aparatu. (str. 63)
Nie można użyć tej karty	Włożona karta pamięci jest niezgodna z tym aparatem.
Błąd karty pamięci	Wystąpił problem z kartą pamięci SD. Robienie i odtwarzanie zdjęć jest niemożliwe. Zdjęcia można wyświetlić na komputerze, a nie przy użyciu tego aparatu.
Karta pamięci nie jest sformatowana	Włożona karta pamięci SD nie jest sformatowana lub została sformatowana na komputerze lub innym urządzeniu niezgodnym z aparatem. Użyj karty po sformatowaniu jej w aparacie. (str. 307)
Karta pamięci jest zablokowana	Przełącznik ochrony przed zapisem na włożonej karcie pamięci SD jest zablokowany. Odblokuj kartę pamięci SD. (str. 65)
Karta jest zablokowana elektronicznie	Dane są chronione przez funkcję zabezpieczeń karty pamięci SD.
Tego zdjęcia nie można powiększyć	Danego zdjęcia nie można powiększyć.
Zdjęcie jest zabezpieczone	Próbujesz usunąć zabezpieczone zdjęcie. Usuń zabezpieczenie tego zdjęcia. (str. 279)
Wyczerpana bateria	Bateria jest rozładowana. Włóż w pełni naładowaną baterię do aparatu. (str. 57)
Zbyt niski poziom baterii, aby oczyścić czujnik	Komunikat jest wyświetlany podczas czyszczenia czujnika, jeśli poziom naładowania baterii jest zbyt niski. Włóż w pełni naładowaną baterię lub użyj opcjonalnego zestawu zasilacza K-AC50. (str. 61)

Komunikat o błędzie	Opis
Zbyt niski poziom baterii, aby włączyć odzworowywanie pikseli	Komunikat jest wyświetlany podczas odzworowywania pikseli, jeśli poziom naładowania baterii jest zbyt niski. Włóż w pełni naładowaną baterię lub użyj opcjonalnego zestawu zasilacza K-AC50. (str. 61)
Nie można utworzyć folderu zdjęć	Maksymalny numer folderu (999) i numer zdjęcia (9999) zostały użyte i nie można zapisać więcej zdjęć. Włóż nową kartę pamięci SD albo sformatuj kartę. (str. 307)
Nie można zapisać zdjęcia	Nie można zapisać zdjęcia ze względu na błąd karty pamięci SD.
Ustawienia nie zostały zapisane	Nie można zapisać ustawień DPOF, ponieważ karta pamięci SD została ponownie zamontowana. Usuń niepotrzebne zdjęcie i dokonaj poprawnie ustawienia DPOF. (str. 95)
Nie można zakończyć prawidłowo operacji	Aparat nie może dokonać ręcznego pomiaru balansu bieli lub wykryć kurzu na czujniku. Ponów operację. (str. 228, str. 371)
Nie można wybrać więcej zdjęć	Nie można wybrać jednocześnie 100 lub więcej zdjęć dla funkcji Indeks (str. 266) i Wybierz i usuń (str. 274).
Nie można przetworzyć żadnego zdjęcia	Nie ma żadnych zdjęć, które można przetworzyć za pomocą filtra cyfrowego (str. 289) lub funkcji obróbki RAW (str. 297).
Nie można przetworzyć tego zdjęcia	Wyświetlany w przypadku próby wykonania funkcji zapisywania jako ręczny balans bieli (str. 233), zmiany wielkości (str. 286), przycinania (str. 287), filtra cyfrowego (str. 289) lub obróbki RAW (str. 297) dla zdjęć zrobionych innym aparatem, a także w przypadku próby wykonania funkcji zmiany wielkości i przycinania dla zdjęć o minimalnej wielkości.
Nie powiodło się utworzenie zdjęcia przez aparat	Tworzenie indeksu zdjęć nie powiodło się. (str. 266)
Aparat jest przegrzany. Wyłącz tymczasowo podgląd na żywo, aby ochronić obwody	Nie można użyć podglądu na żywo ze względu na zbyt wysoką temperaturę wewnątrz aparatu. Naciśnij przycisk OK i spróbuj ponownie użyć podglądu na żywo po schłodzeniu aparatu.
Nie można uruchomić podglądu na żywo	Pojawia się, jeśli podgląd na żywo rozpoczęto po ustawieniu pozycji [27. Użycie pierścienia przys.] na [Zabronione] w menu [C Ustaw. niestand. 4], a następnie ustawieniu pierścienia przysłony w pozycji innej niż A , a także jeśli używany jest obiektyw bez pozycji A .
Ta funkcja jest niedostępna w bieżącym trybie	Próbujesz ustawić funkcję, która nie jest dostępna w trybie  (Zielony) lub  (Film).



Rozwiązywanie problemów

W niektórych rzadkich przypadkach aparat może nie działać poprawnie ze względu na elektryczność statyczną. Aby usunąć ten problem, należy wyjąć baterię i włożyć ją ponownie. Jeśli lustro pozostaje w górnej pozycji, należy wyjąć baterię i włożyć ją ponownie. Lustro schowa się po ponownym włączeniu aparatu. Po wykonaniu tej procedury nie trzeba naprawiać aparatu, jeżeli działa poprawnie.

Przed skontaktowaniem się z serwisem należy sprawdzić następujące pozycje.

Problem	Przyczyna	Usuwanie problemu
Aparat nie włącza się	Bateria nie została włożona do aparatu	Sprawdź, czy bateria jest włożona. Jeżeli nie, włóż w pełni naładowaną baterię.
	Bateria jest słaba	Włóż w pełni naładowaną baterię lub użyj opcjonalnego zestawu zasilacza K-AC50. (str. 61)
Nie można zwolnić migawki	Pierścień przysłony obiektywu jest ustawiony w innej pozycji niż A	Ustaw pierścień przysłony obiektywu w pozycji A (str. 116) lub wybierz [Dozwolone] w pozycji [27. Użycie pierścienia przys.] w menu [C Ustaw. niestand. 4]. (str. 368)
	Wbudowana lampa błyskowa ładuje się	Poczekaj do zakończenia ładowania.
	Brak miejsca na karcie pamięci SD	Włóż kartę pamięci SD z wolnym miejscem lub skasuj niepotrzebne zdjęcia. (str. 63, str. 95)
	Rejestrowanie	Zaczekaj do zakończenia zapisu.

Problem	Przyczyna	Usuwanie problemu
Automatyka ostrości nie działa	Obiekt trudny dla automatyki ostrości	Automatyka ostrości może nie ustawić poprawnie ostrości dla obiektów o niskim kontraście (niebo, białe ściany itp.), ciemnych kolorach lub skomplikowanych wzorach, szybko poruszających się, znajdujących się za oknem lub mających wzór podobny do siatki. Zablokuj ostrość na innym obiekcie w tej samej odległości (naciśnij spust migawki do połowy), a następnie skieruj aparat na obiekt i naciśnij spust migawki do końca. Możesz także ręcznie ustawić ostrość. (str. 147)
	Obiekt znajduje się poza ramką ostrości	Umieść obiekt w ramce ostrości na środku celownika. Jeżeli obiekt znajduje się poza polem ustawiania ostrości, wyceluj aparat na obiekt i zablokuj ostrość (naciśnij spust migawki do połowy), następnie skadruj zdjęcie i naciśnij spust migawki do końca. (str. 145)
	Obiekt jest zbyt blisko	Odsuń się od obiektu i zrób zdjęcie.
	Tryb ostrości jest ustawiony na MF	Ustaw dźwignię trybu ostrości w pozycji A.F.S lub C . (str. 137)
Nie można zablokować ostrości.	Tryb błysku ustawiono na A.F.C	Blokady automatyki ostrości (blokady ostrości) nie można ustawić, jeśli tryb automatyki ostrości ustawiono na A.F.C (C). Aparat zachowuje ostrość, kiedy spust migawki jest naciśnięty do połowy. Aby ustawić ostrość na obiekcie, przesuń dźwignię trybu ostrości na A.F.S i użyj blokady ostrości. (str. 145)
Funkcja blokady ekspozycji nie działa	Tryb ekspozycji ustawiono na ■ , B lub X	Ustaw dowolny inny tryb ekspozycji niż ■ (zielony), B (czas B) lub X (synchronizacja błysku X).
Wbudowana lampa nie błyska	Tryb ekspozycji ustawiono na ■ .	Jeśli tryb ekspozycji ustawiono na ■ (zielony), dostępne są tylko tryby błysku ⚡^A (Błysk automatyczny) i ⚡^A (Błysk autom.+red. czerw. oczu). Lampa błyskowa nie wykona błysku, jeśli obiekt jest wystarczająco jasny w tych trybach. W innych trybach ekspozycji niż ■ dostępny jest tylko tryb błysku umożliwiający wykonanie błysku za każdym razem po naładowaniu lampy. Spróbuj użyć innego trybu ekspozycji.
Połączenie USB z komputerem nie działa poprawnie	Tryb połączenia USB ustawiono na [PTP]	Ustaw pozycję [Połączenie USB] na [MSC] w menu [↵ Ustawienia 2]. (str. 345)

Problem	Przyczyna	Usuwanie problemu
Funkcja redukcji drgań nie działa	Funkcja redukcji drgań jest wyłączona	Ustaw pozycję [Shake Reduction] na  (Wł.) w menu [ Tryb rejestracji 4]. (str. 155)
	Funkcja redukcji drgań nie została ustawiona poprawnie	Jeśli używany jest obiektyw, dla którego nie można uzyskać informacji o ogniskowej, ustaw ogniskową na ekranie [Podaj ogniskową]. (str. 157)
	Czas migawki jest zbyt długi dla funkcji redukcji drgań podczas używania funkcji panoramowania lub fotografowania scen nocnych itp.	Wyłącz funkcję redukcji drgań i użyj statywu.
	Obiekt jest zbyt blisko	Odsuń się od obiektu lub wyłącz funkcję redukcji drgań i użyj statywu.

Dane techniczne

387

Opis modelu

Typ	Cyfrowy aparat fotograficzny SLR (lustrzanka) z wysuwaną lampą błyskową P-TTL, automatyką ostrości TTL i automatyczną ekspozycją
Mocowanie obiektywu	Bagietowe PENTAX KAF2 (K z połączeniem do automatyki ustawiania ostrości, ze stykami informacyjnymi i stykami zasilania)
Zgodne obiektywy	Obiektywy z mocowaniem KAF3, KAF2 (zgodność z funkcją power zoom), KAF, KA

Urządzenie przechwytyjące obraz

Czujnik obrazu	Podstawowy filtr koloru, CMOS, wielkość: 23,7 x 15,7 (mm)
Piksele rzeczywiste	Ok. 16,28 megapikseli
Łączna liczba pikseli	Ok. 16,93 megapikseli
Usuwanie kurzu	Czyszczenie czujnika obrazu z użyciem wibracji ultradźwiękowych „DR II” z funkcją ostrzegania o kurzu Dust Alert function
Czułość (standardowe wyjście)	AUTO/100 do 12800 (możliwość ustawienia kroków ekspozycji na 1 EV, 1/2 EV lub 1/3 EV), rozszerzanie w zakresie od ISO 80 do ISO 51200. Maksymalnie ISO 1600 w trybie B .

Stabilizator obrazu

Typ	Przesunięcie czujnika obrazu CMOS
Efektywny zakres kompensacji	Do 4 EV (w zależności od typu używanego obiektywu i warunków ekspozycji)

Formaty plików

Format plików	RAW (PEF/DNG), JPEG (Exif 2.21), zgodność z DCF2.0
Rozdzielczość	JPEG: 16M (4928×3264 pikseli), 10M (3936×2624 pikseli), 6M (3072×2048 pikseli), 2M (1728×1152 pikseli) RAW: 16M (4928×3264 pikseli)
Jakość	RAW (14-bitowy): PEF, DNG JPEG: ★★★★★ (Doskonała), ★★★ (Najlepsza), ★★ (Lepsza), ★ (Dobra), możliwość jednoczesnej rejestracji w formacie RAW + JPEG
Przestrzeń barw	sRGB/AdobeRGB

11

Załącznik

Nośnik pamięci	Karta pamięci SD/SDHC
Folder zapisu	Data (100_1018,101_1019...)/ PENTX (100PENTX, 101PENTX...)

Celownik

Typ	Celownik pentapryzmatyczny
Pokrycie (FOV)	Okolo 100%
Powiększenie	Okolo 0,92× (50 mm F1.4 • ∞)
Długość punktu ognego	Okolo 21,7 mm (od okienka widoku), okolo 24,5 mm (od środka obiektywu)
Regulacja dioptrii	Okolo -2,5 do +1,5m ⁻¹
Matówka	Wymienna matówka typu Natural-Bright-Matte III

Podgląd na żywo

Typ	Metoda TTL z użyciem czujnika obrazu CMOS
Mechanizm ustawiania ostrości	Wykrywanie kontrastu + wykrywanie twarzy, wykrywanie kontrastu, porównanie fazy
Wyświetlacz	Pole widzenia okolo 100%, tryb powiększonego widoku (AF : 2×, 4×, 6×/tryb MF : 2×, 4×, 6×, 8×, 10×), wyświetlanie siatki (Siatka 4 × 4, Złoty podział, Skala), ostrzeżenie o jasnych/ciemnych obszarach, wykres

Monitor LCD

Typ	Kolorowy wyświetlacz LCD TFT o szerokim kącie widzenia
Wielkość	3,0 cale
Punkty	Okolo 921 000 punktów
Regulacja	Regulacja jasności i kolorów

Podgląd

Typ	Podgląd optyczny, podgląd cyfrowy
-----	-----------------------------------

Balans bieli

Auto	Metoda TTL z użyciem czujnika obrazu CMOS
Ustawienie	Światło dzienne, cień, zachmurzenie, światło fluorescencyjne (D : dzienne, N : dzienne białe, W : zimne białe, L : ciepłe białe), światło sztuczne, błysk, CTE , ustawienia ręczne, temperatura barwowa

Ręczne	Konfiguracja przy użyciu ekranu (możliwość zapisania maksymalnie 3 ustawień), ustawienia temperatury barwowej (możliwość zapisania maksymalnie 3 ustawień), kopiowanie ustawienia balansu bieli zarejestrowanego zdjęcia
Precyzyjna regulacja AF	Regulacja w ± 7 krokach na osi A-B lub osi G-M

Automatyka ostrości

Typ	TTL: automatyka ostrości z porównaniem fazy
Czujnik ostrości	SAFOX IX+, 11 punktów (9 krzyżowych punktów ostrości w środku)
Zakres jasności	EV-1 do 18 (ISO100)
Tryb AF	Pojedyncze ustawianie ostrości (A.F.S), ciągłe ustawianie ostrości (A.F.C) Tryb priorytetu ostrości lub priorytetu przysłony dla A.F.S Priorytet ostrości lub tryb priorytetu FPS dla A.F.C
Wybór punktu automatyki ostrości	Automatycznie: 5 punktów, automatycznie: 11 punktów, wybór, środek
Światło wspomaganie AF	Dedykowane dodatkowe światło LED wspomaganie automatyki ostrości

Pomiar

Typ	Otwarta przysłona TTL, pomiar 77-segmentowy, pomiar centralnie-ważony i pomiar punktowy
Kompensacja ekspozycji	EV 0 do 22 (ISO100 50 mm F1,4)
Tryb ekspozycji	Zielony, Program, Priorytet czułości, Priorytet migawki, Priorytet przysł., Priorytet migawki i przysłony, Ręczny, Czas B, Synchronizacja błysku X
Krok kompensacji ekspozycji	± 5 EV (możliwość wyboru kroku 1/2 EV lub 1/3 EV)
Blokada ekspozycji	Dostępne za pomocą dedykowanego przycisku blokady ekspozycji (typ zegara: dwa razy dłuższy czas pomiaru określony w ustawieniu funkcji niestandardowej). Działa tak długo, jak spust migawki jest naciśnięty do połowy.

Migawka

Typ	Elektronicznie sterowana, szczelinowa, o przebiegu pionowym
Czas migawki	Auto: 1/8000 do 30 s, ręcznie: 1/8000 do 30 s (krok 1/3 lub 1/ 2EV), czas B

Tryby rejestracji

Wybór trybu	Pojedyncza ramka, zdjęcia seryjne (szybkie/wolne), samowyzwalacz (12 s, 2 s), zdalne sterowanie (natychmiastowe, 3 s, ciągłe), automatyczny bracketing (2, 3 lub 5 ujęć), autobracketing + samowyzwalacz, autobracketing + zdalne sterowanie, blokada lustra, blokada lustra + zdalne sterowanie
Zdjęcia seryjne	Maksymalnie około 7 klatek na sekundę, JPEG (16M)•★★★•Seryjne szybkie): maksymalnie około 30 klatek, RAW: maksymalnie około 8 klatek Maksymalnie około 1,6 klatki na sekundę, JPEG (16M)•★★★•Seryjne wolne): do zapalenia karty pamięci SD, RAW: maksymalnie około 10 klatek

Lampa błyskowa

Wbudowana lampa błyskowa	Wbudowana lampa błyskowa P-TTL ze sterowaniem szeregowym, GN: około 13 (ISO100/m) Kąt widzenia: odpowiednik kąta widzenia obiektywu 28 mm (odpowiednik formatu 35 mm)
Tryb błysku	P-TTL, redukcja czerwonych oczu, synchronizacja z długimi czasami migawki, synchronizacja na kurtynę tylną. Dostępne są także funkcje synchronizacji wszystkich czasów i synchronizacji z lampą bezprzewodową w przypadku użycia dedykowanej zewnętrznej lampy błyskowej firmy PENTAX.
Szybkość synchronizacji	1/180 s
Kompensacja ekspozycji błysku	-2,0 do +1,0 EV

11**Funkcje robienia zdjęć**

Zdjęcie niestand.	Jasne/Naturalne/Portret/Pejzaż/Żywe/Blady/Pomijanie wybielania/Film odwracalny/Monochromatyczne
Redukcja ziarna	Red.ziarna przy dł.czas, Red.ziarna przy wys.ISO
Ustawienie zakresu dynamicznego	Komp. prześwietlenia, Kompensacja cienia
Korekta obiektywu	Korekta zniekształcenia, korekta aberracji chromatycznej

Krosowanie	Losowo, Ustawienie 1-3, Ulubione 1-3
Filtr cyfrowy	Aparat dziecienny, Retro, Wysoki kontrast, Ekstrakcja koloru, Miękki, Błyski gwiazd, Rybie oko, Filtr niestandardowy
Zdjęcia HDR	Auto, Standard, Silny 1, Silny 2, Silny 3, funkcja automatycznej korekcji kompozycji
Wielokrotna ekspozycja	Możliwość wyboru liczby ujęć od 2 do 9, możliwość automatycznego dostosowania ekspozycji.
Zdj. z przedz. czasu	Ustawienie Przedział czasu (od 1 s do 24 godz.), ustawienie Początek (natychmiast, określona godzina), rejestracja do 999 zdjęć
Rozszerzony bracketing	Balans bieli, Nasycenie, Odcień, Ust.tonów ciem/jasny, Kontrast, Ostrość
Korekcja horyzontu	SR wł.: regulacja do 1 stopnia, SR wył.: regulacja do 2 stopni
Dostosowanie kompozycji	Zakres regulacji $\pm 1,5$ mm w górę, w dół, w lewo lub w prawo (1 mm w przypadku obrócenia), zakres obrotu 1 stopień
Poziom elektroniczny	Wyświetlanie w celowniku (tylko kierunek poziomy); wyświetlanie na monitorze LCD (kierunek poziomy i pionowy)

Film

Format plików	Motion JPEG (AVI)
Rozdzielczość	FullHD (1920×1080, 16:9, 25 fps), HD (1280×720, 16:9, 30 fps/25 fps), VGA (640×480, 4:3, 30 fps/25 fps)
Jakość	★★★ (Najlepsza), ★★ (Lepsza), ★ (Dobra)
Dźwięk	Wbudowany mikrofon monofoniczny, gniazdo zewnętrznego mikrofonu stereofonicznego
Czas nagrania	Do 25 minut; automatyczne zatrzymanie nagrywania, jeśli wewnętrzna temperatura aparatu stanie się zbyt wysoka.
Zdjęcie niestand.	Jasne/Naturalne/Portret/Pejzaż/Żywe/Błady/Pomijanie wybielania/Film odwracalny/Monochromatyczne
Krosowanie	Losowo, Ustawienie 1-3, Ulubione 1-3
Filtr cyfrowy	Aparat dziecienny, Retro, Wysoki kontrast, Ekstrakcja koloru, Kolor

Funkcje odtwarzania

Widok odtwarzania	Pojedyncza klatka, porównanie zdjęć, ekran wielu zdjęć (4, 9, 16, 36, 81 zdjęć), powiększenie ekranu (do 32x, przewijanie i szybkie powiększanie), obracanie, wykres (wykres Y, wykres RGB), ostrzeżenie o jasnych/ciemnych obszarach, ekran szczegółowych informacji, ekran informacji o prawach autorskich (autor, właściciel praw), ekran folderów, ekran kalendarza, pokaz slajdów
Kasowanie	Kasowanie pojedynczego zdjęcia, kasowanie wszystkich, wybieranie i kasowanie, kasowanie folderu, kasowanie zdjęcia na ekranie natychmiastowego podglądu
Filtr cyfrowy	Aparat dziecienny, Retro, Wysoki kontrast, Filtr Szkic, Akwarela, Pastelowy, Posteryzacja, Miniatura, Dostosowanie parametrów podstawowych, Monochromatyczne, Kolor, Ekstrakcja koloru, Miękki, Błyski gwiazd, Rybie oko, Zwężający, HDR, Filtr niestandardowy
Obróbka RAW	Format pliku (JPEG, TIFF), Zdjęcie niestandardowe, Balans bieli, Czulość, Red.ziarna przy wys.ISO, Kompensacja cienia, Korekta dystorsji, korekta aberracji chromatycznej, Przestrzeń kolorów
Edycja	Zmiana wielkości, przycinanie (możliwość dostosowania proporcji i nachylenia), indeks, edycja filmu (podział lub usuwanie wybranych klatek), przechwytywanie zdjęcia JPEG z filmu

Dostosowywanie

Tryb użytkownika	Można zapisać maksymalnie 5 ustawień.
Funkcje niestandardowe	27 pozycji
Pamięć trybów	13 pozycji
Przycisk niestandardowy	Przycisk RAW/Fx (Format pliku 1 naciśn., bracketing ekspozycji, podgląd cyfrowy, poziomica elektroniczna, dostosowanie kompozycji) Przycisk AF (Włącz aut.ostr., Anuluj aut.ostr.) Możliwość dostosowania pokrętła elektrycznego do każdego trybu ekspozycji.
Rozmiar tekstu	Standar., duży
Czas na świcie	Ustawienie strefy czasowej dla 75 miast (28 stref czasowych)
Język	Angielski, francuski, niemiecki, hiszpański, portugalski, włoski, niderlandzki, duński, szwedzki, fiński, polski, czeski, węgierski, turecki, grecki, rosyjski, tajski, koreański, chiński (tradycyjny i uproszczony) i japoński
Precyzyjna regulacja AF	±10 kroków, jednolita regulacja, oddzielna regulacja (możliwość zapisania do 20)

Prawa autorskie	Dane autora i właściciela praw są osadzone w pliku zdjęcia. Możliwość sprawdzenia historii poprawek przy użyciu dostarczonego oprogramowania.
-----------------	---

Zasilanie

Typ baterii AA	Bateria litowo-jonowa D-LI90 z możliwością ładowania
Zasilacz	Zestaw zasilacza K-AC50 (opcja)
Trwałość baterii:	Liczba zdjęć (50% zdjęć z błyskiem): około 740 zdjęć, (bez błysku): około 980 zdjęć Czas odtwarzania: około 440 min. * estowano zgodnie ze standardem CIPA. Rzeczywiste wyniki mogą się różnić w zależności od warunków ekspozycji/sytuacji.

Interfejsy

Port połączenia	Gniazdo USB 2.0 (zgodność z trybem high speed)/wyjście AV, złącze zasilania, złącze wężyka spustowego, gniazdo mikrofonu, gniazdo synchronizacji X, wyjście HDMI, mikrofon stereofoniczny
Połączenie USB	MSC/PTP
Format wyjścia wideo	NTSC, PAL

Wymiary i masa

Wymiary	Okolo 131 mm (S) × 97 mm (W) × 73 mm (G) (bez elementów wystających)
Waga	Okolo 660 g (tylko korpus), okolo 740 g (z dedykowaną baterią i kartą pamięci SD)

Akcesoria

Zawartość opakowania	Kabel USB I-USB7, kabel AV I-AVC7, pasek O-ST53, osłona celownika ME, ładowalna bateria D-LI90, ładowarka baterii D-BC90, przewód zasilania, oprogramowanie (CD-ROM) S-SW110 <Zamocowane na aparacie> Osłona oka F _R , pokrywa stopki ze stykami F _k , pokrywa mocowania obiektywu do korpusu, pokrywa gniazda synchronizacji 2P
Oprogramowanie	PENTAX Digital Camera Utility 4

Glosariusz

AdobeRGB

Przestrzeń barw zalecana przez firmę Adobe Systems, Inc. dla wydruków wykorzystywanych komercyjnie. Zapewnia reprodukcję szerszego zakresu kolorów niż sRGB. Obejmuje większą część zakresu kolorów, dzięki czemu kolory dostępne tylko podczas wydruku nie zostaną utracone w czasie edycji zdjęć na komputerze. Jeśli zdjęcie zostanie otworzone w programie niezgodnym z tą przestrzenią barw, jego kolory będą jaśniejsze.

Autobracketing

Służy do automatycznej zmiany ustawień ekspozycji. Naciśnięcie spustu migawki powoduje zrobienie kilku zdjęć. Pierwsze zdjęcie zostaje zrobione bez kompensacji, jedno lub więcej są niedoświetlone, natomiast jedno lub więcej są prześwietlone. Ten aparat obsługuje funkcję bracketingu ekspozycji, która umożliwi robienie zdjęć przy różnych warunkach ekspozycji, oraz funkcję rozszerzonego bracketingu, która pozwala robić zdjęcia z ustawionymi poziomami balansu bieli, nasycenia, odcienia, tonów ciemnych/jasnych, kontrastu i ostrości.

Balans bieli

Podczas robienia zdjęcia temperatura barwowa jest dostosowywana do źródła światła, dzięki czemu obiekt ma poprawne kolory.

Ciemne obszary

Niedoświetlony obszar na zdjęciu traci kontrast i wydaje się być czarny.

Czas migawki

Czas, przez jaki migawka jest otwarta, a światło dociera do czujnika CMOS. Ilość światła trafiającego do czujnika CMOS można zmienić poprzez zmianę czasu migawki.

Czujnik CMOS

Element fotograficzny, który przekształca światło wpadające do obiektywu do postaci sygnałów elektrycznych, które tworzą obraz.

Czułość ISO

Poziom czułości na światło. Po ustawieniu wysokiej czułości zdjęcia z krótkim czasem migawki można robić nawet w ciemnych miejscach, redukując w ten sposób drgania aparatu. Zdjęcia o wysokiej czułości są jednak bardziej narażone na zakłócenia.

Dane RAW

Pochodzące z czujnika CMOS dane zdjęcia, które nie zostały poddane edycji. Dane pierwotne nie są obrabiane wewnętrznie przez aparat. Po zrobieniu zdjęć można dodawać do nich ustawienia, który są stosowane w czasie fotografowania, na przykład balans bieli, kontrast, nasycenie, odcień kolorów, przestrzeń barw, czułość i ostrość. Oprócz tego, 14-bitowe dane RAW zawierają 64 razy więcej informacji niż 8-bitowe dane JPEG lub TIFF. Możliwe jest lepsze stopniowanie zdjęć. Dane RAW można przenieść do komputera, a następnie użyć dołączonego oprogramowania do utworzenia danych zdjęcia z innymi ustawieniami, takimi jak JPEG lub TIFF.

DCF (reguła projektowania systemu plików aparatu)

Standard systemu plików dla aparatu cyfrowego ustanowiony przez organizację Japan Electronics and Information Technology Industries Association (JEITA).

DPOF (Digital Print Order Format)

Reguły zapisu na karcie informacji dotyczących określonych zdjęć i liczby odbitek do wykonania. Takie odbitki można uzyskać poprzez dostarczenie karty pamięci do zakładu usługowego obsługującego informacje DPOF.

Drgania aparatu (rozmycie)

Poruszenie aparatu, kiedy migawka jest otwarta, sprawia, że całe zdjęcie wydaje się być rozmyte. Zdarza się to częściej w przypadku długiego czasu migawki.

Drganom aparatu można zapobiec poprzez zwiększenie czułości, użycie lampy błyskowej i skrócenie czasu migawki. Można także użyć statywu, aby aparat był bardziej stabilny. Ponieważ drgania występują najczęściej podczas naciskania spustu migawki, należy użyć funkcji Shake Reduction, samowyzwalacza lub pilota zdalnego sterowania, aby zapobiec ruchom aparatu.

EV (wartość ekspozycji)

Wartość ekspozycji jest ustalana jako kombinacja przysłony i czasu migawki.

Exif (Exchangeable image file format for digital still camera)

Standard formatu pliku zdjęcia dla aparatu cyfrowego ustanowiony przez organizację Japan Electronics and Information Technology Industries Association (JEITA).

Filtr ND (Neutral Density)

Filtr o wielu poziomach nasycenia, który umożliwia dopasowanie jasności, nie wpływając jednak na odcienie zdjęcia.

Format Exif-JPEG

Ten format Exif (Exchangeable Image File Format) został oparty na formacie pliku JPEG i umożliwia dodawanie do danych miniatury i właściwości zdjęcia. Programy, które nie obsługują tego formatu, przetwarzają zapisane w nim zdjęcia jako normalne zdjęcia JPEG.

Format Exif-TIFF

Ten format Exif (Exchangeable Image File Format) został oparty na formacie pliku TIFF i umożliwia dodawanie do danych miniatury i właściwości zdjęcia. Programy, które nie obsługują tego formatu, przetwarzają zapisane w nim zdjęcia jako normalne zdjęcia TIFF.

Głębia ostrości

Pole ostrości. Pole ostrości jest zależne od wartości przysłony, ogniskowej obiektywu i odległości od obiektu. Na przykład wybranie mniejszej przysłony (wyższa wartość) pozwala na zwiększenie głębi ostrości. Z kolei użycie większej przysłony (mniejsza wartość) zmniejsza głębię ostrości.

11

Załącznik

Jakość

Określenie to odnosi się do współczynnika kompresji zdjęcia. Im niższy poziom kompresji, tym zdjęcie jest bardziej szczegółowe. Użycie większego stopnia kompresji powoduje utratę niektórych szczegółów.

Jasne obszary

Prześwietlony obszar na zdjęciu traci kontrast i wydaje się być biały.

JPEG

Format kompresji zdjęcia. Chociaż jakość zdjęcia pogarsza się w niewielkim stopniu, możliwa jest jego kompresja i zapisanie do pliku o znacznie mniejszym rozmiarze niż w przypadku formatu TIFF i innych formatów. W przypadku tego aparatu można wybrać ustawienia ★★★★★ (Doskonała), ★★★ (Najlepsza), ★★ (Lepsza) lub ★ (Dobra). Zdjęcia zarejestrowane w formacie JPEG są przeznaczone do oglądania na komputerze lub załączania do wiadomości e-mail.

Kompensacja ekspozycji

Proces ustawiania jasności zdjęcia poprzez zmianę czasu migawki i/lub przysłony.

Mired

Proporcjonalna skala pomiarowa, która przedstawia zmianę koloru w jednostce. Określana poprzez pomnożenie odwrotności temperatury barwowej przez 1 000 000.

NTSC/PAL

Są to formaty wyjścia wideo. NTSC jest używany głównie w Japonii, Ameryce Północnej i Korei Południowej. PAL cieszy się największą popularnością w Europie i Chinach.

Plik DNG RAW

DNG (Digital Negative) to format pliku RAW ogólnego przeznaczenia, który został stworzony przez firmę Adobe Systems. Konwersja zdjęć zarejestrowanych w zamkniętych formatach RAW do formatu DNG pozwoli znacznie zwiększyć kompatybilność zdjęć oraz możliwości ich obsługi.

Pomiar ekspozycji

Jasność obiektu jest mierzona w celu ustalenia ekspozycji. Ten aparat umożliwi wybranie trybu pomiaru [Pomiar wielosegmentowy], [Pomiar centralno-ważony] lub [Pomiar punktowy].

Przestrzeń barw

Zdefiniowany zakres kolorów z używanego spektrum. W przypadku aparatów cyfrowych przestrzeń barw [sRGB] jest definiowana przez format Exif jako standardowa. W przypadku tego aparatu możliwe jest również użycie przestrzeni barw [AdobeRGB], która zapewnia bogatszą gamę kolorów niż sRGB.

Przysłona

Przysłona zwiększa lub zmniejsza ilość światła przechodzącego przez obiektyw do czujnika CMOS.

Punkt automatyki ostrości

Obszar w celowniku, który decyduje o ostrości. W przypadku tego aparatu można wybrać ustawienie [Auto], [Wybierz] lub [Środek].

Redukcja ziarna

Proces umożliwiający zmniejszenia ziarna (nierówności lub niejednorodności zdjęcia) spowodowanego długim czasem migawki lub wysoką czułością.

Rozdzielczość

Wskazuje wielkość zdjęcia poprzez liczbę pikseli. Im więcej pikseli tworzących dane zdjęcie, tym większe zdjęcie.

sRGB (standard RGB)

Międzynarodowy standard przestrzeni barw ustanowiony przez komisję IEC (International Electrotechnical Commission). Został on zdefiniowany na podstawie przestrzeni barw dla monitorów komputerowych i jest używany również jako standardowa przestrzeń barw dla formatu Exif.

Temperatura barwowa

Sposób numerycznego wyrażenia barwy źródła światła, które oświetla obiekt. Temperatura barwowa podawana jest w kelwinach (tzw. temperatura absolutna). Barwa światła zbliża się do koloru niebieskiego, kiedy temperatura barwowa rośnie, oraz do koloru czerwonego, kiedy temperatura maleje.

Winiętowanie

Rogi zdjęcia stają się zaciemnione, jeśli część światła zostaje zasłonięta przez osłonę lub pierścień filtra, a także jeśli obiektów zasłoni część błysku.

Wykres











Wykres przedstawiający najciemniejsze i najjaśniejsze punkty zdjęcia. Oś pozioma reprezentuje jasność, natomiast oś pionowa wskazuje liczbę pikseli. Jest to przydatne, jeżeli należy sprawdzić poziom ekspozycji zdjęcia.

Zakres dynamiczny (D-Range)

Wartość wyrażająca poziom światła, który można odtworzyć na zdjęciu. Odpowiada to określeniu „tolerancja naświetlenia” w przypadku filmów z halogenkiem srebra.

Ogólnie rzecz biorąc, w przypadku szerokiego zakresu dynamicznego istnieje małe prawdopodobieństwo wystąpienia prześwietlonych i niedoświetlonych obszarów na zdjęciu. Jeśli zakres dynamiczny jest wąski, można uzyskać ostre i dokładne zdjęcie.

Symbole

- Przycisk  (podgląd) 150
- Przycisk  (zielony)..... 24, 27
- Menu [**C** Ustaw. niestand.] ... 102
- Tryb  (zielony)..... 81, 117
- Przycisk 
 - (odtwarzanie)..... 24, 27, 94
- Menu
 - [ Odtwarzanie] 256, 360
- Menu
 - [ Tryb nagryw.]..... 99, 356
- Przycisk  (kasowanie).... 27, 95
- [ Ustawienie] Menu 304
- Przycisk  (podnoszenie lampy błyskowej) 24, 90
- Przycisk  (kompensacja ekspozycji) 23, 27, 133

A

- Aberracja chromatyczna 238
- Adobe RGB 232, 394
- AF160FC 206, 376
- AF200FG 206, 376
- AF360FGZ 206, 376
- AF540FGZ 206, 376
- Akcesoria 375
- Akcesoria opcjonalne 375
- Akwarela (filtr cyfrowy) 289
- Aparat dziecienny
 - (filtr cyfrowy) 178, 289
- Autobracketing 172, 394
- Automatyczna korekcja czułości 108
- Automatyczne wyłączenie 332
- AWB** (balans bieli) 225
- Automatyczny obrót ekranu .. 322
- Automatyczny obrót zdjęcia .. 257

- Automatyka ostrości **AF** 137
- AF** (automatyka ostrości)..... 137
- Automatyka ostrości
 - różnicy fazy 182
- Automatyka ostrości wykrywania twarzy 182

B

- Balans bieli 225, 394
- Bateria 57
- Bezprzewodowe sterowanie
 - błyskiem 213
- Blokada ekspozycji 135, 146
- Blokada lustra 164
- Blokada ostrości 145
- Blokowanie
 - ekspozycji 135, 146
- Blokowanie ostrości 145
- Błyski gwiazd
 - (filtr cyfrowy) 178, 291
- Bracketing ekspozycji 172

C

- Celownik 41, 70
- Ciągle odtwarzanie zdjęć 269
- Ciemne obszary 234, 394
- Cień (balans bieli) 225
- CTE** (balans bieli) 225
- Czas migawki 105, 394
- Czas na świetle 315
- Czas odtwarzania 60
- Czas pomiaru 132
- Czujnik CMOS 394
- Czułość 107
- Czułość ISO 395
- Czyszczenie czujnika 370, 373

D	
DCF	395
DNG	397
Dodatkowe światło automatyki ostrości	22, 82, 139
Dodawanie daty	338
Dost. param. podst. (filtr cyfrowy)	290
Dostarczone oprogramowanie	348
Dostosowanie jasności	234
Dostosowywanie kompozycji	239
Dostosowywanie przycisków	311
Dostosowywanie przycisków i pokręteł	308
Dostrajanie koloru wyświetlacza LCD	324
DPOF	395
D-Range	399
Drgania aparatu	395
Dystorsja	237
Dźwięk	314
Dźwignia trybu ostrości ...	24, 137
Dźwignia trybu pomiaru	131
Dźwignia zmiany trybu pomiaru	24
E	
EV	396
Edycja filmu	196
Efekt filtru (zdjęcie niestandardowe)	241
Ekran folderów	262
Ekran kalendarza	263
Ekran odtwarzania	34
Ekran stanu	31, 321
Ekran szczegółowych informacji	36
Ekran wielu zdjęć	260
Ekspozycja	105
Ekstrakcja koloru (filtr cyfrowy)	178, 290
e-pokręta	308
Exif	335, 396
F	
Film	188
Filtr	178, 289
Filtr cyfrowy	178, 289
Filtr ND (Neutral Density)	396
Filtr niestandardowy (filtry cyfrowe)	179, 291
Filtr Szkic (filtr cyfrowy)	289
Format	307
Format plików	222
Format plików RAW	223
Format pliku 1 naciśn.	223
Format sygnału wyjścia video	282
G	
Głębia ostrości	106, 396
Głośnik	22
Główny przełącznik	71
Główny wyłącznik	23, 27
Gniazdo HDMI	283
Gniazdo PC/AV	281
Gniazdo synchronizacji X	218
Gniazdo wężyka spustowego	22
H	
HDR (filtr cyfrowy)	291
I	
Indeks	266
Informacje o autorze	335
Informacje o ekspozycji	30
Inicjowanie	307
Instalowanie oprogramowania	348

J

Jakość	66, 221, 396
Jakość plików JPEG	66
Jakość pliku JPEG	221
Jasne obszary	234, 397
Jasność monitora	323
Język interfejsu	319
JPEG	397

K

Kabel AV	281
Karta pamięci	63
Karta pamięci SD	63
Kasowanie	95, 274
Kasowanie folderu	276
Kasowanie pojedynczych zdjęć	95
Kasowanie wszystkich zdjęć	277
Kelwin	230, 231
Kolor (filtr cyfrowy)	179, 290
Kolor monitora	324
Kolor wyświetlacza	322
Komp. prześwietlenia	234
Kompensacja cienia	234
Kompensacja ekspozycji	133, 397
Kompensacja ekspozycji błysku	92
Komputer	343
Komunikat o błędzie	382
Kontrast (zdjęcie niestandardowe)	241
Kontrast automatyki ostrości	182
Kontrolka dostępu do karty	22
Korekcja horyzontu	156
Korekta obiektywu	237
Krok ekspozycji	134
Krosowanie	244

L

Lampa błyskowa	87, 199
Lampa błyskowa (balans bieli)	225
Linia programu	116
Lustro	22

Ł

Ładowanie baterii	57
-------------------------	----

M

Macintosh	344
Mass Storage Lass (klasa pamięci masowej)	346
Matówka	148
Miasto czasu lokalnego	73, 316
Miasto docelowe	316
Miękki (filtr cyfrowy)	178, 291
Mikrofon	22, 190
Miniatura (filtr cyfrowy)	290
Mired	230, 397
Monochromatyczny (filtr cyfrowy)	290
MSC	346

N

Naciśnięcie do końca	84
Naciśnięcie do połowy	84
Naciśnięcie spustu migawki do połowy	313
Nakładanie obszaru automatyki ostrości	43
Nakładanie pola automatyki ostrości	143
Nasylenie (zdjęcie niestandardowe)	241
Natychmiastowy podgląd	83, 322
Nazwa folderu	327
Nazwa pliku	329
Nazwy miast	318

- NTSC 282, 397
 Numer pliku 328
- O**
- Obiektyw 68, 366
 Obiektyw zoom 86
 Obróbka RAW 297
 Obróbka zdjęć RAW 297
 Obrót 272
 Obsługa menu 49
 Odcień (zdjęcie niestandardowe) 241
 Odcień wykończenia zdjęć 241
 Odtwarzanie 94
 Odtwarzanie filmu 193
 Odwzorowanie pikseli 339
 Ogniskowa 157
 Osłona oka 70
 Ostrość (zdjęcie niestandardowe) 241
 Ostrzeżenie o ekspozycji 122, 123, 125
 Ostrzeżenie o jasnych/ciemnych obszarach 257
 Ostrzeżenie o kurzu 371
- P**
- PAL 282, 397
 Paleta trybów odtwarzania 254, 360
 Pamięć 340
 Panel sterowania 32, 47
 Pasek 56
 Pastelowy (filtr cyfrowy) 289
 Pasteryzacja (filtr cyfrowy) 289
 PENTAX Digital Camera Utility 4 348
 Picture Transfer Protocol 346
 Pierścień przysłony 116, 368
 Pilot zdalnego sterowania 161, 380
 Podaj ogniskową 157
 Podgląd 150
 Podgląd cyfrowy 153
 Podgląd na żywo 181
 Podgląd optyczny 152
 Podniesienie lustra 374
 Podpowiedzi 29, 320
 Pokaz slajdów 269
 Pokaż siatkę 183
 Pokrętko podglądu 312
 Pokrętko przełączania punktu automatyki ostrości 24, 143
 Pokrętko trybów 24, 52
 Połączenie USB 345
 Pomiar centralnie-ważony 132
 Pomiar ekspozycji 131, 397
 Pomiar punktowy 132
 Pomiar wielosegmentowy 131
 Pomoc 352
 Poprawna ekspozycja 105
 Porównanie zdjęć 264
 Powiększanie zdjęć 258
 Poziom jasności 323
 Poziomica elektroniczna 45, 325
 Pozostała liczba zdjęć 60, 67
 Pozycja pionowa 34
 Precyzyjna regulacja AF 141
 Programowanie e-pokręteł 308
 Proporcje 188, 287
 Przechwytywanie ostrości 149
 Przednie e-pokrętko 23, 27
 Przestrzeń barw 232, 398
 Przycinanie 287
 Przycisk **AE-L** 24, 128, 135
 Przycisk **AF** 24, 139, 312
 Przycisk blokady pokrętki trybów 24
 Przycisk **INFO** 24, 27, 30, 34, 94
 Przycisk **ISO** 23, 107
 Przycisk **LV** 24, 184

Przycisk MENU	25, 27, 49
Przycisk OK	24, 27
Przycisk RAW/Fx	24, 312
Przycisk sterowania (▲▼◀▶).....	25, 27
Przycisk zwolnienia blokady obiektywu.....	69
Przycisk zwolnienia blokady obiektywu.....	23
Przyciski bezpośrednie	46, 98, 356
Przysłona	105, 398
PTP	346
P-TTL (lampa błyskowa)	213
P-TTL Auto (lampa błyskowa).....	207
Punkt ostrości.....	143, 398

R

RAW	222, 395
Red. ziarna wys. ISO	111
Red. ziarna przy dł. czasie	113
Redukcja drgań	154
Redukcja efektu czerwonych oczu	91, 214
Redukcja ziarna	110, 398
Regulacja dioptrii.....	70
Rejestracja produktu	353
Reset	364
Retro (filtr cyfrowy)	178, 289
Ręczne ustawienie balansu bieli	228
Ręczny tryb ustawiania ostrości	

MF	147
-----------------	-----

Robienie zdjęć z błyskiem dziennym	92
Rozdzielczość	66, 220, 398
Rozdzielczość plików JPEG	66
Rozdzielczość pliku JPEG	220
Rozmiar tekstu	73, 320

Rozszerzony bracketing.....	175
Rybie oko (filtr cyfrowy)	179, 291

S

Samowyzwalacz	158
Spust migawki.....	23, 27, 84
sRGB	232, 398
Stopka.....	22
Styki informacyjne obiektywu	22
Styki pojemnika na baterie.....	22
Sygnal dźwiękowy.....	314
Synchronizacja na kurtynę tylną.....	202, 214
Synchronizacja z długimi czasami	200
Szybki zoom.....	257
Szybkość klatek	188

Ś

Światło dzienne (balans bieli)	225
Światło fluorescencyjne (balans bieli)	225
Światło sztuczne (balans bieli)	225

T

Telewizor.....	281
Temperatura barwowa	230, 231, 398
Tonowanie (zdjęcie niestandardowe).....	242
Tryb bezprzewodowy (lampa błyskowa)	209
Tryb błysku z synchronizacją i kontrolą kontrastu (lampa błyskowa)	217
Tryb błysku z synchronizacją wszystkich czasów (lampa błyskowa)	208

Tryb B (czas B).....	128
Tryb ekspozycji	52, 114
Tryb M (Hyper-manual).....	125
Tryb ostrości.....	137
Tryb P (Hyper-program).....	118
Tryb połączenia USB	345
Tryb Sv (priorytet czułości)	119
Tryb TAv (priorytet migawki i przysłony)	124
Tryb Tv (priorytet migawki) ...	120
Tryb priorytetu migawki Tv	120
Tryb Av (Priorytet przysł.)	122
Tryb priorytetu przysłony Av	122
Tryb rejestracji.....	98
Tryb X (synchronizacja błysku X).....	130
Tryb USER	246
Tryb zielony ■	81, 117
Tworzenie folderów	327
Tyłne e-pokrętko	24, 27
U	
Urządzenie AV	281
Ust. tonów ciem/jasn (zdjęcie niestandardowe)	241
Ustawianie daty	76
Ustawianie ostrości	137
Ustawienia domyślne	356
Ustawienia DPOF.....	337
Ustawienia drukowania	337
Ustawienia początkowe.....	72
Ustawienie języka	72, 319
Usuwanie kurzu.....	370

W

Wbudowana lampa błyskowa.....	87
Wejście sygnału wideo.....	281
Wężyk spustowy	129, 379
Wiele lamp błyskowych.....	216
Wielokrotna ekspozycja	170
Windows	344
Winietowanie.....	87, 399
Właściciel praw	335
Wskaźnik ostrości	82, 147
Wskaźnik płaszczyzny obrazu	22
Wskaźnik podpowiedzi.....	40
Wskaźnik ustawienia obiektywu przy zakładaniu	22
Wybierz i usuń	274
Wybór baterii.....	332
Wykres	38, 399
Wysoka ostrość.....	241
Wysoki kontrast (filtr cyfrowy)	178, 289
Wysoki zakres dynamiczny ...	235
Wyświetlacz LCD	29, 44
Wyświetlanie poziomic elektronicznej	33
Wyświetlanie strony menu	320

Z

Zabezpieczanie	279
Zabezpieczenie przed zapisem	65
Zachmurzenie (balans bieli)	225
Zakres dynamiczny	234, 399
Zapis jako ręczny balans bieli	233
Zapisz ustawienia	246
Zasilacz	61
Zasilanie	71
Zdjęcia HDR	235
Zdjęcia seryjne	166
Zdjęcia z przedziałem czasowym	167
Zdjęcie niestandardowe	241
Zewnętrzna lampa błyskowa	206
Zielony przycisk	24, 27
Złączka AF	22
Zmiana daty	315
Zmiana wielkości	286
Zwężający (filtr cyfrowy)	291

GWARANCJA

407

Wszystkie aparaty PENTAX nabyte w autoryzowanych sieciach dystrybucji sprzętu fotograficznego objęte są gwarancją dotyczącą zarówno materiałów jak i wykonania przez okres dwunastu miesięcy od daty zakupu. W tym okresie wszelkie uszkodzenia zostaną naprawione oraz części wymienione bez naliczania kosztów pod warunkiem, że sprzęt nie nosi znamion upadku, uszkodzenia spowodowanego piaskiem lub płynem, niewłaściwego obchodzenia się, manipulowania, korozji powstałej na skutek wycieku baterii lub innych chemikaliów, używania niezgodnego z instrukcją lub napraw dokonywanych przez nieautoryzowane punkty serwisowe. Ani producent ani jego autoryzowani przedstawiciele nie biorą odpowiedzialności za jakiegokolwiek naprawy lub zmiany, za wyjątkiem przeprowadzanych po otrzymaniu pisemnej zgody, a także nie bierze odpowiedzialności za opóźnienia i zaginięcie sprzętu, jak również za wszelkie inne uszkodzenia, wynikłe zarówno ze stosowania niewłaściwego materiału, jak i niewłaściwego wykonawstwa; z całą stanowczością stwierdza się, że odpowiedzialność producenta lub jego przedstawicieli, w ramach rękojmi lub gwarancji, określona bezpośrednio jak i pośrednio, jest ściśle ograniczona do wymiany części na zasadach określonych wcześniej. Koszty napraw przeprowadzanych przez nieautoryzowane przez PENTAX punkty serwisowe nie będą refundowane.

Postępowanie podczas 12-miesięcznego okresu gwarancyjnego
Jeśli uszkodzenie zostanie wykryte w trakcie dwunastomiesięcznego okresu gwarancyjnego, aparat PENTAX powinien zostać zwrócony do dealera, u którego został zakupiony lub do producenta. Jeśli w danym kraju nie ma przedstawiciela producenta, urządzenie powinno zostać przesłane do producenta wraz z opłaconą opłatą pocztową. W takim przypadku, ze względu na skomplikowane procedury celne, aparat może zostać odesłany po upływie długiego okresu czasu. Jeśli naprawa sprzętu objęta jest umową gwarancyjną, wszelkie naprawy oraz wymiana części zostaną dokonane bez pobierania opłat, a sprzęt zostanie odesłany bezpośrednio po zakończeniu napraw. Jeśli sprzęt nie jest objęty umową gwarancyjną, naliczane zostaną normalne opłaty. Właściciel sprzętu zobowiązany jest do pokrycia wszelkich kosztów transportu. Jeśli aparat PENTAX został zakupiony w kraju innym niż ten, gdzie ma on zostać naprawiony w ramach umowy gwarancyjnej, przedstawiciel producenta może naliczyć opłaty za wykonanie usługi w danym kraju. Jednocześnie, taka sama naprawa zostanie przeprowadzona bez naliczania opłat, jeśli aparat PENTAX zostanie oddany do producenta. We wszystkich jednak

11

Załącznik

przypadkach opłaty transportowe i celne pokrywane są przez właściciela aparatu. Na wypadek konieczności potwierdzenia daty zakupu, należy przechowywać rachunek lub paragon przez przynajmniej jeden rok. Przed wysłaniem sprzętu do naprawy należy upewnić się, że wysyłany jest do autoryzowanego przedstawiciela lub punktu serwisowego. Zawsze przed wydaniem polecenia dokonania naprawy należy najpierw uzyskać jej kosztorys oraz zaaprobować przedstawioną w nim opłatę za dokonanie naprawy.

- **Gwarancja nie narusza praw konsumentów.**
- **W niektórych krajach ogólne warunki umowy gwarancyjnej mogą być zastąpione warunkami typowymi dla danego kraju. Dlatego przy zakupie aparatu zaleca się zapoznanie się z kartą gwarancyjną dostarczaną wraz z produktem lub skontaktowanie się dystrybutorem sprzętu firmy PENTAX z prośbą o przedstawienie dalszych informacji i kopii umowy gwarancyjnej.**



Informacje dla użytkowników dotyczące zbierania i utylizacji starego sprzętu oraz zużytych baterii



1. Kraje Unii Europejskiej

Te symbole na produktach, opakowaniach i/lub w towarzyszącej dokumentacji oznaczają, że nie należy mieszać używanych urządzeń elektrycznych i elektronicznych oraz baterii ze zwykłymi odpadami domowymi.

Używane urządzenia elektryczne i elektroniczne oraz baterie wymagają oddzielnego traktowania zgodnie z prawem, które nakłada obowiązek właściwego postępowania z takimi produktami oraz ich odzyskiwania i przetwarzania wtórnego. Zgodnie z implementacją tego prawa przez kraje członkowskie, prywatne gospodarstwa domowe w Unii Europejskiej mogą bezpłatnie zwracać używane urządzenia elektryczne i elektroniczne oraz baterie do wyznaczonych punktów zbiórki.* W niektórych krajach lokalny sprzedawca może bezpłatnie odebrać stary produkt w przypadku nabycia nowego, podobnego produktu.

*Aby uzyskać dodatkowe informacje, należy skontaktować się z władzami lokalnymi.



Prawidłowe pozbycie się tego produktu pomoże zapewnić właściwe postępowanie z odpadami oraz ich odzyskiwanie i przetwarzanie wtórne, zapobiegając potencjalnie niebezpiecznemu wpływowi na środowisko i ludzkie zdrowie, które mogłyby zostać zagrożone w przypadku niewłaściwego postępowania z odpadami.

2. Inne kraje poza Unią Europejską

Te symbole są ważne wyłącznie w Unii Europejskiej. Aby pozbyć się tych przedmiotów, należy skontaktować się z władzami lokalnymi lub sprzedawcą i zapytać o właściwą metodę utylizacji.



Szwajcaria: Używane urządzenia elektryczne i elektroniczne można bezpłatnie zwrócić do sprzedawcy nawet w przypadku braku zakupu nowego produktu. Inne miejsca zbiórki są wymienione na stronach www.swico.ch i www.sens.ch.

Uwaga dotycząca symbolu baterii (dwa dolne przykłady symboli):

Ten symbol może być używany w połączeniu z oznaczeniem dla użytego składnika chemicznego lub związku. W takim przypadku należy zachować zgodność z wymaganiami określonymi przez dyrektywę dotyczącą danych substancji chemicznych.